

Сканирование и форматирование: Янко Слава (библиотека Fort/Da) || slavaaa@yandex.ru || yanko\_slava@yahoo.com || http://yanko.lib.ru || Icq# 75088656 || Библиотека: http://yanko.lib.ru/gum.html || Номера страниц - вверху  
update 30.09.05

## С. КАРМИН КУЛЬТУРОЛОГИЯ



Издание второе, переработанное и дополненное

*Рекомендовано Министерством общего и профессионального образования Российской Федерации в качестве учебника для студентов высших учебных заведений*

Санкт-Петербург · Москва · Краснодар 2003

ББК 71.0 К 24

Кармин А. С.

К 24 Культурология. 2-е изд., перераб. и доп. — СПб.: Издательство «Лань», 2003. — 928 с. — (Учебники для вузов. Специальная литература).

ISBN 5-8114-0471-9

Эта книга — проводник в мир культуры. Она начинается с разговора о смысле понятия «культура» и заканчивается обсуждением концепций культурно-исторического процесса, разработанных крупнейшими теоретиками XIX-XX вв. В ней рассматриваются знаковые системы культуры, различные типы культурных миров, основные этапы истории русской культуры и этнокультурные стереотипы русского народа. Анализируется строение культуры, характеризуются ее различные формы и их взаимосвязь. Речь идет о культурной ментальности, о духовной, социальной и технологической культуре, о культурных сценариях деятельности.

Книга представляет собою учебник, предназначенный для студентов и школьников-старшеклассников. Популярность изложения делает ее доступной для широкого круга читателей.

ББК 71.0

Редакционная коллегия «МИР КУЛЬТУРЫ»

**С. Н. ИКОННИКОВА, А. С. КОЛЕСНИКОВ**

**В. В. СЕЛИВАНОВ, Л. М. МОСОЛОВА**

**Ю. А. САН ДУЛОВ**

Оформление обложки **А. ЛУРЬЕ, А. ЛАПШИН**

Охраняется законом РФ об авторском праве.

Воспроизведение всей книги или любой ее части запрещается без письменного разрешения правообладателя.

Любые попытки нарушения закона будут преследоваться в судебном порядке. © Издательство «Лань», 2003  
© А. С. Кармин, 2003 © Издательство «Лань», художественное оформление, 2003

**ПРЕДИСЛОВИЕ.....14**

<b>ЧАСТЬ 1. МОРФОЛОГИЯ КУЛЬТУРЫ .....</b>	<b>15</b>
<b>Глава 1. ЧТО ТАКОЕ КУЛЬТУРА? .....</b>	<b>15</b>
§1. КУЛЬТУРА: СЛОВО, ПОНЯТИЕ, ПРОБЛЕМА .....	16
§2. ПРОИСХОЖДЕНИЕ И СМЫСЛ ТЕРМИНА «КУЛЬТУРА» .....	17
2.1. У ИСТОКОВ КУЛЬТУРОЛОГИИ .....	17
2.2. АКСИОЛОГИЧЕСКАЯ И АНТРОПОЛОГИЧЕСКАЯ ТРАКТОВКА КУЛЬТУРЫ .....	18
§3. ИНФОРМАЦИОННО-СЕМИОТИЧЕСКОЕ ПОНИМАНИЕ КУЛЬТУРЫ .....	20
3.1. КУЛЬТУРА КАК МИР АРТЕФАКТОВ .....	21
3.2. КУЛЬТУРА КАК МИР СМЫСЛОВ .....	23
СМЫСЛЫ .....	23
ВИДЫ СМЫСЛОВ: ЗНАНИЯ, ЦЕННОСТИ, РЕГУЛЯТИВЫ .....	24
Знание (когнитивный <sup>7</sup> смысл) .....	24
Регулятив (регулятивный смысл) .....	27
3.3. КУЛЬТУРА КАК МИР ЗНАКОВ .....	28
3.4. КУЛЬТУРА КАК ИНФОРМАЦИОННЫЙ ПРОЦЕСС .....	30
Рис. 1.1 .....	31
§4. ФУНКЦИИ КУЛЬТУРЫ .....	31
4.1. АДАПТИВНАЯ ФУНКЦИЯ .....	31
4.2. КОММУНИКАТИВНАЯ ФУНКЦИЯ .....	33
4.3. ИНТЕГРАТИВНАЯ ФУНКЦИЯ .....	33
4.4. ФУНКЦИЯ СОЦИАЛИЗАЦИИ .....	35
§5. КУЛЬТУРА И КУЛЬТУРЫ .....	36
<b>Глава 2. СЕМИОТИКА КУЛЬТУРЫ .....</b>	<b>37</b>
§1. ТИПОЛОГИЯ ЗНАКОВЫХ СИСТЕМ КУЛЬТУРЫ .....	37
§2. ЕСТЕСТВЕННЫЕ ЗНАКИ .....	38
§3. ФУНКЦИОНАЛЬНЫЕ ЗНАКИ .....	39
§4. ИКОНИЧЕСКИЕ ЗНАКИ .....	40
§5. КОНВЕНЦИОНАЛЬНЫЕ ЗНАКИ .....	41
Рис. 2.1 .....	42
§6. ВЕРБАЛЬНЫЕ ЗНАКОВЫЕ СИСТЕМЫ — ЕСТЕСТВЕННЫЕ ЯЗЫКИ .....	42
6.1. ПРИРОДНОЕ И СОЦИАЛЬНОЕ В ЯЗЫКЕ .....	43
6.2. СТРУКТУРНАЯ ОРГАНИЗАЦИЯ ЯЗЫКА .....	43
Таблица 2.1 .....	45
§7. ЗНАКОВЫЕ СИСТЕМЫ ЗАПИСИ .....	45
§8. РАЗВИТИЕ ЗНАКОВЫХ СИСТЕМ КАК ИСТОРИКО-КУЛЬТУРНЫЙ ПРОЦЕСС .....	47
§9 ФУНКЦИИ ЯЗЫКА В КУЛЬТУРЕ .....	48
9.1. ЯЗЫК — СРЕДСТВО МЫШЛЕНИЯ И ОБЩЕНИЯ .....	48
9.2. ЯЗЫК И МЫШЛЕНИЕ .....	49
КОГНИТИВНЫЕ ФУНКЦИИ ЯЗЫКА .....	49
Номинативная функция .....	49
Конструктивная функция .....	49
Аккумулятивная функция .....	49
ГИПОТЕЗА СЕПИРА-УОРФА .....	50
ВЕРБАЛЬНЫЙ ИЛЛЮЗИОНИЗМ КАК БОЛЕЗНЬ СОВРЕМЕННОЙ КУЛЬТУРЫ .....	53
9.3. ЯЗЫК И ОБЩЕНИЕ .....	55
ЯЗЫК И РЕЧЬ .....	55
КОММУНИКАТИВНЫЕ ФУНКЦИИ ЯЗЫКА .....	56
Рис. 2.1 .....	56
КУЛЬТУРА РЕЧИ .....	57
СОЦИОКУЛЬТУРНАЯ ДИФФЕРЕНЦИАЦИЯ ЯЗЫКОВ .....	62
§10. ВТОРИЧНЫЕ МОДЕЛИРУЮЩИЕ СИСТЕМЫ .....	65
10.1. ПЕРВИЧНЫЕ И ВТОРИЧНЫЕ СЕМИОТИЧЕСКИЕ СИСТЕМЫ .....	65
10.2. СЕМИОТИКА И ИСТОРИЯ .....	66
10.3. ЯЗЫКИ ИСКУССТВА .....	66
§11. ТЕКСТЫ И ИХ ИНТЕРПРЕТАЦИЯ .....	67
§12. ПРИМЕР ИНТЕРПРЕТАЦИИ КУЛЬТУРНОГО ТЕКСТА: СЕМИОТИКА «МЕДНОГО ВСАДНИКА» .....	69
Рис. 2.2 .....	69
<b>Глава 3. КУЛЬТУРЫ И НАРОДЫ .....</b>	<b>72</b>
§1. НАЦИОНАЛЬНЫЕ КУЛЬТУРЫ .....	72
1.1. НАРОД, ЭТНОС, НАЦИЯ .....	72
ЧТО ОБЪЕДИНЯЕТ ЛЮДЕЙ В НАРОД? .....	72
ЭТНОСЫ .....	73
НАЦИИ .....	74
1.2. ЭТНИЧЕСКАЯ И НАЦИОНАЛЬНАЯ КУЛЬТУРА .....	77
§2. ЭТНОКУЛЬТУРНЫЕ СТЕРЕОТИПЫ .....	79
§3. ЕВРОПЕЙЦЫ .....	80
3.1. ХАРАКТЕРЫ ЕВРОПЕЙСКИХ НАРОДОВ ПО КАНТУ .....	80
3.2. С. МАДАРИАГА О ТРЕХ ЕВРОПЕЙСКИХ НАЦИЯХ .....	81
АНГЛИЧАНЕ .....	82
ФРАНЦУЗЫ .....	83
ИСПАНЦЫ .....	84

§4. АМЕРИКАНЦЫ.....	85
Таблица 3.1 (составлена по данным американского культуролога Джона Таунсенда).....	88
§5. КИТАЙЦЫ.....	89
Таблица 3.2.....	94
§6. ЯПОНЦЫ.....	94
§7. РУССКИЕ.....	98
7.1. ИСТОРИЧЕСКИЕ ОСОБЕННОСТИ РУССКОЙ КУЛЬТУРЫ.....	98
«ВОСТОК-ЗАПАД».....	98
ХРИСТИАНСКО-ПРАВОСЛАВНОЕ НАЧАЛО КУЛЬТУРЫ.....	99
ВИЗАНТИЙСКО-ИМПЕРСКИЕ АМБИЦИИ И МЕССИАНСКОЕ СОЗНАНИЕ.....	100
ИЗ КУЛЬТУРНОЙ ИЗОЛЯЦИИ К ИНТЕГРАЦИИ С ЕВРОПЕЙСКОЙ КУЛЬТУРОЙ.....	101
РАЗРЫВ МЕЖДУ ЭТНИЧЕСКОЙ И НАЦИОНАЛЬНОЙ КУЛЬТУРОЙ.....	102
7.2. РУССКИЕ О СЕБЕ.....	104
ПРОТИВОРЕЧИВОСТЬ РУССКОЙ ДУШИ.....	104
СЛАВЯНОФИЛЫ. Н. Я. ДАНИЛЕВСКИЙ.....	105
ЗАПАДНИКИ. К. Д. КАВЕЛИН.....	106
РУССКИЙ ХАРАКТЕР: КАКИМ ЕГО ВИДЯТ СЕГОДНЯ?.....	107
Таблица 3.3.....	108
АВТОСТЕРЕОТИПНЫЕ ПРЕДСТАВЛЕНИЯ У СОВРЕМЕННЫХ СТУДЕНТОВ.....	109
7.3. ИНОСТРАНЦЫ О РУССКИХ.....	110
МОСКОВСКАЯ РУСЬ XV-XVII ВВ.....	110
РОССИЯ ПОСЛЕПЕТРОВСКОГО ВРЕМЕНИ (XVIII-XIX ВВ.).....	112
РОССИЯ В XX в.....	118
7.4. ТРАДИЦИОННЫЕ УСТАНОВКИ РУССКОЙ КУЛЬТУРЫ.....	123
Таблица 3.4.....	124
§8. СУЩЕСТВУЕТ ЛИ НАЦИОНАЛЬНЫЙ ХАРАКТЕР?.....	128
8.1. ЧТО ПОНИМАЕТСЯ ПОД НАЦИОНАЛЬНЫМ ХАРАКТЕРОМ?.....	128
8.2. ЛИЧНОСТНО-ПСИХОЛОГИЧЕСКАЯ ТРАКТОВКА НАЦИОНАЛЬНОГО ХАРАКТЕРА.....	129
8.3. КУЛЬТУРНО-НОРМАТИВНАЯ ТРАКТОВКА НАЦИОНАЛЬНОГО ХАРАКТЕРА.....	131
<b>Глава 4. СОЦИОКУЛЬТУРНЫЕ МИРЫ.....</b>	<b>135</b>
§1. ТИПЫ СОЦИОКУЛЬТУРНЫХ МИРОВ.....	135
§2. ИСТОРИЧЕСКИЕ ТИПЫ КУЛЬТУРЫ.....	136
2.1. ПЕРВОБЫТНАЯ КУЛЬТУРА.....	136
2.2. АНТИЧНАЯ КУЛЬТУРА.....	138
1. Чувства и разум.....	140
2. Судьба и борьба («ананке» и «агон»).....	142
Ананке.....	142
3. Социальность и индивидуальность.....	143
2.3. СРЕДНЕВЕКОВАЯ КУЛЬТУРА.....	145
2.4. КУЛЬТУРА ВОЗРОЖДЕНИЯ.....	150
«Треченто».....	150
2.5. КУЛЬТУРА НОВОГО ВРЕМЕНИ.....	153
Грамотность становится общей культурной нормой.....	155
2.6. СОВРЕМЕННАЯ ЗАПАДНАЯ КУЛЬТУРА <sup>159</sup> .....	156
А). Свобода и насилие.....	158
Б). Элитарность и массовость.....	159
В). Плюрализм и унификация.....	160
Г). Технизация и гуманизация.....	161
Рис. 4.1.....	163
§3. РЕГИОНАЛЬНЫЕ КУЛЬТУРЫ.....	164
3.1. ЗАПАД И ВОСТОК.....	164
3.2. СЕВЕР И ЮГ.....	167
§4. ЦИВИЛИЗАЦИИ.....	171
4.1. О СМЫСЛЕ ПОНЯТИЯ «ЦИВИЛИЗАЦИЯ».....	171
4.2. РАЗНООБРАЗИЕ ЦИВИЛИЗАЦИЙ.....	173
4.3. ЦИВИЛИЗАЦИИ В СОВРЕМЕННОМ МИРЕ.....	174
Европейский.....	174
Тибетский.....	174
Яванский.....	174
Японский.....	174
<b>ЧАСТЬ 2. АНАТОМИЯ КУЛЬТУРЫ.....</b>	<b>177</b>
<b>Глава 1. ПРОСТРАНСТВО КУЛЬТУРЫ.....</b>	<b>177</b>
§1. ТЕОРИИ И МОДЕЛИ В НАУКЕ.....	177
§2. ТРЕХМЕРНАЯ МОДЕЛЬ КУЛЬТУРЫ.....	179
Рис. 1.2 - ТРЕХМЕРНАЯ МОДЕЛЬ КУЛЬТУРЫ.....	179
§3. КУЛЬТУРНЫЕ ФОРМЫ.....	180
Система.....	181
§4. СВОЙСТВА КУЛЬТУРНЫХ ФОРМ.....	182
4.1. ПРОСТРАНСТВЕННАЯ «НИША».....	182
4.2. СЕМАНТИЧЕСКИЙ И СОЦИАЛЬНЫЙ ПОТЕНЦИАЛ.....	184

4.3. СООБЩЕСТВО «ПРИЧАСТНЫХ».....	186
4.4. ИСТОРИЧЕСКИЕ ИЗМЕНЕНИЯ.....	187
§5. МЕНТАЛЬНОЕ ПОЛЕ КУЛЬТУРЫ.....	187
5.1. ПОНЯТИЕ «МЕНТАЛЬНОСТЬ».....	187
5.2. КАТЕГОРИИ КУЛЬТУРЫ.....	191
5.3. УРОВНИ МЕНТАЛЬНОСТИ.....	193
5.4. МЕНТАЛЬНЫЕ КОМПЛЕКСЫ.....	194
Блокадное сознание.....	195
«Семейная стриптизация».....	196
Ханжеская десексуализация.....	196
социальные стереотипы.....	196
5.5. МЕНТАЛЬНЫЕ СВЯЗИ.....	198
5.6. КАРТИНА МИРА.....	199
§6. СТРУКТУРА КУЛЬТУРНОГО ПРОСТРАНСТВА.....	200
6.1. ПАРАДИГМАЛЬНЫЕ КУЛЬТУРНЫЕ ФОРМЫ.....	200
Рис. 1.3 - парадигмальные формы или «осевые» формы культуры.....	200
6.2. ТРИ ЛИКА КУЛЬТУРЫ.....	201
Рис. 1.4.....	201
6.3. КУЛЬТУРНЫЕ СЦЕНАРИИ.....	203
Рис. 1.5.....	205
<b>Глава 2. ОСЕВЫЕ КУЛЬТУРНЫЕ ФОРМЫ.....</b>	<b>206</b>
§1. КОГНИТИВНЫЕ ПАРАДИГМЫ.....	206
Рис. 2.1.....	207
1.1. ЖИТЕЙСКИЕ ЗНАНИЯ.....	207
СФЕРА ЖИТЕЙСКИХ ЗНАНИЙ.....	207
ОСОБЕННОСТИ ЖИТЕЙСКОГО ЗНАНИЯ.....	208
1.2. МИСТИЧЕСКИЕ ВЕРОВАНИЯ.....	209
ЧТО ТАКОЕ МИСТИКА?.....	209
СОДЕРЖАНИЕ МИСТИЧЕСКИХ ВЕРОВАНИЙ.....	210
РЕЛИГИОЗНЫЙ МИСТИЦИЗМ.....	211
«ТАЙНОСТЬ» МИСТИЧЕСКОГО ЗНАНИЯ.....	212
МИСТИЧЕСКИЕ ВЕРОВАНИЯ СЕГОДНЯ.....	212
Это, во-первых, психологические условия:.....	212
Во-вторых, когнитивные условия:.....	213
1.3. РАЦИОНАЛЬНЫЕ СИСТЕМЫ.....	215
ОСОБЕННОСТИ РАЦИОНАЛЬНОГО И ИРРАЦИОНАЛЬНОГО МЫШЛЕНИЯ.....	215
РАЦИОНАЛИЗМ — ЦАРСТВО ЛОГИКИ.....	216
ПАРМЕНИД.....	217
ЗЕНОН.....	217
СОКРАТ.....	218
АРИСТОТЕЛЬ.....	219
МАТЕМАТИКА.....	220
ЕСТЕСТВОЗНАНИЕ.....	221
ФИЛОСОФИЯ.....	222
ПРОБЛЕМЫ ОБОСНОВАНИЯ И ОЦЕНКИ РАЦИОНАЛИЗМА.....	223
1.4. КОГНИТИВНЫЕ ТИПЫ ЛИЧНОСТИ.....	224
1. Практический тип.....	225
2. Мистический тип.....	225
3. Рациональный тип.....	225
§2. ЦЕННОСТНЫЕ ПАРАДИГМЫ.....	225
Рис. 2.2.....	225
2.1. МИР ЦЕННОСТЕЙ.....	226
ПОНЯТИЕ ЦЕННОСТИ.....	226
Рис. 2.3.....	226
ВИДЫ ЦЕННОСТЕЙ.....	227
Финальные ценности.....	227
Инструментальные ценности.....	227
Производные ценности.....	228
2.2. АКСИОЛОГИЧЕСКАЯ ТИПОЛОГИЯ ЛИЧНОСТИ.....	229
1. «Теоретическая» личность.....	229
2. «Экономическая» личность.....	229
3. «Эстетическая» личность.....	229
4. «Социальная» личность.....	229
5. «Политическая» личность.....	230
6. «Религиозная» личность.....	230
2.3. АКСИОЛОГИЯ ПОВСЕДНЕВНОСТИ.....	230
ЦЕННОСТИ ПОВСЕДНЕВНОЙ ЖИЗНИ.....	230
СЕНСОРНЫЙ ГОЛОД.....	231
КУЛЬТ ПРИОБРЕТАТЕЛЬСТВА.....	231
ПОДАВЛЕНИЕ ЛИЧНОСТИ.....	232



ПРОБЛЕМА СМЫСЛА ЖИЗНИ .....	233
2.4. ИДЕОЛОГИЯ.....	235
«ФАКТЫ» и «ИДЕИ» .....	235
ЦЕННОСТИ И ИДЕАЛЫ В ИДЕОЛОГИИ .....	236
ИДЕОЛОГИЯ И НАУКА.....	238
ИДЕОЛОГИЯ И ПРОПАГАНДА .....	239
ИДЕОЛОГИЯ И ПОВСЕДНЕВНОСТЬ.....	240
§3. РЕГУЛЯТИВНЫЕ ПАРАДИГМЫ .....	242
3.1. О ПРИРОДЕ РЕГУЛЯТИВОВ.....	242
ПОЛЕ РЕГУЛЯТИВОВ В КУЛЬТУРНОМ ПРОСТРАНСТВЕ.....	242
Рис. 2.4 .....	243
СООТНОШЕНИЕ РЕГУЛЯТИВОВ СО ЗНАНИЯМИ И ЦЕННОСТЯМИ .....	243
3.2. СОЦИАЛЬНЫЕ ТИПЫ ХАРАКТЕРА .....	245
1. Рецептивный тип.....	245
2. Эксплуатирующий тип.....	245
3. Накапливающий тип.....	245
4. Рыночный тип.....	245
5. Продуктивный тип.....	245
3.3. СОЦИОКУЛЬТУРНЫЕ НОРМЫ.....	246
ПОНЯТИЕ СОЦИОКУЛЬТУРНОЙ НОРМЫ .....	246
СОДЕРЖАНИЕ КУЛЬТУРНЫХ НОРМ .....	248
СОЦИАЛЬНАЯ И ТЕХНОЛОГИЧЕСКАЯ ФУНКЦИИ КУЛЬТУРНЫХ НОРМ .....	251
ОБЩЕКУЛЬТУРНЫЕ, ГРУППОВЫЕ И РОЛЕВЫЕ НОРМЫ.....	254
3.4. ДЕВИАНТНОЕ ПОВЕДЕНИЕ .....	257
НОРМЫ И ДЕВИАЦИИ.....	257
ДЕВИАНТНОЕ ПОВЕДЕНИЕ — НЕУСТРАНИМЫЙ КОМПОНЕНТ КУЛЬТУРЫ .....	259
ОТНОСИТЕЛЬНОСТЬ ДЕВИАНТНОСТИ.....	260
ПРИЧИНЫ ДЕВИАНТНОГО ПОВЕДЕНИЯ .....	263
Социальная неустроенность.....	268
КРИМИНАЛЬНАЯ СИТУАЦИЯ В НАШЕЙ СТРАНЕ .....	269
3.5. ИМПЕРАТИВЫ ТЕХНИЧЕСКИЕ И ИМПЕРАТИВНЫЕ РЕГУЛЯТИВЫ .....	272
КАНТОВСКОЕ ПОНИМАНИЕ ИМПЕРАТИВОВ.....	272
ИМПЕРАТИВЫ КАК ЛИЧНОСТНЫЕ УСТАНОВКИ .....	274
СОЦИОКУЛЬТУРНАЯ ОБУСЛОВЛЕННОСТЬ ИМПЕРАТИВОВ .....	276
<b>Глава 3. ДУХОВНАЯ КУЛЬТУРА.....</b>	<b>278</b>
§1. О СМЫСЛЕ ПОНЯТИЯ «ДУХОВНАЯ КУЛЬТУРА» .....	278
1.1. НЕКОРРЕКТНОСТЬ ПРОТИВОПОСТАВЛЕНИЯ ДУХОВНОЙ И МАТЕРИАЛЬНОЙ КУЛЬТУРЫ.....	278
Рис. 3.1 .....	280
1.2. ОСОБЕННОСТИ ДУХОВНОЙ КУЛЬТУРЫ.....	280
§2. МИФОЛОГИЯ.....	281
2.1. СУЩНОСТЬ МИФА.....	281
2.2. ДРЕВНЯЯ МИФОЛОГИЯ.....	282
2.3. ХАРАКТЕРНЫЕ ЧЕРТЫ МИФА.....	285
ОТОЖДЕСТВЛЕНИЕ ФАНТАЗИИ С РЕАЛЬНОСТЬЮ .....	285
ОБЪЯСНЕНИЕ ДЕЙСТВИТЕЛЬНОСТИ В НАГЛЯДНО-ОБРАЗНОЙ ФОРМЕ .....	285
ЭМОЦИОНАЛЬНАЯ НАСЫЩЕННОСТЬ .....	285
СВЯЗЬ С МАГИЕЙ.....	285
2.4. ЛОГИКА МИФОЛОГИЧЕСКОГО МЫШЛЕНИЯ.....	286
2.5. ЖИВУЧЕСТЬ МИФОЛОГИИ .....	289
2.6. СОЦИОКУЛЬТУРНЫЕ ФУНКЦИИ МИФА .....	290
ФУНКЦИЯ СТЕРЕОТИПИЗАЦИИ.....	290
ФУНКЦИЯ КОМПЕНСАЦИИ.....	291
ФУНКЦИЯ СИМВОЛИЗАЦИИ .....	291
2.7. СОВРЕМЕННАЯ МИФОЛОГИЯ.....	294
• «Старые» мифы.....	295
• «Новые» мифы.....	295
• Мифологемы .....	295
• Идеологические мифы.....	296
2.8. ОБ ОТНОШЕНИИ К МИФАМ.....	298
§3. РЕЛИГИЯ .....	299
3.1. МИФОЛОГИЯ И РЕЛИГИЯ.....	300
3.2. ОСНОВНЫЕ ЭЛЕМЕНТЫ РЕЛИГИИ.....	300
4. Религиозный культ.....	302
3.3. ТИПЫ РЕЛИГИОЗНОСТИ.....	303
Табл. 3.1 .....	303
3.4. РАСПРОСТРАНЕННОСТЬ РАЗЛИЧНЫХ РЕЛИГИИ .....	304
Табл. 3.2 .....	304
3.5. ФУНКЦИИ РЕЛИГИИ .....	304
«ДУШЕСПАСИТЕЛЬНАЯ» ФУНКЦИЯ (по отношению к личности).....	305

«ДУХОВНАЯ» ФУНКЦИЯ (по отношению к культуре) .....	305
«МИРСКАЯ» ФУНКЦИЯ (по отношению к обществу) .....	306
3.6. БУДДИЙСКАЯ КУЛЬТУРА .....	308
БУДДА .....	308
ИДЕЙНЫЕ ИСТОКИ БУДДИЗМА .....	308
УЧЕНИЕ БУДДЫ .....	309
1. «Святая истина о страданиях»: .....	309
2. «Святая истина об источнике страданий»: .....	309
3. «Святая истина о прекращении страданий»: .....	309
4. «Святая истина о пути к прекращению страданий»: .....	309
РАСПРОСТРАНЕНИЕ БУДДИЗМА .....	311
СОЦИОКУЛЬТУРНЫЕ ТРАДИЦИИ БУДДИЗМА .....	312
3.7. ХРИСТИАНСКАЯ КУЛЬТУРА .....	313
ПРЕДЫСТОРИЯ ХРИСТИАНСТВА .....	313
ВОЗНИКНОВЕНИЕ ХРИСТИАНСТВА .....	314
СУЩНОСТЬ ХРИСТИАНСКОГО ВЕРОУЧЕНИЯ .....	316
РАННЕЕ ХРИСТИАНСТВО .....	317
ХРИСТИАНСКИЕ ЦЕРКВИ .....	318
ФИЛОСОФИЯ, НАУКА И ИСКУССТВО В МИРЕ ХРИСТИАНСКОЙ КУЛЬТУРЫ .....	320
СОЦИАЛЬНО-ПОЛИТИЧЕСКАЯ ПРАКТИКА ХРИСТИАНСТВА .....	324
3.8. МУСУЛЬМАНСКАЯ КУЛЬТУРА ЗАРОЖДЕНИЕ ИСЛАМА .....	324
КОРАН .....	326
ПЯТЬ СТОЛПОВ ИСЛАМСКОЙ ВЕРЫ .....	327
1. Шахада .....	328
2. Салат, или намаз (по-персидски) — молитва .....	328
3. Саум .....	328
4. Закят .....	328
5. Хадж .....	328
ИСТОРИЧЕСКИЙ ПУТЬ ИСЛАМА .....	328
НАУКА И ИСКУССТВО В ИСЛАМСКОМ МИРЕ .....	329
СОЦИАЛЬНО-ПОЛИТИЧЕСКАЯ ПРАКТИКА ИСЛАМА .....	332
3.9. СУЩЕСТВУЕТ ЛИ БОГ? .....	333
ДОКАЗАТЕЛЬСТВА БЫТИЯ БОЖИЯ .....	333
3. Телеологическое доказательство .....	334
4. Нравственное доказательство .....	336
АРГУМЕНТЫ ПРОТИВ РЕЛИГИИ .....	338
3.10. РЕЛИГИЯ И АТЕИЗМ В СОВРЕМЕННОМ МИРЕ .....	339
§4. ИСКУССТВО .....	340
4.1. О СМЫСЛЕ СЛОВА «ИСКУССТВО» .....	340
4.2. ИСКУССТВО НА ЗАРЕ ЧЕЛОВЕЧЕСТВА .....	341
4.3. ДИФФЕРЕНЦИАЦИЯ И ИНТЕГРАЦИЯ ВИДОВ ИСКУССТВА .....	344
«ЧИСТОЕ», ПРИКЛАДНОЕ И САМОДЕЯТЕЛЬНО-РАЗВЛЕКАТЕЛЬНОЕ ИСКУССТВО .....	344
Рис. 3.2 .....	344
ВИЗУАЛЬНЫЕ, АУДИАЛЬНЫЕ, СЛОВЕСНЫЕ И СИНТЕТИЧЕСКИЕ ИСКУССТВА .....	345
Дифференциация искусства .....	347
Табл. 3.3 .....	348
ДРУГИЕ ВАРИАНТЫ КЛАССИФИКАЦИИ ИСКУССТВ .....	349
4.4. ФУНКЦИИ ИСКУССТВА .....	350
РЕКРЕАТИВНАЯ ФУНКЦИЯ .....	351
ВОСПИТАТЕЛЬНАЯ ФУНКЦИЯ .....	351
ИДЕОЛОГИЧЕСКАЯ ФУНКЦИЯ .....	352
ПОЗНАВАТЕЛЬНАЯ ФУНКЦИЯ .....	353
ЭМОТИВНАЯ ФУНКЦИЯ .....	354
4.5. ВОЛШЕБНАЯ СИЛА ИСКУССТВА: ХУДОЖЕСТВЕННЫЙ ОБРАЗ .....	357
ЭМОЦИОНАЛЬНОСТЬ .....	358
УСЛОВНОСТЬ .....	361
СИМВОЛИЧНОСТЬ .....	364
Табл. 3.4 .....	365
Табл. 3.5 .....	365
МНОГОЗНАЧНОСТЬ .....	368
4.6. ХУДОЖЕСТВЕННОЕ ТВОРЧЕСТВО .....	371
ТВОРЧЕСКАЯ СВОБОДА И САМОВЫРАЖЕНИЕ ЛИЧНОСТИ .....	371
ХУДОЖЕСТВЕННЫЙ ДАР .....	372
ХУДОЖЕСТВЕННАЯ «ЗОРКОСТЬ» .....	374
ХУДОЖЕСТВЕННОЕ МЫШЛЕНИЕ .....	374
ВЛАДЕНИЕ ХУДОЖЕСТВЕННЫМ ЯЗЫКОМ .....	376
4.7. ВОСПРИЯТИЕ ХУДОЖЕСТВЕННОГО ПРОИЗВЕДЕНИЯ .....	379
УРОВЕНЬ ПЕРВЫЙ — УСТАНОВОЧНЫЙ .....	379

УРОВЕНЬ ВТОРОЙ — ОРИЕНТИРОВОЧНЫЙ .....	380
УРОВЕНЬ ТРЕТИЙ — СОЗЕРЦАТЕЛЬНО-ЭМОЦИОНАЛЬНЫЙ .....	380
УРОВЕНЬ ЧЕТВЕРТЫЙ — ИНТЕЛЛЕКТУАЛЬНО-ЭМОЦИОНАЛЬНЫЙ .....	381
УРОВЕНЬ ПЯТЫЙ — АНАЛИТИЧЕСКИЙ .....	382
ЭСТЕТИЧЕСКИЕ ВКУСЫ .....	383
Табл. 3.6 .....	384
4.8. ИСКУССТВО — ЗЕРКАЛО КУЛЬТУРЫ .....	386
4.9. ХУДОЖЕСТВЕННЫЕ СТИЛИ <sup>247</sup> .....	387
СТИЛЬ КАК ФЕНОМЕН ХУДОЖЕСТВЕННОЙ КУЛЬТУРЫ .....	387
ДРЕВНЕЕГИПЕТСКИЙ СТИЛЬ .....	388
ДРЕВНЕГРЕЧЕСКИЙ СТИЛЬ .....	388
ДРЕВНЕРИМСКИЙ СТИЛЬ .....	389
СТИЛИ ЕВРОПЕЙСКОГО СРЕДНЕВЕКОВЬЯ .....	389
СТИЛЬ ВОЗРОЖДЕНИЯ .....	390
БАРОККО .....	391
КЛАССИЦИЗМ .....	392
РОКОКО .....	393
РОМАНТИЗМ .....	394
РЕАЛИЗМ .....	395
ОСНОВНЫЕ ЧЕРТЫ ГЛАВНЫХ СТИЛЕЙ ЕВРОПЕЙСКОГО ИСКУССТВА .....	396
ИСКУССТВО ЭПОХИ МОДЕРНИЗМА .....	396
Табл. 3.7 .....	396
4.10. ИСКУССТВО СЕГОДНЯ .....	404
§5. философия .....	407
5.1. ЧТО ТАКОЕ ФИЛОСОФИЯ? .....	407
ФИЛОСОФИЯ ОТДЕЛЯЕТСЯ ОТ МИФОЛОГИИ .....	407
ФИЛОСОФИЯ ОТДЕЛЯЕТСЯ ОТ НАУКИ .....	408
ФИЛОСОФИЯ ИЩЕТ СЕБЯ .....	410
5.2. ФИЛОСОФСКОЕ МЫШЛЕНИЕ .....	412
О ЧЕМ ФИЛОСОФЫ МЫСЛЯТ .....	412
КАК ФИЛОСОФЫ МЫСЛЯТ? .....	414
Рис. 3.3 .....	414
5.3. РАЗНОВИДНОСТИ ФИЛОСОФИИ .....	417
ДВЕ ФУНДАМЕНТАЛЬНЫЕ ПРОБЛЕМЫ .....	417
ПРОБЛЕМА БЫТИЯ .....	417
Рис. 3.4 .....	418
1. Материализм .....	418
2. Феноменализм, или субъективный идеализм .....	418
3. Спиритуализм (от лат. spirit — дух), или объективный идеализм .....	419
ПРОБЛЕМА ПОЗНАНИЯ .....	419
1. Эмпиризм .....	420
2. Рационализм .....	420
Табл. 3.8 .....	420
5.4. ФИЛОСОФИЯ В КОНТЕКСТЕ КУЛЬТУРЫ .....	420
ФИЛОСОФИЯ И НАУКА .....	420
1. Философия — знание о должном .....	421
2. В философском знании содержатся идеи, которые нельзя ни доказать, ни опровергнуть .....	421
3. Философское знание плюралистично .....	421
Рис. 3.5 .....	422
ФИЛОСОФИЯ И РЕЛИГИЯ .....	423
Рис. 3.6 .....	423
ФИЛОСОФИЯ И ИСКУССТВО .....	423
Рис. 3.7 .....	425
Рис. 3.8 .....	425
5.5. ФУНКЦИИ ФИЛОСОФИИ .....	425
МИРОВОЗЗРЕНЧЕСКАЯ ФУНКЦИЯ .....	425
СОЦИАЛЬНАЯ ФУНКЦИЯ .....	426
МЕТОДОЛОГИЧЕСКАЯ ФУНКЦИЯ .....	428
5.6. ОБРАЗ ФИЛОСОФИИ .....	429
ФИЛОСОФИЯ КАК ВЫСШАЯ МУДРОСТЬ .....	430
ФИЛОСОФИЯ КАК БЕСПЛОДНОЕ УМСТВОВАНИЕ («ИГРА В БИСЕР») .....	430
ФИЛОСОФИЯ КАК ИДЕОЛОГИЯ .....	431
ФИЛОСОФИЯ КАК САМОСТОЯТЕЛЬНЫЙ ВЗГЛЯД НА ЖИЗНЬ .....	432
<b>Глава 4. СОЦИАЛЬНАЯ КУЛЬТУРА .....</b>	<b>432</b>
§1. ОСОБЕННОСТИ СОЦИАЛЬНОЙ КУЛЬТУРЫ .....	432
1.1. СОСТАВ СОЦИАЛЬНОЙ КУЛЬТУРЫ .....	432
Рис. 4.1 .....	432
1.2. СООТНОШЕНИЕ СОЦИАЛЬНОЙ КУЛЬТУРЫ С ДУХОВНОЙ .....	433

§2. НРАВСТВЕННАЯ КУЛЬТУРА	435
2.1. НРАВСТВЕННОСТЬ, МОРАЛЬ, ЭТИКА	435
Нравственные (моральные) ценности	435
Нравственные (моральные) регулятивы	435
2.2. ДОБРО И ЗЛО	436
2.3. СОЦИОКУЛЬТУРНЫЕ ФУНКЦИИ МОРАЛИ	437
МОТИВАЦИОННАЯ ФУНКЦИЯ	437
КОНСТИТУТИВНАЯ функция	438
КООРДИНАЦИОННАЯ ФУНКЦИЯ	438
2.4. МЕХАНИЗМЫ МОРАЛЬНОЙ МОТИВАЦИИ	439
2.5. ТИПЫ МОРАЛИ	442
ГЕДОНИЗМ И РИГОРИЗМ	442
ЭГОИЗМ И АЛЬТРУИЗМ	444
(а) Эгоизм (от лат. <i>ego</i> — я) — этика жизни для себя	444
(б) Альтруизм (от лат. <i>alter</i> — другой) — этика жизни для других	445
ИНДИВИДУАЛИЗМ И КОЛЛЕКТИВИЗМ	445
(а) Этика индивидуализма исходит из признания независимости личности	445
(б) Коллективизм исходит из того, что личность в своих мыслях и поступках зависима от коллектива	445
ЭТИКА БОРЬБЫ И ЭТИКА СОТРУДНИЧЕСТВА	446
(а) В основе этики борьбы лежат следующие принципы:	446
(б) Этика сотрудничества опирается на принципы:	446
МУЖСКАЯ ЭТИКА И ЖЕНСКАЯ ЭТИКА	447
2.6. ПАРАДОКСЫ НРАВСТВЕННОЙ КУЛЬТУРЫ	448
ПАРАДОКС ПЕРВОЙ	449
ПАРАДОКС ВТОРОЙ	449
2.7. ПРОБЛЕМА ОБОСНОВАНИЯ ЭТИКИ	450
РЕЛИГИОЗНЫЙ ПОДХОД	450
НАТУРАЛИСТИЧЕСКИЙ (БИОЛОГИЧЕСКИЙ) ПОДХОД	450
ИСТОРИЧЕСКИЙ ПОДХОД	451
РАЦИОНАЛИСТИЧЕСКИЙ ПОДХОД	452
РАЦИОНАЛИСТИЧЕСКИЙ ПОДХОД	453
СОЦИОКУЛЬТУРНЫЙ ПОДХОД	453
2.8. ОСНОВНЫЕ ПРИНЦИПЫ СОВРЕМЕННОЙ НРАВСТВЕННОЙ КУЛЬТУРЫ	454
«ЗОЛОТОЕ ПРАВИЛО» НРАВСТВЕННОСТИ	455
МОРАЛЬНАЯ АВТОНОМИЯ ЛИЧНОСТИ	456
ГУМАНИЗМ	457
§3. ПРАВОВАЯ КУЛЬТУРА	457
3.1. ПРАВО И МОРАЛЬ	457
3.2. ЗАКОН И ПРАВОСОЗНАНИЕ	459
3.3. ИЗ ИСТОРИИ ПРАВА	461
3.4. РАЗВИТИЕ ПРАВА В РОССИИ	465
3.5. ОСНОВНЫЕ ТИПЫ СОВРЕМЕННЫХ ПРАВОВЫХ СИСТЕМ	467
ТРАДИЦИОННЫЙ ТИП	467
РЕЛИГИОЗНЫЙ ТИП	467
КОНТИНЕНТАЛЬНО-ЕВРОПЕЙСКИЙ ТИП	467
АНГЛОСАКСОНСКИЙ ТИП	468
3.6. ФУНКЦИИ ПРАВОВОЙ КУЛЬТУРЫ	469
3.7. КУЛЬТУРА ЗАКОНОДАТЕЛЬСТВА	469
ПРИНЦИП СОЦИАЛЬНОЙ СПРАВЕДЛИВОСТИ	470
ПРИНЦИП РАВНОПРАВИЯ	471
ПРИНЦИП ОХРАНЫ ПРАВ ЛИЧНОСТИ	471
ПРИНЦИП ЕДИНСТВА ПРАВ И ОБЯЗАННОСТЕЙ	473
ПРЕЗУМПЦИЯ НЕВИНОВНОСТИ	473
3.8. ПРАВОВАЯ КУЛЬТУРА ВЛАСТИ	474
ПРАВОВОЕ ГОСУДАРСТВО	474
КУЛЬТУРА ПРАВО ТВОРЧЕСТВА	475
ОХРАНА ПРАВОПОРЯДКА	475
ПРОБЛЕМА НАКАЗАНИЯ	477
3.9. ПРАВОВАЯ КУЛЬТУРА НАСЕЛЕНИЯ	478
УВАЖЕНИЕ К ЗАКОНУ	478
ЗНАНИЕ ЗАКОНОВ	479
ОБРАЩЕНИЕ К ЗАКОНУ	480
§4. ПОЛИТИЧЕСКАЯ КУЛЬТУРА	480
4.1. СФЕРА ПОЛИТИКИ И ПОЛИТИЧЕСКАЯ КУЛЬТУРА	480
Политическая культура	480
4.2. СЕМИОТИКА ПОЛИТИЧЕСКОЙ КУЛЬТУРЫ	481
4.3. ФУНКЦИИ ПОЛИТИЧЕСКОЙ КУЛЬТУРЫ	483
ОТНОШЕНИЕ К ВЛАСТИ	483
ПОЛИТИЧЕСКАЯ ОРГАНИЗАЦИЯ ОБЩЕСТВА	483

4.4. ТИПЫ ПОЛИТИЧЕСКОЙ КУЛЬТУРЫ.....	484
ПОЛИТИЧЕСКАЯ КУЛЬТУРА ТРАДИЦИОННОГО ТИПА .....	484
ПОЛИТИЧЕСКАЯ КУЛЬТУРА ХАРИЗМАТИЧЕСКОГО ТИПА .....	484
ПОЛИТИЧЕСКАЯ КУЛЬТУРА ЛЕГАЛЬНОГО ТИПА.....	485
4.5. ТОТАЛИТАРНАЯ МОДЕЛЬ .....	485
4.6. ДЕМОКРАТИЧЕСКАЯ МОДЕЛЬ .....	486
4.7. ИСТОРИЧЕСКАЯ ОБУСЛОВЛЕННОСТЬ ПОЛИТИЧЕСКОЙ КУЛЬТУРЫ.....	488
4.8. ПОЛИТИЧЕСКАЯ КУЛЬТУРА РОССИИ.....	491
Табл. 4.1 .....	492
4.9. ФОРМИРОВАНИЕ И РАЗВИТИЕ МИРОВОЙ ПОЛИТИЧЕСКОЙ КУЛЬТУРЫ.....	495
<b>Глава 5. ТЕХНОЛОГИЧЕСКАЯ КУЛЬТУРА.....</b>	<b>496</b>
§1. ЧТО ТАКОЕ ТЕХНОЛОГИЧЕСКАЯ КУЛЬТУРА? .....	496
1.1. ТЕХНОЛОГИЯ КАК КУЛЬТУРНЫЙ ФЕНОМЕН.....	496
1.2. СТАНОВЛЕНИЕ И РАЗВИТИЕ ТЕХНОЛОГИЧЕСКОЙ КУЛЬТУРЫ .....	497
Рис. 5.1. ....	499
1.3. ОСОБЕННОСТИ ТЕХНОЛОГИЧЕСКОЙ КУЛЬТУРЫ.....	500
§2. ТЕХНИКА .....	502
2.1. МИР ТЕХНИКИ .....	502
ПОНЯТИЕ ТЕХНИКИ .....	502
ПРЕДМЕТНАЯ И ИСПОЛНИТЕЛЬСКАЯ ТЕХНИКА .....	503
ТЕХНИКА, ПРИРОДА, ЧЕЛОВЕК .....	503
Рис. 5.2 .....	506
РАЗНОВИДНОСТИ ТЕХНИКИ .....	506
ЛОГИКА РАЗВИТИЯ ТЕХНИКИ .....	508
Рис. 5.3 .....	508
2.2. МИР ТЕХНИКИ В ПРОСТРАНСТВЕ КУЛЬТУРЫ .....	509
ТЕХНИКА И КУЛЬТУРА .....	509
ТЕХНИКА КАК СРЕДСТВО СОЗДАНИЯ КУЛЬТУРНОЙ СРЕДЫ .....	510
ТЕХНИКА КАК ОТВЕТ КУЛЬТУРЫ НА СОЦИАЛЬНЫЙ ЗАКАЗ .....	511
ТЕХНИКА КАК ИНСТРУМЕНТАРИЙ КУЛЬТУРЫ.....	514
2.3. ОБРАЗ ТЕХНИКИ В КУЛЬТУРЕ .....	517
2.4. ПРОТИВОРЕЧИВОСТЬ ТЕХНИЧЕСКОГО ПРОГРЕССА .....	520
§3. НАУКА .....	523
3.1. НАУЧНОЕ ЗНАНИЕ.....	524
ОСОБЕННОСТИ НАУЧНОГО ЗНАНИЯ .....	524
СТРУКТУРА НАУЧНОГО ЗНАНИЯ.....	524
3.2. НАУЧНАЯ ДЕЯТЕЛЬНОСТЬ .....	527
3.3. НАУКА КАК ОТРАСЛЬ ОБЩЕСТВЕННОГО ТРУДА .....	528
3.4. ОСНОВНЫЕ ЭТАПЫ ИСТОРИЧЕСКОГО РАЗВИТИЯ НАУКИ.....	529
1) С I тыс. до н. э. до XVI в. ....	530
2) XVI-XVII вв. — эпоха <i>научной революции</i> . ....	530
3) XVIII-XIX вв. ....	531
4) XX в. — новая эпоха в развитии науки.....	531
3.5. ДИФФЕРЕНЦИАЦИЯ И ИНТЕГРАЦИЯ НАУК.....	532
3.6. ТИПЫ НАУК .....	533
ЕСТЕСТВЕННЫЕ НАУКИ .....	533
1. Логическая непротиворечивость. ....	535
2. Принципиальная проверяемость.....	535
3. Фальсифицируемость, т. е. принципиальная возможность опровержения.....	536
4. Предсказательная сила.....	536
5. Максимальная простота.....	536
6. Преемственность.....	536
ОБЩЕСТВЕННЫЕ НАУКИ.....	536
ТЕХНИЧЕСКИЕ НАУКИ.....	541
МАТЕМАТИЧЕСКИЕ НАУКИ .....	543
3.7. ОТ НАУКИ К ПРАКТИКЕ.....	544
Фундаментальные исследования .....	545
Прикладные исследования .....	545
Исследовательские проектно-конструкторские разработки.....	545
Рис. 5.4 .....	546
3.8. СОЦИОКУЛЬТУРНЫЕ ОРИЕНТИРЫ НАУКИ .....	547
ИСТИНА И ПОЛЬЗА .....	547
АВТОНОМИЯ И СОЦИАЛЬНЫЙ КОНТРОЛЬ .....	549
НЕЙТРАЛИЗМ И СОЦИАЛЬНАЯ ОТВЕТСТВЕННОСТЬ .....	551
3.9. ОТНОШЕНИЕ ОБЩЕСТВА К НАУКЕ.....	553
ОБРАЗ НАУКИ.....	553
ОБРАЗ УЧЕНОГО .....	555
§4. ИНЖЕНЕРИЯ.....	557
4.1. СПЕЦИФИКА ИНЖЕНЕРНОЙ ДЕЯТЕЛЬНОСТИ.....	557
4.2. ПРОИСХОЖДЕНИЕ И РАЗВИТИЕ ИНЖЕНЕРНОЙ КУЛЬТУРЫ .....	559



У ИСТОКОВ ИНЖЕНЕРИИ .....	559
СТАНОВЛЕНИЕ ПРОФЕССИИ ИНЖЕНЕРА .....	560
ОСНОВНЫЕ СТАДИИ РАЗВИТИЯ ИНЖЕНЕРНОГО ДЕЛА .....	562
4.3. ИНЖЕНЕРИЯ И ИСКУССТВО .....	562
4.4. ФУНКЦИОНАЛЬНАЯ СТРУКТУРА ИНЖЕНЕРИИ .....	563
ПРОЕКТИРОВАНИЕ .....	563
ИЗОБРЕТАТЕЛЬСТВО .....	564
КОНСТРУИРОВАНИЕ .....	566
ОРГАНИЗАЦИЯ ПРОИЗВОДСТВА .....	567
4.5. КУЛЬТУРНАЯ «НИША ИНЖЕНЕРИИ» .....	567
СФЕРА СОВРЕМЕННОЙ ИНЖЕНЕРИИ .....	567
ИНЖЕНЕРИЯ В ШИРОКОМ СМЫСЛЕ .....	569
4.6. ГОРИЗОНТЫ ИНЖЕНЕРНОЙ КУЛЬТУРЫ .....	570
ИНЖЕНЕРИЯ И ОБЩЕСТВО .....	570
ИНЖЕНЕРИЯ БУДУЩЕГО .....	573
<b>Глава 6. КУЛЬТУРНЫЕ СЦЕНАРИИ ДЕЯТЕЛЬНОСТИ .....</b>	<b>575</b>
§1. МНОГООБРАЗИЕ КУЛЬТУРНЫХ СЦЕНАРИЕВ .....	575
2.2. КУЛЬТУРНАЯ ОБУСЛОВЛЕННОСТЬ СЦЕНАРИЕВ МЫСЛИТЕЛЬНОЙ ДЕЯТЕЛЬНОСТИ .....	576
2.3. СОВРЕМЕННОЕ МЫШЛЕНИЕ .....	578
• Аргументированность .....	579
• Логическая культура .....	579
• Профессионализм .....	579
• Стратегическое управление .....	579
§3. КУЛЬТУРА .....	580
3.1. ИНДИВИДУАЛЬНЫЕ И КУЛЬТУРНЫЕ СЦЕНАРИИ ОБЩЕНИЯ .....	580
3.2. ДВА АСПЕКТА КУЛЬТУРЫ ОБЩЕНИЯ .....	580
3.3. ВИДЫ ОБЩЕНИЯ .....	582
• Практическое общение .....	582
• Духовное общение .....	582
• Представительское общение .....	582
• Групповое общение .....	582
2) общение человека с иллюзорным партнером .....	582
3) общение человека с воображаемым партнером .....	583
4) общение воображаемых партнеров .....	583
• Цель общения находится <i>вне его самого</i> .....	583
• Цель общения заключена <i>в нем</i> .....	583
• Цель состоит в приобщении другого к своему духовному миру .....	583
• Цель состоит в <i>приобщении себя</i> к духовному миру партнера .....	583
Рис. 6.1 .....	583
3.4. АНОНИМНОЕ ОБЩЕНИЕ .....	584
3.5. ФУНКЦИОНАЛЬНОЕ ОБЩЕНИЕ .....	585
3.6. ПРИЯТЕЛЬСКОЕ ОБЩЕНИЕ .....	586
3.7. ИНТИМНОЕ ОБЩЕНИЕ .....	587
3.8. ДРУЖБА .....	587
3.9. ЛЮБОВЬ .....	588
Рис. 6.2 .....	591
§4. КУЛЬТУРА ТРУДА .....	594
4.1. ИСТОРИЧЕСКОЕ РАЗВИТИЕ КУЛЬТУРЫ ТРУДА .....	594
4.2. КУЛЬТУРА УМСТВЕННОГО ТРУДА .....	595
4.3. УПРАВЛЕНЧЕСКИЙ ТРУД И КОРПОРАТИВНАЯ КУЛЬТУРА .....	597
Корпоративная культура предприятия .....	598
Структурная парадигма .....	598
Гуманистическая парадигма .....	598
Политическая парадигма .....	598
Символическая парадигма .....	599
Рис. 6.3 .....	599
Табл. 6.1 Описание ролей руководителя .....	600
§5. КУЛЬТУРА УЧЕБЫ .....	601
5.1. ОБЫДЕННО-ПРАКТИЧЕСКОЕ ОБУЧЕНИЕ .....	601
5.2. ДЕМОНСТРАТИВНОЕ ОБУЧЕНИЕ .....	602
5.3. РАЗВИВАЮЩЕЕ ОБУЧЕНИЕ .....	603
5.4. КРЕАТИВНОЕ ОБУЧЕНИЕ .....	604
5.5. ПРОБЛЕМЫ СОВРЕМЕННОЙ СИСТЕМЫ ОБРАЗОВАНИЯ .....	606
§6. КУЛЬТУРА ИГРЫ .....	607
6.1. ЧТО ТАКОЕ ИГРА? .....	607
6.2. МЕНТАЛЬНОЕ ПОЛЕ ИГРЫ .....	610
6.3. ИГРОВЫЕ СЦЕНАРИИ В КУЛЬТУРЕ .....	612
§7 КУЛЬТУРА ДОСУГА .....	616
7.1. СООТНОШЕНИЕ РАБОТЫ И ДОСУГА .....	616
7.2. ДОСУГ КАК УСЛОВИЕ РАЗВИТИЯ КУЛЬТУРЫ .....	617
7.3. СЦЕНАРИИ ДОСУГА .....	619
1. Отсутствие отдыха .....	619

2. Будничное безделье.....	619
3. Домашняя работа.....	619
4. Праздник.....	620
5. Смена занятий.....	620
6. Сочетание отдыха с работой.....	620
<b>ЧАСТЬ 3. ДИНАМИКА КУЛЬТУРЫ.....</b>	<b>621</b>
<b>Глава 1. ОБЩЕСТВО И КУЛЬТУРА.....</b>	<b>621</b>
§1. ОБЩЕСТВО КАК СОЦИАЛЬНЫЙ ОРГАНИЗМ.....	621
§2. СИНЕРГЕТИЧЕСКИЙ ПОДХОД К ПОНИМАНИЮ ОБЩЕСТВА.....	624
Самоорганизация.....	625
Рост объема используемой информации.....	625
<b>Глава 1. ОБЩЕСТВО И КУЛЬТУРА.....</b>	<b>627</b>
§3. ПРОБЛЕМА ГЕНЕЗИСА КУЛЬТУРЫ.....	627
Рис. 1.2 Современный человек.....	629
§4. КУЛЬТУРА И СОЦИАЛЬНАЯ РЕАЛЬНОСТЬ.....	633
§5. ЭНЕРГЕТИКА И ДИНАМИКА РАЗВИТИЯ КУЛЬТУРЫ.....	634
§6. КУЛЬТУРА КАК КОЛЛЕКТИВНЫЙ ИНТЕЛЛЕКТ.....	636
§7. СОЦИАЛЬНЫЕ УСЛОВИЯ КУЛЬТУРНОЙ ДИНАМИКИ.....	638
7.1. КУЛЬТУРА И ЛЮДИ.....	638
7.2. КУЛЬТУРА И ФИНАНСЫ.....	639
7.3. КУЛЬТУРА И СВОБОДА.....	640
7.4. АВТОНОМНОСТЬ КУЛЬТУРЫ.....	641
§8. ДУХОВНОЕ ПРОИЗВОДСТВО.....	642
8.1. СПЕЦИФИКА ДУХОВНОГО ПРОИЗВОДСТВА.....	643
8.2. СОВРЕМЕННОЕ ДУХОВНОЕ ПРОИЗВОДСТВО.....	643
§9. КУЛЬТУРА КАК СРЕДСТВО И КУЛЬТУРА КАК ЦЕЛЬ.....	644
<b>Глава 2. ТВОРЧЕСТВО -ДВИЖУЩАЯ СИЛА КУЛЬТУРЫ.....</b>	<b>646</b>
§ 1. МИФОЛОГИЯ ТВОРЧЕСТВА.....	647
§2. СУЩНОСТЬ ТВОРЧЕСТВА.....	649
Таблица 2.1.....	649
§3. ТВОРЧЕСКИЙ ПРОЦЕСС.....	652
3.1. ОСНОВНЫЕ ЭТАПЫ.....	652
3.2. ДИАЛОГИЧЕСКОЕ МЫШЛЕНИЕ.....	652
3.3. ГЕНЕРАЦИЯ И СЕЛЕКЦИЯ.....	654
3.4. РЕГУЛЯТИВЫ.....	654
§4. СОЦИОКУЛЬТУРНАЯ ОРГАНИЗАЦИЯ ТВОРЧЕСКОЙ ДЕЯТЕЛЬНОСТИ.....	657
4.1. ТВОРЧЕСТВО КАК СПОСОБ РАЗВИТИЯ КУЛЬТУРЫ.....	657
4.2. КУЛЬТУРНАЯ РЕГУЛЯЦИЯ ТВОРЧЕСТВА.....	658
4.3. СОЦИАЛЬНОЕ УПРАВЛЕНИЕ ТВОРЧЕСКОЙ ДЕЯТЕЛЬНОСТЬЮ И СВОБОДА ТВОРЧЕСТВА.....	661
Рис. 2.1.....	662
§5. КУЛЬТУРНЫЙ ФОН ТВОРЧЕСКОЙ ДЕЯТЕЛЬНОСТИ: ОТНОШЕНИЕ ОБЩЕСТВА К ТВОРЧЕСТВУ.....	663
§6. ТВОРЧЕСКАЯ ДЕЯТЕЛЬНОСТЬ И ДИНАМИКА КУЛЬТУРЫ.....	664
<b>Глава 3. МЕХАНИЗМЫ КУЛЬТУРНОЙ ДИНАМИКИ.....</b>	<b>667</b>
§1. ТРАДИЦИОННАЯ И ИННОВАЦИОННАЯ КУЛЬТУРА.....	667
§2. ПОСТФИГУРАТИВНАЯ, КОФИГУРАТИВНАЯ И ПРЕФИГУРАТИВНАЯ КУЛЬТУРА.....	669
§3. ТЕМПОРАЛЬНОЕ РАССЛОЕНИЕ КУЛЬТУРЫ.....	671
3.1. ЖИВАЯ И АРХИВНАЯ КУЛЬТУРА.....	671
3.2. реликтовые и проектные культурные Формы.....	672
3.3. ПРЕХОДЯЩАЯ И НЕПРЕХОДЯЩАЯ КУЛЬТУРА.....	673
Рис. 3.1.....	674
§4. РИТМИКА КУЛЬТУРНЫХ ПРОЦЕССОВ.....	674
Рис. 3.2 Пунктирными линиями обозначены тренды.....	676
Рис. 3.3.....	676
Рис. 3.4.....	676
§5. ПОСТЕПЕННОСТЬ И ВЗРЫВЫ.....	677
§6. СИНЕРГЕТИЧЕСКАЯ ТРАКТОВКА КУЛЬТУРНОЙ ДИНАМИКИ.....	679
Рис. 3.5.....	680
Рис. 3.6.....	680
§7. ДИНАМИКА ИДЕАЛОВ.....	681
7.1. АТТРАКТОРЫ И ИДЕАЛЫ.....	681
7.2. ОБРАЗОВАНИЕ ИДЕАЛА.....	682
7.3. РЕАЛИЗАЦИЯ ИДЕАЛА.....	683
Рис. 3.7.....	684
7.4. ДИФФЕРЕНЦИАЦИЯ И ИНТЕГРАЦИЯ ИДЕАЛОВ.....	684
Рис. 3.8.....	685
7.5. СТОЛКНОВЕНИЕ ИДЕАЛОВ.....	686
7.6. СМЕНА ИДЕАЛОВ.....	687
Рис. 3.9.....	689
§8. СЕМИОТИЧЕСКИЕ ПРОЦЕССЫ.....	689
8.1. СЕМИОСФЕРА.....	689

8.2. ИЕРАРХИЗАЦИЯ ИНФОРМАЦИОННЫХ УРОВНЕЙ .....	690
Рис. 3.10 .....	691
8.3. УМНОЖЕНИЕ И УНИФИКАЦИЯ ЯЗЫКОВ .....	692
8.4. ПЕРЕВОД КАК СЕМИОТИЧЕСКИЙ МЕХАНИЗМ СМЫСЛООБРАЗОВАНИЯ .....	693
Рис. 3.11 .....	693
Рис. 3.12 .....	694
Рис. 3.13 .....	695
§9. СТРУКТУРНЫЕ СДВИГИ В КУЛЬТУРНОМ ПРОСТРАНСТВЕ .....	696
§10. ВЗАИМОДЕЙСТВИЕ КУЛЬТУР .....	699
10.1. МЕЖКУЛЬТУРНЫЕ КОНТАКТЫ .....	699
10.2. КУЛЬТУРНАЯ ДИФФУЗИЯ .....	701
10.3. ПЕРЕКОДИРОВАНИЕ ИНОКУЛЬТУРНЫХ «ТЕКСТОВ» .....	702
10.4. ДИНАМИКА ВКЛЮЧЕНИЯ В КУЛЬТУРУ ИНОКУЛЬТУРНЫХ НОВШЕСТВ .....	704
10.5. Формы реакции национальной культуры на внешние воздействия .....	705
Конфронтация .....	705
Отторжение .....	705
Противоположная реакция .....	706
Пассивное восприятие .....	706
Адаптация .....	707
Развитие .....	707
Трансформация культуры .....	708
Эрозия культуры .....	708
Культурная интеграция .....	708
10.6. ПРОТИВОРЕЧИЯ МЕЖКУЛЬТУРНОГО ВЗАИМОДЕЙСТВИЯ .....	709
<b>Глава 4. КУЛЬТУРА И ИСТОРИЯ .....</b>	<b>711</b>
§1. ПОИСКИ ЗАКОНОМЕРНОСТЕЙ ИСТОРИИ .....	711
1.1. ИДЕЯ ОБЩЕСТВЕННОГО ПРОГРЕССА .....	711
1.2. ПРОБЛЕМА ПРОГРЕССА В ЗАПАДНОЕВРОПЕЙСКОЙ .....	712
ФИЛОСОФИИ XIX ВЕКА .....	712
СЕН-СИМОН И КОНТ .....	713
ГЕГЕЛЬ .....	713
МАРКСИЗМ .....	714
Закономерность исторического процесса — существование объективных законов, по которым он	
совершается .....	714
Определяющая роль материального производства в развитии общества .....	715
Зависимость общественного сознания от общественного бытия .....	715
Таблица 1.1 «Первичная формация» — первобытное общество .....	715
ИТОГИ: РАЗВИТИЕ КУЛЬТУРЫ В ЗЕРКАЛЕ ЕВРОПЕЙСКОЙ КУЛЬТУРЫ XIX ВЕКА .....	716
§2 Н. ДАНИЛЕВСКИЙ: РОССИЯ И ЕВРОПА .....	717
2.1. КРИТИКА ЕВРОПОЦЕНТРИЗМА .....	717
2.2. КУЛЬТУРНО-ИСТОРИЧЕСКИЕ ТИПЫ И РАЗЛИЧИЯ МЕЖДУ НАРОДАМИ .....	718
2.3. ЖИЗНЕННЫЙ ЦИКЛ КУЛЬТУРНО-ИСТОРИЧЕСКИХ ТИПОВ .....	718
2.4. ВЗАИМОДЕЙСТВИЕ КУЛЬТУР .....	719
2.5. РАЗВИТИЕ ФОРМ ЧЕЛОВЕЧЕСКОЙ ДЕЯТЕЛЬНОСТИ В РАЗНЫХ КУЛЬТУРАХ .....	720
2.6. СЛАВЯНСКИЙ КУЛЬТУРНО-ИСТОРИЧЕСКИЙ ТИП .....	720
2.7. ЗАМЕЧАНИЯ О КОНЦЕПЦИИ ДАНИЛЕВСКОГО .....	721
§3. О. ШПЕНГЛЕР: ЗАКАТ ЕВРОПЫ .....	723
3.1. ЧТО ПРИНЕСЛО ШПЕНГЛЕРУ МИРОВУЮ СЛАВУ? .....	723
3.2. ВЕЛИКИЕ КУЛЬТУРЫ .....	723
3.3. ДУШИ КУЛЬТУР .....	724
3.4. ПРАСИМВОЛЫ КУЛЬТУР .....	725
ПРОБЛЕМЫ ПРОСТРАНСТВА И ВРЕМЕНИ .....	725
Прасимвол египетской культуры — дорога .....	725
Прасимвол античной культуры — ограниченное материальное тело .....	725
Прасимвол западной культуры — бесконечность .....	726
3.5. ПРОБЛЕМЫ СТИЛЯ КУЛЬТУРЫ .....	727
СИМВОЛИКА ИСКУССТВА .....	727
АРХИТЕКТУРА .....	728
СКУЛЬПТУРА .....	728
ЖИВОПИСЬ .....	728
Египетский художник .....	728
Аполлоническая живопись .....	729
Магическое искусство арабов .....	729
В западной живописи .....	729
ЛИТЕРАТУРА И ТЕАТР .....	730
Античные литературные и сценические образы .....	730
Арабская литература .....	730
Фаустовским литературным героям .....	730
МУЗЫКА .....	730
Античная музыка .....	730
Арабская музыка .....	730
Западная музыка .....	730

3.6. ИСТОРИЧЕСКОЕ ИЗМЕНЕНИЕ СТИЛЯ КУЛЬТУРЫ .....	731
3.7. ЦИВИЛИЗАЦИЯ КАК УМИРАЮЩАЯ КУЛЬТУРА .....	731
ЗАКАТ ЕВРОПЫ.....	731
3.8. ЗАМЕЧАНИЯ О КОНЦЕПЦИИ ШПЕНГЛЕРА.....	733
§4. А. ТОЙНБИ: ПОСТИЖЕНИЕ ИСТОРИИ .....	734
4.1. ЦИВИЛИЗАЦИИ.....	734
4.2. ОТЛИЧИЕ ЦИВИЛИЗАЦИЙ ОТ ПРИМИТИВНЫХ ОБЩЕСТВ .....	735
4.3. ВЫЗОВ-И-ОТВЕТ.....	736
4.4. ТВОРЧЕСКОЕ МЕНЬШИНСТВО И ИНЕРТНАЯ МАССА .....	737
4.5. СУДЬБЫ ЦИВИЛИЗАЦИИ .....	739
4.6. ПРОБЛЕМА ПРОГРЕССА .....	740
4.7. ЗАМЕЧАНИЯ О КОНЦЕПЦИИ ТОЙНБИ .....	741
<i>Методология исследований Тойнби</i> .....	742
§5. П. СОРОКИН: СОЦИАЛЬНАЯ И КУЛЬТУРНАЯ ДИНАМИКА .....	742
5.1. МЕТОДОЛОГИЧЕСКИЕ УСТАНОВКИ СОРОКИНА .....	742
5.2. КУЛЬТУРА КАК ПРЕДМЕТ НАУЧНОГО ИССЛЕДОВАНИЯ .....	743
5.3. ТИПОЛОГИЯ КУЛЬТУРЫ.....	745
5.4. ИДЕАЦИОННАЯ КУЛЬТУРА .....	747
1. Мировоззрение .....	747
2. Система истины.....	747
3. Формы искусства и эстетические ценности .....	747
4. Этические ценности и принципы.....	748
5. Правовая система .....	749
6. Социальные отношения.....	749
5.5. СЕНСЕТИВНАЯ КУЛЬТУРА .....	749
1. Мировоззрение.....	749
Сенситивная культура ориентирует.....	749
2. Система истины .....	750
3. Формы искусства и эстетические ценности .....	750
4. Этические ценности и принципы .....	751
5. Правовая система. Юридические принципы и нормы, .....	751
6. Социальные отношения .....	752
5.6. ИДЕАЛИСТИЧЕСКАЯ КУЛЬТУРА .....	752
1. Мировоззрение.....	752
2. Система истины .....	752
3. Формы искусства и эстетические ценности .....	752
4. Этические ценности и принципы .....	753
5. Правовая система.....	753
6. Социальные отношения .....	753
5.7. ТИПЫ ЛИЧНОСТИ .....	753
5.8. ЗАКОНОМЕРНОСТИ КУЛЬТУРНО-ИСТОРИЧЕСКОГО ПРОЦЕССА.....	755
Таблица 5.1 .....	756
5.9. КРИЗИС СОВРЕМЕННОЙ КУЛЬТУРЫ .....	756
5.10. ЗАМЕЧАНИЯ О КОНЦЕПЦИИ СОРОКИНА .....	758
§6. М. КАГАН: КУЛЬТУРА КАК САМОРАЗВИВАЮЩАЯСЯ СИСТЕМА.....	760
6.1. МЕТОДОЛОГИЧЕСКАЯ ПРОГРАММА .....	760
6.2. АНТРОПО-СОЦИО-КУЛЬТУРОГЕНЕЗ.....	762
6.3. первая Фаза культурно-исторического процесса: от первобытной культуры к культуре Феодалной.....	763
Схема 6.1 .....	764
6.4. ВТОРАЯ ФАЗА КУЛЬТУРНО-ИСТОРИЧЕСКОГО ПРОЦЕССА: ОТ ТРАДИЦИОННОЙ КУЛЬТУРЫ К КУЛЬТУРЕ КРЕАТИВНОЙ.....	765
Схема 6.2.....	767
6.5. СОВРЕМЕННАЯ КУЛЬТУРНАЯ СИТУАЦИЯ .....	767
6.6. ЗАМЕЧАНИЯ О КОНЦЕПЦИИ КАГАНА .....	768
§7. ОТ РАЗОБЩЕННОСТИ К КУЛЬТУРНОМУ ЕДИНСТВУ ЧЕЛОВЕЧЕСТВА .....	771
7.1. АЛЬТЕРНАТИВА: «ОДНОЛИНЕЙНОСТЬ ИЛИ «ПОЛИЛИНЕЙНОСТЬ?» .....	771
7.2. УНИВЕРСАЛИИ КУЛЬТУРЫ .....	772
7.3. УНИКАЛЬНОСТЬ КУЛЬТУР И КУЛЬТУРНОЕ ЕДИНСТВО ЧЕЛОВЕЧЕСТВА .....	773
<b>АЛФАВИТНЫЙ УКАЗАТЕЛЬ.....</b>	<b>776</b>
<b>ОГЛАВЛЕНИЕ .....</b>	<b>787</b>

## ПРЕДИСЛОВИЕ

Изучение культурной жизни различных народов и стран издавна было делом, привлекавшим внимание философов, историков, писателей, путешественников, да и просто многих любознательных людей. Однако культурология — сравнительно молодая наука. Она начала выделяться в особую область знаний с XVIII в. и приобрела статус самостоятельной научной дисциплины фактически лишь в XX столетии. Само слово «культурология» было введено для ее наименования американским ученым Л. Уайтом в начале 1930-х гг.<sup>1</sup>

Культурология — комплексная гуманитарная наука. Формирование ее выражает общую тенденцию интеграции научного знания о культуре. Она возникает на стыке истории, философии, социологии, психологии, антропологии, этнологии, этнографии, искусствоведения, семиотики, лингвистики, информатики, синтезируя и систематизируя под единым углом зрения данные этих наук.

За свою недолгую историю культурология не выработала еще единую теоретическую схему, позволяющую в достаточно строгой логической форме упорядочить ее содержание. Структура культурологии, ее методы, ее отношение к тем или иным отраслям научного знания остаются предметом дискуссий, в которых ведется борьба между весьма различными точками зрения. Сложность и противоречивость ситуации, в которой ныне находится развитие культурологии как науки, не являются, однако, чем-то экстраординарным: во-первых, в гуманитарных науках подобная ситуация — далеко не редкость, а во-вторых, сам предмет культурологии — культура — есть феномен слишком многосторонний, сложный и внутренне противоречивый, чтобы можно было надеяться за исторически краткий срок достичь единого, Цельного и общепризнанного его описания (философия не достигла этого идеала и за три тысячелетия!).

Современное состояние разработки культурологии как науки, несомненно, накладывает свой отпечаток и на состояние культурологии как учебной дисциплины. Общепринятой программы и системы ее преподавания не существует. В разных учебных заведениях преподаватели опираются на различные теоретические позиции в отборе и интерпретации учебного материала, различным образом строят содержание дисциплины, и даже само понятие «культура» толкуется по-разному. Во многих случаях культурология преподается как авторский курс. Чуть ли не каждое учебное заведение, где имеются высококвалифицированные специалисты, старается издать собственный вариант учебника, отражающий научную позицию и интересы автора, а также специфику вуза, краеведческие приоритеты и пр.

Настоящая книга представляет собою учебное пособие по культурологии, предназначенное для студентов и преподавателей вузов, школьников-старшеклассников и учителей, для всех, кто заинтересован в самообразовании. Как и всякое учебное пособие, она включает в себя более или менее устоявшийся в науке комплекс вопросов. Новизна ее заключается в том, что в основу изложения положен информационно-семиотический подход к культуре, в рамках которого строится теоретическая модель, изображающая культуру в трех измерениях — как мир знаний, регулятивов и ценностей.

Первая часть книги — «Морфология культуры» — представляет собою очерк культуры как общественного явления, ее исторических форм и функций. Феномены культуры предстают как «тексты», несущие социальную (внегенетическую) информацию. Исходя из этого, особое место отводится рассмотрению знаковых систем культуры и их роли в жизни общества. Описываются этнокультурные стереотипы, особенности различных культур и социокультурных миров.

Во второй части под «анатомией культуры» понимается ее изучение в структурно-аналитическом плане. Использованную для этой цели пространственную модель культуры ни в коем случае нельзя абсолютизировать и принимать за единственно возможную основу теоретической культурологии. Она имеет метафорический характер. «Как показывает опыт, метафоры — полезные

<sup>1</sup> Об историческом развитии культурологии см.: *Иконникова С. Я.* История культурологии. Идеи и судьбы. — СПб., 1996; *Бялик А.А.* Культурология. Антропологические теории культур. — М., 1998; *Философия культуры. Становление и развитие.* — СПб., 1998.

орудия мысли. Поскольку никакого орудия, пригодного для любых целей (не зависящего от контекста) не существует, совершенно естественно привлечение разных метафор в зависимости от решаемой задачи».<sup>2</sup> Пространственная модель является способом упорядочения и систематизации материала. Она служит учебным задачам, дает наглядную картину культуры и к тому же



эвристически полезна. Этого достаточно, чтобы оправдать ее использование (даже от коперниковской модели Солнечной системы не требовалось большего, чем быть удобным средством расчета). Однако следует иметь в виду, что в рамках пространственной модели не удастся выявить динамику развития культуры, движущие силы и закономерности ее исторической эволюции.

Третья часть книги посвящена проблеме исторического развития культуры. Здесь излагаются различные теории культурно-исторического процесса. Поскольку к настоящему времени достаточно разработанной общей теоретической концепции, объясняющей динамику культуры, еще не существует, в конце этой части выдвигаются лишь некоторые соображения, представляющиеся важными для построения такой концепции (автор надеется в ближайшее время подготовить работу, в которой будет предложен вариант подобной концепции и динамика культуры будет рассмотрена более детально).

Данная книга, как положено в учебном пособии, имеет целью представить в систематизированном виде содержание современных культурологических знаний. Но отбор вошедшего в пособие материала, конечно, не свободен от субъективизма. Культура необъятна, и все, что можно о ней сказать, нельзя уместить ни в книге, ни в целой библиотеке. Так что у автора нет иного выхода — приходится отбирать тот фактический материал, какой он считает нужным отобрать и какой он знает.

По ряду вопросов книга выходит за рамки стандартных учебных программ, благодаря чему может представлять интерес для преподавателей и любознательных студентов как источник дополнительного материала. Так, при рассмотрении языка культуры и отдельных культурных форм — искусства, религии, морали, права, науки и др. — я вторгаюсь в смежные с культурологией области знания и, может быть, заслуживаю за это упрека. Но это сделано намеренно: во-первых, границы, отделяющие культурологию от этики, искусствоведения, религиоведения и т. д. весьма расплывчаты; во-вторых, «культурология не просто механически заимствует знания, полученные другими науками, но органично включает их в целостную систему науки о культуре»<sup>3</sup>; наконец, в-третьих, соседствующие с культурологией гуманитарные науки не всегда преподаются в вузах, и мне представляется, что в этих условиях включение сведений из них в курс культурологии оправдано и целесообразно.

Культурология должна говорить на общедоступном языке: ведь знания о культуре суть неотъемлемая часть самой культуры, а потому необходимы всем. Культурология не имеет права быть специальной наукой, понятной лишь для профессионалов, — любому культурному человеку должно быть под силу освоить ее. Я стремился придерживаться этого требования. Для изучения книги достаточно иметь образование на уровне старших классов средней школы (индекс Флеша-Кинсайда, показывающий, какой уровень образования необходим для понимания текста, почти нигде не превышает 10-12 лет). Книга написана так, чтобы ее главы и параграфы могли читаться независимо друг от друга (в необходимых случаях в тексте сделаны соответствующие ссылки). Разумеется, работа над книгой требует от читателя определенного уровня общей культуры: автор исходит из гипотезы, что абсолютно некультурные люди студентами не становятся и культурологию не изучают. Но для понимания текста вполне достаточно иметь школьные знания, нормальный интеллект и желание вдумываться в прочитанное.

Выражаю глубокую благодарность Елене Владимировне Бранской и Марии Антоновне Мельник, чьи записи моих лекций использованы при подготовке книги, а также всем моим коллегам, в беседах и спорах с которыми она рождалась.

<sup>2</sup> Коул М. Культурно-историческая психология. — М., 1997. — С. 368.

<sup>3</sup> Иконникова С. Н. История культурологии. — СПб., 1996. — С. 9.

6

## ЧАСТЬ 1. МОРФОЛОГИЯ КУЛЬТУРЫ

[Глава 1. ЧТО ТАКОЕ КУЛЬТУРА?](#)

[Глава 2. СЕМИОТИКА КУЛЬТУРЫ](#)

[Глава 3. КУЛЬТУРЫ И НАРОДЫ](#)

[Глава 4. СОЦИОКУЛЬТУРНЫЕ МИРЫ](#)

### Глава 1. ЧТО ТАКОЕ КУЛЬТУРА?

*Два мира есть у человека: Один — который нас творил,  
Другой — который мы от века Творим по мере наших сил.  
Н. ЗАБОЛОЦКИЙ*

## §1. КУЛЬТУРА: СЛОВО, ПОНЯТИЕ, ПРОБЛЕМА

В наши дни о культуре говорят и пишут много. В газетах и журналах, по радио и телевидению, в уличной толпе и общественном транспорте, в речах общественных и государственных деятелей то и дело раздаются сетования на упадок культуры, призывы к ее возрождению и подъему, требования создать условия для развития культуры.

Но что такое культура?

В *повседневной речи* это слово связано с представлениями о Дворцах и Парках культуры, о культуре обслуживания и культуре быта, о политической и физической культуре, о музеях, театрах, библиотеках. Несомненно, в этих представлениях отражаются определенные элементы культуры. Однако из простого перечисления различных вариантов использования слова «культура», сколь бы длинен ни был бы их список, нелегко понять, что имеется в виду под этим словом, каков его общий смысл.

Более того, разнообразие словоупотребления здесь таково, что возникает даже сомнение: можно ли вообще свести его к какому-либо единому смыслу?

Но культура — не просто слово обыденного языка, а одно из фундаментальных *научных понятий* социально-гуманитарного познания, которое играет в нем такую же важную роль, как понятие массы — в физике или наследственности — в биологии. Это понятие характеризует очень сложный и многогранный фактор человеческого бытия, который проявляется и выражается во множестве самых разнообразных феноменов социальной жизни, называемых явлениями культуры, и составляет их общую основу.

Какова же сущность культуры как одного из важнейших факторов человеческого бытия? Многообразие культурных явлений, событий, процессов, их сложное взаимодействие и переплетение со всеми другими сторонами жизни людей чрезвычайно затрудняют ответ на этот вопрос. Существуют различные подходы к пониманию той стороны социальной реальности, которая стоит за понятием культуры. На международном философском конгрессе в 1980 г. приводилось более 250 различных определений этого понятия. В настоящее время их число доходит уже до полутора тысяч.<sup>4</sup>

♦ В литературе можно встретить различные попытки упорядочить это множество определений. В нем выделяются, например, следующие виды определений культуры.

<sup>4</sup> О том, как определяют культуру наиболее видные зарубежные и отечественные специалисты, можно прочесть в книге М. С. Кагана «Философия культуры» (СПб., 1996. С. 13-18), где приводится около 70 различных определений культуры.

7

**Описательные** — в них просто перечисляются (заведомо неполно) отдельные элементы и проявления культуры, напр., обычаи, верования, виды деятельности.

**Антропологические** — исходят из того, что культура есть совокупность продуктов человеческой деятельности, мир вещей, противостоящий природе, искусственно созданный человеком («вторая природа»).

**Ценностные** — трактуют культуру как совокупность духовных и материальных ценностей, создаваемых людьми.

**Нормативные** — утверждают, что содержание культуры составляют нормы и правила, регламентирующие жизнь людей.

**Адаптивные** — культура трактуется как свойственный людям способ удовлетворения потребностей, как особый род деятельности, посредством которого они приспособляются к природным условиям.

**Исторические** — подчеркивают, что культура есть продукт истории общества и развивается путем передачи приобретаемого человеком опыта от поколения к поколению.

**Функциональные** — характеризуют культуру через функции, которые она выполняет в обществе, и рассматривают единство и взаимосвязь этих функций в ней.

**Семиотические** — рассматривают культуру как систему знаков, используемых обществом.

**Символические** — акцентируют внимание на употреблении символов в культуре.

**Герменевтические** — относятся к культуре как к множеству текстов, кото-вые интерпретируются и осмысливаются людьми.

**Идеационные** — определяют культуру как духовную жизнь общества, как поток идей и других продуктов духовного творчества, которые накапливаются в социальной памяти.

**Психологические** — указывают на связь культуры с психологией поведения людей и видят в ней социально обусловленные особенности человеческой психики.

**Дидактические** — рассматривают культуру как то, чему человек научился (а не унаследовал генетически).

**Социологические** — культура понимается как фактор организации общественной жизни,

как совокупность идей, принципов, социальных институтов, обеспечивающих коллективную деятельность людей. ♦

Во всех рассмотренных видах определений есть рациональное содержание, каждый из них указывает на какие-то более или менее существенные черты культуры. Но как сочетаются между собой эти черты? Какие из них все-таки более, а какие — менее существенны? Что объединяет их в одно целое, называемое культурой? Для ответа на этот вопрос необходимо теоретическое осмысление культуры, понимание закономерностей, обуславливающих ее функционирование и развитие.

Эта задача, однако, имеет значение, выходящее за рамки чисто теоретических изысканий. Она выступает как реальная *практическая проблема*, которая с особой остротой встает сегодня перед мировой цивилизацией вообще и нашей страной, в частности. Культурный нигилизм, пренебрежение к культурному наследию прошлого, с одной стороны, или к новаторству в культуре, с другой, недостаточное внимание общества и государства к созданию условий для расширения межкультурных контактов — все это может самым пагубным образом отразиться на завтрашнем дне человечества. Потому что уродливое развитие культуры в современном обществе порождает и уродливое, «некультурное» решение многих его злободневных проблем, связанных с научно-техническим прогрессом, экологическими опасностями, межнациональными и межгосударственными отношениями, воспитанием и образованием, обеспечением прав личности и т. д.

Что касается России, то у нас проблема культуры стала одной из самых больных точек общества. Кризисное состояние, которое Россия переживает сейчас, — это кризис не только экономики, но и (даже, по-видимому, в большей мере) кризис культуры. От того, как будет преодолеваться этот кризис культуры, зависят в немалой степени и темпы грядущего экономического подъема (к которому, вероятно, вообще не подступиться до тех пор, пока не сложится необходимая для него культурная среда), и судьбы социально-политических преобразований.

8

## §2. ПРОИСХОЖДЕНИЕ И СМЫСЛ ТЕРМИНА «КУЛЬТУРА»

### 2.1. У ИСТОКОВ КУЛЬТУРОЛОГИИ

Разнообразие взглядов на культуру, выраженное в приведенных выше определениях, способно породить впечатление, что среди них царит полный хаос и неразбериха.

Однако это не так: между ними существует определенная связь. Эту связь трудно уловить при простом перечислении разных определений культуры. Такое перечисление обладает существенным недостатком: в нем не учитывается историческая эволюция взглядов на культуру, генетические и логические переходы между ними, приводящие к появлению разнообразных определений.

Чтобы разобраться во множестве этих определений и понять, что же все-таки представляет собою культура, важно выяснить, как развивались представления о ней, каким образом и почему сформировались различные подходы к ее пониманию.

Слово «культура» стало употребляться в качестве научного термина в историко-философской литературе европейских стран со второй половины XVIII века — «века Просвещения». Одной из важнейших тем, волновавших европейскую общественную мысль в этот период, была «сущность» или «природа» человека. Продолжая традиции гуманизма, идущие от эпохи Возрождения, и отвечая на социальный запрос времени, связанный с происходившими тогда переменами в общественной жизни, выдающиеся мыслители Англии, Франции, Германии развивали идею исторического прогресса. Они стремились понять, к чему он должен вести, как в ходе него совершенствуется разумная свободная «сущность» человека, как должно быть устроено общество, соответствующее человеческой «природе». В размышлениях на эти темы возник вопрос о специфике человеческого бытия, о том, что в жизни людей, с одной стороны, обусловлено «человеческой природой», а с другой — формирует «человеческую природу». Этот вопрос имел не только теоретическое, но и практическое значение: дело касалось выработки идеалов человеческого бытия, т. е. образа жизни, стремление к которому должно определять задачи общественных сил, борющихся за социальный прогресс. Так, в XVIII веке в

общественную мысль вошла проблема осмысления *специфики образа жизни человека*. Соответственно возникла потребность в специальном понятии, с помощью которого может быть выражена суть этой проблемы, зафиксирована идея о существовании таких особенностей человеческого бытия, с которыми связано развитие способностей человека, его разума и духовного мира. Латинским словом *cultura* и стали пользоваться для обозначения этого нового понятия.

Таким образом, функция, назначение термина «культура» в научном языке с самого начала заключается в том, что он служит средством, с помощью которого выражается *идея культуры как сферы развития «человечности», «человеческой природы», «человеческого бытия», «человеческого начала в человеке» — в противоположность природному, стихийному, животному бытию*. Выбору именно этого слова для такой функции, по-видимому, в немалой степени способствовало то, что в латинском языке слово *cultura*, первоначально означавшее возделывание, обработку, улучшение (напр. *agri cultura* — обработка почвы), противостояло слову *natura* (природа).

На первых порах смысл идеи, воплощенной в понятии «культура», имел еще не слишком ясный характер.

9

В просветительских взглядах на культуру (Вольтер, Кондорсе, Лессинг, Гердер и др.) он обрисовывался лишь в самом общем виде. Дальнейшее развитие этой идеи выявило два ее аспекта.

С одной стороны, культура трактовалась как *средство возвышения человека, совершенствования духовной жизни и нравственности людей*, исправления пороков общества. Ее развитие связывали с просвещением и воспитанием людей. Не случайно в конце XVIII — начале XIX вв., когда термин «культура» был еще новым и непривычным, его часто заменяли словами «просвещенность», «гуманность», «разумность» (а иногда — древнегреческим словом *«найдейя»* — «образованность», в которой античные греки видели свое отличие от «некультурных» варваров). Пушкин, который, по-видимому, не мог не знать слова «культура», практически не пользовался им. Но когда он пишет: «Европейское просвещение причалило к берегам Невы», то здесь слово «просвещение» представляет собою лишь более понятный для тогдашнего русского читателя эквивалент слова «культура». В культурном прогрессе с этих позиций виделся путь, ведущий к благополучию и счастью человечества. Очевидно, что в таком контексте культура представала как нечто *безусловно позитивное, желаемое, «хорошее»*.

Но, с другой стороны, культура рассматривалась как *имеющийся в действительности, реально существующий и исторически изменяющийся образ жизни людей*, специфика которого обусловлена достигнутым уровнем развития человеческого разума, науки, искусства, воспитания, образования. А когда речь идет о реально существующей культуре определенного народа и определенной эпохи, то обнаруживается, что далеко не все плоды деятельности человеческого разума «хороши». Любая реальная культура несет в себе *как позитивные, так и негативные*, нежелательные проявления человеческой активности (например, преследование инакомыслящих, религиозные распри, преступность, войны).

Необходимость разрешить это противоречие стимулировала последующую эволюцию представлений о *содержании* понятия «культура». В ходе этой эволюции определились два подхода к истолкованию его содержания — *аксиологический*, опирающийся на первый из отмеченных аспектов идеи культуры, и *антропологический*, рассматривающий культуру во втором аспекте.

## 2.2. АКСИОЛОГИЧЕСКАЯ И АНТРОПОЛОГИЧЕСКАЯ ТРАКТОВКА КУЛЬТУРЫ

*Аксиологический* (ценностный) подход к истолкованию содержания понятия «культура» исходит из того, что она есть воплощение «истинной человечности», «подлинно человеческого бытия». Она призвана быть ареной духовного совершенствования людей, и потому к ней относится только то, что выражает достоинства человека и способствует их развитию. Следовательно, не всякий результат деятельности человеческого разума заслуживает того, чтобы называться достоянием культуры. Культура должна пониматься как



совокупность лучших творений человеческого духа, высших непреходящих духовных ценностей, созданных человеком. «Во всех явлениях культуры мы всегда найдем воплощение какой-нибудь признанной человеком ценности, ради которой эти явления или созданы, или, если они уже существовали раньше, взлелеяны человеком».<sup>5</sup>

Аксиологический взгляд на культуру сужает ее сферу, относя к ней лишь ценности, то есть позитивные, «хорошие» результаты деятельности людей. Сведение культуры только к ценностям ведет к исключению из нее таких явлений, как преступность, рабство,

<sup>5</sup> Риккерт Г. Науки о природе и науки о культуре // Культурология. XX век. Антология. М., 1995. С. 70.

10

социальное неравенство, наркомания и многое другое, что никак нельзя считать ценностью. Но ведь из песни слово не выкинешь: подобные явления постоянно сопровождают человеческое бытие и играют в нем немаловажную роль. Невозможно понять культуру какой-либо страны или эпохи, если игнорировать их существование.

А как быть с военным искусством? Или с идеалами социализма? Или с существующим у некоторых африканских племен обычаем оплевывать новорожденного ребенка? Ценности это или не ценности? Различие между ценностями и не ценностями далеко не всегда очевидно. Вопрос о том, что можно и что нельзя считать ценностью, всегда решается в большей или меньшей мере субъективно и произвольно. Восхищаясь ценностями, выработанными в своей культуре, люди нередко склонны не замечать или принижать ценности, имеющиеся в других культурах. Одним из результатов этого является *европоцентризм*, предполагающий, что ценности европейской культуры — это высшие достижения культурного развития человечества, а все остальные культуры находятся по сравнению с ней на более низких уровнях этого развития.

Субъективизм аксиологического взгляда на культуру, в сущности, заводит его в тупик, а некоторые из его последствий вплотную сближаются с идеями национализма и расизма.

*Антропологическое* понимание культуры, в отличие от аксиологического, расширяет круг относящихся к ней явлений. Оно предполагает, что культура охватывает все, что отличает жизнь человеческого общества от жизни природы, все стороны человеческого бытия. С этой точки зрения, культура не есть безусловное благо. Уже Руссо — один из первых критиков культуры — утверждал, что такие ее составные части, как искусство и наука, не способствуют нравственному совершенствованию человека. По его словам, культура не делает людей счастливыми и не дает им больше наслаждений, чем те, которые доставляет природа. А Кант писал, что развитие культуры лишает людей радостей беззаботного «естественного» существования. В культуре наряду с разумным, есть и много неразумного. Некоторые стороны культурной жизни людей вообще не поддаются рациональному объяснению, носят безотчетный, эмоциональный, интуитивный характер (верования, любовь, эстетический вкус, художественная фантазия и пр.). Поэтому нельзя сводить культуру исключительно к сфере разумного мышления. Культура как реальный исторически развивающийся образ жизни людей охватывает все многообразие видов человеческой деятельности. Не только разум, но и разнообразные способы и результаты его использования человеком — изменение окружающей природы, создание искусственной среды обитания, техника, формы общественных отношений, социальные институты — все это характеризует особенности жизни того или иного общества и составляет его культуру.

Итак, в антропологическом понимании культура включает в себя, по сути дела, все, что создано людьми и характеризует их жизнь в определенных исторических условиях. Понятие культуры вследствие такого расширения его содержания входит в поле зрения целого ряда наук об обществе, каждая из которых, однако, ставит задачей исследование не столько культуры в целом, сколько лишь некоторого отдельного ее аспекта. При этом главное внимание в них направляется не на теоретическое осмысление проблемы культуры, а на *эмпирическое изучение* конкретного историко-культурного материала. В результате возникают различные частные научные представления о культуре:

*археологическое*, где культура рассматривается как совокупность продуктов человеческой деятельности, в которых «овеществлены» следы ду-

11

ховного мира и поведения людей («материальная культура»);

*этнографическое*, в котором под культурой понимается специфический для определенного этноса комплекс обычаев, верований, особенностей труда и быта людей;

*этнопсихологическое*, которое использует понятие культуры для выражения особенностей, характеризующих внутреннюю духовную жизнь и поведение представителей разных народов;



*социологическое*, видящее в культуре главным образом фактор интеграции общества, а также систему средств, с помощью которых организуется и регулируется совместная жизнь людей.

Таким образом, эволюция антропологического подхода к трактовке культуры привела фактически к распаду общего содержания этого понятия на ряд частных представлений, отражающих лишь отдельные стороны и проявления культуры.

Обе рассмотренных трактовки культуры — как антропологическая, так и аксиологическая — в настоящее время сосуществуют. С ними можно встретиться и в житейском словоупотреблении и в научных работах. Нередко люди пользуются ими, не сознавая их различия, и подчас трудно разобрать, когда речь идет о культуре в широком, антропологическом смысле, а когда — в узком, аксиологическом.

Однако обе эти трактовки культуры имеют феноменологический (описательный) характер. Они лишь фиксируют различные проявления и стороны культуры, но не объясняют ее *сущности*. Отсюда и проистекает их ограниченность: аксиологический подход высвечивает ценностный аспект явлений культуры, но игнорирует другие ее проявления (что открывает дорогу к субъективизму); антропологический подход, охватывая более широкий круг культурных феноменов, не в состоянии раскрыть связи между ними (что ведет к его распадению на слабо связанные между собою различные направления исследования культуры). Оставаясь на уровне таких представлений о культуре, можно улавливать и описывать ее отдельные элементы, собирать факты, проводить эмпирические исследования. Но для того чтобы раскрыть связь и взаимодействие различных проявлений и элементов культуры и понять ее как целостное социальное образование, этого недостаточно. Сделать это возможно только на уровне *теоретического* анализа и обобщения фактического материала. Иначе говоря, от феноменологического, эмпирического *описания* явлений культуры необходимо перейти к их теоретическому *объяснению*, к разработке теории, раскрывающей ее сущность.

### §3. ИНФОРМАЦИОННО-СЕМИОТИЧЕСКОЕ ПОНИМАНИЕ КУЛЬТУРЫ

Формирование культурологии как самостоятельной научной дисциплины в XX веке было в значительной мере следствием стремления преодолеть пестроту и разнообразие представлений о культуре и построить ее общую теорию.

Феноменологические, эмпирические взгляды на культуру не исчезли — они продолжают существовать и развиваться до сих пор. Однако на основе методологического анализа и обобщения накопленного в них конкретного материала в культурологии создаются теоретические концепции культуры как фундаментального социального феномена, который образует важнейшую составляющую жизни

12

общества и определяет психологию, сознание и поведение его членов.

Разработка теоретических взглядов на культуру в XX веке идет в двух основных направлениях. Одно из них — *адапционизм* — рассматривает культуру как специфически человеческий способ взаимодействия с окружающей средой. Центральное место в объяснении культурных явлений отводится здесь понятию *деятельности*. В русле этого направления развивается *функциональная* концепция культуры, ведущая начало от Б. Малиновского, который рассматривал культуру как порожденную обществом систему способов удовлетворения потребностей. К этому направлению примыкает и *марксистская* теория культуры как «исторически развивающейся совокупности внебиологически выработанных способов, средств и механизмов деятельности общества» (Э. Маркарян).

Другое направление — *идеационизм* — понимает культуру как область идеального, содержащую продукты *духовного творчества* человека.

В конечном счете, средоточием культуры, ее определяющим и образующим началом оказывается лишь некоторая ограниченная сфера духовного творчества — главным образом наука и искусство (так называемая «высокая культура»). Именно здесь создаются символы, идеи, ценности, в свете которых люди воспринимают и понимают действительность и строят свое бытие в мире.

Позиции адапционизма и идеационизма в течение последнего времени постепенно сближаются. Почвой, на которой происходит это сближение, является *информационно-семиотическая концепция культуры*.<sup>6</sup> В ней, по сути дела, синтезируются и развиваются содержащиеся в них идеи.

<sup>6</sup> В основе этой концепции лежат культурологические идеи, выдвинутые в работах Э. Уайта, Э.

Кассирера, Ю. М. Лотмана, Вяч. Иванова. Х. Гадамера, А. Мола, В. С. Степина, Д. И. Дубровского и других исследователей.

### 3.1. КУЛЬТУРА КАК МИР АРТЕФАКТОВ

Исходным пунктом информационно-семиотического подхода к культуре является адапционистский тезис о том, что в ней воплощаются средства, способы и результаты человеческой деятельности. Деятельность — это способ существования человека. Специфика человеческого образа жизни, которую призвано фиксировать понятие культуры, связана прежде всего с особенностями его деятельности.

Следует заметить, что не все действия людей являются собственно человеческой, разумной деятельностью. Когда мы дышим, едим или непроизвольно отдергиваем руку от пламени, наши действия ничем не отличаются от действий, совершаемых животными. Человеческая деятельность включает в себя подобные акты биологического поведения, но не сводится к ним. Что же есть в ней такого, чего нет в поведении животных?

Во-первых, ее отличительной особенностью является *сознательная постановка цели*. Направленностью на какие-то цели обладает и поведение животных, но целесообразность его обусловлена биологическими механизмами (инстинктами, рефлексами), которые определяют реакции животного на конкретные стимулы.

Человек способен выбирать свои цели произвольно. Для него характерно *свободное целеполагание*, которого нет у животных. Он может ставить себе цели, не обусловленные существующей в данный момент обстановкой, и предпринимать усилия, чтобы достичь их в отдаленном будущем. В своей деятельности он сам создает для себя все новые и новые цели, выходя при этом далеко за рамки своих биологических потребностей. Результаты человеческой деятельности, конечно, далеко не всегда совпадают с целью: часто мы оказываемся не в состоянии полностью и в точности осуществить то, что задумано.

13

Кроме того, надо иметь в виду, что деятельность, приводящая к успешному достижению поставленной цели, способна порождать побочные последствия — такие, какие мы заранее не предвидим и даже не осознаем. Однако в подобных случаях люди обычно ставят целью устранение таких последствий и выход достигается опять-таки посредством целенаправленной деятельности.

Во-вторых, человек *сам создает и совершенствует средства деятельности*, тогда как животные для достижения своих целей пользуются «готовыми», данными им природой средствами — зубами, когтями, крыльями и т. д. В качестве важнейших средств человеческой деятельности выступают прежде всего орудия труда.

Известно, что к использованию орудий прибегают иногда и некоторые виды животных.

- ♦ Дятловый выюрок на Галапагосских островах добывает из щелей дерева насекомых с помощью кактусовой колючки или веточки, которую держит в клюве. Морская выдра калан, чтобы полакомиться мясом моллюска, ложится в воде на спину, кладет на грудь камень и разбивает об него раковину. ♦

Однако обращение к орудиям в животном мире является крайне редким и совершается в самых простейших формах, а *изготовление* орудий встречается только у обезьян, да и у них в естественных условиях жизни носит случайный и весьма примитивный характер. Тем не менее, обезьяны способны к так называемому двухфазному поведению: например, чтобы удовлетворить биологическую потребность — достать банан, подвешенный к потолку (заключительная фаза), — они могут заняться составлением пирамиды из ящиков (подготовительная фаза). В этом поведении на подготовительной фазе ставится промежуточная цель — создание *средств* для достижения конечной цели. Но если обезьяны подобный двухфазный деятельностью занимаются редко и несистематически, то для человека она становится основой его бытия.

Вся сфера производства (в особенности производства средств производства) есть, в сущности, не что иное, как колоссально разросшаяся «подготовительная фаза». На «промежуточную» цель — создание и совершенствование средств деятельности — направлен почти весь общественный труд людей, а «заклучительная фаза» — удовлетворение биологических потребностей (в пище, одежде и т. д.) — занимает гораздо меньше времени.

Отмеченные особенности человеческой деятельности позволяют понять возникновение и

развитие культуры. В основе культурного прогресса человечества лежит постоянное превращение средств деятельности в ее цели, а целей — в средства.

В самом деле, чем более эффективны средства деятельности, тем легче достигается цель. Поэтому в деятельности постоянно происходит перемещение внимания от целей к средствам. Рано или поздно во всякой сфере деятельности создание и совершенствование ее средств (то есть промежуточная цель) становятся особой самостоятельной целью и работа, направленная на эту цель, обособляется в самостоятельную область деятельности. В последней то, что было лишь промежуточной целью, превращается в конечную цель, а то, что прежде было конечной целью, начинает рассматриваться как промежуточная цель, достижение которой является условием для движения к новой конечной цели.

Весь свойственный человеку образ жизни — результат «оборачивания» средств в цели. Уже сама человеческая деятельность с указанными выше ее отличительными особенностями зарождается в процессе антропогенеза сначала в качестве средства, с помощью которого он сохраняет и поддерживает свою жизнь. Но затем она постепенно превращается в цель, ради которой он живет. Человек когда-то

14

научился действовать, чтобы жить, теперь он живет, чтобы действовать. Духовная деятельность, без которой немислимо существование культуры, возникает как средство, способствующее совершенствованию практической деятельности по добыче материальных благ. Но с развитием общества она превращается в самостоятельную область деятельности, порождающую такие сферы культуры, как искусство, религия, наука.

Из игры как деятельности, целью которой является развитие физических и умственных способностей человека, рождается спорт, в котором развитие способностей рассматривается уже не как цель, а как средство достижения высоких спортивных результатов. То же самое происходит и с учебой: исторически она сначала осуществляется в ходе практической деятельности, и приобретение знаний рассматривается как средство сделать труд более эффективным; но затем она обособляется в особую сферу деятельности, а труд начинает служить в ней не целью, а средством приобретения знаний.

Благодаря взаимному «оборачиванию» средств и целей в развитии культуры непрерывно идет дифференциация деятельности, возникают новые ее виды. И это развитие не может остановиться, потому что его движущие силы лежат в самой природе человеческой деятельности.

Постоянное формирование все новых и новых целей и средств деятельности ведет к тому, что люди постепенно все больше погружаются в искусственно создаваемый ими мир, состоящий из ее результатов и продуктов. В этом отношении «культура» противостоит «натуре», т. е. природе в ее первозданном, не тронутом людьми виде. «Культурное» — значит искусственно созданное, придуманное и сработанное людьми, в отличие от того, что дано природой, образовалось естественным путем, без вмешательства человека.

Создавая культуру, люди отделяются от природы и строят новую, «сверхприродную» среду обитания. Нас с детства и до старости окружает со всех сторон эта «сверхприродная» культурная среда: пеленки и соски, игрушки и книги, одежда и мебель, стекло и бетон, звуки музыки и электрический свет — все это продукты человеческого труда. Следы человеческого воздействия несет в себе даже то, что мы едим и пьем, даже воздух, которым мы дышим.

Человечество живет как бы на грани двух миров — существующего независимо от него мира природы и созданного им мира материальной культуры, причем в ходе исторического развития человеческого общества первый все больше заслоняется вторым (хотя превратить материальную среду культуры в замкнутую сферу и полностью отгородиться ею от природы невозможно).

Продукты и результаты человеческой деятельности, искусственно созданные человеком предметы и явления называют *артефактами* (от лат. *arte* — искусственный и *factus* — сделанный). Артефактами — феноменами культуры — являются сделанные человеком вещи, рожденные им мысли, найденные и используемые им средства и способы действий. Культура включает в себя не только то, что находится вне человека, но и изменения, которые он производит в самом себе, в своем теле и своей душе, в собственном физическом и духовном облике. Итак, культура есть *мир человеческой деятельности* или *мир артефактов* — это ее первая важнейшая характеристика. Она особенно важна тогда, когда речь идет о *«материальной*

*культуре*» — вещах, домах и сооружениях, технике и вообще обо всем том, что образует «вторую природу», которую создает человек собственными руками вокруг себя. Но одной этой характеристики еще недостаточно для понимания сущности культуры.

15

## 3.2. КУЛЬТУРА КАК МИР СМЫСЛОВ

### СМЫСЛЫ

Человек — порождение природы, и все ее законы сохраняют свою силу в его деятельности так же, как и в любых природных процессах. Никто не может отменить или нарушить их. Все, что человек творит, возникает не вопреки объективным законам природы, а в соответствии с ними. В чем же тогда разница между предметами культуры и вещами природы? Видимо, только в том, что человек вносит в свои творения некую «человечность», т. е. что-то специфически человеческое, принципиально не могущее возникнуть без него. Эта-то «человечность» и превращает продукты его деятельности в предметы культуры.

Явления природы, рассматриваемые в их собственном, независимом от человека бытии, обладают какими-то объективно свойственными им характеристиками. Эти характеристики составляют их *объективную* определенность, и, кроме нее, никакой другой определенности они не имеют. Иначе обстоит дело с артефактами — предметами культуры. В отличие от явлений природы они обладают двойственной определенностью. С одной стороны, у них, как и у природных явлений, тоже есть объективная определенность, т. е. их можно рассматривать как реальность, которая существует сама по себе, отдельно от человека, и характеризуется объективно присущими ей свойствами. Но, с другой стороны, артефакты имеют еще и иную, *субъективную* определенность: в них воплощено то, что называют «смыслом», «значением». Эта субъективная определенность появляется у них потому, что человек «опредмечивает» в них свои представления, цели, желания и т. д. Они-то (представления, цели, желания и т. д.) и есть та «человечность», которую вносит человек в продукты своей деятельности.

Иначе говоря, люди не только практически, но и духовно «обрабатывают»

предметы своей деятельности, вкладывая в них то, что объективно, вне отношения к человеку, к его сознанию, у них нет и не может быть. Попадая в сферу человеческой деятельности, эти предметы приобретают новое, «сверхприродное» качество: способность заключать в себе человеческий смысл, нести на себе отпечаток человеческого духа, служить человеку его собственным отражением. Таким образом, они выступают как предметы культуры благодаря *духовной творческой активности* человека (тезис идеационизма).

Наиболее очевидным образом способность человека наделять свои творения смыслом проявляется в речи: люди приписывают звукам своей речи смыслы, которыми они физически — как колебания воздуха — сами по себе не обладают. Но смысл имеют не только слова и высказывания, им так или иначе проникнуто все, что человек делает и что составляет культурную среду его обитания: произведения искусства и правила этикета, религиозные обряды и научные исследования, учеба и спорт, и т. д. Смысл любого предмета, с которым имеют дело люди, выражается хотя бы в его предназначении, роли, функциях: смысл станка — в том, что он нужен для производства, автомобиля — в его использовании как средства передвижения, предметов домашнего обихода — мебели и посуды — в возможности удовлетворить с их помощью бытовые потребности и привычки. А помимо этого, названные вещи могут иметь и иной смысл. Скажем, главным смыслом автомобиля для владельца роскошного «Мерседеса» может быть престижность этой марки.

Обратите внимание: предметы, взятые сами по себе, вне их отношения к человеку, никакого смысла не имеют. Можно сколько угодно изучать, напр., египетскую пирамиду, всматриваться в нее, исследовать ее строение, измерять, проводить физико-химические анализы и т. д., но обнаружить в ней какой-либо смысл не удастся, если при этом

16

рассматривать ее просто как физическое тело. Ее смысл существует не в ней самой, а в культуре, производением которой она является. И чтобы понять его, надо изучать эту культуру, а *не только* пирамиду. В фантастической повести Стругацких «Пикник на обочине» (по ней поставлен фильм Тарковского «Сталкер») люди сталкиваются с зоной, в которой прилетавшие на Землю инопланетяне оставили какие-то предметы. Эти предметы загадочны, их устройство и свойства непонятны людям, но более всего непонятен их смысл (назначение, функции): для чего и зачем они? И разобраться в этом никакое исследование их устройства и свойств не поможет: ответ на такие вопросы можно получить только через постижение



культуры инопланетян. Смысл вещей существует не в них самих, а в культуре, их породившей, и в тех, кто эту культуру освоил. Он *создается и придается вещам* людьми (или, как у Стругацких, представителями внеземного разума). Поэтому нет ничего удивительного в том, что одна и та же вещь приобретает в разных культурах (и даже в рамках одной культуры для разных людей) совершенно различные смыслы. Из культуры люди черпают возможность наделять смыслом не только слова и вещи, но и свое поведение — как отдельные поступки, так и всю жизнь в целом. Поэтому, например, без знания культуры прошлого трудно понять наших предков.

♦ Ю. М. Лотман в книге «Беседы о русской культуре» приводит такой факт. В ранних вариантах «Русской правды» устанавливалось, что за нанесение раны надо заплатить пострадавшему возмещение («виру»), зависящее от характера и размера раны. Однако в более поздних вариантах за рану, даже тяжелую, если она нанесена острой частью меча, полагается меньшая вира, чем за удары рукояткой меча, чашей, тыльной стороной ладони или кулака. Как объяснить этот парадокс? А дело в том, что происходит формирование морали воинского сословия, появляется понятие чести. Рана, нанесенная острой стороной меча, — это боевая рана. Она болезненна, но не бесчестит. Более того, она даже почетна. Не случайно в Европе при посвящении в рыцари юноша должен был выдержать удар мечом (впоследствии реальный удар заменялся символическим). Тот, кого признавали достойным получить рану от меча, становился равным тому, кто держит меч. Удар же рукояткой, палкой и вообще *не оружием* — бесчестит: так бьют раба. Таким образом, удары мечом, чашей или кулаком оказываются действиями, имеющими специфический для культуры того времени смысл. ♦

Итак, культура есть не просто совокупность продуктов человеческой деятельности, артефактов. Культура — это *мир смыслов*, которые человек вкладывает в свои творения и действия. Такова вторая важнейшая характеристика культуры.

Человек живет не только в материальном мире вещей — он живет и в духовном мире смыслов. В ходе своего исторического развития человечество постоянно расширяет и обогащает этот мир. Смыслы воплощаются в представлениях и понятиях, превращаются в самостоятельные объекты мышления, оперирование которыми приводит к образованию новых, все более общих и абстрактных смыслов. Создание новых смыслов само становится смыслом деятельности людей — в религии, искусстве, науке, философии и других сферах культуры. Мир смыслов — мир продуктов человеческой мысли — велик и необъятен, это своего рода «вторая Вселенная», существующая наряду с расширяющейся космической Вселенной. Но в отличие от последней она возникает расширяется благодаря усилиям человечества. Человек — творец этой Вселенной. Она есть царство человеческого разума. Создавая и развивая ее, он вместе с тем создает и развивает самого себя.

### ВИДЫ СМЫСЛОВ: ЗНАНИЯ, ЦЕННОСТИ, РЕГУЛЯТИВЫ

Смыслы образуются в голове человека, когда он в соответствии со своими потребностями познает, оценивает и регулирует происходящие вокруг него и в нем самом явления и процессы. Соответственно этому знания (то, что дела-

17

ется познанием), ценности (то, что устанавливается с помощью оценки) и регулятивы (то, чем регулируются действия) представляют собою три основных вида смыслов.

#### Знание (когнитивный<sup>7</sup> смысл)

**Знание** (когнитивный<sup>7</sup> смысл) — это информация о свойствах объекта. Может показаться, что такое определение знания является тривиальным, само собою разумеющимся. Однако на самом деле его краткость и простота обманчивы. Определение знания — один из сложнейших философских вопросов, по которому существует множество различных мнений. Не вдаваясь в существо споров, которые ведут вокруг него философы, сделаю лишь несколько пояснений к данному определению.

**Во-первых**, информация есть всегда информация *о чем-то*, а потому во всякой информации содержится какое-то знание (сведение о некотором объекте). Но информация и знание — все же понятия не тождественные. Знание есть содержание информации, характеризующее ее объект. Информация тут соотносится только с объектом, а все, что в ней связано с субъектом, выносится за скобки. Ценности и регулятивы тоже являются информацией, но в них она предстает в других своих аспектах (в ценностях — как средство оценки объекта, т. е. формирования определенного



отношения человека к нему, в регулятивах — как правила, алгоритмы действий человека).

**Во-вторых**, знание всегда есть некоторое *утверждение*, хотя оно может быть выражено не только в виде утвердительного, но и в виде отрицательного высказывания. Разница здесь лишь в том, что в первом случае знание заключается в утверждении о *наличии*, а во втором — об *отсутствии* у объекта каких-то свойств. Даже известное высказывание Сократа: «Я знаю, что я ничего не знаю» представляет собою утверждение. Объектом этого утверждения является его автор, а утверждает

<sup>7</sup> От лат. *cognitio* — знание, познание.

оно — выбирайте сами, что вам больше нравится, — либо наличие у этого объекта свойства «ничего не знать», либо отсутствие у него свойства «знать хотя бы что-то».

**В-третьих**, любое знание включает в себя предпосылку (обычно молчаливо подразумеваемую), что оно *объективно*, т. е. определяется не субъективными особенностями, желаниями или эмоциями человека, а исключительно свойствами объекта. Когда человек говорит: «Я знаю...», он делает сразу двойное утверждение: первое — что у него есть знание о свойствах некоторого объекта, и второе — что это знание является объективным. Но несмотря на то что эта предпосылка («презумпция объективности») всегда сопровождает знание, на самом деле оно зачастую является субъективным мнением, которое отражает не столько свойства объекта, сколько свойства его искаженного образа в глазах человека. Более того, в наших знаниях всегда присутствует какой-то элемент субъективности — след человека, который эти знания создает. Можно сказать, что знание всегда надевает на себя «маску» объективности и ходит в ней, так что его «внешнему виду» нельзя доверять, и при каждой встрече с ним приходится думать о том, что на сей раз скрывается под этой «маской».

Отсюда, **в-четвертых**, следует, что знание может быть как истинным, так и ложным. Иначе говоря, неверное, ошибочное утверждение — это тоже знание, только знание ложное. И хотя выражение «ложное знание» может кому-то показаться самопротиворечивым и бессмысленным («какое же это знание, если оно ложно?»), никакого противоречия и никакой бессмыслицы в нем нет. Ведь даже совершенно ошибочные утверждения о свойствах объекта являются информацией, относящейся к этому объекту, т. е., по определению, знанием. Из-за того, что информация не соответствует действительности, она не перестает быть информацией, а лишь

18

оказывается информацией неверной, т. е. ложным знанием, заблуждением. Если к тому же учесть, что в знаниях есть элемент субъективности, что истинность их относительна, что они нередко наряду с истиной содержат неточности и ошибки, и что далеко не просто отделить истину (даже относительную) от заблуждений, — то все это не позволяет исключить заблуждения из состава знаний.

**В-пятых**, объектом знания может быть все, что угодно, — физические тела и человеческие мысли, реальные явления и несбыточные мечты, то, что существует, существовало и будет существовать или никогда не существовало и не будет существовать. Это значит, что в состав знаний входят не только обоснованные и проверяемые утверждения, но и непроверяемые высказывания, необоснованные суждения, верования и вымыслы.

Итак, понятие знания в нашем толковании имеет чрезвычайно широкий характер.

Знание — важнейшая часть культуры. Оно занимает огромное место в ее содержании. С развитием культуры объем знаний, которыми располагает общество, постоянно растет. Далеко не все накопленные в культуре знания являются истинными. В каждую эпоху имеются знания, которые когда-то в прошлом считались несомненными истинами, но затем обнаружилось, что они были заблуждениями (например, языческие верования). Есть и такие знания, которые в одних культурах признаются истинными, тогда как в другой культуре они оцениваются как ложные.

Овладение культурой требует усвоения накопленных в ней разнообразных знаний. В том числе не только истинных, но и ложных. Заблуждения наших предков не исчезают из культуры — они оставляют в ней свой след. Не обязательно верить в древние мифы об устройстве космоса (например, что земля лежит на слонах, а слоны стоят

на китах, которые плавают в океане) или в существование леших, Бабы-Яги и пр., но без знакомства с представлениями, господствовавшими в умах наших предков, в современной культуре многое будет непонятным. Достаточно только представить себе, как беспомощно чувствовал бы себя в Эрмитаже тот, кто не знает ничего о Зевсе и Аполлоне, Венере и Афине... Пусть древнегреческие мифы — вымысел, но этот вымысел отразился в живописи,

литературе, поэзии, философии и прочно вошел в человеческую культуру.

Но, конечно, главную роль в любой культуре играют не заблуждения, а достоверные, оправданные практикой знания. Средоточием их является наука. Современная культура является культурой научного знания в неизмеримо большей степени, чем в прошлом. Распространение научного знания в обществе связано с повышением уровня образованности народа. Образование — путь в мир научного знания, а тем самым и в современную культуру.

**Ценность** (ценностный смысл) — это фиксированная в человеческом сознании характеристика *отношения* объекта к человеку (и соответственно человека к объекту). Объект имеет ценность, если человек видит в нем средство удовлетворения какой-либо своей потребности (а если же объект представляется человеку не удовлетворяющим никаких потребностей или мешающим их удовлетворять, то он не имеет ценности либо имеет отрицательную ценность — «*антиценность*»).

Строго говоря, ценностью является не объект сам по себе, а его *свойство, способность* удовлетворять человеческую потребность. Объект есть лишь *носитель* ценности. Однако на практике ценностью называют не только указанное свойство объекта, но и сам этот объект. Вместо того чтобы сказать: «объект имеет ценность», говорят: «объект является ценностью» Ценностью могут обладать как материальные вещи или процессы, так и ду-

19

ховные явления (знания, представления, идеи и т. д.).

Понятие «ценность» в культурологии не следует путать с экономическим понятием «стоимость». Стоимость является лишь денежным выражением ценности, и при этом величина стоимости совсем не обязательно соответствует ценности объекта. Для человека может представлять большую ценность какой-нибудь грошовый памятный сувенир или старая фотография, хотя их денежная стоимость равна нулю. Ценность вообще далеко не всегда может быть выражена в деньгах. Например, такие ценности, как воспоминания, чувства, радость творчества и т. п. нельзя ни продать, ни купить ни за какие деньги.<sup>8</sup>

**Ценность** — это не такое качество, которое присуще объекту самому по себе, независимо от того, знает или не знает о том человек. Когда человек ничего не знает о ценности объекта, этот объект для него и не представляет никакой ценности. Даже если объект по своей физической природе или духовному содержанию обладает свойствами, позволяющими ему удовлетворять какую-то человеческую потребность, это еще не делает его ценностью. Чтобы объект обладал ценностью, необходимо, чтобы человек *осознавал* наличие в нем таких свойств. Например, земное тяготение, воздух, витамины, общение с другими людьми необходимы человеку, он без них не может существовать; но если он не сознает этого, то они для него ценности не имеют. Таким образом, ценность связана со знанием, но не сводится к нему: зна-

<sup>8</sup> Можно, конечно, запатентовать идеи или издать мемуары, и если они найдут покупателей, получить за них деньги. Как писал Пушкин, «не продается вдохновенье, но можно рукопись продать». Однако, во-первых, есть такие мысли и воспоминания, которые дороги только для данной личности и ни для кого другого; во-вторых, предмет купли-продажи могут стать лишь «материализованные», оформленные в виде письменной или устной речи мысли, а не мысли как таковые; и, наконец, вдохновение, согласно Пушкину, все же не продается и не покупается.

ние лишь констатирует свойства объекта, в том числе и некое особое его «свойство» — способность удовлетворять какую-то потребность человека, т. е. ценность; однако последняя не есть знание, а есть *отношение* между человеком и объектом.

Обычно ценности разделяют на материальные и духовные. К первым относят «материальные блага» (жилище, одежда, продукты питания и т. п.), а ко вторым — «духовные блага»: известные триады «истина, добро, красота» и «вера, надежда, любовь», а также художественные, научные, философские, религиозные идеи и т. д. Следует, однако, иметь в виду, что все ценности имеют духовную природу, поскольку представляют собою род смыслов; «материальными» и «духовными» называют здесь в действительности не сами ценности, а объекты («блага»), которые служат их носителями.

Способность оценивать объекты, то есть устанавливать их ценность, связана с образованием в уме человека *ценностных представлений*. Это представления о том, какими объекты *должны быть*, чтобы удовлетворять человеческие потребности. В формировании ценностных представлений большую роль играет воображение. С его помощью люди создают мысленные образцы объектов, которые максимально полным и совершенным образом отвечали бы их потребностям. Такие образцы называются *идеалами*. Они служат эталонами ценности. Ценность реально существующих материальных и духовных благ оценивается в сравнении с ними. Она тем выше,

чем больше приближается к идеалу.

Существующие в действительности объекты никогда не совпадают с идеалами. Например, идеалы свободы и справедливости не являются описаниями той свободы и той справедливости, которые существовали или существуют сейчас в каком-либо реальном обществе. Никогда и нигде не было общества, в котором полностью были

20

бы проведены в жизнь эти идеалы. Кто думает, что для того, чтобы узнать, что такое идеальная справедливость, надо сначала увидеть ее «в натуре», тот никогда о ней ничего не узнает. Идеальную справедливость нужно «изобрести», «придумать», мысленно вообразить. Иного пути к ее пониманию нет.

Каждая личность уникальна и неповторима, и у каждой возникает свой, уникальный и неповторимый комплекс ценностей и идеалов. То, что для одного представляет ценность, может не иметь никакой ценности для другого. Философы-просветители XVIII века считали величайшей ценностью образование, а для фонвизинской госпожи Простаковой оно ценности не представляло. Во время Октябрьской революции и последовавшей за ней гражданской войны было немало случаев, когда противоположные ценностные ориентации приводили на разные стороны баррикады даже родных братьев.

Однако было бы неверно думать, что всякий индивид абсолютно свободен в построении этого комплекса и совершенно произвольно решает, каковы должны быть его идеалы и ценности. В действительности он заимствует их из *поля выбора, предоставляемого ему культурой*. В этом поле находит он ценности и идеалы разных поколений и эпох: национальные, профессиональные, возрастные, семейные и т. д. В результате исторического развития и взаимодействия разных культур постепенно происходит формирование общечеловеческих идеалов, складывается единая общечеловеческая система ценностей, включающая в себя все лучшее, что накоплено в культурах различных эпох и народов. Из всех этих ценностей и идеалов каждая личность и отбирает те, что соответствуют ее склонностям, воспитанию, образованию, личному жизненному опыту.

Таким образом, культура предстает перед каждым отдельным человеком как *мир ценностей и идеалов* и сторонники аксиологического подхода совершенно справедливо обращали внимание на этот важный аспект культуры. Однако культура все же не сводится лишь к системе ценностей и идеалов. Во всякой культуре есть не только ценности и идеалы, но также и *антиценности*, и *антиидеалы* (т. е. то, что противостоит ценностям и идеалам, является их отрицанием), а кроме того, еще и такие культурные феномены, которые не имеют ценностного смысла и не оцениваются в этом плане.<sup>9</sup> Вот почему аксиологический взгляд на культуру оказывается слишком узким и не охватывающим всего ее содержания.

### Регулятив (регулятивный смысл)

**Регулятив** (регулятивный смысл) — это правило или требование, в соответствии с которым люди строят свое поведение и деятельность. Содержащиеся в культуре регулятивы определяют принятые в данной культуре *нормы* поведения и деятельности, т. е. указывают, какие пути и средства достижения целей допустимы, «нормальны», а какие — нет.

В отличие от животных люди не могут жить на основе врожденных, генетически заданных образцов поведения. Сложные виды человеческой деятельности не запрограммированы в генах, им надо учиться. Культура несет в себе *внегенетические программы* деятельности, которые играют в жизни людей такую же роль, как генетические программы поведения у животных.

Если действия животного подчиняются природным законам, от которых оно не может отступить, то действия человека, кроме этого, регулируются еще нормами и правилами, которые он сам для себя устанавливает (например, нормы и правила игры, этикета, судопроизводства, дорожного движения, стихосложения и пр.). Он может по собствен-

<sup>9</sup> При этом вопросы о том, что заслуживает или не заслуживает ценностной оценки, что считать ценностью и что — антиценностью, в чем усматривать идеал и в чем — антиидеал, представителями одной культуры, одного поколения и даже одной семьи могут решаться неоднозначно (хотя поле выбора ценностей и идеалов и задается людям культурой).

21

ному желанию соблюдать или не соблюдать их, действовать «по правилам» или «против

правил», но, приняв их, он сам накладывает на себя какие-то обязанности и ограничения. Животное ведет себя «естественно», а человек искусственно ограничивает себя, но в результате этого создает условия для развития деятельности. Он ищет лучшее, наиболее совершенное (красивое, рациональное, эффективное и т. д.) решение задачи. Животные же не стремятся к достижению какого-либо «совершенства». Они просто выполняют то, что обусловлено природными механизмами их поведения. Введение определенных норм, которые регулируют действия людей — это специфическая черта человеческого образа жизни, закрепляемая в культуре.

Культурные нормы чрезвычайно разнообразны. Они в большей или меньшей степени регламентируют всё, с чем связана человеческая жизнь — еду и одежду, отношения между мужчинами и женщинами, развлечения и труд.

Рождаясь и воспитываясь в определенной культурной среде, каждый человек усваивает принятые в ней регулятивы. В результате его действия оказываются в значительной мере обусловленными ими. Он реализует в своих поступках и в своем жизненном пути предписанные ему культурой программы поведения, часто даже не сознавая того. Во всяком продукте общественного труда заложены программы деятельности, с которыми связано его использование. Так, средства производства предполагают определенные способы трудовой деятельности, предметы домашнего обихода — определенные формы быта, досуга, ведения домашнего хозяйства. При этом не физико-химические свойства, а именно заданные культурой программы определяют характер использования условий и предметов окружающей среды. Если мы пользуемся стулом, чтобы сидеть, а ложкой и вилок — чтобы есть, если мы пересекаем улицу по знаку светофора, восхищаемся творениями живописи и

архитектуры, то поступаем так не потому, что указанные объекты по своей природе не допускают никаких иных действий: мало ли что можно сделать со стулом или светофором! Мы поступаем так потому, что знаем «культурные свойства» этих объектов, требующие данного обращения с ними.<sup>10</sup> И уровень нашего овладения культурой определяется тем, насколько хорошо мы усвоили содержащуюся в разнообразных предметах культуры информацию и придерживаемся связанных с ними программ поведения, предписанных культурой.

Различные культуры обладают разной степенью нормативности (например, в наше время нормативность русской культуры значительно слабее, чем английской, китайской и многих других). «Нормативная недостаточность» культуры может вести к росту преступности, падению нравственности, дезорганизации общественных отношений (что мы и наблюдаем сейчас в нашей стране). «Нормативная избыточность», наоборот, способствует стабильности общества, твердости и устойчивости общественного порядка («елизаветинская эпоха» в Англии). Но вместе с тем она ограничивает свободу, инициативность и творческую деятельность, что, в конечном счете, имеет своим следствием замедление темпов развития общества и застой. «Нормативная избыточность», таким образом, становится препятствием для социального прогресса в не меньшей степени, чем «нормативная недостаточность».

Не следует думать, что программирование человеческого поведения культурой в принципе лишает личность свободы выбора действий. Развитая, богатая культура несет в себе необъятное множество самых разнообразных программ и предлагает каждому огромный

<sup>10</sup> Таким образом, регулятивы, как и ценности, связаны со знаниями. Но одно дело — сами регулятивы, а другое — знание о них. Разница тут очевидна: она выражается хотя бы в том, что можно знать нормы и правила, но не следовать им.

22

выбор возможностей. Она открыта и для творческого созидания новых программ. Вопрос, однако, в том, насколько человек способен к свободному выбору и созиданию и насколько он оказывается в состоянии твердо и последовательно осуществлять то, к чему толкает его свободный выбор.

### 3.3. КУЛЬТУРА КАК МИР ЗНАКОВ

Выступая в качестве носителей смысла, «обработанные» (физически и духовно) человеком вещи, процессы, явления становятся знаками.

Знак есть предмет, выступающий в качестве носителя информации о других предметах и



используемый для ее приобретения, хранения, переработки и передачи.

Знаки и системы знаков исследуются специальной наукой — семиотикой. Понятие знаковой системы в семиотике охватывает очень широкий круг объектов. Знаковыми системами являются естественные (разговорные) языки — русский, английский и др., а также различного рода искусственные языки — язык математики, химическая символика, «машинные» языки и т. д.

К знаковым системам относятся также разнообразные системы сигнализации, языки изобразительных искусств, театра, кино, музыки, правила этикета, религиозные символы и ритуалы, геральдические знаки и вообще любые множества предметов, которые могут служить средствами для выражения какого-то содержания. Мы живем не только в мире вещей, но и в *мире знаков*. Это третья важнейшая характеристика культуры.

*Явления культуры — это знаки и совокупности знаков («тексты»), в которых «зашифрована» социальная информация, т. е. вложенное в них людьми содержание, значение, смысл.*

Понимать какое-либо явление культуры — значит видеть в нем не просто чувственно воспринимаемую вещь, но его «невидимый» субъективный смысл. Именно постольку, поскольку явление

выступает в качестве знака, символа, «текста», который нужно не только наблюдать, но и осмысливать, оно и становится фактом культуры.

Когда какие-либо предметы (например, орудия труда) используются в чисто утилитарных целях, их знаковая функция отходит на задний план, а на первый выдвигаются физико-химические свойства. Но при этом мы обычно и не воспринимаем их как предметы культуры. Дело, однако, меняется, как только мы принимаем во внимание их знаковый характер: тут они уже выступают как предметы культуры.

♦ Для археолога золотые украшения, найденные при раскопках, являются предметами древней культуры: они интересуют его именно как носители социальной информации; для злоумышленника, который переплавляет их в слиток и продает, они не более чем средство наживы — их знаковая, культурная функция ему не важна. Меч — это оружие, и когда он применяется для защиты или нападения, он используется как предмет, а не как знак. Но вместе с тем меч, прикрепленный к поясу, становится символом, означающим, что его носитель — воин, рыцарь, человек благородного происхождения. Дворяне XVII-XVIII вв. вместо меча уже носят шпагу. Крошечная парадная шпага оружием практически не является — она лишь *знак, символ символа*: она символизирует меч, который означает принадлежность к дворянскому сословию. В «Скупом рыцаре» Пушкина сын барона Альбер мечтает получить сокровища отца, чтобы дать им «истинное», то есть практическое употребление. Но для самого барона золото — не средство, обеспечивающее возможность жить в роскоши, а *символ* могущества и власти над людьми. Макар Деушкин в «Бедных людях» Достоевского стыдится дырявых подошв и даже изобретает особую походку, чтобы их не было видно. Дырявая подошва как реальная вещь может причинить много неприятностей: промоченные ноги, охлаждение организма, простуду. Но Макар Деушкин страдает не от того, что ему холодно, а от того, что ему стыдно. Для него страшнее всего, что дыры в подметке — это *знак* бедности. Стыд его вызван не физическими, а знаковыми свойствами его сапог.<sup>11</sup> ♦

О том, как, казалось бы, самые обыденные предметы обретают характер

<sup>11</sup> Лотман Ю. М. Беседы о русской культуре. СПб., 1994. С. 6-11.

23

знаков, полных большого символического смысла, замечательно сказано в стихотворении Е. Винокурова «Вещи»:

*Я глубоко уверен в том, что вещи Красноречивей всяческих речей... Вот колокол. Он собирал на вече Лудильщиков, кожевников, ткачей. Вот горн. Им яковинцы возвестили, Что кончилась на свете эра зла... Вот кочерга, которой в Освенциме Помешивалась белая зола...*

Следует заметить, что знаковую природу, а следовательно, и способность быть культурными феноменами, приобретают не только творения рук человека, но и природные явления, когда они становятся предметами его духовной деятельности. Вовлекая их в свой духовный мир, люди наделяют их «человеческим» (эстетическим, нравственным, религиозным) содержанием.

\* Таковы образы хитрой лисы или трусливого зайца в народных сказках, поэтические описания радуги или заката, мистические интерпретации затмений, комет и т. д. Извержение вулкана — природное явление, и как таковое оно лежит вне сферы культуры.



Но когда оно понимается как проявление гнева богов или как трагедия человеческого бессилия перед грозной стихией («Последний день Помпеи» Брюллова), то становится знаком, символом, в котором люди усматривают особый «сверхприродный» смысл. И это делает его явлением культуры. \*

Символами, носителями особого смысла становятся и сами люди. Когда они выступают друг для друга не просто как живые существа, а как кинозвезда, писатель, политический вождь, представитель той или иной профессии и т. д., то это тоже есть не что иное, как культурный феномен.

♦ «Болезненный человек, провозглашенный монархом или папой, становится могущественным и священным «Величеством» или «Святейшеством». Если же он свергнут, он лишается своей социокультурной ценности и его могущество, функции, социальное положение и личность коренным образом изменяются: из величества или святейшества он превращается в презренного и ненавидимого изгнанника». <sup>12</sup> ♦

Если рассмотрение культуры как мира человеческой деятельности раскрывает главным образом ее материальные проявления, а как мира смыслов — ее духовное содержание, то культура как мир знаков предстает перед нами в *единстве материального и духовного*. Действительно, знак есть чувственно воспринимаемый материальный предмет, а его значение (смысл, информация) есть продукт духовной деятельности людей. Знаки выступают как своего рода «материальная оболочка» человеческих мыслей, чувств, желаний. Чтобы продукты духовной деятельности человека сохранились в культуре, чтобы они передавались и воспринимались другими людьми, они должны быть выражены, закодированы в этой знаковой оболочке. Связь значения и знака (или, иначе говоря, информации и кода, в котором она фиксируется и транслируется) определяет неразрывность духовного и материального аспектов культуры.

### 3.4. КУЛЬТУРА КАК ИНФОРМАЦИОННЫЙ ПРОЦЕСС

Культура представляет собою особый тип информационного процесса, которого не знает природа. У животных информация кодируется хромосомными структурами клеток и нейродинамическими системами мозга. Таким образом, носителем ее является само тело животного. Передача информации от одного поколения к другому происходит генетическим путем, а также в какой-то мере через непосредственное наблюдение за поведением родителей и подражание им (у высших животных). При этом опыт, накопленный отдельной особью в течение жизни, не наследуется ее потомками. Каждое новое поколение начинает накапливать опыт «с нуля». Поэтому объем информации, имеющейся в распоряжении рода, от поколения к поколению не увеличивается.

<sup>12</sup> *Сорокин П. А. Социологические теории современности. М., 1992. С. 24.*

24

С возникновением культуры у людей появляется особая, отсутствующая у животных, «надбиологическая» форма хранения и передачи информации. Это принципиально новый и несравненно более богатый по своим возможностям тип информационного процесса. В культуре информация кодируется внешними по отношению к телу человека структурами. Выражая свои мысли и представления в созданных людьми знаковых системах, индивид объективирует их. Это значит, что они как бы отделяются от него, приобретают самостоятельное, внеличностное существование. Они становятся *социальной информацией*, носителем которой оказывается уже не один данный индивид, а общественная культура. Социальная информация, выраженная в знаковых системах, имеет *внегенетический* характер. В отличие от биологической, она не исчезает со смертью добывшего ее индивида. Культура образует специфически человеческий, внегенетический «механизм» ее наследования — социальную наследственность. Благодаря культуре в обществе становится возможным то, что невозможно в животном мире, — историческое накопление и умножение информации, находящейся в распоряжении человека как родового существа.

По выражению Ю. М. Лотмана, культура есть *«коллективный интеллект»* общества, который вырабатывает и хранит социальную информацию. Эта информация содержится в множестве культурных *«текстов»*, создаваемых с помощью разнообразных знаков и знаковых систем. «Культура представляет собой самый совершенный из созданных человечеством механизмов по превращению энтропии в информацию. Это механизм, который должен хранить и

перерабатывать информацию, но одновременно и постоянно увеличивать ее объем».<sup>18</sup> Можно сказать, что культура в человеческом обществе — это то же, что информационное обеспечение в компьютере. Последнее, как известно, включает в себя машинный язык, память, программы переработки информации. Аналогичные компоненты характеризуют и культуру. Она дает обществу языки — знаковые системы. Ее необходимым компонентом является социальная память, в которой хранятся духовные достижения человечества. В ней содержатся программы человеческого поведения, отражающие опыт многих поколений предков. Таким образом, культура выступает как своего рода *информационное обеспечение общества*. Правда, тут надо учесть и одно принципиальное различие: в компьютер информационное обеспечение вкладывается извне, а общество *само создает* свое информационное обеспечение.

Итак, с информационно-семиотической точки зрения мир культуры предстает в трех основных аспектах: как мир артефактов, мир смыслов и мир знаков. Феномены культуры — это любые *артефакты* (искусственно созданные людьми предметы и явления), которые несут в себе *смыслы*, т. е. выступают как *знаки*, обладающие значениями. Совокупности знаков образуют *тексты*, в которых содержится социальная информация (см. рис. 1.1).

Рис. 1.1

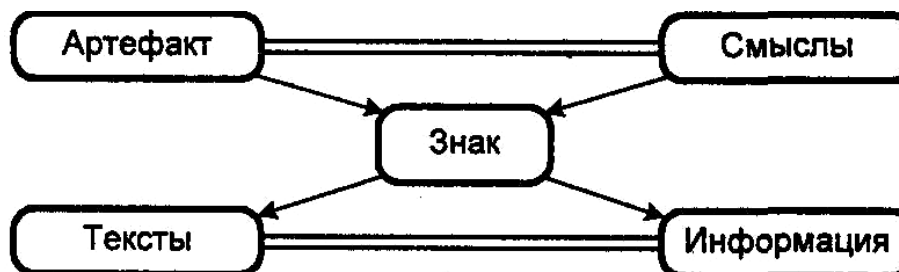

Сказанного достаточно, чтобы сформулировать краткое определение культуры:

<sup>18</sup> Лотман Ю. М. Семиосфера. СПб., 2001. С. 458.

**КУЛЬТУРА — это СОЦИАЛЬНАЯ  
ИНФОРМАЦИЯ, КОТОРАЯ СОХРАНЯЕТСЯ И  
НАКАПЛИВАЕТСЯ В ОБЩЕСТВЕ С ПОМОЩЬЮ  
СОЗДАВАЕМЫХ ЛЮДЬМИ ЗНАКОВЫХ СРЕДСТВ.**

25

## §4. ФУНКЦИИ КУЛЬТУРЫ

Функцией в общественных науках обычно называют предназначение, роль какого-либо элемента в социальной системе, или, иными словами, определенного рода работу, которая требуется от него в интересах системы в целом. Если, например, критикуют правительство за то, что оно «не выполняет своих функций», то имеют в виду, что оно плохо делает ту работу, которую должно делать в интересах общества. Можно говорить о функциях отдельных элементов культуры по отношению ко всей системе культуры (например, о функциях языка или науки в культуре). Но правомерен вопрос и о функциях культуры в целом по отношению к обществу. Это и есть вопрос о ее социальных функциях.

Можно по-разному выделять, классифицировать и описывать социальные функции культуры. Одна из них, самая главная — *информационная* функция — уже была охарактеризована в предыдущем разделе и положена в основу приведенного выше краткого определения культуры. Рассмотрим теперь некоторые другие важные ее функции.

### 4.1. АДАПТИВНАЯ ФУНКЦИЯ

*Культура обеспечивает адаптацию человека к окружающей среде.*

Слово «адаптация» (от лат. adaptatio) означает прилаживание, приспособление. Всякий вид живых существ адаптируется к среде своего обитания. Это происходит в процессе биологической эволюции благодаря изменчивости, наследственности и естественному отбору, посредством которых формируются и генетически передаются из поколения в поколение особенности органов тела и механизмов поведения, обеспечивающих выживание и развитие вида в заданных условиях внешней среды (его «экологической нише»). Однако адаптация человека совершается иначе. В природе живые организмы приспосабливаются к

среде, то есть изменяются в соответствии с заданными условиями своего существования; человек же приспособливает среду к себе, то есть изменяет ее в соответствии со своими потребностями.

Человек как биологический вид *Homo Sapiens* не имеет своей природной экологической ниши. Он является, по утверждению одного из основателей культурной антропологии А. Гелена, «незавершенным», «неопределившимся», «биологически недостаточным» животным. У него не хватает инстинктов, его биологическая организация не приспособлена к какой-либо устойчивой форме животного существования. Поэтому он не в состоянии вести, подобно другим животным, естественный образ жизни и вынужден, чтобы выжить, создавать вокруг себя искусственную, культурную среду. На протяжении всей истории человечества людям постоянно приходится от чего-то защищаться: от холода и жары, от дождя и снега, от ветра и пыли, от множества опасных врагов — начиная с огромных свирепых хищников и кончая крошечными смертоносными бактериями. Развитие культуры дало людям ту защиту, которой не снабдила их природа: возможность создавать и использовать одежду, жилище, оружие, лекарства, разнообразные продукты питания. Биологическая незавершенность, неспециализированность, неприспособленность рода человеческого к определенной экологической нише обернулась способностью осваивать любые природные условия — не за счет изменения биологических видовых признаков, а путем формирования «защитного слоя» искусственных условий существования. Человек как биологический вид *Homo Sapiens* остается тем же

26

самым в разных природных условиях, но зато возникает разнообразие его «защитных слоев» — форм культуры, особенности которых обусловлены природными условиями жизни этноса. Так, уже в древние времена у народов, обитавших на севере и на юге, в горах и на равнинах, на морских побережьях и в глубине материков, складываются разные формы хозяйства и обычаи, они по-разному строят жилища, одеваются и питаются. В их культурах закрепляются исторически выработанные способы адаптации к природным условиям.

Многие культурные традиции имеют под собой вполне рациональные обоснования, связанные с каким-то полезным приспособительным эффектом.

♦ Традиционное обилие острых приправ и пряностей в пище южан — это средство задержать ее быструю порчу в жарком климате. Народная медицина у славян и других народов в странах с разнообразной растительностью отличается широким применением траволечения. А в Среднем Китае, где растительный мир небогат, развились методы лечения с помощью прижиганий и уколов заостренными палочками или камешками, давшие начало современной иглотерапии. Обитателям японских островов из-за постоянных землетрясений не было смысла возводить большие и трудоемкие сооружения. Поэтому они с древних времен строили дома небольшие, с легкими раздвижными стенками и маленькими комнатками: такие дома лучше выдерживали землетрясения, а в случае разрушения их легче было восстановить. ♦

Развитие культуры все в большей степени обеспечивает людям безопасность и комфорт. Увеличивается эффективность труда. Изобретается масса вещей, средств и способов, с помощью которых можно облегчить и улучшить жизнь, наполнить ее удовольствиями и развлечениями. Побеждаются болезни, обрекавшие людей на неотвратимые страдания и смерть, — чума, оспа, холера, туберкулез и др. Все это ведет к увеличению продолжительности жизни и росту населения Земли. Однако вместе с тем культурная эволюция рождает и новые угрозы для человечества. Чем выше становится защищенность людей от природных опасностей, тем яснее обнаруживается, что главным врагом человека является... он сам. Войны, религиозные распри, зверство и насилие преступников над невинными жертвами, безрассудное отравление и истребление природы — это как бы обратная сторона культурного прогресса. Рост технической вооруженности общества, создание мощных средств воздействия на среду, орудий уничтожения и убийства в огромной степени усиливает опасности, подстерегающие человечество с этой стороны. И чтобы выжить, человечество должно совершенствовать свою собственную природу, свою внутреннюю, духовную жизнь. Окруженный благами цивилизации, человек становится их рабом. Уменьшение физических нагрузок и тяга к комфорту, влекущая за собой изнеженность и ослабление организма, синтетическая пища, растущее потребление наркотиков, привычка к употреблению медикаментов и вызываемое этим искажение естественных реакций, накопление

биологически вредных изменений в генофонде человечества (следствие успехов медицины, способной сохранять жизнь людей, страдающих неизлечимыми наследственными болезнями) — все это грозит стать бедой для будущих поколений. Уменьшая свою зависимость от сил природы, люди попадают в зависимость от сил культуры. Поэтому будущее человечества целиком и полностью определяется тем, как и в каком направлении будет оно развивать свою культуру.

#### 4.2. КОММУНИКАТИВНАЯ ФУНКЦИЯ

*Культура формирует условия и средства человеческого общения.*

Отдельный индивид способен быть носителем и творцом культуры лишь постольку, поскольку он «погружен» в социально-культурную среду, обитает в ней. Какой-то «индивидуальной культуры», которая была бы полное-

27

тью изолирована от общественной, не бывает. Культура творится людьми сообща, совместными усилиями. Предметы культуры могут быть продуктами индивидуальной деятельности, они могут составлять собственность отдельных индивидов, но культура как таковая есть общественное достояние.

Культура есть условие и результат общения людей. Условие — потому что только благодаря усвоению культуры между людьми устанавливаются подлинно человеческие формы общения; культура дает им и средства общения — знаковые системы, языки. Результат — так как только благодаря общению люди могут создавать, сохранять и развивать культуру: в общении они научаются пользоваться знаковыми системами, фиксировать («опредмечивать») в них свои мысли и усваивать («распредмечивать») зафиксированные в них мысли других людей. Культура — это поле человеческого общения. Она есть то, что связывает, объединяет людей.

Развитие форм и способов коммуникации — важнейший аспект культурной истории человечества. На самых ранних этапах антропогенеза наши далекие предки могли входить в контакты друг с другом лишь путем непосредственного восприятия жестов и звуков. Принципиально новым средством коммуникации явилась членораздельная речь. С ее развитием люди обрели необычайно широкие возможности передачи друг другу разнообразной информации. Следующий этап начинается с появления специальных средств связи. Можно заметить, как в ходе истории растет их мощь и дальность действия — от первобытных сигнальных барабанов до спутникового телевидения. Изобретение письменности создает основу для широкого распространения коммуникации во времени и пространстве: расстояния и годы перестают быть неодолимым препятствием к общению. Современная эпоха характеризуется внедрением в повседневную жизнь средств массовой коммуникации (СМК), из которых наиболее эффективными являются радио и телевидение. По-видимому, дальнейший прогресс в развитии средств коммуникации связан с развитием компьютерных сетей, охватывающих весь мир и делающих доступным мгновенное вступление в контакт с любым источником информации. В результате развития СМК чрезвычайно увеличивается количество контактов отдельной личности с другими людьми. Так, по телевизору каждый видит и слышит множество собеседников, и в том числе немало интереснейших. Но эти контакты имеют опосредованный и односторонний характер, зритель в них пассивен, а его возможности обменяться с собеседниками своими мыслями очень ограничены. Такое одностороннее общение нередко лишь способствует развитию чувства одиночества. Огромная масса контактов и вместе с тем дефицит общения — парадокс современной культуры. Можно заметить и еще один момент: с развитием культуры совершенствуется внутренняя сторона коммуникации. У людей высокой культуры, любящих и понимающих поэзию, музыку, возрастает значимость духовных и психологических факторов в общении, вырабатывается повышенная способность к взаимопониманию, сопереживанию.

#### 4.3. ИНТЕГРАТИВНАЯ ФУНКЦИЯ

*Культура объединяет народы, социальные группы, государства.*

Любая социальная общность, в которой складывается своя культура, скрепляется этой культурой. Потому что среди членов общности распространяется единая совокупность взглядов, убеждений, ценностей, идеалов, характерных для данной культуры и определяющих сознание и поведение людей. У них формируется чувство принадлежности к одной культурной группе.

28



Всякий, кто побывал за границей, знает, как приятно услышать там неожиданно где-нибудь в общественном месте родную речь. «Это наши», — думаешь о незнакомых собеседниках. Мы выделяем среди других и считаем «нашими» земляков, сверстников, представителей своей профессии, своего социального слоя и т. д. Они кажутся нам по сравнению с людьми «другого круга» более близкими. Мы можем надеяться, что с ними у нас будет больше взаимопонимания. Основанием для этого является наша культурная общность с членами той группы, к которой мы сами принадлежим.

Сохранение культурного наследия, национальных традиций, исторической памяти создает связь между поколениями. На этом строится историческое единство нации и самосознание народа как существующей на протяжении столетий общности людей. Единство культуры является важным условием крепости государства. Это, наверное, понимал князь Владимир, когда вводил православие в Киевской Руси. Общая православная вера образовала духовную связь между славянскими племенами, поклонявшимися прежде различным племенным богам, что в немалой степени способствовало сплочению русских княжеств и их объединению вокруг Москвы в борьбе с монгольскими завоевателями. В XX веке единая марксистская идеология в течение восьми десятилетий поддерживала целостность многонационального Советского государства. А крах этой идеологии немедленно вызвал его распад. Не случайно сейчас политики и ученые-обществоведы говорят о необходимости единой «общенациональной идеи» и укреплении культурной общности народов Российской Федерации как о важнейших проблемах, от решения которых зависит сохранение целостности России.

Широкие рамки культурной общности создаются мировыми религиями. Единая вера связывает различные народы, составляющие «христианский мир» или «мир ислама». В еще больших масштабах проявляется объединяющая роль науки. По мере своего развития наука все более становится коллективным делом всего человечества. Образуется единое всемирное сообщество ученых. Школьники и студенты всех стран осваивают одни и те же основы научных знаний. Повсюду на Земле распространяется одинаковая научная символика (язык математики, физики, химических формул, географических карт и т. д.), используются одни те же образцы техники — автомобили, компьютеры, аудио- и видеоаппаратура.

Интегративная функция культуры, однако, имеет сложный и противоречивый характер. В истории человечества возникают и в каждую эпоху существуют различные культуры. Культурные различия затрудняют общение людей, мешают их взаимопониманию. Эти различия выступают как барьеры, разгораживающие социальные группы и сообщества. Люди, принадлежащие к одному и тому же культурному кругу, воспринимаются как «Мы», а представители других культурных кругов — как «Они». Те, кто входит в это «Мы», в большей мере доверяют и сочувствуют друг другу, чем посторонним людям: эти посторонние — «Они» — ведут себя как-то не так, говорят непонятно и неизвестно что думают, а потому не очень-то ясно, как с ними следует обращаться. Солидарность между «нашими» может сопровождаться настороженностью и даже неприязнью по отношению к «чужим».

История свидетельствует, что культурные различия между сообществами нередко становились причиной их противостояния и вражды. Примерами тут могут служить военные столкновения древних греков и римлян с варварскими народами, крестовые походы европейских рыцарей против «неверных» сарацин, современные вспышки мусульманского фундаментализма и международного терроризма.

29

Но различие культур само по себе вовсе не обязательно порождает напряженность и конфликтность отношений между ними.

Недоверие, опасения и антипатия по отношению к «чужим» культурам и их носителям — народам, странам, социальным группам и отдельным индивидам — имели определенное оправдание в прошлом, когда контакты между различными культурами были слабыми, редкими и непрочными. Однако в ходе мировой истории постепенно все больше усиливаются контакты культур, растет их взаимодействие и взаимопроникновение. Книги, музыка, новинки науки и техники, средства массовой информации, веяния моды и достоинства национальной кулинарии перешагивают границы государств, ломают перегородки, разделяющие культурные группы и сообщества. Всемирная паутина Интернета сплетает различные



культуры в одно целое. Различия культур, конечно, сохраняются и в наше время, но дело заключается не в уничтожении этих различий, а в соединении различного. Культурное разнообразие расцветает жизнь человечества, обогащает накапливаемый им опыт. Интегративная функция культуры направлена не на стирание культурных различий, а на объединение людей как в рамках одной культуры, так и за ее пределами, и, в конечном счете, на осознание единства всего человечества.

#### 4.4. ФУНКЦИЯ СОЦИАЛИЗАЦИИ

Под *социализацией* понимается включение индивидов в общественную жизнь, усвоение ими социального опыта, знаний, ценностей, норм поведения, соответствующих данному обществу, социальной группе, социальной роли. Процесс социализации позволяет личности стать полноценным членом общества, занять в нем определенную позицию и жить так, как того требуют обычаи и традиции. Вместе с тем этот

процесс обеспечивает сохранение общества, его структуры и сложившихся в нем форм жизни. «Персональный состав» общества и социальных групп постоянно обновляется, меняются исполнители социальных ролей, так как люди рождаются и умирают, но благодаря социализации новые члены общества приобщаются к накопленному социальному опыту и продолжают следовать зафиксированным в этом опыте образцам поведения. Конечно, общество со временем изменяется, но и внесение новаций в общественную жизнь тоже так или иначе обуславливается унаследованными от предков формами жизни и идеалами.

*Культура является важнейшим фактором социализации, определяющим ее содержание, средства и способы.* В ходе социализации люди осваивают хранящиеся в культуре программы и учатся жить, мыслить и действовать в соответствии с ними.

Рассмотрим основные формы, в которых протекает социализация личности.

Освоение социального опыта личностью начинается с раннего детства. Фундаментальные мотивационные установки личности закладываются в семье. Образцы поведения, которые демонстрируют родители, в значительной мере определяют жизненный сценарий, по которому ребенок будет строить свою жизнь. Большое влияние на детей оказывают также примеры поведения, которые они наблюдают у сверстников, учителей и других взрослых.

Но социализация не заканчивается в детстве. Она является непрерывным процессом, который продолжается на протяжении всей жизни. Условиями и средствами ее выступают школа и другие учебные заведения, средства массовой информации, труд и трудовой коллектив, неформальная группа и, наконец, самовоспитание.

Каждый человек волею обстоятельств оказывается погруженным в определенный *культурный контекст*,

30

из которого он черпает свои представления, идеалы, правила жизни, способы действий. В общем контексте американской культуры поощряются такие качества личности, как уверенность в себе, энергичность, общительность. Индийская культура, напротив, традиционно поддерживает противоположные ценности: созерцательность, пассивность, самоуглубленность. Исследования социологов показали, что в среде рабочих больше ценится исполнительность и послушание, чем инициатива и свободомыслие, тогда как в образованных слоях общества, наоборот, инициативу и свободомыслие почитают больше послушания и исполнительности. Культурный контекст, в котором воспитываются мальчики, как правило, требует от них активности, самостоятельности, смелости, а девочки воспитываются в культурном контексте, предполагающем, что они должны быть благовоспитанными, аккуратными, домовитыми.

Культура по-разному регламентирует и *гендерные* (половые) социальные роли взрослых мужчин и женщин. Почти во всех культурах на мужчин возлагается обязанность обеспечивать благосостояние семьи, тогда как предназначением женщин считается воспитание детей и ведение домашнего хозяйства.

Во многих обществах мужчины традиционно пользуются большей свободой сексуального поведения, чем женщины. В различных культурных контекстах оказываются молодежь, люди средних лет, старики. Возрастные различия жизненных установок и стремлений в значительной части обусловлены не просто биологическими изменениями организма, а закрепленными в культуре представлениями о соответствующем тому или иному возрасту

образе жизни.

Культурный контекст определяет как формы деятельности, с которыми связана занимаемая личностью в обществе позиция, так и принятые в данной социальной среде формы отдыха, развлечения, психической разрядки (*рекреативная* или *компенсаторная* функция культуры).

В каждой культуре существуют свои традиции и обычаи, регламентирующие способы снятия напряжения, которое накапливается у людей в процессе повседневной жизни. Такими способами являются игры, спорт, массовое искусство (детективы, приключенческие фильмы, эстрада), вечеринки, выезды за город, разнообразные «хобби».

Важнейшую роль играют праздники, культура проведения которых предполагает создание особого, радостного настроения. Способы психической разрядки обычно связаны с нарушением стандартов будничной жизни, с раскованностью и свободой поведения, с карнавальным весельем, выходящим подчас за рамки приличий, которые требуется соблюдать в повседневных условиях. Однако и эти, выглядящие иногда совершенно беспорядочными, формы поведения регулируются на самом деле культурными нормами и имеют ритуальный характер.

Ритуально, например, принятое у итальянцев обыкновение в новогоднюю ночь выбрасывать на улицу всякий накопившийся в доме за год хлам. Ритуально потребление в праздник спиртных напитков, вошедшее в обычай как у русских, так и у других народов. Символические ритуалы сопровождают как общие, так и личные праздники — юбилеи, свадьбы и другие знаменательные события жизни. Ритуализация является мощным средством организации поведения людей в ситуациях, чреватых осложнениями и конфликтами.

Содержащиеся в культуре ценности и нормы, однако, не всегда достаточно эффективно обеспечивают социализацию. В патриархальные времена младшие члены семьи нередко оставались почти на всю жизнь в подчинении старших и чувствовали себя не-

31

полноценными членами общества. Не случайно, например, в греческих мифах дети богов вступают в борьбу со своими родителями (Кронос, Зевс). В современном мире, по мнению социологов, существуют трудности в социализации пожилых. Если на Востоке, где сильны патриархальные традиции, старейшины пользуются особым почетом, то для современного Запада (включая сюда и Россию) характерен культ молодости. Старики, утратив возможность профессионального труда и выйдя на пенсию, оказываются на обочине общественной жизни. Предпринимая большие усилия для социализации молодых, западная цивилизация гораздо меньше внимания уделяет социализации людей пожилого возраста, а смерть вообще считается чуть ли не запретной темой, о которой ни говорить, ни думать не следует.

Наряду с неблагоприятными экономическими и политическими условиями культурный контекст может создавать почву для асоциальных форм поведения — пьянства, наркомании, проституции, преступности. Эти явления приобретают массовый характер, как правило, тогда, когда общество оказывается в кризисном состоянии. Упадок культуры в такие периоды способствует развязыванию подавляемых ею бессознательных животных импульсов («кипящего котла» инстинктов сексуальности и агрессивности, по Фрейдю). Примером тому может служить обстановка в американском обществе во время кризиса, потрясшего США в начале 1930-х гг.

Происходящий ныне в нашей стране разгул криминальности, наркобизнеса, проституции, коррупции, бессмысленной жестокости тоже в немалой степени обусловлен падением престижа культуры, обесцениванием хранимых ею традиций и идеалов жизни и, как следствие этого, — недостаточно эффективной социализацией (главным образом, молодежи и лиц среднего возраста).

Культура многолика. Неудачи социализации, связанные как с отклонениями от социально одобряемых форм жизни (*девиантное*, отклоняющееся поведение), так и с существованием негативных культурных образцов, тоже имеют свои корни в культуре.

## §5. КУЛЬТУРА И КУЛЬТУРЫ

В заключение этой главы — несколько слов о том, как используется слово «культура» в научных текстах.

Смысл многих слов меняется в зависимости от контекста. Например, под словом «человек» иногда подразумевают отдельного индивида, а иногда — некоего человека вообще или же человечество. Нередко мы даже не замечаем, что придаем одному и тому же слову разный смысл.

Обычно контекст подсказывает, в каком смысле слово употреблено и это позволяет нам понимать, что имеется в виду. Но так бывает не всегда, и в результате возникают недоразумения и пу-

таница.<sup>14</sup> Сказанное относится и к слову «культура». Выше (§ 3.4) давалось общее определение культуры. Однако в разных контекстах это определение может относиться к разным феноменам, областям и сторонам социально-исторической реальности.

Прежде всего, слово «культура» может обозначать *общечеловеческую* культуру, т. е. культуру всего человечества,

<sup>14</sup> Так, утверждение, что «человек произошел от обезьяны», один чеховский персонаж опровергал, ссылаясь на то, что и он лично я его знакомые, прекрасные дамы в важные господа, произошли не от обезьян, а от весьма почтенных людей.

32

мировую культуру в целом. Таков его смысл, например, в выражениях: «развитие человеческой культуры», «вклад в мировую культуру». Культура в этом глобальном смысле одна, о ней можно говорить только в единственном числе.

Но под словом «культура» можно также понимать *локальную* культуру, то есть культуру некоторого конкретного, исторически определенного общества. В процессе развития человечества возникают разнообразные локальные культуры, каждая из которых обладает своими специфическими чертами и особенностями. Это объясняется различиями в географических и социально-исторических условиях существования стран и народов и их относительной обособленностью друг от друга (последняя по мере совершенствования средств передвижения и коммуникации преодолевается, что приводит к сближению культур).

Особое место среди локальных культур занимают *этнические* и *национальные* культуры, создаваемые отдельными племенами, народами, нациями.

Внутри национальных культур выделяются *субкультуры*. Это культуры отдельных демографических или социальных слоев и групп, воплощающие в себе отличия их образа жизни, мышления и поведения от общенациональных культурных норм (молодежная субкультура, субкультура преступного мира, религиозной секты и др.). Иногда отход субкультуры от общенациональной "культуры заходит настолько далеко, что приверженцы ее становятся в оппозицию к обществу и вступают в конфликт с существующими в нем традициями и правилами жизни. В таких случаях субкультура превращается в *контркультуру*. Понятие культуры применяется также для обозначения *отдельных сфер и компонентов* национальной культуры. Употребляя его в этом смысле, говорят о культуре труда, быта, поведения, художественной, музыкальной, нравственной, правовой, политической культуре и т. д.

Культурами называют и культурные образования, охватывающие целые исторические эпохи и включающие в себя культуры различных стран и народов: например, типы культур, которые складываются на разных этапах человеческой истории (первобытная культура, средневековая культура, современная культура), или надэтнические культурные общности (европейская культура, христианская культура, арабская культура, советская (социалистическая) культура, восточная и западная культуры). Для обозначения образований такого рода используют также термины *«культурный мир»*, *«метакультура»*, *«цивилизация»*.

33

## Глава 2. СЕМИОТИКА КУЛЬТУРЫ

*Мы шепчемся о тайне гробовой, О небесах, навек недостижимых. Но тайна — в нас, в мелодии земной, В доступности явлений осязаемых.*

С. МАКОВСКИЙ

### §1. ТИПОЛОГИЯ ЗНАКОВЫХ СИСТЕМ КУЛЬТУРЫ

Говорить о семиотике культуры — значит говорить о культуре как знаковой системе, а любые культурные явления рассматривать как тексты, несущие информацию и смысл. Понимать

какую-либо культуру — значит понимать ее семиотику, уметь устанавливать значение используемых в ней знаков и расшифровывать тексты, составленные из них. (Напомню, что под словом «текст» в понимается не только письменное сообщение, но любой объект (художественное произведение, вещь, и т. д.), рассматриваемый как носитель информации).

Каждому человеку более или менее понятна семиотика его родной культуры. Гораздо хуже обстоит дело с чужими культурами. Чтобы научиться улавливать значение и смысл ее знаков и текстов, требуется много усилий, и все же редко кому удается достичь здесь такого же уровня, на каком находится понимание родной, знакомой с пеленок культуры. Язык любой культуры свое-

образен и уникален. Но во всех культурах используются одни и те же типы знаков и знаковых систем. Поэтому знать их необходимо для понимания любой культуры.

Все многообразие знаковых средств, используемых в культуре, составляет ее *семиотическое поле*. В составе этого поля можно выделить 6 основных типов знаков и знаковых систем:<sup>15</sup>

естественные;

функциональные;

иконические;

конвенциональные;

вербальные (естественные языки);

знаковые системы записи.

Я хочу кратко охарактеризовать эти типы, рассмотреть правила и приемы, с помощью которых в них «кодируется» и «раскодируется» информация. При этом главное внимание будет уделено вербальным знаковым системам — естественным, национальным языкам, которые образуют семиотический базис культуры.

## §2. ЕСТЕСТВЕННЫЕ ЗНАКИ

Под «естественными знаками» понимаются вещи и явления природы.

Конечно, не все из них выступают как знаки. Предмет не может быть знаком самого себя, он становится знаком, когда указывает на какие-то другие предметы и рассматривается в качестве носителя информации о них. Чаще всего естественный знак является

<sup>15</sup> Описание типологии знаковых систем дается (с некоторыми изменениями) по кн.: *Соломоник А. Язык как знаковая система. М., 1992.*

34

принадлежностью, свойством, частью какого-то целого и потому дает информацию о последнем. Естественные знаки — это *знаки признаки*. Простейший пример: дым как знак огня.

Чтобы понимать естественные знаки, надо знать, признаками чего они являются, и уметь извлекать содержащуюся в них информацию.

Приметы погоды, следы зверей, расположение небесных светил — все это знаки, которые многое могут сказать тому, кто способен «расшифровывать» их (умение понимать знаки-признаки блестяще демонстрируют герои некоторых литературных произведений — Дерсу Узала у Арсеньева, Чингачгук у Фенимора Купера, Робинзон у Дефо, Задиг у Вольтера). Но если человек не способен это делать, то он, скорее всего, просто не воспримет их как знаки.

Умение понимать и использовать естественные знаки для ориентировки в природной среде являлось существенным компонентом первобытной куль-

туры. Но это умение, к сожалению, постепенно утрачивается с развитием цивилизации. Деревенская культура сейчас в какой-то степени еще сохраняет его, а в городской оно становится все более редким явлением.

Естественных знаков великое множество, но в обыденном опыте они обычно не подвергаются систематизации. Построение систем естественных знаков является, как правило, результатом длительного развития практики и науки.

♦ Примером здесь может служить знаковая система медицинской диагностики. Базируясь на сведениях, накопленных в многовековом лечебном опыте, она фиксирует и систематизирует разнообразные признаки и симптомы болезней.

Другие примеры: спектральный анализ, позволяющий по цветам спектра определить химический состав вещества; рентгенология, дающая возможность увидеть в



рентгенограмме систему знаков-признаков, характеризующую строение внутренних органов тела; астронавигация, которая основывается на установлении систематической связи между наблюдаемым расположением звезд и координатами наблюдателя. ♦

### §3. ФУНКЦИОНАЛЬНЫЕ ЗНАКИ

Какой-либо предмет становится функциональным знаком, если связь между ним и тем, на что он указывает, возникает в процессе человеческой деятельности и основывается на способе его употребления человеком.

♦ Например, обнаруженное археологом в кургане оружие — функциональный знак, свидетельствующий о том, что в нем захоронен воин. Обстановка квартиры — комплекс функциональных знаков (текст), несущий информацию о степени состоятельности хозяев, а подбор книг на книжной полке говорит об их вкусах и интересах. Очки — знак слабости зрения; лопата на плече указывает, что человек занимался или собирается заняться земляными работами. ♦

Функциональные знаки — это тоже знаки-признаки. Но в отличие от естественных знаков, связь функциональных знаков с тем, на что они указывают, обусловлена не их объективными свойствами и не законами природы, а теми функциями, которые они выполняют в деятельности людей. Ведь эти знаки являются предметами, имеющими какое-то прагматическое назначение. Они создаются человеком для практического использования, а не с целью наделить их знаковой функцией. Они могут выступать в качестве знаков только потому, что включены в человеческую деятельность и вследствие этого несут в себе какую-то информацию о ней. Разумеется, для того чтобы извлечь из них эту информацию, требуется опять-таки, как и в отношении естественных знаков, иметь какие-то предварительные знания об условиях их применения в человеческой деятельности.

35

♦ В повести Стругацких «Пикник на обочине» людям неизвестны функции предметов, оставшихся от посещения Земли представителями инопланетной культуры, а потому эти вещи для них если и служат знаками, то не более чем знаками чего-то неизвестного и опасного. Наглядные и эффектные примеры, показывающие, как много сведений могут дать функциональные знаки проницательному наблюдателю, можно во множестве отыскать в рассказах Конан Дойля о Шерлоке Холмсе, Честертона о патере Брауне, Агаты Кристи о Пуаро. ♦

В обыденной жизни функциональные знаки «расшифровываются», может быть, не столь хитроумно, но зато повседневно и постоянно.

В качестве функциональных знаков могут выступать не только предметы, но и действия людей. Всякий школьник знает: когда учитель начинает водить пальцем по классному журналу, — это знак того, что он сейчас вызовет кого-то отвечать. Совершая произвольные и бессознательные телодвижения, человек, как правило, даже не подозревает, что он подает этим знаки, сигнализирующие о его чувствах, эмоциях, намерениях, мыслях.

Функциональные знаки наряду с первичными значениями, связанными с их прагматическими функциями, мо-

гут принимать и *вторичные значения*, которые приписываются им более или менее произвольно (чаще всего — на основе каких-то аналогий). Такие вторичные значения они приобретают, например, во многих суеверных приметах (подкова, прибитая у двери; пустые ведра у идущей навстречу женщины; упавшая со стола ложка или нож (придет женщина или мужчина); и т. п.). В популярных в прошлом «Сонниках» — сборниках толкований снов — можно найти массу вторичных значений, которые придаются самым разнообразным вещам, увиденным во сне.

Поскольку предметы и поступки, выступающие в качестве функциональных знаков, представляют собою средства, результаты, способы человеческой деятельности, постольку они самой этой деятельностью упорядочиваются и систематизируются.

♦ Примеры систем функциональных знаков: производственная техника (любой механизм или деталь — знак, который несет информацию обо всей технической системе, элементом которой он является); предметы обстановки городского или сельского быта; одежда; «язык тела» — мимика, жесты, позы и т. д. ♦



## §4. ИКОНИЧЕСКИЕ ЗНАКИ

Это принципиально иной класс знаков, по сравнению с естественными и функциональными. Иконические (от греч. *είκον* — изображение) знаки — это *знаки-образы*. Определяющей чертой иконических знаков является их *сходство с* тем, что они обозначают. Это сходство может быть большим или меньшим — от подобия лишь в некотором отношении до изоморфизма (взаимнооднозначного соответствия всех элементов и отношений).

Иконические знаки — знаки в полном смысле слова. Если для предметов, выступающих в качестве естественных и функциональных знаков, знаковая функция является побочной и выполняется ими как бы «по совместительству» с их основными функциями, то для иконических знаков эта функция является главной и основной. Они, как правило, *искусственно создаются* такими, чтобы их внешний вид отражал облик обозначаемых ими вещей, хотя изредка возможно в качестве иконического знака использовать и естественно образовавшийся объект, если он очень похож (случайно или неслучайно) на то, что нам хотелось бы им обозначить.

Иконический знак может быть сходен с обозначаемым предметом по «материалу», из которого они оба состоят.

36

Так, в музыке иногда имитируется рокот волн, гром, автомобильный гудок и т. д. Здесь музыкальные инструменты воспроизводят звуки, которые мы слышим в жизни, в том же «звуковом материале» (в колебаниях воздуха). Однако образы, сходные с обозначаемым предметом, можно создавать и в совершенно ином материале, нежели тот, из которого состоит предмет. Скульптура или портрет на холсте дают нам образ человека, хотя они выполнены в камне или краске. Поэты и писатели с помощью слов вызывают возникновение у читателя ярких образов описываемых людей, явлений, событий.

Образы различаются по степени своей похожести на оригинал. Одни из них имеют схематичный, упрощенный характер — например знаки-рисунки, обозначающие пешеходные переходы, эскалаторы, туалеты. Другие настолько похожи на изображаемую натуру, что дают полную иллюзию ее действительного присутствия перед нами. Так, рассматривая нарисованный художником пейзаж или натюрморт, мы забываем, что видим «плоское», двумерное его изображение и воспринимаем картину так, как будто бы ее плоскость есть настоящее трехмерное пространство.

Следует заметить, что образы содержат в себе определенную условность, понимание которой «культурнозависимо». Вопрос «что здесь изображено?» далеко не всегда прост. Животные — даже такие умные, как собаки, — не

узнают изображенных на картине или телеэкране вещей. Образы нередко являются многозначными и могут трактоваться по-разному. На восприятие их влияет предшествующий опыт человека. Во многих случаях один и тот же образ воспринимается по-разному в зависимости от установки: человек видит то, что ожидает увидеть.

♦ Известны «загадочные картинки», которые содержат трудно распознаваемые образы. В психологическом тесте Роршаха испытуемым предъявляются цветные пятна неопределенной формы. Испытуемые воспринимают их неодинаково и «узнают» в них разные предметы.

Существует эффект «двойственного изображения», состоящий в том, что фигура изображается на фоне, который тоже представляет собою образ какого-то объекта. Люди воспринимают такое изображение по-разному, выделяя либо образ фигуры, либо образ фона. Этот эффект часто использует в своих картинах М. Эшер. На нем построена знаменитая картина С. Дали «Рынок рабов с невидимым бюстом Вольтера», где арка в стене и люди под ней сливаются в образ иронически улыбающегося французского сатирика, как бы витающий над толпой. Но чтобы увидеть Вольтера, надо особым образом «настроить» свое восприятие картины (и, конечно, узнать его может только тот, кто видел его изображение раньше). ♦

Условность образов играет особенно важную роль в искусстве. Понять художественный образ, разобраться в том, что и как он изображает, — это задача, которая решается не автоматически, сама собой: ее решение требует определенного уровня культуры (см. об этом Часть II, гл. 3, § 4.5).

## §5. КОНВЕНЦИОНАЛЬНЫЕ ЗНАКИ

Конвенциональные знаки — это искусственно созданные знаки, которым люди «договорились» приписывать определенное значение (слово «конвенциональный» происходит от лат. *conventio* — соглашение, договор, условие). Конвенциональный знак обозначает определенный предмет не потому, что каким-то образом связан с ним, подобно естественным или функциональным знакам, и не потому, что похож на него, как это свойственно иконическим знакам (хотя это и не исключено), он служит обозначением предмета *«по условию»* — потому, что люди *условились* считать его знаком этого предмета.

37

Конвенциональные знаки создаются специально для того, чтобы выполнять знаковую функцию, и ни для какой другой цели не нужны.

♦ Простейшие примеры конвенциональных знаков: школьный звонок; красный крест на машине скорой помощи; «зебра» на пешеходном переходе; звезды и полосы на погонах. ♦

Существует три основных вида конвенциональных знаков — сигналы, индексы и символы.

Сигналы — знаки извещения или предупреждения. Со значением, которое придается наиболее распространенным и общепринятым в данной культуре сигналам, люди знакомятся с детства (например, значение цветов светофора). Значение многих специальных сигналов становится известным только в результате обучения (флажковая сигнализация на флоте, навигационные сигналы).

**Индексы** — условные обозначения каких-то предметов или ситуаций, имеющие компактный, легко обозримый вид и применяемые для того, чтобы выделить эти предметы и ситуации из ряда других. Иногда (но не обязательно) их стараются подбирать так, чтобы внешний вид их подсказывал, что они обозначают.

♦ Примеры знаков-индексов: показания приборов, картографические знаки, различного рода условные значки в схемах, графиках, профессионально-деловых текстах. ♦

Особое место среди конвенциональных знаков занимают символы.

Символы — это знаки, которые не только указывают на некоторый объект, но кроме того еще несут в себе добавочный смысл: выражают общие идеи и понятия, связанные с толкованием этого объекта<sup>16</sup>.

♦ Примеры символов: эмблемы, гербы, ордена, знамена; крест в христианской религии; «птица-тройка» у Гоголя; «голубь мира» у Пикассо. ♦

<sup>16</sup> Слово «символ» часто употребляется не только в описанном здесь смысле, но также и для обозначения всякого знака вообще, т. е. как равнозначное слову «знак».

Символ имеет двухслойное строение. Его внешний, «первичный» слой — наглядный образ некоего объекта, а «вторичный», собственно символический слой — мысленно сопрягаемая с этим объектом идея (иногда по своему содержанию весьма далекая от него). Символический слой может, в свою очередь, содержать в себе смысловые слои разного уровня, т. е. идеи и понятия разной степени общности и абстрактности.

Связь внешнего облика символа с его глубинным идейным смыслом (символическим значением) хотя и имеет конвенциональный, условный характер, но не является чисто случайной. В основе ее всегда лежит некоторое иконическое сходство: символы своим внешним видом напоминают о каком-то конкретном воплощении выражаемых ими идей, между обликом символов и содержанием этих идей возникают наглядные ассоциации. Таким образом, символы имеют не только конвенциональный, но и иконический характер. Как писал в связи с этим один из основоположников семиотики Ф. де Соссюр, символ «не до конца произволен»: весы могут быть символом справедливости, поскольку иконически содержат идею равновесия, а телега — нет<sup>17</sup>.

Сочетая конвенциональность и иконичность, язык символов выражает самые абстрактные идеи в конкретно-наглядной форме.

♦ Символом является, например, герб города. В гербе Санкт-Петербурга изображены два скрещенных якоря — морской и речной (*см. рис. 2.1*). Это знаки-образы. Если бы смысл их этим исчерпывался, то герб был бы просто рисунком двух якорей. Но мы знаем, что перед нами не просто рисунок, а герб Санкт-Петербурга, и это значит, что мы видим в нем добавочный смысл.

Рисунок воспринимается не только как наглядный образ якорей, но и как символический образ города. Но это лишь первый слой символического смысла герба. За ним стоит еще

один смысловой уровень: скрещенные якоря символизируют роль Санкт-Петербурга как центра морского и речного

<sup>17</sup> Сосюр Ф., де. Труды по языкознанию. М., 1977. С. 101.

38

Рис. 2.1



судоходства (в гербе есть еще скипетр — символ города как центра державной власти). Если же принять во внимание, что река, на которой стоит Санкт-Петербург, течет из российской земли, а море соединяет Россию с Западом, то вырисовывается еще более глубокий смысловой уровень герба: он символизирует идею, которую Пушкин выразил известными словами «здесь нам суждено в Европу прорубить окно», — идею, которая определяет лицо Санкт-Петербурга как города, где происходит встреча России с Западом, пересечение русской и западноевропейской культуры («все флаги в гости будут к нам»). К тому же якорь — это символ спасения, что наводит на мысль о значении Петербурга в судьбе России. Добавочные смысловые ассоциации возникают при сравнении герба Санкт-Петербурга с гербом Рима и Ватикана. Якоря (лапами вверх) заменяют собою изображенные там перекрещенные ключи апостола Петра (бородками вверх). Таким образом, в петербургском гербе использованы мотивы римского герба. Это символически выражает идею о Санкт-Петербурге как новом Риме (вспомните, что в начале XVI в. иннокентий Филофей в послании царю Василию III назвал Москву третьим Римом).

Нетрудно заметить, что уровень понимания символа может быть различным, и чтобы добраться до более глубоких его смысловых слоев, надо задумываться над его содержанием. ♦

Содержание символа зачастую складывается исторически: со временем в нем на первоначальный смысл наслаиваются новые смыслы. Глубинный историко-культурный смысл такого символа может быть понятным только тому, кто знает его происхождение и жизнь в развитии культуры.

Наряду с отдельными конвенциональными знаками, вводимыми по тому или иному конкретному поводу, в ходе развития культуры возникают разнообразные *системы* конвенциональных знаков.

♦ Например: геральдика, система знаков дорожного движения, церемониальные знаковые системы, связанные с разного рода обрядностью (религиозно-культурной, похоронной, свадебной, праздничной и пр.). ♦

## §6. ВЕРБАЛЬНЫЕ ЗНАКОВЫЕ СИСТЕМЫ — ЕСТЕСТВЕННЫЕ ЯЗЫКИ

Это важнейшие из созданных людьми знаковых систем. Их называют «естественными», чтобы отличить от искусственных — например, формализованных — языков. В мире существует несколько тысяч естественных языков — от 2500 до 5000 (их точное число установить невозможно, поскольку нет однозначных критериев для отличия разных языков от разных диалектов одного и того же языка). Любой естественный язык — это исторически сложив-

шаяся знаковая система, образующая основу всей культуры говорящего на нем народа. Никакая другая знаковая система не может сравниться с ним по своему культурному значению.<sup>18</sup>

<sup>18</sup> Следует отметить, что слово «язык» используется в двух смыслах: в узком — для обозначения только естественных языков, в широком — для обозначения и других знаковых систем (например, выше говорилось о «художественном языке»). Обычно из контекста нетрудно понять, в каком из этих смыслов оно употреблено.

39

## 6.1. ПРИРОДНОЕ И СОЦИАЛЬНОЕ В ЯЗЫКЕ

Несомненно, человеческий язык сложился на основе психофизиологических возможностей, заложенных в биологической природе человека. Устройство мозга, органов слуха, гортани обуславливает количество различаемых звуков речи (фонем), способы их сочетания, длину слов и фраз. Замечено сходство языка с генетическим кодом.<sup>19</sup> По-видимому, человек обладает врожденной и генетически передающейся по наследству *языковой способностью*, т. е. психофизиологическим механизмом, с помощью которого ребенок в течение первых лет жизни может научиться речи. Выдающийся современный лингвист Н. Хомский полагает, что врожденная языковая способность человека включает в себя и некоторый универсальный механизм, позволяющий ему порождать и понимать речь.<sup>20</sup>

Но реализация и развитие языковой способности происходит у людей только в условиях общения. Наблюдения над детьми, по каким-либо причинам оказавшимися вне человеческого общества (например, так называемые «маугли» — дети, потерявшиеся в лесу и выросшие среди обезьян, волков и т. д.), показали, что они не умеют говорить и научиться речи, по-видимому, не могут. Язык формируется и развивается людьми только благодаря совместной, общественной жизни. Поэтому он хотя и имеет биологические предпосылки, но является по своей сущности социальным феноменом.

Можно указать на целый ряд преимуществ языка перед другими знаковыми системами.

Язык экономичен и удобен для пользования. Произнесение звуков членораздельной речи не требует от человека сколько-нибудь заметных затрат

<sup>19</sup> Гамкрелидзе Т. В. Якобсон и проблема изоморфизма между генетическим кодом и семиотическими системами // Вопросы языкознания. 1988. № 3.

<sup>20</sup> Хомский Н. Язык и мышление. М., 1972.

энергии, не нуждается в предварительной подготовке каких-либо материальных средств, оставляет свободными руки и при всем этом позволяет передавать за сравнительно малое время достаточно большие объемы информации. Важным достоинством языка является надежность его как средства сохранения и передачи информации. Это достигается благодаря тому, что он, несмотря на свою экономичность, «избыточен», то есть кодирует информацию в большем количестве знаков, чем это необходимо для ее восприятия. Избыточность дает возможность правильно установить содержание языковых сообщений и избежать ошибок даже тогда, когда в сообщении содержатся искажения.

♦ Например, мы сможем понять, что кричит издалека ваш приятель, даже если шум заглушает слова и до нас доносится лишь нечто вроде «...астуй — ...о-ой дру...!». ♦

Избыточность современных языков достигает 70-80%. Это значит, что мы можем понять сообщение, даже если до нас дойдет всего лишь 1/5-1/6 часть его. В деловых, социально-политических и научных текстах избыточность обычно больше, чем в художественных (машинистки знают: стихи перепечатывать труднее всего, несмотря даже на то, что рифма помогает не ошибиться в окончаниях строк). Особенно велика избыточность — до 95% — в переговорах летчиков с диспетчерами («Чайка», «чайка», я «сокол», «сокол», вызываю «чайку», ответьте, ответьте...»): тут очень важно обеспечить надежную связь.

Но самая главная особенность языка, отличающая его от всех других знаковых систем, заключается в его специфической структурной организации.

## 6.2. СТРУКТУРНАЯ ОРГАНИЗАЦИЯ ЯЗЫКА

Хотя нам так легко и просто объясняться на родном языке, что мы обычно говорим, не задумываясь над тем, как мы это делаем, язык на самом деле далеко не так уж прост. Он представляет собою *полиструктурную, разветвленную,*

40

*иерархическую, многоуровневую систему знаков.* Базисной структурной единицей, своего рода «атомом» языка является слово. Подобно атомам, слова имеют внутреннюю структуру (корень, суффиксы, приставки и пр.) и строятся из «элементарных частиц»: ими служат звуки — фонемы (которые, строго говоря, не являются знаками, потому что у них самих по себе нет



значения). Атомы-слова объединяются в «молекулы» — фразы, предложения, высказывания. А из последних складываются тексты — крупные и более или менее цельные «куски» речи. Таким образом, можно выделить 4 основных структурных уровня языка.

**Фонетика** — звуковая, акустическая сторона языка. Каждый язык имеет свои фонетические особенности — характерные для него фонемы, формы и способы их комбинаторики, варианты интонаций и др. Число различных фонем сравнительно невелико: в разных языках оно колеблется от 10 до 80. В языке коренных обитателей Австралии всего около десятка фонем. А больше всего фонем насчитывается в некоторых кавказских языках — более 70.

Если бы язык строился на уровне фонем (т. е. знаками его были бы только сами фонемы), то он был бы, очевидно, очень беден. Но из небольшого количества фонем можно составить необозримое множество комбинаций. Вот почему основными структурными составляющими языка становятся не фонемы, а их комбинации — слова. Только на уровне слов начинают проявляться те достоинства языка, которые делают его главной знаковой системой культуры.

**Лексика** — словарный фонд языка. Он насчитывает в развитых языках до 400-500 тыс. слов. Однако в повседневном обиходе практически используется лишь малая часть из них.

- ◆ Полное собрание сочинений Пушкина состоит из 600 тыс. слов, но среди них 720 повторяются более 100 раз, 1800 — три раза, 2880 — дважды, а 6400 встречаются лишь однажды. Всего же Пушкин использовал 21 000 различных слов. Примерно столько же слов насчитывается в словаре Шекспира. Гораций использовал 6084, а Данте — 5860 слов.<sup>21</sup> ◆

Отсюда следует, что тот, кто прочтет в подлиннике на иностранном языке несколько (или даже несколько десятков) произведений, находя по словарю значение каждого незнакомого слова, сможет узнать всего несколько тысяч слов этого языка. Но подсчеты показывают, что в среднем около 50% речи состоит из 150 наиболее употребительных слов (это большей частью союзы, предлоги, местоимения), 1000 слов занимают в ней 70-90%, а 2000 слов — 95-97%. Таким образом, чтобы сносно говорить на иностранном языке, надо выучить всего лишь около тысячи слов, а знания двух тысяч слов достаточно для свободного владения языком. Лексическая структура языка, однако, очень сложна.

Большую роль в лексике играет *полисемия* — многозначность слов. В современных языках около 80% слов многозначны. Даже такое простое слово, как *стол*, имеет в русском языке несколько значений: это и предмет мебели (*в этой комнате стоит стол*), и питание, пища (*в этом санатории прекрасный стол*), и отделение в учреждении (*справочный стол*), и *стол переговоров* (сесть за стол переговоров можно и без стола!). Как правило, между разными значениями слова есть какая-то смысловая связь. Обычно одно из них является основным, исходным, а другие имеют производный от него, переносный характер. Контекст подсказывает нам, в каком значении употреблено слово. Но связь данного контекстуального значения слова с дру-

<sup>21</sup> Сказанное не значит, что Гораций и Данте знали меньше слов, чем Пушкин и Шекспир. Из всего своего словарного запаса каждый автор успевает в течение жизни выложить на бумагу лишь некоторую часть, величина которой зависит от разных обстоятельств. Многие слова ему случается употребить лишь 1-2 раза. Ясно, что авторы, у которых объем литературного наследия больше и тематика его разнообразней, должны, вообще говоря, использовать больше разных слов.

41

гими его значениями при этом не исчезает — она в неявном виде сохраняется и вызывает какие-то ассоциации.

- ◆ Например, из контекста ясно, что спортивный комментатор, называя футболиста, забивающего много голов, «бомбардиром», употребляет это слово в переносном значении; однако связь его с исходным значением остается и «артиллерийский подтекст», который она несет, делает характеристику футболиста более объемной. ◆

Разумеется, полисемия затрудняет изучение языка. Но вместе с тем она обогащает нашу речь, насыщает ее добавочным, явно не формулируемым содержанием («подтекстом»).

**Грамматика** — строй языка, то есть система форм и способов образования, изменения и употребления слов. Один словарный состав без грамматики еще не составляет языка. Сколько-нибудь сложные мысли требуют упорядоченного сочетания многих слов в целостные высказывания. Смысл высказываний зависит не только от слов, из которых они состоят, он в значительной мере определяется грамматикой. Более того, грамматические структуры уже



сами по себе выражают существенные черты его содержания, так что если вы понимаете их, то даже при незнании слов вы поймете, о чем в нем идет речь.

♦ Русский лингвист Л. В. Щерба демонстрировал эту способность грамматических структур нести в себе информацию знаменитой фразой: «Глокая куздра штеко будланула бокра и курдячит бокренка». Слова здесь как будто совершенно бессодержательны, но все же грамматика нам подсказывает общий смысл фразы: некое существо женского пола совершило в один прием что-то над каким-то существом мужского рода, а потом начало что-то длительное вытворять с его детенышем. ♦

*Стилистика* — манера оформления речи, характеризуемая принципами отбора и комбинации используемых языковых средств. Уже в античной Греции стали различать три стиля языка: «высокий», «средний» и «низкий». Первый — это язык эпоса и трагедии, второй — лирики, а третий — комедии. В Древнем мире образцом этих стилей были три жанровых цикла произведений Вергилия: «Энеида» — эпическая героическая поэма, «Георгики» — земледельческие стихотворения, «Буколики» — пастушеские стихи. Каждому стилю соответствовали свои слова, предметы и даже имена. В качестве примера давалась такая схема (см. таблица 2.1).

Подобное трехстильное членение языка сохраняло актуальность в европейской культуре вплоть до Нового времени. Следование этим стилевым канонам напрямую связывалось с социальным статусом человека. Высокий стиль речи свидетельствовал о высоком положении говорящего в обществе. Людям же, стоящим на более низких ступенях социальной иерархии, подобало говорить в среднем или низком стиле о бытовых повседневных делах. С отмиранием сословного деления и демократизацией общества грани между этими стилями постепенно размываются.

В художественной литературе различие трех стилей особенно характерно для классицизма. В приходящих ему на смену с XVIII в. литературных течениях формируются и новые стилевые нормы языка. Современной литературе свойственно многообразие стилей. Разнообразные стилистические формы приобретает язык и в практике общения людей. Стиль может рассматриваться также как индивидуальная манера речи, которая в большей или меньшей мере отражает уровень образования, род занятий, круг интересов, мироощущение личности. Как справедливо отметил Ж. Бюффон, «стиль — это сам человек».

Таблица 2.1

	Низкий стиль	Средний стиль	Высокий стиль
Персонаж	Ленивый пастух	Земледелец	Воин, властитель
его имя	Мелибей, Тетир	Триптолем, Целий	Гектор, Аякс
его орудие	палка	плуг	меч
его место	пастбище	поле	город, воинский лагерь
его животное	овца, баран	бык	конь
его дерево	бук	яблоня	лавр, кедр

42

## §7. ЗНАКОВЫЕ СИСТЕМЫ ЗАПИСИ

Важнейшая из них — письмо, система записи знаков естественного языка, устной речи. К этому типу знаковых систем относится также нотная грамота, способы записи танца, и т. п. Особенностью знаковых систем этого типа является то, что они возникают на базе других знаковых систем — разговорного языка, музыки, танца, — и вторичны по отношению к ним. Изобретение знаковых систем записи — одно из величайших достижений человеческой мысли. Особенно большую роль в истории культуры сыграло появление и развитие письменности. Можно без всякого преувеличения сказать, что только создание ее позволило человеческой культуре выйти из начального, примитивного состояния. Без письменности было бы невозможно развитие науки, техники, искусства, права и т. п.

В древности письменность казалась людям настолько удивительным чудом, что ее считали даром богов.

«У вавилонян письмо изобрел бог *Набэ* — покровитель наук и писец богов... В китайских

легендах изобретателем письма считался либо *Фу-си* — основоположник торговли, либо мудрец *Цан цзе* с ликом четырехглазого дракона. По представлениям древних евреев, у них, помимо более позднего «человеческого» письма (Исход, 8, 1), некогда имелось более древнее «божественное» письмо (Исход, 21, 18). По исламской традиции, сам Бог был создателем письма. С точки зрения индусов, им был *Брахма*; считалось, именно он дал людям знание букв. Скандинавская сага приписывает изобретение рун *Одину*, а в ирландских легендах изобретателем письма является *Огме*.<sup>22</sup>

Зародышем письменности было так называемое «предметное письмо», воз-

<sup>22</sup> Гельб И. Е. Опыт изучения письма (Основы грамматики). М., 1982. С. 219-220.

никшее еще в первобытном обществе использование предметов для передачи сообщений (напр., оливковой ветви как знака мира). К таким способам коммуникации прибегают иногда и в более поздние времена. Однако это еще только предыстория письменности. Первой стадией ее истории было письмо в рисунках (пиктография). На следующей стадии возникает идеографическое письмо, в котором рисунки приобретают все более упрощенный и схематический характер (иероглифы). И, наконец, на третьей стадии создается алфавитное письмо, в котором используется сравнительно небольшой набор письменных знаков, означающих не слова, а составляющие их звуки устной речи.

Аналогичным образом развивалась и запись музыки — нотное письмо. Сначала музыканты стали прибегать к идеографическим записям, в которых мелодия рисовалась в виде ломаной или волнообразной линии, а затем — к использованию букв, иероглифов и специальных письменных знаков. Современная форма нотной записи — продукт Нового времени. Наряду с ней в XX веке появились и другие формы записи музыки — на грампластинке, магнитной ленте. Компьютеры сделали возможной запись ее с помощью цифровых кодов.

Попытки записи танца тоже начинаются с рисунков (еще в Древнем Египте). В середине XIX в. А. Сен-Леон разработал кроковую систему записи (кроки — фигурки из палочек); несколько позже она была дополнена введением в кроковые рисунки нот для координации танца с музыкой (Вл. Степанов). Наконец, в XX в. на основе специальных знаков, фиксирующих танцевальные положения и движения, были созданы «кинетография» (Р. Лабаш, 1928) и другие системы, из которых наибольшую популярность получила «хо-

43

реология» Иоанны и Рудольфа Бенеша (1955). В настоящее время наиболее распространенными средствами записи танца стали кино и телевидение.

Появление и развитие письменной речи порождает принципиально новые возможности культурного прогресса.

Базисным знаком письма является не слово, как в разговорном языке, а меньшая и более абстрактная единица — буква. Количество базисных знаков системы при этом уменьшается и становится обозримым. Это ведет к коренным изменениям в логике пользования знаковой системой. Становятся возможными качественно новые способы обработки, восприятия и передачи информации.

Запись создает возможность существенно увеличить словарный состав языка. В племенных бесписьменных языках редко употреблявшиеся слова просто исчезали из социальной памяти, на смену забытым словам приходили новые. Словарь таких языков содержит не более 10-15 тысяч слов. В современных языках в течение их длительной истории использования письма происходит накопление слов и их количество достигает полумиллиона.

С возникновением письменности начинают складываться языковые нормы и правила. Это делает возможным создание нормированного литературного языка. В нем вырабатываются стойкие грамматические формы, усложняются речевые обороты и конструкции. Появляются и принципиально неосуществимые в устной речи приемы обработки текста: выделение абзацев и разделов, разделение основного содержания и комментариев, сносок, указателей к нему, введение графического оформления, облегчающего понимание смысла, таблиц, рубрикации текста и т. д. В результате обогащаются и совершенствуются способы выражения мысли в языке, повышаются точность и глубина передачи ее тончайших нюансов.

Создание и закрепление языковых норм замедляет темп исторического изменения языка. Лингвисты сравнивают нормативную регламентацию языка с плотиной, которая превращает языковой поток в стоячее озеро. Устойчивость, языка способствует расширению его

коммуникативных возможностей.

Неизмеримо возрастает количество циркулирующей в обществе информации. Бесписьменные языки могли обеспечить передачу лишь того объема знаний, который хранился в фольклоре — мифах, устном эпосе, пословицах. Этот объем был ограничен возможностями памяти индивида, выступающего в роли жреца или сказителя. Письменность позволяет обществу транслировать информацию, количество которой намного превосходит объем памяти отдельного человека. Возникают библиотеки, выполняющие функцию хранилищ знания и делающие его доступным для грядущих поколений. Снимаются временные и пространственные границы общения: становится возможной коммуникация между людьми, живущими на больших расстояниях друг от друга и в разное историческое время. Это позволило, многое узнать о жизни давно исчезнувших народов — древних египтян, хеттов, инков, восстановить через несколько веков после гибели Римской империи и положить в основу европейской юриспруденции римскую систему права.

Благодаря письменности изменяются качества информации, сохраняющейся в обществе. Оригинальная, нестандартная мысль, которая среди современников ее автора не встречает понимания и потому считается не заслуживающей запоминания, без письменности была бы после смерти автора забыта, и потомки бы о ней не знали. Письмо дает возможность запечатлеть и сохранить ее. Это открывает широкие возможности для развития творчества, для специализации интеллектуальных усилий его членов в направлениях, выходящих за рамки общепринятых взглядов и интересов.

Письменность открыла путь к тиражированию текстов — книгопечатанию. Оттиски написанного краской на

44

деревянных и медных досках научились делать еще в VII в. в Китае и Индии. А когда золотых дел мастер Иоганн Гутенберг из Майнца изобрел печатный станок и набор текста из стандартных литер шрифта, стало возможным массовое тиражирование книг. Началась новая эра культурного прогресса. Круг читателей чрезвычайно расширился. Произошла демократизация письменного общения, оно стало повседневным делом миллионов людей. Возникли условия для массового образования и просвещения народа. Вместе с тем школьное обучение грамоте стало неременным условием функционирования письменной речи, сохранения языковых традиций и непрерывности существования культуры.

Одним из важных направлений развития систем записи явилось создание *формализованных языков*, играющих большую роль в современной логике и математике, а следовательно, и во всех науках, использующих логико-математический аппарат.

С разработкой формализованных языков связано развитие электронно-вычислительной техники, которое ныне во многом определяет судьбы дальнейшего культурного прогресса человечества.

## §8. РАЗВИТИЕ ЗНАКОВЫХ СИСТЕМ КАК ИСТОРИКО-КУЛЬТУРНЫЙ ПРОЦЕСС

Рассмотренная последовательность типов знаковых систем не случайна: она в общем и целом соответствует историческому развитию человеческой культуры. Примерно в этой последовательности они появлялись в культуре, причем каждый последующий тип знаковых систем начинал формироваться тогда, когда ресурсы предыдущего типа переставали в достаточной мере обеспечивать коммуникативные и духовные потребности людей. Указанная последовательность характерна для культурного развития человека не только в фило-, но и в онтогенезе. Она отвечает основным этапам умственного развития ребенка (по Пиаже) и процесса обучения.

♦ Для подтверждения — один пример. Возьмем историю математики. Первый этап: «счет в действии» с помощью пальцев. Это система естественных знаков. Второй этап: использование для счета камешков, палочек, ракушек, затем узелков, зарубок и т. д. Это — обращение к системам функциональных знаков и знаков-индексов. Третий этап: числа сопоставляются с наглядной геометрией вещей, счет связывается с измерением длин, емкостей и пр., появляются чертежи, помогающие вычислениям. Таким образом, совершается переход к образным знаковым системам, в которых представляются числа. Четвертый этап: развивается словесное, поначалу очень громоздкое, но постепенно

совершенствующееся описание математических действий, т. е. формируется языковая система математики. Пятый этап: разрабатывается (особенно интенсивно — начиная со средних веков) математическая символика, позволяющая кратко и точно фиксировать математические формулы и операции, и, наконец, в XIX-XX веках появляются формализованные логико-математические языки — знаковая система записи. ♦

В развитии знаковых систем культуры наблюдаются две важные закономерности (которые также можно проследить на приведенном примере): рост их абстрактности и конвенциональности. Это означает, что связь знаковых систем с отражаемой ими реальностью становится более опосредованной, они все больше отрываются от нее. И, следовательно, все трудней становится верифицировать, проверить истинность мыслительных конструкций, создаваемых с их помощью. Вследствие этого культура начинает как бы замыкаться в себе, жить своей внутренней жизнью и чем дальше, тем больше раз-

45

виваться в соответствии со своими собственными потребностями и по своим собственным законам. В философии, религиозной догматике, науке, искусстве и искусствоведении все большее место занимают их собственные, внутренние проблемы. Башня культуры вздымается ввысь, и то, что происходит на ее вершине, становится непонятным и загадочным для обитателей ее нижних этажей. А строители ее верхних этажей, озабоченные сложными вопросами архитектуры, начинают относиться к протекающей далеко внизу повседневной, будничной жизни как к неинтересному, прозаическому делу, «бездуховной» и скучной «мирской суете». Над человечеством нависает угроза трагического разрыва между «высокой» и «низкой» культурой, между культурой элитарной и культурой массовой, между культурой и практической жизнью.

## §9 ФУНКЦИИ ЯЗЫКА В КУЛЬТУРЕ

### 9.1. ЯЗЫК — СРЕДСТВО МЫШЛЕНИЯ И ОБЩЕНИЯ

Дж. Свифт в «Путешествиях Гулливера» описал лапутянских мудрецов, которые попытались обойтись без языка и объясняться между собой с помощью предметов. Чтобы сказать о хлебе, они показывали хлеб, о воде — бутылку с водой и т. д. За каждым из них ходил слуга с мешком, наполненным предметами, которые могут понадобиться для «разговора». Если бы придуманные английским сатириком лапутяне существовали, им можно было бы только посочувствовать. В самом деле, тематика их «бесед», очевидно, ограничивалась бы объемом мешка. В сущности, они вообще лишили бы себя возможности обмениваться друг с другом мыслями, за исключением самых простейших. Как лапутянские мудрецы смогли бы обсуждать какие-либо научные, философские или даже просто житейские проблемы? Ведь для этого нужно оперировать абстрактными понятиями — такими, как *радость, печаль, совесть, сознание, закон, причина* и др. Но подобные понятия не обозначают никакого предмета, который можно было бы показать. Мы можем абстрактно мыслить, оперировать общими понятиями только потому, что они фиксируются в словах. Если бы лапутянские мудрецы всерьез решили отказаться от языка, то это неминуемо привело бы их к тому, что они стали бы не только общаться, но и мыслить лишь на самом примитивном уровне.

Функции языка в том и состоят, что он служит людям, во-первых, как *средство мышления* и, во-вторых, как *средство общения*. Это не значит, что других средств мышления и общения у человека нет. Мы можем мыслить в образах и общаться жестами. Эйнштейн говорил, что его мысли сначала возникают в виде комбинаций зрительных или двигательных ощущений и лишь на следующем этапе облекаются в слова. Но он считал само собой разумеющимся, что мысль обязательно должна быть выражена в словах, языке — иначе она просто останется не доведенной до завершения. Глухонемые разговаривают с помощью жестикуляции. Но их жесты являются лишь знаками слов, то есть в основе «жестикуляционного языка» глухонемых лежит обычный естественный язык. И в мышлении, и в общении люди используют самые различные виды знаков. Но было бы удивительно, если бы самая богатая по своим возможностям знаковая система — естественный язык — не играла бы при этом самой важной роли.

Рассмотрим более детально функции языка в культуре — сначала как средства мышления, а затем как средства общения.

46



## 9.2. ЯЗЫК И МЫШЛЕНИЕ

### КОГНИТИВНЫЕ ФУНКЦИИ ЯЗЫКА

В процессе мышления язык выполняет три основных функции (их называют *когнитивными функциями языка*),

#### Номинативная функция.

**Номинативная функция.** Мышление всегда есть мышление о *чем-то*. Нельзя «мыслить ни о чем». То, о чем мы мыслим, называют *предметом мышления*. Им может быть что угодно — как отдельные единичные вещи, события, идеи, ощущения, эмоции и т. д., так и их классы или типы. Мышление есть оперирование его предметами (точнее, мысленными образами этих предметов). Слова естественного языка выступают в процессе мышления как имена предметов мышления. В этом и заключается выполняемая языком номинативная (от лат. *nomina* — имя) функция. В процессе мышления мы можем заменять предметы их именами и оперировать не мысленными образами предметов, а заменяющими их словами. Это во многих случаях (особенно когда краткое имя заменяет собою сложный и громоздкий предмет) способно повысить скорость и эффективность мышления.

#### Конструктивная функция.

**Конструктивная функция.** В ходе мышления слова-имена связываются в предложения, описывающие свойства и отношения предметов. Переходя по правилам логики от одних предложений к другим, люди строят различные вербальные конструкции, с помощью которых описывается и объясняется реальность. Логические рассуждения (их исходные данные, конечные результаты и сами процессы логического вывода результатов из исходных данных) выражаются и оформляются в языке. Можно сказать, что логическое мышление — это вербальное мышление. Это как бы «внутренняя» речь, диалог с самим собой. Дети, еще не научившиеся «думать про себя», часто «мыслят вслух», да и многие взрослые во время напряженного размышления прошептывают слова или беззвучно двигают губами. О том, что мышление есть процесс, развивающийся — по крайней мере, на каких-то своих этапах — в языковой среде, убедительно свидетельствует опыт людей, свободно владеющих двумя или более языками. Иностранцы студенты, обучающиеся в России, говорят, что они нередко ловят себя на том, что о житейских делах они думают на своем родном языке, а о вопросах, которые они изучали в учебных курсах, — на русском.

#### Аккумулятивная функция.

**Аккумулятивная функция.** Язык представляет собою тот материал, в котором результаты мышления — различного рода знания — фиксируются и сохраняются. Этой цели служат не только языковые тексты, но и лексический состав языка и его грамматика (вспомните «глокую куздру»: сколько информации несут в себе грамматические формы!). До появления письменности аккумуляция знаний шла через устную речь. В течение долгих веков люди посредством нее сохраняли, передавали от поколения к поколению и таким образом накапливали народный опыт. Письменный язык стал еще более мощным орудием аккумуляции знаний (см. § 7).

Но если язык выполняет столь важные функции, если мы постоянно навешиваем на предметы нашего мышления словесные «ярлыки», описываем мир словесными конструкциями в определенном языке, то встает вопрос: ведь языки разных народов различны — не сказываются ли особенности того или иного языка на мышлении людей, говорящих на нем? Иначе говоря, нельзя ли предположить, что люди, говорящие на разных языках, должны и мыслить по-разному? Это предположение получило название «гипотеза лингвистической относительности» (по аналогии с физической теорией относительности)<sup>23</sup> или «гипотеза Сепира-Уорфа» (по именам разработавших ее ученых)

<sup>23</sup> В физической теории относительности до называется, что пространственные и временные параметры явлений зависят от системы координат, в которой проводится наблюдение аналогично этому гипотеза лингвистической относительности, как поясняется ниже, утверждает, что картина мира зависит от языковой системы, в которой она описывается.



## ГИПОТЕЗА СЕПИРА-УОРФА

Согласно этой гипотезе язык есть не просто *средство выражения и оформления* мыслей — он *определяет* ход наших мыслительных процессов и их результаты. Мы расчленяем, структурируем и классифицируем наблюдаемые явления так, как того требует лексика и грамматика нашего языка. А поскольку от используемого людьми языка зависят процессы и результаты их мышления, постольку в культурах, различающихся по языку, формируются и разные представления о мире. Китаец не только говорит, но и мыслит иначе, чем англичанин, а поэтому и мир представляется ему не таким, каким видит его англичанин; русский язык регулирует и программирует мыслительные процессы одним образом, а арабский язык — по-другому, а поэтому картина мира в русской культуре — одна, а в арабской — совсем другая.

Уорф и другие исследователи приводят разнообразные факты, свидетельствующие в пользу этой гипотезы.

♦ Различия между языками наиболее заметно проявляются в том, что в каждом из них есть так называемая *безэквивалентная лексика*, т. е. слова, которые не переводятся на другие языки однословно. Доля безэквивалентной лексики в разных языках различна. В русском она составляет 6-7%. К ней относятся, например, такие слова, как «гармонь», «народоволец», «воскресник», «сглазить». В западноевропейских языках русскому слову «рука» соответствуют два слова: «кисть руки» и «часть руки от кисти до плеча» (по-английски «hand» и «arm»). Поэтому немец или англичанин не могут сказать: «я поранил руку». Ему обязательно надо указать, какую часть руки он поранил. А вот когда речь идет о глазах, то тут на русском языке нельзя сказать «мне попала пылинка в глаза»: слово «глаза» во множественном числе обозначает оба глаза, а пылинка попасть в два глаза сразу не может. Ирландцы же говорят именно так — во множественном числе. Потому что для них оба глаза — это один предмет, который обозначается единственным числом (как «орган зрения»). Чтобы назвать один глаз, они говорят: «половина органа зрения».

На вопрос: «Сколько цветов в радуге?» любой русский человек ответит, не задумываясь: «Семь» и, вспомнив известное:

«каждый охотник желает знать, где сидят фазаны», быстро перечислит основные цвета спектра. Но немцы думают иначе. На этот вопрос немец ответит: «Шесть». Синий и голубой по-немецки обозначаются одним и тем же словом «blau». Немцы, конечно, ощущают разницу между этими цветами, но не считают их настолько различными, чтобы упоминать среди цветов радуги каждый в отдельности. Выходит, что состав основных цветов спектра зависит от того, на каком языке мы о них говорим.

Отсутствие в языке слов, соответствующих безэквивалентной лексике другого языка, называют *лакунами*. Как и безэквивалентные слова, так и лакуны становятся заметными только при сопоставлении языков. Лакуны обусловлены различием между культурами. В одних случаях они вызваны отсутствием в одной культуре тех реалий, которые имеются в другой. Так, в английском языке наряду со словом «lawyer» (юрист, адвокат) есть еще несколько слов для обозначения разновидностей адвокатской профессии, которым в русском языке нет соответствующего однословного эквивалента: «barrister» (имеющий право выступать в судах), «solicitor» (подготавливает дела для барристера), «counsel» (консультирует клиентов), «counsellor» (советник по разным юридическим вопросам), «advocate» (адвокат высшей квалификации). В других случаях лакуна в языке образуется потому, что в данной культуре не столь часто приходится проводить различие между тем, что в другой культуре различается постоянно. Например, двум английским словам «shore» (берег моря) и «bank» (берег реки) соответствует одно русское — «берег». Напротив, двум русским словам «девочка» и «девушка» соответствует одно английское — «girl».

Любопытные результаты дает изучение генезиса значений слов в разных языках. Так, П. Флоренский заметил, что в русском языке слово «истина» близко к глаголу «есть» («естина») и, следовательно, указывает на то, что есть, что существует. В романских языках это слово происходит от латинского «veritas» с корнем «var», который связан со значениями «говорить», «почитать», «верить». По-гречески «истина» — «алетэя», что буквально означает «несокрытость». В разных культурах на первый план выступают различные стороны истины! По наблюдениям известного филолога Г. Гачева, латинское слово «пространство» («spatium») происходит от слова «шагать»; очевидно, в римской культуре пространство представляется составленным из кусков, дикретным, рубленным. По-немецки «пространство» («Raum») — «пустота», «чистое». Русское же «пространство» — от слова

48

«страна»: в русском сознании это «родимая сторонка», местность, раскинувшаяся широко как Россия, необозримая даль. «Время» в русском языке — от «веремья»; оно родственно словам «веретено», «вертеть». В русской культуре, таким образом, идея времени связана

с идеей повторяемости, цикличности («колесо истории»). А немецкое время — «Zeit» — происходит от глагола «ziehen» («тянуть»); здесь в основе идеи времени — линейный образ.

Почти во всех языках существительные имеют грамматический род — мужской, женский, а также средний. Но деление их по родам в каждом языке делается по-своему, и это накладывает отпечаток на наши представления о вещах и процессах, обозначаемых ими. Например, у русских «солнце» — среднего рода, у немцев — женского, у французов — мужского. Подобные различия нередко порождают и разницу связанных с данным предметом представлений. Это особенно сказывается на фольклорных и литературных образах и нередко доставляет много мучений переводчикам. Известно, что Крылов взял сюжет басни «Муравей и стрекоза» у Лафонтена (который, в свою очередь, заимствовал его у Эзопа). В эзоповской басне муравей беседовал с цикадой (цикада — вид кузнечика). Но по-французски муравей — слово женского рода, в Лафонтен в своей басне описал двух болтающих кумушек: легкомысленную цикаду и хозяйственную «муравью». Поскольку слово «муравей» в русском языке имеет мужской род, Крылов, переводя лафонтеновскую басню, вынужден был заменить хозяйственную кумушку на персонаж мужского рода — такого мужичка-скопидома. А это заставило его изменить и характер описанной в басне Лафонтена беседы. Не мог он оставить в басне для народа и малоизвестное простоядином слово «цикада». Но если вместо него взять слово «кузнечик», то получится «мужской» разговор, а это совсем не соответствовало бы замыслу басни. Поэтому вместо цикады в крыловской басне появилась стрекоза. Она выглядит довольно странным существом: зовется стрекозой, а ведет себя как кузнечик — прыгает и поет в мягких муравах (то есть в траве). Таким образом, особенности русского языка потребовали внесения в лафонтеновский текст столь существенных изменений, что Крылов вместо перевода написал совсем другую, собственную басню.

Подобного рода трудности возникают при переводе с одного языка на другой постоянно. В стихотворении Гейне «Сосна и пальма» рисуется образ мужественного поклонника недоступной для него прекрасной пальмы. В немецком для обозначения сосны есть слово мужского рода (der Fichtenbaum), а для пальмы — женского (die Palme), и все выглядит замечательно: Он, der Fichtenbaum, стоящий одиноко на северной скале, грустит о Ней, die Palme, далекой южной красавице. Но как это выразить на русском языке, если в нем и пальма, и сосна — женского рода? В переводе Лермонтова «на севере диком стоит одиноко на голой вершине сосна», которой снится, что в «пустыне далекой... одна и грустна на утесе горячем прекрасная пальма растет»: тема безнадежной любви мужчины к женщине заменена темой горького одиночества, и причиной тому служит то, что «сосна» на русском — иного рода, чем на немецком. Тютчев, переводя то же стихотворение Гейне, заменил сосну кедром: «На севере мрачном, на дикой скале, кедр одинокий под снегом белеет»; но кедр — дерево южное (сибирские кедровые орешки не от кедра, а от кедровой сосны), стоять на севере под снегом он не может. Фет сделал иначе: у него «на севере дуб одинокий стоит на пригорке крутом»; при этом пришлось заменить дикий утес на далеком севере менее суровым «пригорком», поскольку дубы на северных скалах не растут. Наверное, аналогичные трудности представлял бы перевод на немецкий известной русской песни «Что стоишь, качаясь, тонкая рябина?» Ведь рябина мечтает о могучем дубе. А как это будет выглядеть в переводе, если у немцев дуб — женского рода (die Eiche)? Образ возлюбленного рябиной дуба-богатыря у них невозможен из-за грамматики! Так влияет язык на художественное мышление.<sup>24</sup> ♦

Можно было бы привести еще немало примеров в подтверждение гипотезы лингвистической относительности. Тем не менее, полностью согласиться с ней все же нельзя. Пользуясь аналогией с теорией относительности, можно сказать, что языки подобны системам отсчета; и как в физике существуют инварианты — величины, которые в разных системах отсчета остаются одними и теми же, так и в описаниях действительности на разных языках есть «инварианты» — мысли и представления, имеющие одно и то же содержание.

<sup>24</sup> О басне Крылова «Стрекоза в муравей», переводах стихотворения Гейне «Сосна и пальма» и многих других интересных фактах из истории русского языка занимательно рассказывает писатель Лев Успенский в книге «Слово о словах».

49

Во-первых, язык, несомненно, оказывает влияние на процессы и результаты мышления, но это влияние не столь велико, как утверждает гипотезой Сепира-Уорфа. Все-таки, в конечном счете, содержание наших мыслей и представлений *определяется их предметом, а не языком*. Если бы это было не так, то мы бы неправильно воспринимали условия, в которых живем, и не могли бы выжить в них. Мы способны ориентироваться и существовать в объективном мире лишь постольку, поскольку жизненный опыт постоянно заставляет нас исправлять

ошибки нашего восприятия и мышления, когда они вступают в противоречие с ним. Мы способны развивать научные знания о мире лишь постольку, поскольку их истинность проверяется практикой, а не тем, соответствуют ли они нормам языка. Культура живет и развивается в «языковой оболочке», но не «оболочка» обуславливает содержание культуры, а, наоборот, содержание культуры диктует характер и состояние этой «оболочки». Язык обслуживает культуру, а не определяет ее. Нормы языка, его лексика и грамматика изменяются, когда этого требует развитие общественной жизни, науки, искусства. Приведенные выше примеры на самом деле далеко не столь уж однозначно свидетельствуют о влиянии языка на мышление, как могло бы показаться. Их можно истолковать и наоборот: отмеченные в этих примерах особенности разных языков возникли в ходе исторического развития той или иной культуры и обусловлены характерными для нее представлениями о мире. То есть, в конечном счете, не язык определил мышление, а мышление определило свойства, лексику и грамматику языка. Мы, овладевая сложившимся до нашего рождения языком и пользуясь им, разумеется, попадаем в зависимость от него и мыслим в системе его норм и правил. Но сам язык развивается в зависимости от культуры.

Во-вторых, языки, конечно, отличаются друг от друга, но не настолько сильно, как предполагает гипотеза Сепира-Уорфа. Даже если они по-разному структурируют действительность, Тг это еще не значит, что на них создаются принципиально различные, несопоставимые и непередаваемые описания действительности. Это означает лишь то, что на одном языке *легче выразить* одни свойства и отношения вещей, а на другом — другие.

♦ Взять, например, такой исторический факт. Сохранились записи арабских путешественников, побывавших в Скандинавии тысячу лет назад. И хотя арабский язык не имеет ничего общего с древнескандинавским, а природа и жизнь людей в Скандинавии были чужды арабам, их описания гор и озер, обычаев и событий достаточно хорошо соответствуют норманнским летописям. Правда, чтобы рассказать о вещах или растениях, которые у норманн обозначались одним словом, арабам за неимением такового приходилось пускаться в длинные объяснения. Выше говорилось, что немцы не так, как русские, строят словесное описание радуги, поскольку используют одно слово для описания синего и голубого цветов. Но если нужно, немцы все же могут найти способ выразить различие между синим и голубым, используя составные слова: «hellblau» — «голубой» (буквально — «светло-синий») и «dunkelblau» — «темно-синий». И трудности перевода с одного языка на другой, вызванные тем, что род имен существительных в них не совпадает, все-таки не мешают понять смысл произведения, хотя и осложняют задачу переводчика. ♦

Конечно, на примитивных языках слабо развитых культур невозможно, скажем, читать лекции по философии, математике или теоретической физике. Но ведь и любой современный разговорный язык — английский, русский, французский — должен быть дополнен специальными терминами и особыми лингвистическими структурами («формализованными языками»), чтобы на нем можно было изложить философию логического позитивизма, теорию множеств или квантовую механику. Примитивный язык нуждается в дальнейшем развитии (расширении лексики, совершенствовании синтаксиса и т. д.), прежде чем он станет способным «работать» с такими дополнениями. Это,

50

в принципе, возможно (весьма примитивный древнееврейский в XX веке за несколько десятилетий превратился в язык, позволяющий описать все, что доступно описанию в других современных языках). Другой вопрос — насколько целесообразно и зачем нужно искусственным путем (введением большого количества новых иностранных или специально придуманных слов и т. д.) «осовременивать» примитивные языки. Итак, Уорф и Сепир правы в том, что язык способен воздействовать на наше мышление и восприятие действительности. Но они неправы, когда полагают, что это воздействие носит определяющий характер и происходит всегда. Гипотеза лингвистической относительности требует уточнения. Если ее, вслед за Уорфом, формулировать как утверждение, что мышление и создаваемая в той или иной культуре картина мира *всецело зависят* от языка, то в такой доведенной до крайности форме она, по-видимому, неверна. Но если ограничить ее тезисом о том, что язык *оказывает влияние* на наше мышление и наши представления о мире, то в этом виде она представляется оправданной. Такая «ослабленная» ее формулировка, однако, нацеливает науку на дальнейшее исследование того, когда и в чем проявляется влияние языка на мыслительные процессы и

развитие культуры и от каких условий зависит степень этого влияния.

### ВЕРБАЛЬНЫЙ ИЛЛЮЗИОНИЗМ КАК БОЛЕЗНЬ СОВРЕМЕННОЙ КУЛЬТУРЫ

Одно из наиболее значительных в социальном и культурном плане проявлений воздействия языка на мышление людей — это его способность создавать вербальные иллюзии, которые становятся факторами, определяющими их поведение. В сознании людей возникает своего рода словесный мираж, который как бы заслоняет и подменяет собою реальность. Рано или поздно жизненный опыт и общественная практика развеивают такие миражи, но иногда они могут держать в плену сознание множества людей на протяжении более или менее долгого времени.

Общераспространенной, хотя и малоосознаваемой вербальной иллюзией является *иллюзорное знание*. Формирование ее начинается еще с раннего детства. Когда маленький ребенок спрашивает о чем-нибудь: «Что это такое?», он получает ответы типа: «Это муравей», «Это телевизор», «Это электросварка». Какое знание получает он из этого ответа? Очевидно, что ничего нового о предмете, к которому относился вопрос, он не узнает. Единственное знание, которое он приобретает, — это знание *названия* предмета. Но если затем его спрашивают: «Знаешь, что это такое?» — он может гордо сказать: «Конечно, знаю! Это муравей (телевизор, электросварка)». Знание названия принимается за знание о предмете. Так незаметно мы попадаем в плен слов и, взрослея, продолжаем жить в этом плену.

♦ Герой пьесы Мольера спрашивает доктора: «Почему опиум усыпляет?» и получает ответ: «Потому, что опиум имеет усыпляющую силу». Разумеется, этот словесный трюк создает лишь иллюзию объяснения. Но нередко наши знания и представляют собою не что иное, как такого рода иллюзии. Ответьте, пожалуйста, к примеру, на такой вопрос: «Почему стекло пропускает свет?» Я вряд ли ошибусь, если предскажу, что скорее всего ваш ответ будет: «Потому что оно прозрачно». Так отвечают в девяти случаях из десяти (можете проверить). Но что такое «прозрачность»? Это ведь то же самое, что «способность пропускать свет», то есть нечто вроде «светопропускающей силы».

У венгерского писателя Ф. Каринти есть рассказ «Сын своего века», в котором речь идет о будапештском журналисте, попадающем из современной Венгрии в Венгерское королевство конца XV столетия. Он хочет с помощью знаний XX века поднять военную мощь королевства и очень красочно описывает королю технические достижения, которые будут способствовать этому. Но увы — от слов он не может перейти к делу: он не знает, как устроены пистолет, телефон, самолет и пр. Из XX века он принес не знания, а лишь слова. То, что он, как ему казалось, знал, оказалось на самом деле только иллюзией знания. Король в конце концов решает, что он обманщик, и велит его повесить. ♦

51

Вербальный иллюзионизм играет большую роль в создании социальных стереотипов — упрощенных и стандартизованных представлений о каких-либо общественных явлениях, людях, социальных группах. Таковы, например, национальные стереотипы «немца», «украинца», «еврея», «лиц кавказской национальности» и т. п., в которых всем представителям определенного народа приписываются одинаковые черты характера и поведения. Подобные стереотипы нередко служат источником национальных предрассудков. Под их влиянием люди, даже не осознавая того, склонны руководствоваться в оценке человека не его индивидуальными качествами и поступками, а стереотипными представлениями о присущем ему «национальном характере». Стереотип подобен словесному ярлыку, который «приклеивается» к человеку или социальному явлению, как этикетка к товару. И исходить из него — это все равно что самым важным свойством товара считать навешенную на него этикетку. Но если есть немало людей, которые на самом деле ценят, например, в одежде прежде всего этикетку (и это тоже одно из проявлений вербального иллюзионизма), то не приходится удивляться тому, что именно словесный ярлык-стереотип, а не существо дела становится фактором, предопределяющим восприятие гораздо более сложных, чем одежда, феноменов общественной жизни.

С развитием культуры роль *слова* в человеческих делах возрастает, и это открывает все больший простор для вербальных иллюзий.

♦ Поясню сказанное с помощью аналогии. Представьте себе такую вымышленную ситуацию: шпион следит за человеком; человек заходит в магазин и покупает какие-то продукты, а шпион записывает, что он купил. Для покупателя важны реальные качества этих вещей — их питательность, свежесть, аромат и т. д., а то, как они называются,



существенного значения для него не имеет. У шпиона положение иное: главное его внимание направлено на то, чтобы установить название продуктов (то есть слова), а их вкусовые и прочие свойства его не интересуют. Теперь предположим, что шпион посылает рапорт с перечнем сделанных человеком покупок своему шефу. Тот читает слова, обозначающие продукты, и по ним узнает, что именно человек купил. Задача, стоящая перед шефом, состоит в том, чтобы правильно истолковать содержащиеся в перечне покупок слова. Человек-покупатель имеет дело с реальными вещами, шеф — только со словами и их значениями. Шпион от вещей переходил к словам, а шеф — от слов к значениям. Это движение от слов к значениям, когда слова первичны, а их значения — вторичны, когда сначала имеется слово, а затем к нему подыскивается смысл, ведет к тому, что мышление все больше отрывается от вещей и погружается в сферу слов. Но примерно так и происходит в развитии культуры. ♦

Если примитивные культуры были преимущественно «вещными», то развитые становятся все в большей степени «вербальными». Современная культура — особенно на своих высших духовных уровнях — систематически попадает в положение нашего шефа: она вращается в сфере слов и их значений. Обсуждения, дискуссии, симпозиумы, конференции, борьба идей, столкновение взглядов — все это *вербалистика*, своеобразные словесные «игры», которыми она живет и в которых развивается. Откройте газеты — и вы увидите в них споры о том, должна ли Россия идти по пути западной цивилизации или искать свой собственный путь. Но и «западный» и «свой собственный» пути — это слова, от которых еще надо идти к вещам, к реальности, которая за ними стоит (и стоит ли?). Спорят о «русской идее». Но это тоже не что иное, как спор о слове, о том, каким содержанием его следует наполнить. Возьмите книги по искусству, философские и научные трактаты — вы опять-таки натолкнетесь на обсуждение смысла и значения различных понятий. Сплошь и рядом речь идет о том, можно ли нечто назвать тем или иными именем, например: является ли произведение реалистическим или сюрреалистическим, философская концепция — рационалистической или иррационалистической, а их авторы —

52

сторонниками той или иной теоретической позиции. А ведь это все — разговор о названиях, о словах.

По наблюдениям этнографов, в племенах с примитивной культурой люди редко говорят о том, что и как они делают. Дети в этих племенах не донимают взрослых вопросами «почему...». Умения и навыки, требующиеся для разрешения возникающих в жизни задач, достаточно просты, и люди предпочитают не выражать их в словах, а демонстрировать на деле. Решающую роль тут играет не столько обсуждение проблем, сколько действие — пробы и ошибки, которые показываются и наблюдаются. Иное положение в современном цивилизованном обществе. Здесь *формулировка проблемы часто становится важнее самой проблемы*. А в результате «пар уходит в свисток» — решение реальных, практических задач сплошь и рядом подменяется бесконечными словопрениями — дискуссиями о принципах их решения, анализом терминологии, поисками дефиниций. Встает проблема борьбы с террористами — поднимается дискуссия о том, что такое терроризм. В стране поднимает голову фашизм, а суды, несмотря на наличие закона, требующего его уголовного наказания, оправдывают фашистов из-за сомнений по поводу того, что считать фашизмом.

Но еще хуже, когда словесные разногласия в формулировках и определениях начинают восприниматься как проблемы настолько важные, что их надо решать на уровне практических действий. Тогда дело может дойти до того, что вместо словоизлияний начинается кровопролитие — не ради решения реальных жизненных задач, а во имя слов и лозунгов (подчас имеющих весьма абстрактный и неопределенный смысл, а то и лишенных всякого реального смысла). Споры о том, какое представление о Боге является более истинным (проблема, по сути своей, абстрактно-словесная), то и дело перерастают в войну против «неверных» (проблему силы и оружия). Известно, как дорого обошлись нашей стране (и не только ей) лозунги большевизма и утопические словесные обещания «светлого коммунистического будущего», сколько крови было пролито в войне с опьяненным бредом национал-социализма Германией. «Независимость Ичкерии», за которую борются чеченские сепаратисты, — это на самом деле не реальная потребность чеченского народа, а всего лишь словесное выражение желания вождей быть полновластными хозяевами Чечни: ведь в

современной демократической России никакого национального, религиозного, политического, экономического угнетения чеченского народа нет и все права человека распространяются на чеченцев в такой же мере, как и на любых других граждан; поэтому никаких добавочных выгод от независимости народ не приобретет (если только не станет пытаться получить их за счет других народов). Но в современном мире слова «национальная независимость» в глазах многих людей заслоняют реальную проблему повышения уровня жизни людей и обеспечения прав каждого человека на свободу, труд, образование и т. д. (что, как показывает исторический опыт, люди в государстве, добившемся независимости, получают далеко не всегда). Люди бьются и гибнут в борьбе за словесную формулировку, а не за действительное улучшение своей жизни. Особой изощренности в использовании вербального иллюзионизма достигла в XX веке политическая пропаганда тоталитарных режимов — как фашистских, так и коммунистических. Она держала в своей власти целые народы и государства в течение десятилетий. «Большая ложь» тоталитарной пропаганды вырабатывала такую плотную словесную ткань, что завеса из нее напрочь заслоняла собою реальную действительность. В Советском Союзе люди верили, что «благодаря заботам Коммунистической партии и Советского правительства» их благосостояние «непрерывно и неуклонно» повышается, производство товаров народного потребления растет, а куль-

53

тура «расцветает», — вопреки тому, что их собственная жизнь очевидным образом свидетельствовала об обратном. Даже те, кто сумел побывать на Западе и собственными глазами увидеть, как живут люди «в буржуазном обществе», продолжали (и притом вполне искренне) верить в «абсолютное обнищание пролетариата» при капитализме, в «преимущества социалистического строя над капиталистическим», «победу коммунизма во всем мире» и т. п. От этих вербальных иллюзий многие не могут освободиться и по сей день.

Непременным условием успеха «большой лжи» является внедрение в умы людей словесных штампов, которые подобно цветным стеклам окрашивают видимую картину действительности («светлое будущее», «великие свершения», «от победы к победе», «нерушимая дружба народов» — это о «нашем лагере»; «звериное отребье», «нищета и убожество мысли», «вопли кликуш», «животный страх перед будущим» — это о «лагере наших врагов — закореженных противников свободы и демократии»). По сути дела, пропаганда рождала особый язык, одурманивающий сознание, — «новояз», как назвал его Оруэлл в своем замечательном романе-утопии «1984». Не случайно правители тоталитарных государств всегда проявляли большое внимание к проблемам языка. Сталин незадолго до смерти сочинил специальный труд, посвященный языкознанию. Хрущев хотел провести реформу русской орфографии. При Брежневе партийные пропагандисты вели войну с «заражением» языка иностранной лексикой. Словесные миражи, которым люди подчас начинают доверять больше, чем собственным глазам и здравому смыслу, постоянно создаются пропагандой и рекламой и в наше время. Достаточно вспомнить, как охотно многие наши сограждане стали добровольными жертвами различного рода компаний, страховых обществ, банков, заманивавших их обещаниями высоких прибылей.

Вербальный иллюзионизм — опасная болезнь современной культуры. Но она поражает главным образом так называемую массовую культуру. Иммуитет против нее вырабатывается расширением культурного кругозора личности, развитием самостоятельности и критичности ее мышления. Противостоять вербальным иллюзиям помогает здоровый скептицизм по отношению к «модным» взглядам и течениям, к культурным «китчам», которые становятся время от времени увлечением и развлечением для большой массы «фанатов». Умению не поддаваться «магии слов» способствует знание иностранных языков, понимание разнообразных «языков искусства» (живописи, кино, театра и т. д.) — это позволяет человеку видеть действительность с разных сторон и тем самым избегать упрощенных шаблонов, навязываемых ему средствами массовой информации, рекламой и пропагандой. Даже сам факт понимания происхождения и сути вербального иллюзионизма уже уменьшает для личности угрозу оказаться в его власти.

### 9.3. ЯЗЫК И ОБЩЕНИЕ

#### ЯЗЫК И РЕЧЬ

Естественный язык выступает как средство общения потому, что он представляет собою *код*,

на котором люди передают друг другу информацию. Сам же процесс общения с помощью языка, то есть передачи информации в этом коде, осуществляется посредством *речи*.

Язык и речь — понятия взаимосвязанные, но не тождественные. *Речь — это язык в действии.*

Различие между языком и речью нетрудно понять, если учесть следующие обстоятельства.

- Язык есть создание народа, результат коллективного творчества многих поколений людей; речь имеет своего автора, отдельного единичного человека, который ее создает и произносит.

54

- Язык является достоянием пользующегося им общества, он находится в общем владении всех, кто говорит на нем; речь индивидуальна, она принадлежит ее автору.

- Язык несет в себе коллективный опыт народа; речь выражает опыт произносящей ее личности.

- Язык независим от обстановки, в которой совершаются конкретные акты общения; речь произносится всегда в какой-то конкретной ситуации и обусловлена ею.

- Язык объективен: он существует до и независимо от говорящего; речь субъективна: ее особенности и само ее осуществление зависят от того, кто ее произносит.

- Язык обязателен: его формы и правила должны соблюдать все разговаривающие на нем, чтобы быть понятыми; речь произвольна, каждый волен говорить то, что считает нужным сказать.

- Речь может оцениваться с точки зрения ее истинности или ложности; к языку же эти оценки неприменимы.

### КОММУНИКАТИВНЫЕ ФУНКЦИИ ЯЗЫКА

Язык выполняет свои коммуникативные функции тогда, когда он реализуется в речи.<sup>25</sup> Акт речевой коммуникации предполагает наличие, по крайней мере, следующих компонентов (см. рис. 2.1).

В соответствии с этой схемой можно выделить три важнейшие коммуникативные функции языка:

**Референтная функция** направлена на предмет сообщения. Она заключается в передаче информации о нем.<sup>26</sup> Предметом сообщения может быть и описание какого-то феномена (как ре-

<sup>25</sup> Здесь имеется в виду как устная, так и письменная речь; коммуникативные функции языка рассматриваются применительно к обоим этим видам речи. Подробнее о письменности (знаковых системах записи) и о специфических особенностях письменной речи говорится в § 7.

<sup>26</sup> Бывает, правда, и так, что предмет сообщения отсутствует; в этом случае сообщение бессодержательно, и референтной функции язык не выполняет.

Рис. 2.1



ального, так и вымышленного), и предложение или повеление, и вопрос. В любом случае задача автора здесь состоит в том, чтобы средствами языка возможно более адекватно сформулировать смысл своего сообщения.

**Экспрессивная функция** связана с отражением в сообщении личности автора. Речь выступает как средство самовыражения личности. Автор «высказывается», «изливает душу», передает свои чувства, переживания и эмоции, свое отношение к тому, о чем идет речь. Чувства автора в отношении предмета речи могут выражаться как прямо — путем их словесного обозначения («мне это нравится»), так и косвенно — например, с помощью употребления эпитетов («кошмарный случай»), уменьшительных суффиксов («кошечка») и т. д.

**Импрессивная функция** ориентирована на адресат сообщения. Реализация этой функции предполагает воздействие на его состояние. Благодаря ей адресат получает не только

информацию о предмете сообщения, но и эмоциональные впечатления — как об этом предмете, так и об авторе. Эта функция позволяет вызвать у адресата определенные настроения, чувства, желания и побудить его к каким-то действиям.

*Словом, можно убить, словом можно спасти,*

*Словом можно полки за собой повести. Словом можно предать, и продать, и купить, Слово можно в разящий свинец перелить. (В.Шефнер)*

Однако реакции адресата на сообщение далеко не всегда оказываются такими, какие намеревался вызвать у него автор. Нередко (особенно при низкой культуре речи) бывает и наоборот. Надо знать особенности адресата, от ко

55

торых зависит, как он воспримет сообщение и какое воздействие оно на него окажет. Сообщение должно быть сформулировано с учетом этих особенностей, чтобы адресат реагировал на сообщение так, как того хочет автор.

Помимо указанных трех функций языка заслуживает внимания еще одна.

**Поэтическая (эстетическая) функция.** Она касается эстетических свойств сообщения. Эта функция языка становится особенно важной, когда речь (устная или письменная) выступает как художественный текст, как произведение искусства. Как происходит реализация этой функции в художественной речи, каковы особенности поэтического текста, в чем состоит тайна его эмоционального воздействия на слушателей (читателей) — это интереснейшие проблемы, которые требуют специального рассмотрения, и я здесь ограничусь лишь упоминанием о них.

Следует подчеркнуть, что перечисленные функции способен выполнять не только естественный язык. В той или иной степени они осуществляются также и другими знаковыми системами. Да и в речевой коммуникации немалую роль играют так называемые паралингвистические средства — различного рода невербальные компоненты процесса общения, которые всегда сопровождают речь. Их обычно подразделяют следующим образом: 1) фонационные — тембр речи, ее темп, громкость, типы заполнителей паузы («ээ», «мм» и др.), мелодический рисунок, особенности произношения отдельных звуков; 2) кинетические — жесты, позы, мимика; 3) графические (в письменной речи) — почерк, оформление и расположение текста, применение специальных символов, способов сокращения и т. д. Паралингвистические средства могут вносить добавочную информацию в речевое сообщение (напр., ударение на том или ином слове во фразе «Что ты делаешь здесь?» и «Что ты делаешь здесь?» уточняет сообщение о том, что интересуется спрашивающего); замещать какое-то произнесенное слово

или выражение (кивок головой вместо слова «да»); сочетаться с речью в качестве дополнения, придающего ей определенный смысл («Дай мне это» + указательный жест). Участие паралингвистических средств в речевой коммуникации особенно заметно сказывается на экспрессивной и импрессивной ее функциях. Часто бывает, например, что фонационные характеристики речи несут смысл, противоположный вербальному содержанию сообщения (ироническая интонация, решительное заявление, произнесенное неуверенным голосом, и т. д.). Артистам в студийных опытах К. С. Станиславского удавалось произнести слова «сегодня вечером» с таким разнообразием интонаций, что слушатели могли уловить в них до 40-50 различных смыслов.

## КУЛЬТУРА РЕЧИ

Умение наиболее эффективным образом использовать коммуникативные функции языка образует то, что называют культурой речи. Культура речи — оценочное понятие: оно характеризует степень, в которой человек владеет языком и способен реализовать его выразительные возможности для того, чтобы придать своей речи форму, соответствующую ее содержанию и целям. Культура речи определяется двумя основными факторами: 1) соблюдением общепринятых языковых норм; 2) особенностями индивидуального стиля речи.

**1. Общепринятые языковые нормы** — это вошедшие в традицию, закреплённые в литературных образцах, словарях, учебниках правила грамматики, стилистики, произношения, словоупотребления и словообразования. Культурная речь должна быть



«правильной», «граммотной», «литературной», то есть удовлетворять этим нормам. Однако в реальной жизни разговорная речь далеко не всегда соответствует им. Существуют разнообразные формы отклонений от «правильной» речи.

*Просторечие* — «неграмотная» речь, в которой допускаются ошибки в произношении слов, построении фраз

56

и т. д. Ошибки такого рода нередко получают широкое распространение и становятся своего рода стандартами низкой культуры речи («хочут» вместо «хотят», «ложить» вместо «класть», «средств» вместо «средства», «кто крайний?» вместо «кто последний?» и пр.).

*Жаргоны*, имеющие хождение в какой-либо социальной группе и характеризующиеся главным образом специфической лексикой. Известны, например, студенческий жаргон, профессиональные жаргоны (музыкальный, военный, бюрократический и др.), «блатной» или «воровской» жаргон, используемый в уголовной среде (его называют также *арго*). Широкое распространение имеет молодежный жаргон (или *сленг*) — слой разговорной лексики, состоящий из «модных» словечек, которые быстро приобретают и столь же быстро теряют популярность среди молодежи («клёво», «балдеть», «нормально» вместо «хорошо», «бабки» вместо «деньги» и т. п.). Эта лексика большей частью имеет эмоциональную окраску и направлена преимущественно на выражение грубовато-фамильярного, юмористического, иронического, а иногда и пренебрежительного отношения к тому, о чем идет речь. Молодежный сленг — своеобразная словесная игра, за которой скрывается стремление отделиться от мира взрослых, подчеркнуть свою самостоятельность и независимость, продемонстрировать свое превосходство над старшим поколением в понимании жизни.

*Диалекты, говоры и наречия* — разновидности национального языка, которые исторически сложились в каком-то регионе и отличаются особенностями звукового строя, словообразования, построения фраз. Эти особенности обычно не настолько велики, чтобы мешать понять диалектную речь. Но на фоне «правильной» речи они выступают как отступление от нормы. В России еще Ломоносовым были выделены три «главных российских диалекта» — московский, северный и украинский. Литературной нормой стал московский диалект. Но различия между указанными диалектами сохранились и в наше время. Характерные особенности речи и местные слова постоянно можно слышать в современной живой русской речи. Москвичи произносят звук «ч» как «ш» («што», «конешно»), тогда как петербуржцы четко выговаривают его («что», «конечно»). Вологодцы «окают», в южнорусском говоре звучит мягкое «г», близкое к «х». Существуют и специфические признаки произношения у некоторых социальных групп: например, протяжное «о» в речи православного духовенства.

Нормы живого языка не могут быть жесткими и раз и навсегда данными. Они неизбежно претерпевают изменения в ходе развития языка. Поэтому вряд ли можно оправдать языковый *пуризм* (от лат. *puris* — *чистый*) — стремление во что бы то ни стало сохранить «чистоту языка» и устранить из него всякие жаргонные новообразования, иностранные заимствования, диалектизмы, элементы просторечия. Многие из того, что вначале воспринимается как отклонение от нормы, постепенно приживается в языке и становится «нормальным». Однако столь же неоправданно и *антинормализаторство* — оправдание любых нарушений сложившихся языковых норм. Оно опасно тем, что ухудшает коммуникативные качества языка и грозит разрушить его системность, цельность, упорядоченность. Культура речи предполагает «чувство языка», основанное на владении существующими нормами литературного языка и в то же время позволяющее избегать крайностей пуризма.

Нормы литературного языка варьируются в зависимости от стиля и жанра речи. Свои специфические нормы существуют в сфере официально-делового общения, в научно-технических текстах, в средствах массовой информации, в устных публичных выступлениях, в бытовой разговорной речи. Например, врач на лекции в медицинском институте или в выступлении перед коллегами говорит: «Внутримышечные инъекции пенициллина не привели к улучшению состояния

57

пациента». Об этом же он в частной беседе может сказать: «Пробовали пенициллин — не помогло». Оба варианта соответствуют литературным нормам.

**2. Индивидуальный стиль речи** характеризуется свойственными данному индивиду

предпочтениями в использовании тех или иных выразительных средств языка, его манерой изложения мыслей и построения своих высказываний, набором изблюбленных слов и выражений, ритмикой, фонетикой, и т. д. Если следование нормам литературного языка обеспечивает *правильность речи*, то совершенствование индивидуального стиля ведет к речевому мастерству, к развитию *искусства речи*. Безукоризненно правильная речь, не несущая в себе никакого отпечатка авторской индивидуальности, воспринимается как «книжная» и порой кажется неестественной, «слишком гладкой» и скучноватой. Высокая культура речи предполагает не только ее правильность, но и умение выбрать наиболее эффективные в смысловом, экспрессивном и импрессионном отношении, наиболее уместные для данной ситуации языковые средства. Такое умение и есть подлинное искусство речи.

Можно сформулировать ряд простых требований к стилю речи, выполнение которых, как правило, является необходимым (но не достаточным!) условием речевого мастерства: Ф говорите ясно и понятно для слушателей;

- • говорите настолько кратко, насколько это возможно без ущерба для ясности и понятности;
- • выбирайте наиболее яркие и эмоционально выразительные средства оформления своих мыслей;
- • не старайтесь, чтобы слушатели согласились с вами во всем;
- • делайте паузы, чтобы собраться с мыслями, обратить внимание слушателей на важные места, дать им возможность обдумать сказанное;
- • старайтесь держать под контролем реакцию слушателей и учитывать ее.
- Невыполнение таких требований — признак недостаточной культуры речи. Типичным следствием отступления И них является, например, наукообразно усложненное изложение сути дела.
  - ♦ Когда видный специалист по сельскому хозяйству, выступая по радио, говорит: «Конечные продукты переработки питательных веществ, прошедшие через пищеварительный тракт животного, ассимилируют в себе большую энергию, которая с успехом может быть использована для выращивания всех сельскохозяйственных культур», — то трудно упрекнуть его в нарушении норм грамотной речи. Но эта маловразумительная фраза на самом деле имеет очень простой смысл: «Навоз — хорошее удобрение». Очевидно, что избранный им способ донесения своей мысли до слушателей явно неудачен. ♦

Нередко тех, кто способен говорить лишь привычными словесными штампами, яркость, эмоциональность, оригинальность стиля изложения даже пугает.

- ♦ Один научно-популярный фильм на экологическую тематику начинался словами: «Надо решать: или люди сделают так, что в воздухе станет меньше дыма, или дым сделает так, что на Земле будет меньше людей». Чиновники из организации, заказавшей фильм, сочли эту фразу слишком эмоциональной и легкомысленной. Они «уточнили» ее: «...или люди обеспечат достаточную очистку выбросов химических веществ в атмосферу и водоемы, или фауна и флора будут подвергнуты опасности уничтожения». Все правильно, но... скучно! ♦

«Культура речи, — писал К. Чуковский, — неотделима от общей культуры. Чтобы повысить качество своего языка, нужно повысить качество своего интеллекта. Мало добиться того, чтобы люди не говорили «выбор» или «мне ндравится». Иной и пишет и говорит без ошибок, но какой у него бедный словарь, какие замусоленные фразы! Какая чудосочная душевная жизнь сказывается в тех заплесневелых шаблонах, из которых состоит его речь!»<sup>27</sup>

Книга, из которой взята эта цитата, написана более 30 лет назад. Главными бедами, нависшими над живой разговорной речью, Чуковский считал тогда

<sup>27</sup> Чуковский К. Живой как жизнь. М., 1962.

58

просторечие, канцелярщину, бесцветную правильность («гладкость»). Большой урон многокрасочной палитре русского языка наносил агрессивный «новояз», усиленно внедрявшийся во все сферы культуры. Эти проявления речевого бескультурья не изжиты и сегодня. Но у каждого времени и у каждого поколения есть свои «языковые болезни», которые распространяются подобно эпидемиям.

В наши дни для значительной части молодежи — в том числе и студенческой — характерны бедность лексики, неграмотное построение фраз (особенно с придаточными предложениями), неумение четко сформулировать основные тезисы и развернуть их логическую аргументацию.

Муки, в которых рождается речь, выливаются наружу в виде обилия слов-паразитов, разного «эканья», «нуканья» и прочего звукового мусора, облепляющего подчас чуть ли не каждое осмысленное слово.<sup>28</sup>

Существенным моментом молодежного сленга является обилие в нем слов с расплывчатым, неопределенным значением.<sup>29</sup> За этим скрывается желание сделать свою речь малопонятной для посторонних, для старших — тех, кто не знает обстоятельств, деталей, частных, позволяющих уловить, что они в данном конкретном случае означают.

<sup>28</sup> «Чтобы, это, ну, как его, э-э, быть культурным, это, ну, значит, как это, э-э, надо, ну, так сказать, э-э, учиться, это, значит, нужно, ну, учиться, должна быть культура, значит, речи», — примерно так звучал ответ одного студента на экзамене.

<sup>29</sup> Для примера — слово *ништяк*: оно происходит, по-видимому, от «ничего» и может в зависимости от контекста означать самые разные градации положительной оценки чего-то: от «так себе», «неплохо», «терпимо» до «очень хорошо» и даже «в высшей степени замечательно» («Звучит ништяк!»); вместе с тем им можно назвать нечто неважное, недостойное внимания, выразить отрицание, несогласие или использовать для ободрения, сочувствия — в смысле «не расстраивайся, все будет хорошо». Смысловая нечеткость этого слова позволяет придать ему особую многозначительность — как в строках популярной некоторое время назад песни: «Мой друг просто так / Не любит напряг / И верит в Великий Ништяк...»

«Свои» (приятели) поймут, а кто не поймет, тот «чужой», ему и не надо понимать. В результате речь становится насыщенной подтекстом, для понимания которого необходимы добавочные намеки — с помощью жестов, мимики, особой артикуляции и интонации. Может показаться, что наличие большого подтекста должно обогащать речь. Но на самом деле это не так: перенесение значительной части содержания в подтекст, наоборот, обедняет ее. Становится ненужным стремиться к точности подбора слов, к расширению словарного запаса, можно сколь угодно неряшливо оформлять свои высказывания и довольствоваться любым случайным словом: его смысл не важен, в него можно вложить любой смысл, потому что «свой» должен ориентироваться не столько на слова, сколько на скрытый за ними подтекст. Отсюда частое «понял?», долженствующее привлечь внимание слушателя к тому или иному невысказанному явно смыслу. Однако надежда, что слушатели разберутся в неявном содержании речи, оправдывается далеко не всегда, и когда разговор выходит за рамки обычных тем, взаимопонимания достигнуть трудно. Собеседники говорят каждый о своем, плохо, а то и совсем не понимая друг друга (и даже не отдавая себе отчета в этом обоюдном непонимании). Поэтому разговор на сленге часто превращается в «треп», в пустую болтовню ни о чем.

Настоящим бедствием современной молодежной (и не только молодежной) речи является мат. Матерные слова и выражения густо пересыпают беседы молодых людей. Особенно отвратительно они звучат, когда высказываются из уст юных девушек. Матерные ругательства представляют собою одну из форм *инвективы* — так называют филологи оскорбительные и непристойные обороты речи. Существуют различные взгляды на происхождение инвектив. Но, несомненно, первоначальная и основная цель, ради которой люди стали обращаться к ним, была связана с желанием выра-

59

зять свои негативные чувства и нанести адресату моральный ущерб, душевную рану. По-видимому, демонстрация или называние тайных, скрываемых частей тела и действий было оскорблением личности и производило шокирующее впечатление потому, что нарушало культурные табу (запреты).<sup>30</sup> Такое нарушение подвергалось преследованию и наказанию со стороны общества и тем самым унижало человека (например, «заголение зада» — акт, который сопровождал телесное наказание, — был одновременно и знаком смирения, покорности, позора, и шокирующим, смущающим, позорящим других действием). Вместе с тем инвектива выступала как самый легкий и доступный способ освободиться от давления культурных норм, снять напряжение, вызванное трудностями их соблюдения, и получить временную психическую разрядку.

Однако в настоящее время сквернословие в значительной мере утратило свое первоначальное значение. Когда чуть ли не каждое второе или третье слово в приятельском разговоре, в рассказе о чем-то является матерным,

то при этом их непристойный смысл не имеет никакого значения ни для того, кто его произносит, ни для того, кто слушает. К ним обращаются не с целью обругать, унижить, нанести оскорбление. Они либо вообще ничего не означают и выполняют роль лишь бессмысленного звукосочетания, заполняющего паузы, либо могут означать практически все, что угодно, — как «хо-хо» у Элочки-людоедки из «Двенадцати стульев» Ильфа и Петрова. Чаще всего они служат своего рода

«клапанами» для выпуска эмоций или же заменяют собою другие — «нормальные», осмысленные — слова, которые говорящий просто не в состоянии найти. Насыщение речи матерщиной — это фиговый листок, лишь слегка маскирующий, во-первых, слабое развитие вербального интеллекта (человек бессознательно или почти бессознательно пользуется ими с целью выиграть время для процесса формулирования мысли, который протекает у него затрудненно, «со скрипом», отражением чего и является матерный «скрип» в речи) и, во-вторых, скудость словарного запаса (приходится одним и тем же матерным звуко сочетанием вместе с жестами и мимикой хоть как-то передавать то, что могло бы быть ясно и просто выражено словами, которых, увы, не хватает).

Мат достается в наследство юным поколениям от их отцов и дедов и не составляет специфики молодежного сленга. Но всякий сленг должен содержать в себе слова, обозначающие то, о чем желательно говорить только со «своими», избегая «чужих». Такие слова образуют его специфическую лексику. В современном молодежном сленге она формируется разными путями.

Часть ее составляют новообразованные, «придуманные» слова, полученные как посредством перedelки (чаще всего — сокращения) известных слов,<sup>31</sup>

<sup>30</sup> М. М. Бахтин показал, что необходимость постоянного следования нормативам культуры закономерно порождает потребность в хотя бы кратковременном нарушении их, выходе из рамок добропорядочного, размеренного повседневного «культурного поведения»; эта потребность реализуется в «карнавале» — символическом бунте против культуры. «Карнавальная жизнь» — хаос, разгул, потеха, оргия — санкционированное нормами культуры время забвения этих норм. Даваемая инвективой разрядка есть своего рода «карнавальное действие», совершаемое вне официально разрешенного времени карнавала. А писатель Юз Алешковский высказался о происхождении матерных ругательств так: «Почему самые замечательные из частей нашего тела стали символами бранности? В чем психологизм этой загадки? Я так для себя ответил. Половые органы — органы воспроизведения жизни, а человек ничего так бессознательно не боится и ничего так сильно не ненавидит, как бытие. Бытие трудно, как бы нас ни радовало солнышко, как бы мужчин ни радовали женщины, а женщин — мужчины, как бы мы ни любили пожать и выпить. Я думаю, что эта бессознательная ненависть к органам воспроизведения жизни, вывавшим тебя на свет, и порождает такую реакцию». («Аргументы и факты». 1996. № 36).

<sup>31</sup> Например, *шизик* (шизофреник) или *напряг* (напряжение, трудовое усилие).

60

так и на основе более или менее оригинального словотворчества.<sup>32</sup> Однако таких слов сравнительно немного. Гораздо большая часть сленговой лексики — это общеупотребительные слова русского языка, которым придается другой смысл. Подобное переименование слов обычно происходит так: слово, обозначающее какое-то отдельное свойство предмета, или какую-то особенность ситуации, в которой с ним имеют дело, или, наконец, какую-то вещь, похожую в чем-то на него, употребляется как название этого предмета.<sup>33</sup> Ничего особо оригинального в этой процедуре нет: любой филолог скажет, что она представляет собою всего лишь один из вариантов применения *метонимии* (переименования, замены одного слова другим, смежным по смыслу) или *синекдохи* (указания части вместо целого, отдельного вместо общего или наоборот). Стоит, однако, обратить внимание на следующее обстоятельство: характерной чертой образованных таким способом слов молодежного сленга является то, что они обозначают по преимуществу нечто конкретное, осязаемое, зримое. Это, с одной стороны, делает речь красочной, эмоционально насыщенной, чем она, собственно, и очаровывает ее юных приверженцев. Но, с другой стороны, это устраняет из языка абстракции и потому ограничивает возможности логического мышления. Это язык, обращенный к чувству, а не к разуму. На нем можно рассказывать о чем-то достаточно знакомом и простом, но не обсуждать сколько-нибудь сложные проблемы, анализировать факты и формулировать обобщения. Поэтому чрезмерное увлечение им вводит в привычку легкомысленное,

<sup>32</sup> Например, *треп*, *трепотня* (пустая болтовня), *стеб* (ирония, высмеивание — от беззлобного подшучивания до язвительной издевки), *тусовка* (сборище единомышленников).

<sup>33</sup> Так в молодежном сленге появляются, например, *копыта* в смысле «ноги», *кукла* в смысле «подделка», *тачка* в смысле «автомобиль», *игла* в смысле «шприц» (для наркотиков) и т. д. несерьезное восприятие жизни и может отучить вообще задумываться над ней.

Источником лексики молодежного сленга служит не только общеупотребительный язык, но и различные жаргоны и диалекты. В частности, она впитала в себя многие слова из уголовного жаргона.<sup>34</sup> Рожденный в среде воров и проституток и призванный обслуживать их потребности, он приобрел хождение в нашей повседневной разговорной речи не случайно. Этому, несомненно, «помог» Гулаг, через который прошли тысячи людей. А в наше время



способствует массовый рост преступности и завоевание представителями уголовного мира влиятельного положения в обществе. Обращение к нему, конечно, не украшает речь молодежи. Но еще хуже, что вместе с отдельными словами он несет с собою и свойственную ему озлобленность, цинизм, пренебрежение к духовным ценностям, оказывая тем самым негативное воздействие не только на речь, но и на психику.

Наконец, еще один источник — заимствования из иностранного языка. В последнее время английский язык стал чуть ли не основным средством формирования сленговой лексики. Разумеется, возражать вообще против пополнения языка иностранными словами бессмысленно. Нередко их использование сначала режет слух, но если подходящего русского слова для обозначения какой-либо реалии не находится, то иностранное обозначение ее постепенно входит в употребление и «русифицируется». Остановить этот процесс невозможно. Многие иностранные слова — особенно научные термины — привились в русском языке и обогатили его. Даже такое неблагозвучное для русского уха слово как *компьютер* в конце концов вытеснило русское «электронно-вычислительная машина» и неуклюжую аббревиатуру ЭВМ (и ныне оно уже не

<sup>34</sup> Оттуда пришли, например, *туфта* (подделка), *загнуться* (погибнуть), *барыга* (мошенник), *вкалывать* (делать тяжелую работу), *гад* (милиционер), *шипеть* (ругаться) и др.

61

кажется неблагозвучным). Однако никак нельзя оправдать стремление заменять существующие русские слова совершенно тождественными по смыслу иностранными дубликатами, и уж совсем нелепо выглядит «смешение французского с нижегородским». Но именно это и происходит в современном молодежном сленге.

♦ Вот для примера монолог шестиклассника, записанный петербургской журналисткой: «Юсишь эту герлу? Ништяк, пейзажистка — понял? Клевая кесть, райтно? У нее шнурки в законе: мазер — финансистка в угловом лабазе, фазер — пеленгатор. Ее к терминатору сто раз вызывали — параллельно. На хому каждый день из щечки упаковка привозит...».<sup>35</sup> ♦

Можно многое сказать о причинах такой «англизации» (или, вернее, «американизации») сленга. Тут сказывается и расширение контактов с зарубежьем, и засилье иностранных товаров, рекламы, кинофильмов, и объявления типа «требуется на работу говорящие по-английски», и желание продемонстрировать свое превосходство над отсталыми «предками», не понимающими этого языка, а заодно и «закрыться» от них. Действительно, знать английский и полезно и престижно. Но безудержное засорение речи «англицизмами» вроде приведенных выше — это просто варварское коверканье и русского и английского языка, которое не имеет ничего общего с подлинным владением как тем, так и другим.

### СОЦИОКУЛЬТУРНАЯ ДИФФЕРЕНЦИАЦИЯ ЯЗЫКОВ

Выше (§ 9.2) говорилось о *когнитивных* различиях между языками, обусловленных особенностями их лексики и грамматики. Как *средства общения* языки также функционируют различным образом.

В волнах всемирной истории одни языки гибнут вместе со своими народами-носителями и их культурой — примером тут может служить древнеегипетский язык. Другие сохраняются тысячелетиями — например, китайский. Третьи умирают, но дают корни, продолжающие жить во многих современных языках, — такова судьба римской латыни. Есть языки, которые надолго выходят из употребления, но потом снова воскресают и становятся живыми разговорными языками (древнееврейский иврит). «Мертвые языки», которых сегодня никто не знает, кроме немногих — иногда менее десятка во всем мире — специалистов, очевидно, уже не выполняют коммуникативных функций.

Однако и среди нескольких тысяч живых языков, на которых разговаривает современное человечество, существует значительная дифференциация. Есть такие, которые служат средством общения для сотен миллионов людей, и такие, которые знают всего лишь несколько сотен, а то и десятков людей.<sup>36</sup> Дифференцируется и социокультурная сфера обращения языков — область их использования.

Исторические судьбы языков складываются так, что одни из них становятся универсальными средствами социального контакта и обмена информацией во всех областях культуры, приобретают статус государственных и даже получают всемирное распространение, другие же ограничиваются более узкой сферой обращения и употребляются лишь в быту. В этом пла-

не можно различать следующие типы языков:

<sup>35</sup> Для тех, кто «не сечет»: речь идет о юной особе легкого поведения. Ее мама — кассир, папа — участковый милиционер. Директор школы уже неоднократно с ней беседовал, но — бесполезно. После уроков ее каждый день увозят домой на милицейской машине.

<sup>36</sup> Языков, на которых говорят более 100 миллионов человек, всего 12 (по данным 1990 г.): китайский (1000 млн.), английский (500 млн.), хинди вместе с урду (350), испанский (300), русский (250), индонезийский (200), арабский (200), бенгальский (180), португальский (150), японский (130), немецкий (100), французский (100). А например, юкагирский язык знает всего лишь около 250 чел., ливский язык (прибалтийско-финский язык с двумя диалектами) — около 100 чел. (по данным 1979 г.).

62

- • языки международного общения;
- • национальные языки, которые существуют как в разговорной, так и в письменной форме, и служат универсальным средством общения для определенного народа или региона;
- • племенные разговорные языки, не имеющие письменности и неспособные на данной стадии своего развития обеспечить усвоение достижений современной цивилизации (в развивающихся странах нередко такие языки быстро эволюционируют, превращаясь в национальные);
- • «одноаульные» бесписьменные языки с узкой, главным образом семейно-бытовой сферой обращения.<sup>37</sup>

Языками первого типа в настоящее время считаются английский, испанский, русский, арабский, французский. Это языки, распространенные в разных странах мира и служащие средствами межнационального общения. Они составляют так называемый «клуб мировых языков» и обычно являются рабочими языками на крупных международных форумах. Эти пять языков и еще один — китайский — являются официальными рабочими языками ООН (однако китайский, хотя на нем говорит миллиард людей, все же не входит в «клуб мировых языков», так как мало используется в межнациональном общении).

На международных языках можно ознакомиться практически со всеми шедеврами мировой литературы: на каждый из этих языков постоянно переводятся наиболее выдающиеся произведения, появившиеся на других языках. Перевод какого-либо художественного или научного произведения на эти языки — условие, создающее возможность его мирового признания. Пока оно не переведено на них, оно не входит в мировую культуру и остается лишь национальным, а не общечеловеческим достоянием. Знание хотя бы одного из

<sup>37</sup> Дешариев Ю. Д. Социальная лингвистика. М., 1977.

этих языков необходимо для человека современной культуры, какова бы ни была его национальность. Поэтому изучение их является во всех странах мира неперенной составной частью хорошего образования.

Причины, по которым тот или иной язык становится языком международного общения, связаны, прежде всего, с политическим статусом государства, его социально-экономическими успехами и уровнем развития культуры. Он распространяется не в силу каких-то своих изначально заданных особых внутренних качеств, а иногда просто потому, что его носители оказались более предприимчивыми и энергичными, или более воинственными и сумевшими силой навязать свой язык другим народам. Разумеется, немаловажное значение имеет также численность населения говорящих на них стран. Малые народы просто не имеют возможности хотя бы в достаточном объеме осуществлять переводы литературных произведений и научных трудов на свой язык: на это у них не хватает людских и экономических ресурсов. Однако многочисленность народа сама по себе еще не обеспечивает его языку статус языка международного общения: ни китайский, ни хинди таковыми не являются (хотя в давние времена, когда Китай был могущественной и наиболее развитой в политическом и культурном отношениях страной восточной Азии, письменный древнекитайский язык — «вэньянь» — приобретал международный статус для этого региона).

В древности международными языками больших географических регионов были: *аккадский* (в древней Месопотамии), *арамейский* (в Палестине и юго-восточном Средиземноморье), *древнегреческий* (в Средиземноморье эпохи эллинизма). В Европе долгое время языком международного общения была *латынь* — язык могущественной Римской империи. Римская культура вошла в жизнь покоренных империей варварских стран и оказала огромное

63

воздействие на их культуру. После распада Римской империи латинский язык остался средством общения между входившими в нее народами. Во всех странах средневековой Европы университеты обучали студентов на латинском языке, на нем ученые издавали книги, вели научные дискуссии, переписывались друг с другом. Чтобы получить университетское образование, надо было сначала овладеть латынью. Это, конечно, в определенной мере затрудняло путь «школяров» к знаниям. Но, с другой стороны, знание латыни открывало перед ними возможность обучаться в любом европейском университете и снимало языковые барьеры, мешающие свободному общению с людьми разных национальностей.

В Новое время в Европе получил международное признание французский язык. Для людей «высшего общества» в Англии, Испании, Германии, Скандинавии, России знание его считалось обязательным признаком хорошего тона. Русские аристократы зачастую знали французский лучше русского и предпочитали общаться между собою на нем. Чаадаев писал свои «Философические письма» по-французски. Сцена в салоне Анны Павловны Шерер, которой Лев Толстой начинает «Войну и мир», написана почти сплошь на французском (что вызывает раздражение у многих нынешних школьников). Такое признание французский язык получил не только вследствие политического влияния, которым пользовалась тогда Франция в европейском мире, но и из-за выдающихся успехов ее в культурном развитии: многие новые веяния в науке, философии, религии той эпохи рождались на французской почве, и освоение их было необходимым звеном прогресса культуры в других странах. Со второй половины XVIII века и далее в XIX веке достижения немецкой культуры — прежде всего в области литературы, философии и науки — сделали важным для образованного человека знание немецкого языка.

В XX веке французский язык является общим языком ряда стран Африки, а испанский — Латинской Америки. Однако на лидирующее место среди языков международного общения все более претендует английский язык. Эта тенденция базируется на политико-экономических и культурных достижениях англоязычных стран (определенную роль играют здесь также традиции, оставшиеся от Британской империи). Английский язык становится своего рода «современной латынью». На английском идет основной поток научной информации. Им пользуются чаще всего в деловых контактах и случайных встречах между представителями разных национальностей. В переводах на английский появляется почти все мало-мальски значимое из литературы на других языках. Знание английского поэтому открывает для человека двери во всю мировую культуру.

К языкам международного общения относится и русский язык. Интерес к русскому искусству, к русской научной и технической мысли побуждал и побуждает многих людей во всех странах мира изучать его. Так, в 500 университетах США в настоящее время есть кафедры русского языка. В XX веке он в течение нескольких десятилетий долгое время служил средством межнациональных контактов в Советском Союзе и за его пределами — в странах «социалистического лагеря». С распадом социалистической системы и Советского государства его роль как средства международного общения уменьшается, хотя он и сейчас продолжает оставаться им. Сохранится ли за ним такая роль в будущем — это зависит от того, насколько социальный и культурный прогресс России вызовет в других странах необходимость овладевать накопленным ею опытом, насколько высок будет мировой престиж наших экономических, технических, научных, художественных достижений. В настоящее время, к сожалению, в нашей стране мало делается для подъема престижа

64

современной русской культуры: происходит резкое сокращение выпуска научной литературы, переводная литература вытесняет с книжных прилавков отечественную, сократились тиражи знаменитых русских «толстых журналов», многие деятели науки и культуры уезжают за рубеж, читают там лекции и издают книги на английском и др. языках. Если эта тенденция будет продолжаться, то рано или поздно потребность иностранцев обращаться к русскому языку исчезнет и интерес к его изучению и использованию за пределами России останется разве что у специалистов-языковедов.

Специфические языковые проблемы возникают в странах, культура которых строится на языке второго из вышеназванных типов — национальном языке. Жители таких стран, владеющие только своим национальным языком, наталкиваются на языковой барьер, затрудняющий

общение с иноязычными людьми.

Отсутствие, недостаточное количество и несвоевременность переводов затрудняют для них получение информации, накапливаемой в других культурах. В результате появляется опасность социальной и культурной изоляции и, как следствие, отставания от современной цивилизации. Выход из этого положения заключается в освоении второго языка — языка международного общения. Именно по этому пути и идут малые народы. Образование у них обязательно включает изучение второго языка. Это делает ненужными переводы, например, научной литературы: всякий студент читает ее в подлиннике или в переводе на один из языков международного общения. Поэтому у малых народов образованные люди, по меньшей мере, двуязычны.

Двуязычие (билингвизм) — характерная черта культуры многонациональных государств — Швейцарии, Индии, Канады, Нигерии и др. Двуязычным является большинство нерусских народов России. В СССР в 1979 году двуязычным было более 28% населения, из них для 23,5% вторым языком был русский. В регионах со смешанным национальным составом нередко возникает целая иерархия коммуникативных языковых форм: «домашний» язык (для внутрисемейного общения); язык «базара» (в бытовых контактах вне дома); официальный язык административного региона; общегосударственный язык. Такое многоязыковое общение способствует конвергенции языков и сближению культур различных народов.

Большое значение в развитии культуры народов имеет государственная *языковая политика*. Известные из прошлой и современной истории попытки насильственного навязывания единого государственного языка многоязычному населению всегда вызывают протест со стороны национальных меньшинств. Язык нельзя навязывать силой. Овладение вторым языком является благом только тогда, когда люди сами стремятся к этому. В демократическом обществе должна существовать культурная автономия для любых наций и народностей, им должно быть обеспечено право пользоваться своим языком и развивать на нем свою культуру. Вместе с тем в современных условиях при образовании национальных государств нередко в языковой политике их руководства возникает тенденция к глобальной замене языка международного общения, широко использовавшегося ранее, национальным языком как в сфере общественной жизни, так и в системе образования, включая высшую школу. Это неминуемо порождает упомянутые уже выше трудности, связанные с языковым барьером. Последствия такой политики негативным образом сказываются прежде всего на развитии национальной науки: образование, не дающее владения языками международного общения, ведет к отставанию ее от мирового уровня, а научные публикации на национальном языке оказываются недоступными для ученых других стран (в результате чего престиж национальной науки снижается).

65

## §10. ВТОРИЧНЫЕ МОДЕЛИРУЮЩИЕ СИСТЕМЫ

### 10.1. ПЕРВИЧНЫЕ И ВТОРИЧНЫЕ СЕМИОТИЧЕСКИЕ СИСТЕМЫ

Естественный язык и другие типы знаков, рассмотренные выше, — это базовые, первичные знаковые средства культуры. В различных формах культуры на их основе (и, главным образом, на основе естественного языка) возникают свои собственные, приспособленные для выражения их содержания языки. Подобные языки представляют собою семиотические системы более высокого уровня. В трудах Ю. М. Лотмана, Вяч. Вс. Иванова, Б. А. Успенского и других представителей одного из ведущих направлений в семиотике — так называемой тартуско-московской семиотической школы — они получили название «вторичные моделирующие системы». Это не слишком удачное название<sup>38</sup> иногда заменяют словами «вторичные знаковые системы», «вторичные языки культуры», «культурные коды». Но как их ни называй, эти вторичные, «сверхлингвистические» семиотические образования обладают особой, как правило, более сложной структурой, чем первичные языки (они «приобретают дополнительную сверхструктуру», как говорит Лотман), что позволяет с их помощью в разных ракурсах «моделировать» мир, в котором мы живем.

♦ «Под „вторичными моделирующими системами" имеются в виду такие семиотические системы, с помощью которых строятся модели мира или его фрагментов».<sup>39</sup> ♦

Вторичные моделирующие системы многочисленны и разнообразны. Это языки таких форм



культуры, как мифология и религия, философия и наука, право и политика, спорт, реклама.  
<sup>38</sup> Оно было предложено Б. А. Успенским, в частности, с целью избежать частого употребления термина «семиотика», поскольку он вызывал неприятие со стороны официальной идеологии.

<sup>39</sup> *Лотман Ю. М. Семиосфера.* СПб., 2001. С. 520.

ма, телевидение, Интернет и др. В социальной жизни большую роль играют языки различного рода церемониалов и обрядов, представляющие собою комбинации ритуальных действий, предметов, словесных формул, имеющих символическое значение и определяющих форму поведения людей. Постоянно растущее и чрезвычайно богатое по своим выразительным возможностям множество языков создает искусство.

Некоторые из вторичных знаковых систем культуры являются «надстройками» над естественным вербальным языком — например язык поэзии. Другие образуются в результате синтеза разных типов знаковых средств — например язык оперы.

Разнообразие первичных и вторичных знаковых систем, их взаимодействие и взаимопресечение — необходимое условие функционирования и развития культуры. Каждый человек выступает как «полиглот», владеющий множеством языков культуры.

## 10.2. СЕМИОТИКА И ИСТОРИЯ

Исторически сложившиеся правила этикета, манера одеваться, освященные обычаями нормы отношений между людьми и т. п. выступают как культурные коды, в которых люди в каждую эпоху выражают и воспринимают смысл «текста», «контекста» и «подтекста» происходящих событий.

♦ Иллюстрацией тому может служить проведенное Б. А. Успенским исследование, в котором показано, как эти коды обуславливают восприятие деятельности Петра I его современниками-соотечественниками. Как известно, Петр I разрушил многие общепринятые каноны национальной русской культуры своего времени. Его брак с Екатериной воспринимался как кощунство, так как ее крестным отцом при переходе в православие был сын Петра Алексей (отсюда и ее отчество «Алексеевна»), и значит, Петр обвенчался со своей духовной внучкой. Приняв титул императора, Петр стал официально именоваться

66

«отцом Отечества» (это буквальный перевод почетного звания римских императоров «*pater patriae*»). Но в русском культурном контексте отцовство может быть либо кровным, либо духовным, и поскольку Петр не мог быть кровным отцом всех русских людей, титул его был понят соотечественниками как претензия быть духовным отцом народа, т. е. патриархом, главой церкви. Упразднение патриаршества подтверждало это. К тому же Петр повелел именовать себя «без отчества», а так называли только духовных лиц и святых. Петра обвиняли в том, что он «восхитил на себя» не только светскую, но и Божию власть. А насильственное бранобритие и замена русского платья немецким приобретали в глазах современников особый знаковый смысл: ведь в таком виде изображали на иконах *бесов*. Все это приводило к тому, что поведение Петра «прочитывалось» его соотечественниками на языке русской культуры той эпохи как «текст», имеющий «нечестивое», «бусурманское» содержание. Возникает впечатление, что «Петр сознательно творил тексты на ином языке, нежели тот, на котором они читались социумом»<sup>40</sup>. ♦

В ходе истории вторичные языки культуры изменяются. Бывает, что культурные тексты оказываются долговечнее, чем коды, в которых они «прочитывались» во времена их создания. До потомков доходит текст без кода, и стоит немалых трудов восстановить этот код. Поэтому мы не всегда в состоянии адекватно понять смысл, который дошедшие до нас культурные тексты имели в прошлом. Многие мифы, суеверия, рецепты «народной медицины» можно рассматривать как элементы текста древней культуры с утраченным кодом.

## 10.3. ЯЗЫКИ ИСКУССТВА

Важное место в культуре занимают языки искусства. В трудах теоретиков тартуско-московской семиотической школы искусство рассматривается как модель культуры, поскольку в нем наиболее четко проявляются все основные черты функционирования ее механизма. М. С. Каган подчеркивает, что искусство есть самосознание культуры. Эта особая роль искусства делает его коды ос-

новными вторичными моделирующими системами во всякой культуре.

Художественные языки, отмечает Каган, складываются на базе всех семиотических средств культуры — словесных (язык искусства слова), жесто-мимических (язык танца, пантомимы, актерского искусства), звукоинтонационных (музыкальный язык), пластических (языки живописи, графики, скульптуры и языки архитектуры, прикладных искусств, дизайна).

Характерной особенностью художественных языков является то, что они предназначены для создания *многозначных текстов*, открытых для различного их осмысления. У них «нет словарей с фиксированным значением знаков, нет грамматики... что и отличает их от языков черчения, проектного макетирования (моделирования), дорожной сигнализации, жестовой символики религиозного обряда или военного быта»<sup>41</sup>. В этом отношении они противоположны языкам науки, где необходимы смысловая однозначность выражений, операциональная строгость алгоритмов их построения, терминологическая точность.

Язык искусства отличается широким и разнообразным *использованием знаков-символов*. Художественная символика позволяет насытить содержание произведений искусства глубоким и многослойным смыслом.

Еще одна важная особенность языков искусства — их *диалогичность*. Последняя имеет место и в бытовом или деловом языке, но художественные языки, пишет Каган, становятся «оптимальным способом общения». Они предполагают эмоциональный контакт автора-художника с собеседником — читателем, зрителем, слушателем. Принципиальная направленность на диалогическое общение отличает языки искусства от знаковых систем *монологического* типа, образцом которых является язык математики. (Подробнее о языках искусства см. часть II, гл. 3, § 4.5.)

<sup>40</sup> Лотман Ю. М. Семиосфера. СПб., 2001. С. 520.

<sup>41</sup> Каган М. С. Философия культуры. СПб., 1996. С. 281.

## §11. ТЕКСТЫ И ИХ ИНТЕРПРЕТАЦИЯ

Как уже говорилось, всякое явление культуры есть сочиненный людьми с помощью знаковых систем *текст*. Тексты — это плоть и кровь культуры. Но любой текст — в виде вещи, ритуала, художественного произведения, речи и т. д. — представляет собою нечто такое, что подлежит прочтению и пониманию. А как только это сделано, встает вопрос: правильно ли текст прочитан и понят? Таким образом, нам приходится каждый раз, сталкиваясь с каким-либо культурным явлением, решать *две задачи: как его понять и как проверить правильность его понимания*. Забегая вперед, сразу же скажу, что однозначного решения эти задачи не имеют.

Ко всякому конкретному тексту как произведению культуры можно подойти двояко. С одной стороны, текст может рассматриваться как «вместилище информации», которая должна быть оттуда извлечена. Это значит, что требуется определить степень достоверности содержащейся в нем информации и увидеть «за» ним «подлинную» реальность, которую он отображает. Человек, пытающийся таким образом разобраться в тексте, действует подобно врачу, который, слушая жалобы пациента («текст»), стремится отделить их истинное содержание («информацию») от субъективных мнений или фантазий пациента и интересуется действительными причинами, вызвавшими жалобы («реальностью»). С другой стороны, к тексту можно относиться как к уникальному, порожденному своеобразием личности автора произведению, которое представляет интерес само по себе. В этом случае не то, что «за» текстом, а именно он сам и есть «подлинная» реальность. Читатель ставит своей целью понять текст так, как хотел того автор, понять его мысли и замыслы, его чувства и переживания. Он действует тут не подобно врачу, а как близкий пациенту человек, который сопереживает, сочувствует больному и в этом смысле, «понимает» его боль и тревоги — независимо от того, насколько они соответствуют реальному положению дел.

Первый подход — это *научный* подход. При нем текст сопоставляется с другими текстами, оценивается в свете исторических данных. Все это дает возможность объяснять и объективно оценивать его содержание. Но этот подход не позволяет взглянуть на текст «изнутри», вступить с ним и с его автором в живое духовное общение, уловить в нем тайные субъективные смыслы, выражающие особенности видения мира глазами автора и, в конечном счете, своеобразие культуры, носителем которой является автор.

Второй подход — это специфически *«гуманитарный»* подход. Он предполагает неформализуемое, эмоционально насыщенное общение с текстом (или, что то же — с его автором), диалог с ним, проникновение «внутри» его культурного мира. Но вместе с тем этот подход страдает субъективностью, бездоказательностью, необязательностью» он затрудняет

объективную оценку текста как произведения культуры.

Таким образом, ни один из этих подходов не ведет к единственной, полной и окончательной истине. По-видимому, оба они нужны, они дополняют друг друга. Но если первый нацелен на объективное познание текста как исторического факта, то второй — на субъективное понимание, в котором текст осмысливается не как отчужденный от создателя, застывший и омертвевший продукт, а именно как произведение культуры — в его неотделимости от человека, наполненности субъективными смыслами, которые читатель в живом диалогическом общении с автором по-своему пытается понять и интерпретировать.

68

Читательская интерпретация, текста в принципе никогда не может совпасть с авторской. И не только потому, что читатель и автор — разные и неповторимые личности. Существенное значение здесь имеет также различие культурных контекстов, в которых воспроизводится данный текст. Когда читатель знакомится с текстом — скажем, с художественным произведением прошлого — у него возникает «избыточное видение»: ведь он знает то, чего создатель этого произведения знать не мог. Поэтому он способен к какой-то иной и в чем-то, возможно, даже более глубокой интерпретации того, что автором сказано. Как пишет М. М. Бахтин, древние греки не знали о себе самого главного — что они древние. Но та дистанция во времени, которая превратила их в древних греков, имеет огромное культурное содержание: она наполнена постепенным раскрытием в произведениях античной культуры все новых и новых смысловых регистров, о которых сами творцы этих произведений ничего не знали. Точно также Трезини не мог увидеть свой Петропавловский собор в контексте современного архитектурного облика Петербурга, а Пушкин не мог осмыслить свои творения в контексте последующего развития русской культуры. Не могли этого сделать и их современники. А потому они и не имели возможности оценить содержание и значение своих собственных произведений так, как это делаем мы. Текст, попадая в новый историко-культурный контекст, наполняется новым смыслом, отличным от того, какой он имел во время его создания. «Каждый век, приобретая новые факты, приобретает и новые глаза» (Гейне). А новыми глазами многое видится иначе.

Таким образом, понимание произведений культуры меняется от эпохи к эпохе. Оно никогда не может быть окончательным, «единственно верным». Не существует «единственно правильной» их интерпретации. Они живут в истории, и в диалоге с ними новые поколения осмысливают их содержание заново в поисках ответов на вопросы, которые ставит жизнь. Культурные ценности не умирают, потому что они все время обогащаются новым смыслом.

В герменевтике (так называют теорию и практику истолкования текстов, а также философское учение, связанное с этой проблематикой) выделяется целый ряд обстоятельств, обуславливающих возникновение разных способов понимания и интерпретации текстов. Интерпретация может зависеть от следующих обстоятельств:

- Как движется мысль интерпретатора — от частей к целому или от целого к частям. И в том и в другом случае, однако, возникает так называемый «герменевтический круг»: чтобы понять целое, надо сначала понять его части, но для понимания частей нужно предварительно иметь представление о смысле целого. Этот круг в обоих случаях затрудняет понимание текста.
- На что опирается интерпретатор — на «предпонимание», т. е. какое-то начальное «минимальное предзнание», благодаря которому происходит «прыжок внутрь герменевтического круга», или на постепенное «вживание» в текст путем многократно повторяющегося «челночного движения» от осмысления частей к осмыслению целого и обратно.
- Из чего исходит интерпретатор: из первого впечатления от текста, которое складывается сразу и некритично — так, что мысли интерпретатора как бы сливаются, отождествляются с содержанием текста (это называют «первичной интерпретацией»), или из «дистанцирования» от текста, рассмотрения его как бы «со стороны» в качестве особого, существующего отдельно от интерпретатора предмета размышлений («вторичная интерпретация»).
- Каков тот культурный контекст, в который погружается текст и в котором происходит его осмысление, —

69

находится ли на первом плане контекст, в котором он создавался, или контекст, в котором он

воспринимается интерпретатором.

Таким образом, одно и то же произведение может быть интерпретировано по-разному.

Конечно, в научных текстах свобода интерпретации гораздо меньше, чем в художественных. Ученый, как правило, стремится изложить свою мысль так, чтобы его поняли однозначно. Этого же должен добиваться преподаватель, излагая своим ученикам учебный материал. Плох тот учебник физики, в котором содержатся двусмысленности, неясные положения, допускающие различное толкование, или какие-то туманные намеки. Однако и научные сочинения все же понимаются читателями неодинаково: степень усвоения их содержания, глубина и точность понимания, критическая оценка, способность развить мысли автора или применить прочитанное к какой-либо области за пределами данного контекста — все это может различаться у разных читателей. Особенно заметна разница между тем, как воспринимают научный труд, написанный в прошлом, современники его автора и последующие поколения специалистов. Одно дело, когда научный текст читается в рамках тех знаний, на фоне которых он был создан, и совсем другое — когда он видится в свете иного уровня знаний, достигнутого позже.

«Наука постоянно «переписывает» свое прошлое...».<sup>42</sup>

Что же касается искусства, то здесь свобода интерпретации несравненно больше, чем в науке. Художественный текст обращен к чувствам, а не только к разуму. В нем обязательно должен быть «подтекст», невыраженный в явной форме смысл.

В конкретном материале, в описании единичного случая художник воплощает замысел, имеющий более общее значение. Поэтому в произведении искусства всегда остается что-то «за кадром», что-то недосказанное. Если бы художник просто явным образом сформулировал в общем виде мысль, которую он воплотил в своем творении, то это был бы уже не художественный текст, а абстрактно-теоретическое рассуждение.

Можно сказать, что возможность различных интерпретаций текста является необходимым и важным признаком художественности. И чем богаче, чем совершеннее произведение, тем больше различных смыслов может быть увидено в нем.

Но всякое самостоятельное осмысление произведений культуры есть, по сути дела, их переосмысление с позиций интерпретатора. Он вносит, вкладывает в них смысл от себя и для себя. Такое осмысление произведений культуры как бы продолжает творчество их создателей и является, в сущности, *сотворчеством*.

## §12. ПРИМЕР ИНТЕРПРЕТАЦИИ КУЛЬТУРНОГО ТЕКСТА: СЕМИОТИКА «МЕДНОГО ВСАДНИКА»

Знаменитый памятник Петру I в Санкт-Петербурге (см. рис. 2.2) был торжественно открыт 7 августа 1782 г. В честь этого события была выбита памятная медаль с его изображением. Но вот что странно: на медали скала под ногами коня имеет большой выступ, которого в самом памятнике нет. Однако еще более странно то, что современники как будто не заметили этого расхождения: ни в одном из их многочисленных отзывов о нем нет никаких упоминаний (хотя уменьшение размера

<sup>42</sup> Кузнецова Н. И. Наука в ее истории. М., 1982. С. 87.





скалы — например, ее сужение почти вдвое — отмечалось многими).<sup>43</sup>

Первая из отмеченных странностей объясняется просто. Создатель памятника — французский художник Э. Фальконе, проект которого был признан лучшим на объявленном Екатериной II конкурсе, — приехав в Санкт-Петербург, три года работал над его моделью и представил ее на публичное обозрение весной 1770 г. Осенью того же года на Сенатскую площадь был доставлен огромный гранитный камень, который должен был стать подножием памятника. И затем 12 лет пришлось потратить на обработку этого камня и отливку статуи. Медаль с изображением монумента была выбита задолго до его открытия по сделанному в 1770 г. художником А. Лосенко рисунку модели памятника. Фальконе сколол выступ скалы длиной в «два фута с половиной» уже после того, как медаль была готова. Но почему современники не обратили внимания на то, что в постаменте памятника исчез большой передний выступ скалы?

Чтобы ответить на этот вопрос, надо понять, каков был образ Петра I в глазах людей XVIII века и что они ожидали увидеть в его памятнике? Замысел Фальконе, подсказанный ему Дидро и одобренный Екатериной II, заключался

<sup>43</sup> *Кнабе Г. С.* Материалы к лекциям по общей теории культуры и культуре античного Рима. М., 1993. С. 99-112.

в том, чтобы показать просвещенного монарха, который в борьбе с дикостью и варварством ведет отечество к прогрессу. «Крутизна горы суть препятствия, кои Петр имел, производя в действие свои намерения; ...простой убор коня и всадника суть простые и грубые нравы и непросвещение, кои Петр нашел в народе, которые он преобразовать вознамерился», — так характеризовал А. Н. Радищев смысл монумента.<sup>44</sup> В соответствии с идеями эпохи Просвещения подъем всадника по дикой скале символизировал прогресс, победу цивилизации над природной стихией. С этой точки зрения выступ в передней части постамента ничего не добавлял в символику монумента: наличие или отсутствие его не изменяло образ «дикой» скалы. Он не был *знаком* чего-либо, а следовательно, и не имел *значения* для людей, воспитанных в духе культуры того времени. Поэтому исчезновение его не привлекало их внимания.

Промчались годы, и век Просвещения подошел к концу. Отгремели громовые раскаты Французской революции, наполеоновских сражений, Отечественной войны 1812 года. Наступила новая эпоха, изменились нравы и приоритеты культуры. Угасло прежнее преклонение перед классическими канонами искусства и идеалами имперского государства с просвещенным монархом во главе. Пошатнулась вера в прогресс, стали осмысливаться противоречия, которые он несет в себе. По-иному стали видеться и «плоды просвещения», и различия между «цивилизованной» Европой и «языческой» Азией, и крутой поворот, на который свернул громадную азиатско-европейскую державу Петр I, и исторические перспективы, открывшиеся перед Россией благодаря его усилиям, и перемены в жизни народа, с которыми должно быть связано продолжение «дел Петра». И «зрение культуры» изменилось. Наделенные им новые поколения увидели в памятнике пре-

<sup>44</sup> *Радищев А. Н.* Избр. соч. М.; Л., 1949. С. 12-13.

71

образователю России то, чего не было видно прежде:

*Одним прыжком на край скалы взлетел, Вот-вот он рухнет вниз и разобьется.  
(А. Мицкевич)*

*Куда ты скачешь, гордый конь, И где опустишь ты копыта? О мощный властелин судьбы! Не так ли ты над самой бездной На высоте, уздой железной Россию поднял на дыбы?*

(А. С. Пушкин)

Отсутствие надежной каменной опоры, на которую опустится вставший на дыбы конь, стало *знаком* обрыва, пропасти, то есть наполнилось *смыслом* и приобрело *значение*: оно символизирует глубокую, полную опасностей бездну, которую Россия должна преодолеть на своем историческом пути. Отпиленные «два фута с половиной» стали видимыми! И вместе с этим другие детали монумента «заговорили» по-новому. Стало заметно, что конь (Россия!) далеко не совсем послушен царю: оскал губ, раздутые ноздри, остро стоящие уши, бешено выкаченные глаза — все это выражает его непокорность, стремление к бунту, к свободе. Царь сидит на нем не вполне устойчиво, и экипировка его выглядит архаичной, полуварварской: седлом ему служит шкура, рукоять меча грубо обработана, стремян нет; на ногах — римские сандалии, но вместо панциря, который надевали римские императоры, он облачен в простую рубаху. В этом облике Петр представляется уже не просвещенным монархом — тут видят намек на то, что меры, с помощью которых он искоренял варварство, сами были варварски жестокими.

У Пушкина «Медный всадник» выступает как символ могущественного государства, великой империи. В делах Петра I реализуется высшая историческая необходимость (*«Природой здесь нам суждено в Европу прорубить окно»*). Но вместе с тем «Медный всадник» — это бездушный холодный «истукан», которому нет дела до живого «маленького человека» с его скромными повседневными заботами, любовью, желаниями и надеждами. Державной воле Петра Пушкин противопоставляет не только природную стихию, но и несчастного безумца Евгения, и «Медный всадник» безжалостно подавляет робкий протест одинокой неприметной человеческой личности, попавшей под колесо истории.

Если современников Екатерины II поражала монументальность памятника, громадность монолитной скалы, многотонная тяжесть статуи, застывшей на ее вершине, то последующим поколениям все больше стала бросаться в глаза динамика творения Фальконе. Появились анекдоты о схождении «Медного всадника» с постамента и передвижениях его по городу. А после петербургского наводнения 1824 года в подножии памятника увидели *волну*. Иначе говоря, камень под ногами коня стал ее *знаком, символом* (а ведь раньше никто этого в нем не усматривал!). И соответственно облик грозно бушующей Невы, улегшейся в каменную волну под копытами коня, стал пониматься как олицетворение победы Петра над дикой природой.

С нарастанием революционных настроений в российском обществе в XIX — начале XX века и острыми дискуссиями вокруг вопросов о «русской идее», судьбах самодержавия, путях улучшения жизни народа и т. д. в памятнике Петру I открылся и другой, не замечавшийся прежде, смысловой слой. Разве нельзя видеть в коне символическое изображение народа, которым управляет император? Но тогда бросается в глаза противопоставление бешенства коня и величественного спокойствия, непоколебимой уверенности всадника. Это противопоставление усиливается еще и разнонаправленностью их взглядов. Взор Петра устремлен вдаль, он как будто видит сверху что-то далеко впереди: может быть, это прозреваемое им сквозь века великое будущее России? А конь косится налево,

72

и то, что видится ему, находится гораздо ближе, где-то в водах Невы или за ней; можно подумать, что он заметил нечто страшное, пугающее. Не означает ли это, что конь (народ!) страшится великих бедствий, грозящих ему с обочины исторического пути, который намечает для него смотрящий в великое будущее и не обращающий на них внимания властитель?

По-новому стал толковаться к началу нашего века и символический смысл змеи под ногами коня. У И. Анненского в стихотворении «Петербург» есть строка: *«Царь змеи раздавить не сумел...»*. И если раньше под змеей понимался внешний враг России, то здесь в ней видится «будущая революция, и даже не столько революция, сколько духовный распад, поклонение толпе, узкий и догматический горизонт „прогрессивной“ мысли. В интеллигентском сознании произошло исчерпание патриотического порыва, одушевлявшего русскую элиту на протяжении веков».<sup>45</sup> И это породило новое, тревожное прочтение символики памятника.

На еще один элемент в семиотике «Медного всадника» обращает внимание культуролог и искусствовед М. С. Каган в своей замечательной книге «Град Петров в истории русской культуры» (СПб., 1996. С. 69): памятник Петру, открывшему путь к культурному контакту России с Западом, символически выражает синтез русской и европейской культур. «Пластический образ всадника, его антикизированный аллегорический смысл несли в себе

классические принципы европейской художественной культуры, однако постамент — важная составляющая образного решения статуи — нарушает традиционную для европейской монументальной скульптуры композицию и вызывает ощущение стихийной мощи России...». Свою интерпретацию памятника дал в наше время поэт Иосиф Бродский. Он считал, что «Медный всад-

ник» и Ленин на броневике — это два самых замечательных монумента в Петербурге, и отмечал, что для понимания их символики надо принять во внимание различие их местоположения. У Петра, сидящего на вздыбленном коне, с одной стороны — Сенат и Синод, с другой — Адмиралтейство, сзади — Исаакиевский собор, а указывает он на Академию наук. Ленин же, стоя на броневике у Финляндского вокзала, имел сбоку райком партии и «Кресты», сзади — вокзал («на всякий случай», по словам Бродского), а указывал он на «Большой дом» (здание КГБ на Литейном).<sup>46</sup>

Итак, по мере того, как сменяются эпохи, накапливается исторический опыт, открываются новые факты и выдвигаются новые идеи, изменяется и «зрение культуры»: в ней рождаются различные интерпретации одного и того же художественного произведения. На вопрос: «В чем смысл монумента на Сенатской площади, созданного Фальконе?» нет однозначного и раз и навсегда данного ответа. Вероятно, сам Фальконе вряд ли думал о том, чтобы придать подножию памятника облик волны и, отпиливая выступающий вперед кусок скалы, сотворить образ бездны. Но гений художника в том и состоит, что он, даже сам не сознавая того, улавливает какие-то тайные токи культуры, благодаря чему его произведение не стареет, а, как бы питаясь ими, веками продолжает жить и порождать новые смыслы. Подлинное произведение искусства всегда содержит в себе гораздо больше того, что замыслил вложить в него автор. Способность добиваться этого и составляет тайну человеческой гениальности.

Остановитесь перед «Медным всадником» и вдумайтесь в то, что видите. И если вы способны к *со-творчеству*, то вы, может быть, увидите в нем новые семиотические аспекты и вам откроются такие смыслы, которых еще не находил в нем никто.

<sup>45</sup> Артановский С. Н. На перекрестке путей и цивилизаций. СПб., 1994. С. 167.

<sup>46</sup> Аргументы и факты. 1996. № 21 (Воспоминания Зои Томашевской).

## Глава 3. КУЛЬТУРЫ И НАРОДЫ

### §1. НАЦИОНАЛЬНЫЕ КУЛЬТУРЫ

*Человечество — смешанный лес, так что нечего хвою топорщить или листья презрительно морщить: все равны под покровом небес... Пререканья и разногласья не смолкают еще до сих пор. Получается все-таки хор. Мы шумим, но как в поле колосья.*  
В. СЛУЦКИЙ

#### 1.1. НАРОД, ЭТНОС, НАЦИЯ

Слово «народ» часто используют как общее наименование таких социальных групп, как племя, народность, национальность, нация. Однако «народ» в этом широком смысле — понятие далеко не столь простое, как может показаться: попытки решить в общем виде вопрос, чем определяется принадлежность людей к тому или иному народу, что сплачивает народ в одно целое, наталкиваются на немалые трудности.

#### ЧТО ОБЪЕДИНЯЕТ ЛЮДЕЙ В НАРОД?

В качестве условий, объединяющих людей в народ как целостную социальную общность, чаще всего упоминают единство происхождения, места проживания, языка, культуры. Однако каждый из этих факторов сам по себе еще не является необходимым и достаточным.

*Единство происхождения?* Но как нет человека, у которого был только отец или только мать, так нет и народа, у которого был бы только один народ-прародитель. Так, русский (великорусский) народ возник из смешения славян с балтами, финнами, уграми, монголами, татарами. Да и после возникновения любой народ постоянно пополняется людьми иного, «иноземного» происхождения. Среди самых известных русских писателей и художников — потомки иноземцев (Фонвизин, Пушкин, Лермонтов, Блок, Брюсов, Кваренги, Брюлловы, семья Бенуа и др.).

*Единство места проживания?* Действительно, всякий народ возникает на определенной территории. Но в дальнейшем его представители могут менять место своего обитания. В истории происходили переселения народов, сейчас есть народы, не имеющие своей постоянной территории (цыгане). Множество людей в наше время живет не там, где жили их предки. В *диаспоре* (за пределами исторической родины) находится немало англичан, ирландцев, русских, евреев, итальянцев, немцев и др. Распад СССР привел к тому, что многие из его граждан оказались «на чужбине». Однако люди, проживающие в разных местах земного шара, могут тем не менее сознавать себя принадлежащими к одному и тому же народу.

*Единство языка?* Да, как правило, у каждого народа свой язык. Но из этого правила есть масса исключений. Испанцы, аргентинцы, кубинцы говорят на одном языке, но являются разными народами. А существование во Франции кроме французского еще четырех языков — бретонского, гасконского, провансальского и немецкого (в Эльзасе) не помешало образованию единого французского народа. Два языка в ходу

74

у ирландцев (ирландский и английский), у мордвы (мокшанский и эрзянский, не считая русского). Кроме того, историческое изменение языков ведет к тому, что потомки говорят на ином языке, чем их предки. Итальянский сильно отличается от латыни, на которой говорили древние римляне. Современный русский плохо понимал бы своего предка, изъяснявшегося по старославянски, а ведь они оба относятся к одному народу. Общее количество различных языков и диалектов на Земле доходит до 30 тысяч. А разных народов, по данным на 1983 г., — лишь около 1 тысячи.<sup>47</sup>

*Единство культуры*, при всей его несомненной значимости, тоже не вполне может служить определяющим критерием объединения людей в народ как особую социальную общность. Какая культура тут подразумевается? Мета-культура объединяет разные народы. Люди, скажем, христианской культуры не составляют единого народа. А культура одного народа может быть весьма неоднородной. Культуры (субкультуры) разных частей русского народа (например, северных поморов и донских казаков) очень несхожи. К тому же в ходе истории культура народа претерпевает существенные изменения. Много ли общего между культурой московских бояр времен Ивана Грозного и современных столичных чиновников? Допетровских стрельцов и современных солдат? А ведь все это — один народ! Чтобы вывести единство? народа из единства его культуры, надо сначала разобраться, есть ли оно (единство культуры) и если есть, то чем оно само определяется.

Понять, что скрепляет народ в одно целое, можно только на основе исторического подхода, то есть рассматривая его в процессе исторического развития. Характеристики народа в ходе этого процесса изменяются. Но сам исторический

процесс их изменения и обуславливает его сохраняющееся единство. Что общего между стариком и тем ребенком, которым он когда-то был? И все же это один и тот человек! То общее, что соединяет их, — это *биография, запечатленная в памяти*. Так и с народом. *Народ цементируется в единое целое его историей, которая сохраняется в социальной памяти (культуре)*. Важным элементом этой памяти является, в частности, *самоназвание*: оно выделяет представителей народа среди других людей и позволяет им фиксировать различие между «Мы» и «Они». С самоназванием связано и *самосознание* — сознание своей принадлежности к этому «Мы», к данному народу.

Исторический подход приводит к необходимости выделить, по крайней мере, два различных значения, которые приобретает понятие «народ» в разных контекстах: во-первых, народ как *этническая (этногенетическая) общность*, и, во-вторых, народ как *этносоциальная общность*.

## ЭТНОСЫ

Этногенетическая общность или, короче, *этнос* — это социальная группа, членов которой объединяет *этническое самосознание* — сознание своей *генетической связи* с другими представителями этой группы. Этническое самосознание индивида строится на его представлениях о своем происхождении. Он сознает себя принадлежащим к определенному этносу потому, что полагает себя потомком ряда предшествующих поколений предков, принадлежавших к этому этносу. Из поколения в поколение передается память о предках. В



результате образуется историческая *наследственность*, которая и определяет целостность этноса.

Следует отметить, что здесь имеется в виду не столько действительная генетическая связь, сколько *представление* о ней. «Гены» (кровное родство) сами по себе еще не формируют этническое самосознание. Оно определяет-

<sup>47</sup> Брук С. И. Население мира. Этнодемографический справочник. М., 1986. С. 90.

75

ся не биологическим фактом происхождения от родителей, относящихся к данному этносу, а социально-психологическим фактом — тем, что индивид думает о своем происхождении. Иначе говоря, для этнического самосознания важно, чьим потомком считает себя человек, а не чьим потомком он является на самом деле. Разумеется, люди обычно знают своих родителей и их представление о своем происхождении основано на этом. Но даже у потомственной аристократии генеалогия рода редко прослеживается с достаточной достоверностью более двух-трех столетий, а большинству людей известно всего лишь несколько поколений своих предков. И практически почти во всякой родословной, уходящей достаточно далеко в прошлое, обнаруживаются «иноземцы» — выходцы из иных народов. Поскольку любой этнос объединяет в себе генетически разнородные семьи, роды, племена (иногда даже из разных рас) и постоянно пополняется за счет межэтнических браков и ассимиляции пришельцев из других этносов, постольку расистские попытки делить людей по «чистоте крови», различать «чистых» и «нечистых» представителей этноса, «настоящих арийцев» и «неполноценных бастардов» и т. п. совершенно бессмысленны. Этническая общность основана не на «крови», а на самосознании людей, а потому есть понятие не биологическое, а социальное (или, можно сказать, биосоциальное).

В ходе исторического развития человечества этносы, подобно людям, рождались, жили и умирали, давая начало другим этносам. Как утверждает в своей теории этногенеза Л. Н. Гумилев,<sup>48</sup> возникновение этноса начинается с того, что в какой-то местности в течение одного-двух поколений рождаются люди, обладающие особой психической энергией — «пассионарностью».

Причиной этого являются, возможно, генетические мутации, вызванные какими-то процессами космического характера. Такие люди — «пассионарии» — составляют мощную общественную силу, которая распространяет свое влияние на жителей близлежащих территорий, сплавивает и активизирует его. Образующаяся в результате их усилий общность людей и становится новой этнической группой. Она быстро, за несколько десятилетий, увеличивается численно, захватывает соседние земли, подчиняет и ассимилирует их население. Этот первый этап в жизни этноса — этап «пассионарного подъема» — протекает бурно, в борьбе за власть, в междоусобицах и войнах. Так формировался, начиная с Мухаммеда и его сподвижников, арабский этнос в VII веке, так происходило и становление русского этноса в XIV-XV вв. Затем этнос стабилизируется и вступает в эпоху «пассионарного спада», относительно спокойного хозяйственного и культурного развития. А через несколько столетий он либо принимает реликтовую форму и угасает в изоляции, либо сливается с другими этносами и растворяется в них, либо разветвляется, превращаясь в группу родственных этносов, либо опять переживает пассионарный взрыв, ведущий к рождению новой этнической общности.

## НАЦИИ

Процесс эволюции этносов переплетается с социально-экономическими и политическими процессами, происходящими в мировой истории. Сочетание и взаимодействие всех этих процессов приводит к своеобразию исторических судеб народов и стран. В больших этносах нередко возникают *субэтносы*, отличающиеся специфическими чертами быта, языка, религии (например, в составе русского народа — казаки, поморы, староверы). С другой стороны, разные этносы, вовлеченные в какой-либо общий социально-исторический процесс, образуют *метаэтнические общности*

<sup>48</sup> Гумилев Л. Н. Этногенез и биосфера Земли. Л., 1989. (Следует отметить, что теория Гумилева не является общепризнанной).

76

или *суперэтносы* (например, славянский, христианский, мусульманский).

Исторические условия, в которых существуют этносы, порождают различного рода

социальные связи, объединяющие людей не по этническим признакам, — государственно-политические, хозяйственно-экономические, религиозные и т. д. В результате над этногенетическими общностями надстраиваются этносоциальные общности. Народ как этносоциальная общность может складываться из одного или нескольких этносов и включать в себя людей различного этнического происхождения, поскольку факторы, обеспечивающие его единство, не сводятся к представлению о генетическом родстве.

*Нация является этносоциальной общностью.* Становление современных наций связано с преодолением феодальной раздробленности, развитием индустриальной экономики и торгово-промышленных отношений, ростом просвещения и культуры. Немаловажную роль здесь сыграло образование национальных государств. Для каждой нации характерно создание единого *семиотического поля* — системы общеизвестных всем ее представителям знаковых средств (язык, традиционные формы поведения, символика — бытовая, художественная, политическая и пр.), которые обеспечивают их взаимопонимание и повседневное взаимодействие.

Как этническая, так и национальная принадлежность человека определяется его самосознанием. Но если этническое самосознание зависит от происхождения человека, то национальное — от его включенности в семиотическое поле национальной культуры и чувства причастности к ней. Обычно национальное самосознание обусловлено этническим. Но нередко — а в нашу эпоху особенно — этническое и национальное самосознание не совпадают. Интенсивные процессы миграции, происходящие в современном мире, постоянно увеличивают число лиц, живущих в иной этнической среде.<sup>49</sup> Попадая в нее, например, в результате переезда в другую страну, люди, разумеется, не меняют своей этнической принадлежности. Но они могут либо сохранить свою национальную культуру и национальное самосознание, либо ассимилироваться, включиться в семиотическое поле иной культуры и обрести новое национальное самосознание (что требует, однако, немало времени и труда).<sup>50</sup> В современных нациях (особенно таких, которые, подобно русской или американской, образовались в многонациональных государствах) есть множество людей разного этнического происхождения — «русские американцы», «обрусевшие немцы», «русские евреи», «сибирские украинцы» и т. д. Для обозначения этнической принадлежности людей, где бы они ни жили, пользуются термином «национальность».<sup>51</sup>

В мировой истории развитие наций связано с множеством конфликтов и войн, с подавлением и угнетением одних народов другими и национально-освободительными войнами. В XX веке борьба колониальных народов за независимость привела к появлению целого ряда новых государств. Однако национальные вопросы, затрагивающие, прежде всего, развитие национальной культуры и государственности, и сегодня

<sup>49</sup> На территории бывшего СССР больше 50 миллионов человек — около 20% населения — проживают за пределами своей «исторической родины».

<sup>50</sup> В семьях эмигрантов полное вхождение в иную национальную культуру достигается обычно лишь в третьем поколении.

<sup>51</sup> Как в повседневной речи, так и в научной литературе до сих пор не сложилось единообразное и однозначное употребление этнической терминологии. Народы, живущие в условиях доиндустриальной экономики, обычно называют народностями. Этим же словом именуют и просто малые по численности этнические группы. Слово «нация» часто считают синонимом «национальности» и обозначают им этническое происхождение человека. Вместе с тем им пользуются также и для обозначения государства или его населения в целом (например, «Организация Объединенных Наций»).

77

ня не утрачивают остроты, то и дело вызывая вспышки национальной розни и кровопролитные столкновения в разных регионах Земли.

Принципы, на которых должно строиться решение национальных проблем в современном мире, четко сформулированы выдающимся языковедом и культурологом конца XIX — начала XX вв. И. А. Бодуэном де Куртенэ. Мысли его сегодня звучат настолько актуально, что стоит остановиться на них подробнее. Высказанные в 1913-1916 гг., они во многом выглядят так, будто речь идет о современном мире и, в частности, о ситуации, возникшей в нашей стране после распада СССР.<sup>52</sup>

1. Государство не должно быть национальным, так же как оно не должно быть ни религиозным, ни сословным, ни партийным. Оно должно состоять из территориальных

(экономико-географических) автономных образований, но никаких национальных или национально-территориальных автономий не должно быть. «Национальная автономия» достигается на основе закона о полной свободе союзов и обществ: группа людей любой национальности имеет воз-

<sup>52</sup> Иван Александрович (Ян Игнацы Нецислав) Бодуэн де Куртенэ (1845-1929) — русский ученый, родившийся в Польше. Убежденный и страстный демократ, он происходит из старинного французского дворянского рода, обосновавшегося в Польше с XVI века, и является потомком крестоносца Болдуина — иерусалимского короля. (В. Шкловский в книге «Жили-были» рассказывает, что когда Бодуэну в Казани надоели расспросы полиции о его родственных связях, он заказал визитную карточку с текстом: «И. А. Бодуэн де Куртенэ. Иерусалимский король».) Еще в 1906 г. он предсказывал, что национальные разногласия и неравноправие наций в царской России приведут к гибели империи. За выступления в защиту национальных меньшинств он был обвинен в антигосударственной деятельности и отправлен в тюрьму. С 1913 г. он стал профессором Варшавского университета, в 1922 г. был выдвинут кандидатом в президенты Польши. Приведенные в тексте цитаты взяты из работ Бодуэна «Национальный и территориальный признак в автономии» (СПб., 1913); «Возможно ли мирное сожительство разных народностей в России?» (Пг., 1916).

можность решать все свои культурные, бытовые и другие вопросы так же, как это может делать всякая другая свободная группировка людей одной веры, одной партии и т. п. «В связи с этим мы должны отбросить выросший на почве смешения понятий лозунг: «Россия для русских», «Польша для поляков», «Литва для литовцев» и т. д. Россия для всех тех, кто в ней живет. Польша для всех тех, кто в ней живет. Литва для всех тех, кто в ней живет. При таком взгляде не может быть, конечно, и речи о каких бы то ни было национальных и вероисповедальных стеснениях...».

2. «Вопрос о принципах и границах территориальных автономий нельзя решать ни у себя в кабинете, за письменным столом ученого или бюрократа, ни на случайно набранных митингах... Ведь эти границы постоянно менялись. «Исторические права» Польши сталкиваются с «историческими же правами» Литвы, Украины и т. д.». «Так называемые «исторические права» являются просто правами насилия, совершенного в прошлом». «Схоластические и кровожадные «исторические права» я заменяю правами данного исторического момента».

3. Бесперспективно и опасно для гражданского мира разделять людей на «коренных» и «пришельцев», «хозяев» и «гостей». «Отвергая ссылки на исторические права и ограничивая всю историю — как исходную точку для решения практических политических вопросов — одним только современным моментом, мы, с точки зрения именно настоящего момента, считаясь с фактическим положением дела, должны признать всех без исключения жителей данной местности, данной области, данного государства или поголовно туземцами и хозяевами, или же поголовно пришельцами и гостями».

4. Национальная принадлежность человека — это явление социокультурное (а не биологическое). Она определяется сознательно и индивидуально

78

(а не семьей, не государством, не религиозной общиной), аналогично тому, как определяется вероисповедание. «При сознательном отношении к вопросу о национальности... вполне возможна сознательная... принадлежность к двум и более национальностям или же полная безнациональность, точнее внациональность, наподобие безвероисповедности или вневероисповедности».

5. В школах язык преподавания должен определяться не государственной властью, а местным самоуправлением, согласно воле населения. Если какое-то национальное меньшинство требует преподавания на своем языке, то это требование должно быть удовлетворено за счет общинного, областного или государственного бюджета «в размере, соответствующем гражданским правам и платежной силе этого меньшинства». Особое внимание в школе надо обратить на характер преподавания истории, литературы и Закона Божия. Бывает, что «так называемая отечественная история является лучшим средством прививки человеконенавистничества вообще и народоненавистничества в частности». «Рука об руку с преподаванием истории в деле засоривания голов... может идти преподавание словесности и литературы. В предупреждение подобного вреда от литературы следовало бы требовать чтения и усвоения отрывков и произведений общечеловеческого содержания». Чрезвычайно много вреда в умственном и нравственном отношении приносит некритическое, чисто вероисповедальное и фанатическое преподавание Закона Божия... Я полагал бы необходимым,

ввиду предохранения детских и юношеских умов... совершенно исключить из школ преподавание Закона Божия или же... обязать преподавателей вести его критически».

К настоящему времени человечество вплотную подошло к созданию правовых условий для устранения национальных конфликтов. Всеобщая декларация прав человека (1948), Хельсинский акт (1975), Парижская хартия (1990) провозглашают принцип равноправия наций и приоритет прав человека над правами нации и государства. Возникли авторитетные международные организации, осуществляющие контроль за соблюдением этих основополагающих правовых норм, — Комиссия ООН по правам человека, Комиссия ООН по предупреждению и защите меньшинств, Совет ООН по устранению расовой дискриминации, Гаагский международный суд и др.

В указанных документах и в деятельности названных международных организаций фактически воплощаются идеи Бодуэна де Куртенэ. Как пишет Н. Б. Мечковская, «в современном мире уже невозможно разойтись «по национальным квартирам» — слишком тесен стал мир, сильна миграция, интенсивно смешение рас и народов, взаимозависима экология. Современные народы вынуждены жить рядом и вместе. Поэтому они вынуждены уживаться друг с другом — вырабатывать в каждом человеке терпимость к «инаковости», уважение к правам живущих рядом людей другого языка и другой культуры... Принцип равноправия народов в повседневной жизни гражданского общества означает, что каждый его член не только лоялен к людям других национальностей, но сознает общую опасность всякого иного отношения. Он сознает, что лозунги, построенные по схеме «Фингалия — для фингалцев!» — это всегда фашизм; что «исторические» аргументы в территориальных спорах («кто раньше поселился») ведут только к тупикам и крови; что ущемление прав меньшинства рождает цепную реакцию несправедливостей, разрушающую право».<sup>53</sup>

<sup>53</sup> Мечковская Н. Б. Социальная лингвистика. М., 1996. С. 98.

79

## 1.2. ЭТНИЧЕСКАЯ И НАЦИОНАЛЬНАЯ КУЛЬТУРА

В культуре развитой нации всегда присутствует этническая составляющая — культура этносов (одного или нескольких), из которых нация образовалась. Этническая (народная) культура — наиболее древний слой национальной культуры. Она охватывает, главным образом, сферу быта и несет в себе «обычаи предков». Ее черты проявляются в особенностях пищи и одежды, фольклора, народных промыслов, народной медицины и пр. Специфика ее в значительной мере обусловлена природной средой, зависимость от которой в прошлом была более велика.<sup>54</sup> В ней выражается вековой народный опыт жизни и рационального ведения хозяйства в данных природных условиях. Не случайно она в большей мере сохраняется в деревне, чем в городе.

Консерватизм, уходящая в далекое прошлое преемственность, ориентация на сохранение «корней» — характерные черты этнической культуры. Некоторые элементы ее становятся символами самобытности народа и патриотической привязанности к его историческому прошлому — «стволы белокрылых берез», «щи да каша», самовар и сарафан у русских; овсяная каша и легенды о «привидениях в замке» у англичан; клетчатая юбка у шотландцев; сосиски

<sup>54</sup> Поэтому у народов, живущих в сходных природных условиях, обнаруживается много общего и в культуре. Так, жители Швейцарии и Непала принадлежат к разным расам и находятся на разных уровнях социально-экономического развития. Но эти страны объединяет то, что они расположены в горах. И дома в них очень похожи: двухэтажные (чтобы занимали меньшую площадь), с двускатными высокими крышами (меньше залеживается снег), большими печами (в горах бывает холодно). И способы организации хозяйства и уклад жизни — тоже сходны: важную роль играют общие собрания — на них решают, где и сколько скота пасти, когда и где заготавливать лес; большим уважением пользуются старики — их авторитет поддерживает строгую дисциплину среди жителей, что очень важно в горных условиях. Совпадающие черты можно заметить и в культурах горных народов Пиренеев, Андov, Кавказа и т. д.

с капустой у немцев; спагетти у итальянцев. Подобные этнические символы есть у любого народа.

♦ До сих пор в некоторых районах Китая истинно китайской одеждой считается халат, причем не просто халат, а обязательно запахивающийся слева направо. Эта древняя одежда и способ ее одевания приобрели символическое значение еще во времена Конфуция (VI в. до н. э.), который писал, восхваляя одного из государственных деятелей:



«Если бы не он, все мы стали бы носить халаты с полой налево» — то есть отказались бы от истинно китайских обычаев, перестали бы быть китайцами. ♦

Но национальная культура не сводится к этнической. Ее богатство разворачивается на основе письменности и образования. Она воплощается в литературе и искусстве, науке и философии, социально-политическом и технологическом развитии общества. Лучшие достижения национальной культуры — это продукт творчества наиболее талантливых представителей нации, просвещенных, эрудированных людей. Ее средоточием является не столько деревня, сколько город с его театрами, музеями, библиотеками, учебными заведениями. Овладение национальной культурой не дается само собой — оно достигается на основе образования и самообразования и требует серьезных интеллектуальных усилий. Известный русский лингвист, литературовед и психолог Д. Овсяннико-Куликовский писал: «Национальность есть явление, по преимуществу, интеллектуального порядка. Поэтому интеллигенция полнее других слоев населения выражает национальную «подоплеку» народа».<sup>55</sup>

Этническая культура — исходный базис национальной культуры. Она источник народного языка (который становится в национальной культуре литературным языком). Из нее заимствуют писатели сюжеты и образы, композиторы — музыкальные мелодии

<sup>55</sup> Овсяннико-Куликовский Д. Н. Психология национального. СПб., 1922. С. 6.

80

и ритмы, архитекторы — стили и приемы оформления построек. От ее древних, веками складывавшихся традиций во многом зависит своеобразие и неповторимость «лица» любой национальной культуры.

Однако взаимоотношения между национальной культурой в целом и этнической культурой как ее наиболее древним компонентом весьма сложны и противоречивы. Этническая культура консервирует архаичные, во многом уже не отвечающие современным условиям нормы жизни, ей чужды какие-либо перемены и новшества, в то время как национальная культура полна движения и изменения, она живет творчеством нового. Этническая культура тяготеет к замкнутости, она страдает *ксенофобией* — неприязнью ко всему чужому и незнакомому, тогда как национальная, наоборот, чем выше развита, тем больше открыта для контактов с другими культурами, становясь лишь богаче оттого, что впитывает в себя их достижения. Этническая культура стремится сохранить различия между локальными, местными, свойственными отдельным группам населения особенностями быта, поведения, произношения и т. д., а в национальной культуре эти различия нивелируются и с развитием ее постепенно исчезают.

Неудивительно, что в истории наций были периоды, когда расхождение между этнической культурой «низов» (крестьянской, «простонародной», «мужицкой»), и культурой образованных слоев («высокой», «аристократической») доходило почти до разрыва и антагонизма. В России в XVIII-XIX веках между культурой дворянской знати и культурой «простого народа» образовалась настоящая пропасть. И язык, и нравы, и обычаи настолько различались, что иному русскому дворянину легче было понять чужеземца, чем собственного крепостного. Многие представители высшей аристократии, свободно владея французским, с трудом изъяснялись по-рус-

ски. Понадобились гений Пушкина, сумевшего в своем творчестве сочетать «простонародное» начало с аристократической образованностью, страстные выступления славянофилов в защиту «русского народного духа», «хождение в народ» интеллигенции, чтобы навести мосты через эту пропасть.

В наше время безусловно верная мысль о необходимости культурного подъема России нередко оформляется в лозунг «возрождения русской культуры». Но что именно требуется возродить? Находится немало ультрапатриотов, которые под этим лозунгом ратуют за возрождение русской этнической культуры. Некоторые доходят даже до того, что призывают возвратиться к «истокам русского духа», имея в виду дохристианскую, языческую религию древних славян. Для всякого, кто понимает место и роль этнической культуры в культуре национальной, подобные взгляды неприемлемы. Следование им привело бы не к подъему, а к упадку культурного уровня русского народа. Уходят из народной жизни лапти, кочерга, гадание у омета соломы, обычай умыкать девиц на «играх меж селы» (то есть в поле между селами) и прочие «приметы старины глубокой». Городская культура проникает в деревенский быт вместе с книгами и аудиовидеотехникой, электричеством и водопроводом, холодильником и автомобилем. Этническая культура все больше переселяется в музеи. Ее

надо знать и изучать, но жить — в современной культуре.

Конечно, не все в современной культуре может нам нравиться, и не все из этнической культуры должно быть исключено из нее. Но забота о сохранении или даже восстановлении каких-то незаслуженно забытых плодов древней народной мудрости должна диктоваться не одной только любовью к прошлому, а прежде всего любовью к будущему, не стремлением во что бы то ни стало удержать специфику, отличающую данный народ от других, а

81

желанием способствовать прогрессу национальной культуры. Любовь к прошлому прекрасна, когда она вдохновляется любовью к будущему. Патриотизм идет на пользу народу только тогда, когда нацелен не на бдительную охрану «истоков», «почвы», «чистоты крови», а на процветание народа.

Культурный прогресс нации — вовсе не сплошная череда побед и приобретений. Он полон противоречий и утрат. Как человек, взрослея, теряет способность довольствоваться детскими наивными радостями, так и народ, развивая культуру, лишается многого, что волновало и тешило предков. Мы получили возможность летать на авиалайнерах, но лишились удовольствия от путешествий на лихих ямщицких тройках. У нас в домах завелись видеомагнитофоны, но исчезли тихие домашние вечера под пение сверчка. Культурный прогресс сближает народы и выравнивает, а во многом даже унифицирует и стандартизирует условия их культурной жизни. Техника производства и быта, обувь и одежда, основные права личности и принципы правопорядка, научные знания и многое другое — во всем этом страны с развитой современной культурой мало отличаются друг от друга. Можно сожалеть об утрате национальной специфики, но вряд ли целесообразно только ради сохранения ее отказываться от благ цивилизации.

## §2. ЭТНОКУЛЬТУРНЫЕ СТЕРЕОТИПЫ

Под этнокультурным стереотипом понимается *обобщенное представление о типичных чертах, характеризующих какой-либо народ*. Существование таких представлений — несомненный факт. «Немецкая аккуратность», «французская галантность», «русский авось», «китайские церемонии», «африканский темперамент» — в этих расхожих выражениях воплощаются распространенные этнокультурные стереотипы. Стереотипными являются мнения о вспыльчивости итальянцев, холодности англичан, упрямстве финнов, гостеприимстве грузин, скрытности латышей, широте души, неорганизованности, доброте русских. Стереотипы понимаются как характеристики народа в целом, но вместе с тем они обычно распространяются на любого представителя этого народа и определяют образ его личности. Как показано в специальных исследованиях, в русской культуре до 70-х годов прошлого века (до образования Германской империи) не было образа Германии, но в народном сознании и литературе, тем не менее, уже в XVIII в. стал складываться стереотипный «образ немца» — правда, не далекого жителя иной страны, а близкого немца, живущего на соседней улице и смешно коверкающего русские слова.<sup>56</sup>

Существуют *автостереотипы*, отражающие то, что думают люди о своем собственном народе, и *гетеростереотипы*, относящиеся к другому народу. Оба эти вида этнокультурных стереотипов складываются и укореняются в обществе в качестве общеизвестных традиционных взглядов.

Автостереотипы составляют важную часть национального самосознания. С их помощью формируются общие нормативы поведения, которым должен следовать человек как представитель своего народа («мы — такие», значит и я должен быть «таким», поскольку мое «я» входит в это «мы»). Это способствует объединению и самоутверждению народа. С одной стороны,

<sup>56</sup> *Оболенская С. В. Образ венца в русской культуре XVIII-XIX вв. // Одиссей. М., 1991.*

82

в автостереотипе народ всегда в какой-то мере идеализирует и возвышает себя, внося в него позитивные черты, которые необходимы для его выживания в данных социально-географических условиях (трудолюбие, храбрость, взаимопомощь и т. п.). А с другой стороны, в автостереотип включаются психические особенности, ссылкой на которые люди стремятся к самооправданию недостатков своего образа жизни. Специалисты по этнической психологии, изучающие этнокультурные стереотипы, отмечают, что нации, находящиеся на более высоком уровне экономического развития, имеют тенденцию подчеркивать у себя такие достоинства, как ум, предприимчивость, деловитость, в то время как нации с более отсталой экономикой склонны акцентировать такие свои черты, как доброта, сердечность, гуманность, гостеприимство, снижая при этом значимость качеств, обеспечивающих рост экономического благосостояния.<sup>57</sup>

Гетеростереотипы гораздо более критичны, чем автостереотипы. Они нередко служат источником национальных предрассудков и предубеждений. Встречаясь с представителями иного народа, люди имеют естественную склонность воспринимать их поведение с позиций своей культуры, «мерить их на свой аршин». Непонимание их языка, символики жестов, мимики и других элементов их поведения при этом ведет к искаженному истолкованию смысла их действий, что легко может породить целый ряд негативных чувств — настороженность, презрение, враждебность. «Они не такие как мы» — они ведут себя не по-нашему, странно, нелепо, т. е., короче говоря, плохо. Европейцев, впервые вступавших в общение с японцами, шокировало (да и ныне шокирует), что японцы с веселой улыбкой говорят о самых печальных вещах, например, о тяжелой болезни дочери.

<sup>57</sup> Введение в этническую психологию. СПб., 1995. С. 95.

Это дает почву для представления о бездушии, цинизме и жестокости японцев. Однако улыбку в подобных случаях надо понимать в том смысле, какой она имеет не в европейской, а в японской культуре поведения: она символизирует на самом деле лишь то, что японец не считает себя вправе беспокоить окружающих своими личными горестями. В итальянской культуре оживленная жестикуляция в разговоре служит средством, способствующим взаимопониманию собеседников. Экспериментально доказано, что итальянцы хуже воспринимают смысл сказанного без нее. Но люди других национальностей в соответствии со своим «культурным аршином» склонны толковать привычку итальянцев жестикулировать как выражение их импульсивности и темпераментности. А русским или англичанам, как показывают экспериментальные данные, интенсивная жестикуляция и перемещение с места на место во время разговора мешает понимать собеседника, из чего итальянец может заключить, что они «туго соображают». Дистанция общения (расстояние между общающимися) в мексиканской культуре значительно меньше, чем в американской. Поэтому вежливый мексиканец, вступая в беседу с американцем, придвигается к нему, а американец, привыкший к менее тесному сближению с партнером, учтиво отступает. Оба соблюдают принятый в своей культуре этикет. Но в итоге мексиканцы жалуются, что американцы неприветливы и холодны в общении, а американцы говорят о назойливости и беспардонности мексиканцев.

Стереотипы часто эмоционально окрашены симпатиями и антипатиями, в зависимости от которых одно и то же поведение получает разную оценку. То, в чем у своего народа видят проявление ума, у другого народа считают проявлением хитрости. То, что применительно к себе называют настойчивостью, для «чужака» расценивается как упрямство. И наоборот, для многих

83

людей характерно критическое отношение к собственной национальной культуре и положительная оценка чужой. Об этом свидетельствуют, например, результаты культурологического исследования, в котором жители разных стран отвечали на вопросы: какой народ имеет самый высокий культурный уровень и у какого сильнее всего проявляется национальная гордость? Если греки, индусы, американцы, немцы сочли наиболее высоким культурный уровень своего народа, то финны отдали предпочтение американцам, а канадцы — англичанам. При этом наибольшими «гордецами» греки, индусы и американцы назвали себя, а финны — шведов.<sup>58</sup> Иногда обнаруживается даже нечто вроде комплекса неполноценности, выражающегося в принижении своей культуры и благоговении перед чужеземной. Оставим пока в стороне вопрос о том, насколько обоснованны и правильны этнокультурные стереотипы. Важно, что они — независимо от их обоснованности или необоснованности, истинности или ложности — являются неотъемлемым элементом любой культуры и уже самим фактом своего существования оказывают воздействие на психологию и поведение людей, влияют на их национальное сознание и межнациональные контакты. Рассмотрим более подробно некоторые «портреты» народов, отражающие стереотипные представления о них.

### §3. ЕВРОПЕЙЦЫ

#### 3.1. ХАРАКТЕРЫ ЕВРОПЕЙСКИХ НАРОДОВ ПО КАНТУ

Попытки описать этнокультурные особенности, свойственные различным народам Европы,

были предприняты в XVIII веке Гельвецием во Франции, Юмом в Англии, Кантом в Германии.

Согласно Канту,<sup>59</sup> *французский* народ отличается вкусом в общении, вежливостью, услужливостью; но живость французов приводит их к легкомыслию и духу свободы, вызывающему «все потрясающий энтузиазм, который переходит самые крайние границы» (это писалось уже после того, как произошла французская революция).

У *английского* народа «от природы нет никакого характера», и потому характер англичанина состоит в «основоположении, что он должен выработать в себе характер» и не отступать от добровольно принятых им принципов. Англичане, в противоположность

<sup>58</sup> Там же. С. 89.

<sup>59</sup> Кант И. Соч. Т. 6. М., 1966. С. 565-572.

французам, нелюбезны, держатся особняком, каждый из них «хочет жить лишь по своему собственному разумению».

*Испанцы* «обнаруживают какую-то торжественность», они горды и велеречивы; даже крестьяне в Испании проникнуты сознанием собственного достоинства. Французская фамильярность для испанца совершенно невыносима. Он серьезен, законопослушен и религиозен.

Слабыми же сторонами испанца является отсутствие любознательности и консерватизм («в науках он отстал от других на целые века»). Бои быков, а в прежние времена аутодафе свидетельствуют о его жестокости.

*Итальянец* сочетает французскую живость с испанской серьезностью. Он обладает развитым художественным вкусом, любит публичные развлечения — пышные шествия, карнавалы, маскарады. «Но при этом (чтобы не забыть свою корысть) он изобрел *векселя, банки, и лотереи*». Дурные стороны

84

итальянцев — это привычка хвататься за нож, бандитизм.<sup>60</sup>

*Немцы* пользуются репутацией людей честных, домовитых, рассудительных, скромных. Они более других народов подчиняются правительству, далеки от жажды перемен и сопротивления существующему порядку. У них нет национальной гордости и страстной привязанности к родине, и они, как космополиты, легко переселяются в другие места. Им больше, чем другим народам, свойственна тяга к учености, к изучению чужих языков. Но немцы уступают французам, итальянцам и англичанам в остроумии и художественном вкусе. Они больше преуспевают в том, что можно достигнуть не столько гениальностью, сколько «прилежанием, связанным с талантом здравого рассудка». К их недостаткам также относится склонность к подражанию и невысокое мнение о своей оригинальности (в чем они противоположны англичанам); чрезмерное пристрастие к педантичному построению и соблюдению социальной субординации (должностей, рангов, титулов и пр.).

О русских Кант упоминает лишь мельком, считая, что у них национальный характер еще не сложился.

Стоит отметить, что все эти суждения о европейских народах Кант делал, ни разу в жизни не выехав за пределы своего родного Кенигсберга. Стало быть, образы представителей других народов нарисованы им отчасти, возможно, на основании встреч с приезжавшими в его город иностранцами, но большей частью — понаслышке, по литературным источникам. Они, следовательно, отражают существовавшие в европейской культуре его времени этнокультурные стереотипы.

### 3.2. С. МАДАРИАГА О ТРЕХ ЕВРОПЕЙСКИХ НАЦИЯХ

В XX веке один из лучших образцов этнокультурного «портретирования» европейцев принадлежит перу испанского мыслителя, писателя и дипломата Сальватора Мадариаги. Его книга «Англичане, испанцы, французы» (1932) опирается как на обширную литературную эрудицию автора, так и на его личное знакомство с жизнью этих народов.<sup>61</sup>

Мадариага исходит из идеи, что основными компонентами национального характера, который выражается в культуре народа, являются интеллект, страсть и воля (это соответствует трем частям человеческой души по Платону). У англичан доминирует воля, у французов — интеллект, у испанцев — страсть. Английский принцип жизни — «честная игра» («fair play»),



т. е. добросовестное и умелое поведение, нацеленное на практический результат; действия должны соответствовать обстоятельствам. Французский принцип жизни — право, идея, система (*le droit*); действия должны быть правомерными, получать оправдание в законах системы. Испанский принцип жизни — честь (*el honor*); ради нее испанец готов пожертвовать практической пользой и общими принципами. Каждая нация успешнее всего проявляет себя в тех видах деятельности, которые больше соответствуют ее характеру.

### АНГЛИЧАНЕ

Англичане сильны не столько разумом, сколько здравым смыслом и практичностью. Они мужественны, но не склонны к авантюрам, подобно испанцам, и не дают себя увлечь блестящими проектами, как это бывает с французами. Они искусные ремесленники,

<sup>60</sup> «Впрочем, — оговаривается тут Кант, — я вовсе не беру на себя ответственности за эти обвинения; обычно их распространяют англичане, которым не может понравиться никакое другое устройство, кроме их собственного».

<sup>61</sup> В нижеследующем изложении взглядов Мадариаги использован с согласия Э. В. Соколова материал из его книги «Культурология. Очерк теорий культуры». (М., 1994). Благодарю Эльмара Владимировича за это разрешение.

85

бизнесмены, путешественники и естествоиспытатели. В отличие от француза, англичанин склонен не столько думать, сколько действовать. Поэтому он не стремится к поиску высших и окончательных истин, чуждается утопии и мыслит, главным образом, о том, что может быть реально сделано. Не случайно афоризм «знание — сила» был провозглашен англичанином Бэконом, тогда как француз Декарт искал не подлежащую никакому сомнению истину и нашел ее в абстрактном принципе «мыслью — следовательно, существую».

Англичанин исходит из того, что жизнь невозможно подвести под абстрактно-логическую схему. Он не доверяет правилам логики и абсолютным истинам. Английский ум не атакует проблему «в лоб», а как бы «обтекает» ее со всех сторон. Он склонен к эмпиризму, к индуктивным выводам от частного к общему. Англичане Бэкон, Дарвин, Шерлок Холмс — индуктивные мыслители, а французы Декарт, Ламарк, комиссар Мегре — дедуктивные. Партии, строго придерживающиеся какого-либо учения, например, коммунисты или фашисты, не пользуются в Англии влиянием. Английские писатели мало внимания уделяют систематичности и логике повествования. Их книги часто громоздки, насыщены массой бытовых деталей.

В Англии больше культивируются волевые, телесные и социальные качества, чем ум. Игры и спорт — важная часть жизни школьников и студентов. Спортсмены имеют больший престиж, чем интеллектуалы. Любовью пользуются динамичные коллективные игры, в которых проявляется свойственный англичанам «инстинкт спонтанной кооперации».

Искусство — наименее практичное из всех человеческих занятий — никогда не было в Англии существенной частью национальной жизни. Политика, торговля, сельское хозяйство, наука играют несравненно большую роль. В оценке произведений искусства критики иногда обращают внимание не столько на их художественные достоинства, сколько на то, является ли автор джентльменом.

Мадариага возражает против мнения об индивидуализме англичан, считая его поверхностным. На самом деле они очень зависимы от мнения своего сообщества и добровольно подчиняются его нормам. Способность к гибкой координации. Этические стандарты глубоко укоренены в их сознании. Поэтому в Англии обходятся минимумом писанных инструкций. В стране нет Основного Закона — Конституции. Судопроизводство опирается на многовековые обычаи и прецеденты. Административный аппарат проще и дешевле, чем в других странах.

По мнению Мадариаги, англичане, вопреки часто встречающемуся мнению, не флегматичны. Их эмоции, однако, не проявляются во вспышках, «надрывах», как у испанцев или русских, а постоянно включаются в деятельность. Люди безудержной страсти, вроде Байрона, в Англии редки. Англичанин обычно анализирует свои чувства и подчиняет их контролю со стороны практического разума. Асоциальные страсти он подавляет. Свойственные англичанам чопорность и лицемерие Мадариага считает следствием вытеснения свободных эмоций.

Англичане мало чувствительны к моде, консервативны в одежде, питании, образе жизни, науке и философии. Они не поддаются увлечению чужеземными веяниями. Свое,

национальное для англичанина всегда лучше, надежнее и удобнее иностранного. В Англии бережно сохраняется множество архаических обычаев и ритуалов, давно утративших смысл. При всей демократичности современного государственного устройства Англии формально она остается монархией, хотя королевская власть в ней — нечто вроде старинной драгоценности, которая является предметом гордости. Архаические церемонии сопровождают деятельность английского парламента. Так, в день открытия сессии отряд людей

86

в средневековых костюмах совершает обход подвалов парламентского здания, после чего начальник отряда докладывает спикеру: «Заговорщиков не обнаружено». Этот обычай существует с 1605 года и возник в связи с тем, что 5 ноября 1605 г. был раскрыт заговор Гая Фокса, намеревавшегося взорвать парламент. С тех пор 5 ноября ежегодно отмечается как «день Фокса» — один из самых шумных и ярких праздников в Англии. В течение долгих лет поддерживаются кажущиеся постороннему наблюдателю странными церемониалы. Например, есть общество почитателей русского царя Николая II, члены которого ежегодно собираются на железнодорожной станции, которую тот проезжал, чтобы выпить несколько бутылок шампанского.

Английский консерватизм легко уживается с терпимостью к чужим мнениям. Это выражается, в частности, существованием знаменитых сборищ в Гайд-парке, где на площадке, охраняемой полицейскими, каждый желающий может произнести речь любого содержания (запрещается только оскорбление чести королевской семьи).

## ФРАНЦУЗЫ

Французская культура, как полагает Мадариага, проникнута интеллектуализмом, рационализмом, рассудочностью. Француз «у себя дома», когда мыслит. Для него истина — самоцель, каковы бы ни были ее последствия. Ум стремится к полной ясности и не терпит нарушений логики. Он склонен опираться больше на четкие логические определения предметов и теоретическое размышление о них, чем на их практическое исследование. Интересует абстрактное, точное, «холодное» знание. По мнению Мадариаги, французы недооценивают интуицию, иррациональные и бессознательные элементы психики. Стремятся все выразить в словах и не признают того, что не поддается вербальному оформлению (отсюда — отмечаемая немцами и русскими «болтливость» французов).

Познание для француза важнее действия. Прежде чем действовать, француз строит планы, программы, кодексы, прогнозы. Создание рациональных проектов общественного устройства — излюбленное занятие французских мыслителей. Основные идеи социализма вышли из Франции, равно как кодекс законов Наполеона, повлиявший на правовые системы многих государств. Французы — любители математики, логики, механики, архитектуры, военной стратегии и шахмат. Красота, изящество и строгость метода особенно важны для их философов и ученых. Характерно, что главные труды Декарта — «Рассуждение о методе» и «Правила для руководства ума».

В сфере действий француз чувствует себя гораздо менее уверенно, чем в области рационального мышления, поскольку живая действительность сопротивляется упорядочиванию и рационализации, ограничивает свободу мысли. Поэтому в момент действия, когда теории надо воплощать в жизнь, француз начинает нервничать и колебаться. Англичанин активно включается в жизнь и готов быть алогичным, если того требует житейская практика. А француз считает действие оправданным, только если оно соответствует логике его концепций. Такой рационализм отдаляет его от жизни.

Следование своим принципам для французов дороже согласованности действий. Поэтому они, в отличие от англичан, противники компромиссов. Их история наполнена религиозными и политическими конфликтами и распрями. Спасение от них французы ищут в детальной юридической регламентации прав и обязанностей. Конституция, правовые кодексы для них — основа общественного порядка. Если английская организация общества практична и свободна от жестких ограничений, то французский порядок официален и регулируется жесткой системой правил.

Во Франции, как нигде, высок авторитет интеллектуалов. Если в Анг-

87

лии наибольшим престижем обладает родовая аристократия, то во Франции — писатели,

художники, ученые, философы. Государство и общественность проявляют большое внимание систематическому отбору лучших умов в высшие эшелоны власти.

У французских предпринимателей рационализм и рассудочность проявляется в расчетливости и жадности. Роль денег в человеческих отношениях особенно привлекает внимание французских писателей.

В отличие от политической сферы личная и семейная жизнь во Франции отличается естественностью, непринужденностью (поскольку тут каждый может действовать в соответствии со своими принципами). В личных отношениях никто не стремится навязать другому свои взгляды. У француза нет той «корки» над страстями, которой покрывает их англичанин. Поэтому им неведом английский «сплин» и хандра, они большей частью уравновешены в любви, радости и горе, хотя могут и вспылить тогда, когда надо принимать решения. На поле боя англичане нередко проявляли больше выдержки и смелости, чем французы, но в личных взаимоотношениях они выглядят по сравнению с французами более скованными и робкими. Свобода и открытость в проявлении чувств у французов иногда отдает легкомыслием и даже цинизмом. Однако рассудочность их сказывается и здесь. Распространены браки по расчету. Физиологические и сексуальные проблемы обсуждаются без флера стыдливости и настолько откровенно, что это нередко шокирует иностранцев. Но благодаря своей открытости страсти и физиологические отправления подвергаются постоянной шлифовке культурой. Поэтому французский этикет издавна считался в Европе образцовым, тогда как за англичанами долго держалась репутация людей «неотесанных».

Сочетание высокой интеллектуальности со свободой чувств создает благоприятную духовную среду для развития искусства. Париж — это мировая столица искусств, «Мекка художников и поэтов». Национальному французскому искусству свойственны познавательные, аналитические мотивы. Французские писатели — непревзойденные исследователи душевной жизни, которую они препарируют с поразительным изяществом. «Наука любви» — плод французской литературы. Самые тонкие и неуловимые нюансы любовных отношений находят яркое отражение в таких шедеврах, как «Опасные связи» Лакло, трактат Стендаля «О любви», в романах Мопассана, Флобера и др. Соединение интеллекта и чувственности позволяет французам достигать совершенства и в других областях художественного мастерства. Недаром французы — законодатели моды.

Мадариага полагает, что высокий средний уровень интеллекта во Франции создает ситуацию, когда в искусстве проявляет себя не столько гений, который выходит за рамки общепринятого и пролагает новые пути, сколько талант, выражающийся в умении обрабатывать и упорядочивать материал. Такой талант больше гармонирует с французским характером, чем гений, нарушающий сложившиеся в культуре законы художественной формы, чего французский вкус не допускает.

## ИСПАНЦЫ

Испанец представляет собою тип человека страсти. Страсть, говорит Мадариага, есть более целостное проявление личности, чем действие или мысль. Если для англичанина жить — значит нечто делать, а для француза — мыслить, то испанец живет, отдаваясь порывам страстей, в промежутках между которыми он лишь пассивно созерцает мир. Он не любит рациональный распорядок жизни, его мало привлекают «полезные» увлечения, связанные с бытом и досугом. В этом смысле фигура Дон-Кихота очень типична.

Испанцу трудно дается систематическое, последовательное мышление. Мысль испанца — это прежде всего *его*

88

мысль, а не мысль о чем-то. Она рождается в глубинах души, а не в поверхностном слое рассудка. Знания испанца имеют личностный характер и отличаются конкретностью. Личный опыт, симпатии и привязанности ему дороже абстрактных идей и принципов.

Испанцы считают, что главные события жизни разыгрываются в душе человека. Поэтому они убежденные индивидуалисты. Для испанца жизнь — драма, где он исполняет роль главного героя. Сам он — в центре своих переживаний, потом идут семья, родственники, город, государство и, наконец, человечество. При этом испанец вовсе не себялюбивый эгоист, он просто не имеет абстрактного понимания долга. Он предан лично Богу, королю, вождю, возлюбленной, но не принципу. Его политические представления неустойчивы и тяготеют к

анархизму. На выборах испанцы отдают голоса «за друзей», а не за какие-то партии и программы.

Важным качеством испанцев является гуманизм. Он выражается в теплоте и искренности личных отношений, в признании достоинства другого человека независимо от его социального положения. Другой человек может быть другом или врагом, но его не рассматривают как представителя какого-либо класса или нации.

Доминирование страстей над интеллектом является, согласно Мадариаге, причиной отставания Испании от других европейских стран в развитии рациональной научно-технической, экономической, политико-административной деятельности. В то же время эмоциональность, интуиция и созерцательность испанцев служат источником высокой философской, религиозной и художественной культуры.

Церковь, армия, искусство — традиционные виды деятельности, дающие выход страстям испанцев и позволяющие проявить свойственный им гений. Среди знаменитых испанцев — отважные авантюристы, фанатичные проповедники и инквизиторы, замечательные живописцы, поэты, писатели. Испанское искусство народно и вместе с тем индивидуалистично. Испанские танцы строятся на индивидуальной импровизации. Хорового пения испанцы не признают. Гениальные испанские художники — Веласкес, Эль Греко, Гойя, Пикассо и другие — отличаются яркой творческой индивидуальностью и представляют вершину мировой живописи. Слабее достижения испанцев в музыке и архитектуре, которые требуют развитого чувства формы. В литературе испанский гений выразился в создании бессмертных образов Дон Жуана и Дон Кихота. В них с особой силой звучит мотив трагического расхождения между идеалом и жизнью, которое испанцы остро чувствуют. Испанская философия лишена сухого академизма, она не создает систем и интересуется больше «диалектикой души», чем отвлеченными проблемами бытия и познания. В этом она отличается от немецкой философии и сходна с философией русской.

#### §4. АМЕРИКАНЦЫ

«Новый Свет» — так называли Америку современники Колумба. Ныне это название употребляется сравнительно редко. Но для людей, два-три столетия назад покидавших обжитую Европу, чтобы поселиться на неведомой земле, она действительно была Новым Светом — миром, в котором они надеялись начать новую жизнь. В заморскую английскую колонию, а затем в образовавшееся на ее месте с 1776 года независимое государство — Соединенные Штаты — устремились, прежде всего, из Англии, две основные когор-

89

ты людей: во-первых, различного рода искатели приключений — авантюристы, романтики, бродяги, беглецы от карающего меча правосудия у себя на родине, и, во-вторых, трудовой люд, добропорядочные земледельцы и ремесленники, среди которых большую массу составляли протестанты, мечтавшие избавиться от религиозных притеснений и нужды. Два различных образа мыслей и стиля поведения, свойственные этим пришельцам, наложили на американскую культуру не исчезающий и до сих пор отпечаток.

Коренные жители — североамериканские индейцы — были вытеснены с их земель, но у миллионов американцев, часто неведомо для них самих, течет индейская кровь. После первой волны переселенцев пошли другие волны, принесшие в Америку также и бедноту из других стран Европы — Франции, Германии, Италии, Скандинавии, Австро-венгрии, а с конца XIX века — из России. К ним добавились негры из Африки, мулаты из Южной Америки, иммигранты из Китая, Японии и других азиатских стран. И все эти этнически разные группы, частью слившиеся через смешанные браки, частью сохранившие свою обособленность, составляют единый американский народ. Отсюда — такая характерная особенность американской культуры, как ее пестрота, разнообразие и разностилье, ее восприимчивость, «всеядность», позволяющая ей легко «заглатывать» элементы других культур. Отсюда и еще одна ее черта: соединение двух крайностей — с одной стороны, полного безразличия, а с другой — обостренного внимания к этническим различиям. В американском обществе распространены как национально-этнические предрассудки, так и категорическое осуждение их малейших проявлений.

Не обремененный феодально-сословными ограничениями Новый Свет быстро встал на рельсы



свободного предпринимательства. Этому в немалой степени способствовал протестантизм, ставший в США главенствующей формой религии. Как показал знаменитый немецкий социолог Макс Вебер (1864-1920), протестантская этика выдвинула перед человеком в качестве главных жизненных ориентиров «мирское служение» и «мирской аскетизм», т. е. добросовестный профессиональный труд, честность, скромность в быту, строгость нравов, рациональное и бережливое скапливание состояния на благо своей семьи. Это отвечало «духу» капиталистической организации хозяйствования и стимулировало ее развитие. Объединенные в религиозные общины пуритане, методисты, квакеры, баптисты сумели обуздать анархические устремления авантюристов, приехавших в Америку с желанием найти быстрые пути к обогащению, и построили общество, основанное на протестантской морали. Отступление от норм трудовой жизни, честного зарабатывания денег, буржуазного накопительства стало расцениваться общественным мнением как глупость, которая есть также и нарушение мирского долга, возложенного на человека Богом. В обществе стала господствовать «философия скупости», идеал которой — «кредитоспособный добропорядочный человек, долг которого рассматривать приумножение своего капитала как самоцель».<sup>62</sup> Бенджамин Франклин, один из ранних выразителей такого умонастроения, еще в 1736 году обращался к своему читателю с призывом: «Помни, что *время — деньги*». Этот тезис стал одним из лейтмотивов, определяющих типичный для американцев подход к жизни. Вплоть до конца XIX столетия Америка считалась культурной провинцией, перенимающей от просвещенной Европы передовые взгляды в науке, искусстве, идеологии. Американцы полагали, что настоящее образование можно получить только в европейских университетах. Но со временем положение менялось, в Америке формировались

<sup>62</sup> Вебер М. Избр. произв. М., 1990. С. 73.

90

собственные культурные и научные центры, появлялись свои крупные писатели, философы, художники. А когда экономический рост стал превращать США в образцовую страну процветающего капитализма, в американском, а затем и в европейском общественном сознании начали приобретать популярность представления об особой исторической миссии Америки. В ней увидели продолжательницу традиций Римской империи.

♦ Американский поэт Дж. Лоуэлл в конце XIX века писал: «Мы более других народов воплощаем древнеримскую силу и дух. Наша литература и искусство, так же как у них, носят в определенной мере экзотический характер, зато наша одаренность в политике, праве и особенно в колонизации, наше инстинктивное стремление к накоплению и торговле — все это черты римские».<sup>63</sup> ♦

Расцветающую Америку стали противопоставлять дряхлеющей Европе. Постепенно сложилась и воцарилась в Соединенных Штатах идеология *американизма*. Она включает в себя веру в прогресс человечества и ведущую роль Америки в этом прогрессе, убеждение в превосходстве американских государственных и общественных порядков над всеми иными, американский патриотизм, доходящий до национализма, восхваление Америки как спасительницы мира, цитадели демократии, гуманизма, гражданских и религиозных свобод. Современный американец, как правило, уверен, что живет в самом передовом государстве земного шара. Превосходство американской социально-политической системы, американского образа жизни, американской культуры есть для него самоочевидная аксиома. Поэтому он видит свой долг в их распространении по миру. Рост американского влияния на все остальные страны он считает закономерным и необходимым процессом, который приносит благотворные для них результаты.

Как в авто-, так и в гетеростереотипных представлениях американцам обычно приписываются предприимчивость, напористость, энергичность, нацеленность на получение полезного результата, организованность и другие качества, которые определяют пресловутую «американскую деловитость». Стремление к деньгам стало настоящей религией в Америке. К. С. Гаджиев в книге «Американская нация: национальное самосознание и культура» приводит множество свидетельств прагматической, приобретательской направленности мышления американцев. Показательно в этом плане, например, высказывание Эдисона: «Фарадей был ученым. Он работал не ради денег... Но я делаю это. Я мерю все по размерам серебряного доллара. Если что-нибудь не подходит под этот стандарт, то я знаю, что это ничего не стоит».<sup>64</sup> Работу в сфере искусства, не приносящую дохода или, по крайней мере, видимой

пользы, американцы оценивают весьма пренебрежительно: как писалось в одной американской газете, пахарь или плотник человечеству полезнее художника, рисующего для ублажения глаз, лишь для того, «чтобы доставить удовольствие воображению».<sup>65</sup>

«Героем нашего времени» в Америке является *self-made man* — «человек, сделавший сам себя», добившийся успеха благодаря собственным усилиям. Но установка на успех уживается в сознании американцев со стремлением следовать религиозно-нравственным идеалам жизни. Характерно, что президент США в 1920-х годах К. Кулидж, изрекший известную фразу: «Дело Америки — это бизнес», является автором и еще одного афоризма: «Америка — это нация идеалистов».

♦ Размышляя о противоречивости нравственных установок американцев, один из персонажей писателя Джона Стейнбека говорит: «То, что нас так восхищает в лю-

<sup>63</sup> Литературная история Соединенных Штатов Америки. Т. 2. М., 1978. С. 24.

<sup>64</sup> Гаджиев К. С. Американская нация: национальное самосознание и культура. М., 1990. С. 76.

<sup>65</sup> Там же. С. 75.

91

дах, — доброта и щедрость, открытость и честность, понимание и сочувствие — в нашей общественной системе не приносит человеку никакой пользы. А те черты, которые мы презираем, — хватка, жадность, алчность, скупость, эгоизм — ведут к успеху. И восхищаясь первыми, мы пользуемся результатами вторых». ♦

К. С. Гаджиев одну из глав своей книги называет так: «Индивидуализм как важнейший базовый компонент американизма». Романтический герой-одиночка, не рассчитывающий на помощь со стороны и проявляющий невероятную отвагу в борьбе за свои интересы, — популярная фигура в американской литературе и кинематографии, начиная от Кожаного Чулка у Фенимора Купера и кончая Рембо. В романах Джека Лондона, Стивена Кинга, Драйзера и других американских писателей золотоискатели и ковбои, продавщицы и актрисы, клерки и банкиры всеми силами стремятся к личному обогащению, жертвуя ради этой цели человеческими привязанностями, дружбой, любовью и эгоистически манипулируя теми, кто обнаруживает добрые чувства к ним. Однако за индивидуализмом американцев часто скрывается конформистская позиция человека, жаждущего быть «как все».

♦ Социологи Дж. Нэтен и Г. Ленкен, авторы известного исследования под названием «Американское кредо», отмечают: «То, что лежит за внешней смелостью американцев, — это в действительности не независимый дух, а талант кричать вместе с толпой. Когда американец чрезвычайно самоуверен, это явный признак того, что он чувствует за собой толпу, слышит ее поощрительные крики и убежден в том, что его доктрина одобряется».<sup>66</sup> ♦

К характерным чертам американцев относят приверженность ко всему новому. Она проявляется в их интересе к новинкам техники, в ажиотаже вокруг новых товаров, кинофильмов, звезд эстрады. Американец постоянно жаждет сенсационных новостей, и газеты, журналы, телевидение всячески стремятся удовлетворить эту жажду. Американцы обязательно отмечают и хранят в памяти события, которые произошли впервые в их жизни, в жизни их семьи, города, страны. Имена президентов страны, например, непременно ассоциируются с тем новым, что произошло впервые во время их правления. Дж. Вашингтон (1789-1797) — первый единогласно избранный президент; Дж. Адаме (1797-1801) — первый обитатель Белого Дома, который был построен при нем; М. Ван-Бюрен (1837-1841) — первый президент, родившийся гражданином США (говорят, что при нем, между прочим, появилось знаменитое американское «о-кей»); Дж. Бьюконен (1857-1861) — первый (и пока единственный) президент-холостяк; Ф. Рузвельт (1933-1945) — первый трижды избранный президент; Р. Никсон (1969-1974) — первый, ушедший в отставку в результате импичмента. Показательно, что в наименованиях многих американских городов есть приставка *new* (новый): Нью-Йорк, Нью-Орлеан, Нью-Москоу и др.

♦ По мнению Г. Гачева, который попытался, опираясь на книги, художественные выставки, кинофильмы и др. материалы, представить образ Америки «глазами человека, который ее не видел», американское население — это «не народ (народность)», а съезд, *собирательность* иммигрантов... Тут нет «мы» и «наше». Отсюда вечные жалобы американцев на недостаток чувства общности, единства в стране». Если «европейский дух» прорывался из природы к свободе, то для американцев — переселенцев, порвавших со своей родиной — первична свобода, а природа чужая, она «объект завоевания». В Америке «все молодо-зелено»: царит «отроческий дух» Тома Сойера и Гека Финна, «и никто не достиг возраста возмужалости». И даже добродетели американцев —

«потасовочные, как у отроков-щенков, что все цапаются (супермены вестернов, ковбои)». «Невоспитанные дети, непринужденные, фамильярные. Если в Евразии преобладает в людях торможение (рефлексия германцев, сдержанность англичанина, застенчивость русского, французский страх быть смешным...), то здесь — возбуждение, внутренняя свобода, раскованность, быстрота моментальной реакции шофера».<sup>67</sup> ♦

\* Там же. С. 99.

<sup>67</sup> Гачев Г. Национальные образы мира. М., 1995. С. 439-449.

92

В 1960 г. американский социолог Р. Уильяме выделил несколько основных ценностей, занимающих главенствующее место в американской культуре:

- • личный успех, активность и упорный труд,
- • эффективность и полезность, прогресс,
- • вещи как признак благополучия, *уважение к науке*.<sup>68</sup>

Современные представления американцев об особенностях своей культуры характеризует *таблица 3.1*, в которой сформулированы установки, отличающие ее от других культур.

А вот что думают об американцах наши студенты. В социологическом исследовании, проведенном со студентами ПГУПСа в 1995-1996 гг., опрошенные (более 120 чел.) отметили следующие черты, которые, по их мнению, типичны для американцев (из указанных 100 черт перечислены первые 20 в порядке, соответствующем оценке степени их распространенности среди американцев):

1. Активность, энергичность
2. Предприимчивость
3. Деловитость
4. Раскованность, свобода поведения
5. Трудолюбие, работоспособность
6. Самоуверенность
7. Прагматизм
8. Целеустремленность
9. Расчетливость
10. Уважение к закону и властям
11. Рационализм
12. Индивидуализм
13. Забота о здоровье
14. Любовь к спорту
15. Гордость
16. Патриотизм
17. Организованность
18. Наглость
19. Оптимизм
20. Эгоизм

*Таблица 3.1 (составлена по данным американского культуролога Джона Таунсенда)*

<b>Установки, характерные для американской культуры</b>	<b>Противоположные установки в других культурах</b>
Природа мира — механическая, рациональная, логическая	Природа мира — духовная, иррациональная, загадочная
Акцент на материальных ценностях	Акцент на духовных ценностях
Акцент на «действии», т. е. изменении, прогрессе	Акцент на «существовании», т. е. сохранении существующего порядка
Жизнь — проблема, которую нужно решить	Жизнь — тайна, в которой приходится жить
Люди должны управлять природой	Люди должны жить в гармонии с природой
Время — деньги; его нельзя растрчивать на пустяки	Время — разнообразие переживаемых нами событий; оно должно приносить радость

Ориентация на будущее	Ориентация на прошлое и настоящее
Краткосрочные планы	Долгосрочные планы
Обычно в центре внимания — задание	Обычно в центре внимания — люди
Акцент на автономии личности	Акцент на принадлежности личности к той или иной социальной группе
Стремление к самостоятельному принятию решений	Стремление к коллективному принятию решений
Ориентация на немедленное вознаграждение	Ориентация на замедленное вознаграждение
Основа общественного контроля — законность, убеждение, чувство вины	Основа общественного контроля — моральные нормы, авторитет старших, чувство стыда
Обычно выше ценятся качества, присущие молодым	Обычно выше ценятся возраст, опыт, мудрость
Акцент на равенстве а межличностных отношениях	Акцент на неравенстве в межличностных отношениях
Ориентация на неформальные отношения	Ориентация на формальные отношения
Непосредственность, откровенность	Сдержанность, избегание откровенности
Дружеские отношения складываются быстро и имеют поверхностный характер	Дружеские отношения складываются медленно и отличаются глубиной
Тенденция отделить решение вопросов личной жизни от социальных, служебных дел	Тенденция увязывать решение вопросов личной жизни с социальными, служебными делами

<sup>68</sup> См.: *Смелзер Н. Социология. М., 1994. С. 63-64.*

Напомню, что речь тут идет о стереотипных мнениях, которые совсем не обязательно являются объективной истиной. Однако можно заметить, что в приведенных в этом параграфе характеристиках, даваемых американцам разными авторами, есть много, по-видимому, совсем не случайных совпадений.

93

## §5. КИТАЙЦЫ

Китайская культура — уникальный образец культуры, сохраняющейся в течение нескольких тысячелетий. Древние египтяне, ассирийцы, греки, римляне и многие другие народы, создававшие свои государства одновременно с древнекитайским или даже позже него, давно сошли с исторической сцены. На их месте возникли другие народы и другие государства, в культуре которых сложился новый язык, появились иные религии, нравы, формы искусства. А китайцы до настоящего времени говорят на том же языке, пишут теми же иероглифами, придерживаются тех же традиций, верований, вкусов, правил жизни, что и их далекие предки. И если бы современный китаец встретился бы с китайцем, скажем, VI века до н. э., им было бы, наверное, нетрудно понять друг друга.

Удивительная живучесть китайской культуры — загадка, которую историки разгадывают по-разному. Но как бы то ни было, эта долгая неподдаваемость ходу времени связана с консерватизмом и застойностью. Китайская культура как бы закристаллизовалась в своих старых формах, и расплавить их смогла лишь высокая температура бурных революционных преобразований XX века, в результате которых была уничтожена монархия, и Китай вступил сначала на путь буржуазно-демократического развития, а затем — маоцзедуновского социализма. Но многовековые традиции не исчезают в одночасье. Они и сейчас остаются устойчивым, твердым каркасом, на котором держится современная культура Китая.

Л. С. Васильев, один из крупнейших российских китаеведов, замечает, что консерватизм китайской культуры, конечно, не означает, что она вообще не изменялась со временем. Изменения происходили, однако при этом новое постоянно камуфлировалось в старые одежды и «даже заботливо окутанное ссылками на авторитеты и мудрость древних, чаще терпело поражение, чем торжествовало» <sup>69</sup>.

Идейным стержнем всей китайской культуры является конфуцианство. Это философское учение возникло в VI веке до н. э. Основоположником его был легендарный мудрец



Конфуций (по-китайски *Кун-цзы* — «учитель Кун»). Со временем оно превратилось в главенствующую религию страны (в религиозном сознании китайского народа конфуцианство переплетается с древними мифологическими представлениями, даосизмом и проникшим из Индии в Китай буддизмом). Правда, конфуцианство — это весьма своеобразная религия. Место Бога в нем занимает Небо. В отличие от других религий, оно мало озабочено вопросами веры и проповедями об утешении души в загробном мире за наши страдания в земной жизни. Оно есть, прежде всего, искусство жить. Если в других религиях на первом плане — Бог, мистическое духовное начало, то в конфуцианстве — нравственные нормы и правила, которыми необходимо руководствоваться людям в их земной жизни. Авторитет Бога как первоисточника и законодателя человеческой нравственности замещается в нем авторитетами высокочтимых, «богоподобных» древних мудрецов (и, конечно, в первую очередь, Конфуция). Санкционированные этими мудрецами этические нормы, обычаи, обряды, традиции и составляет конфуцианский «учебник жизни». Иными словами, в конфуцианстве издавна «мораль считалась первичной, а религия вторичной», а потому «вопрос веры на протяжении всей истории страны никогда не имел большого значения;

<sup>69</sup> *Васильев Л.: С. Культы, религии, традиции в Китае. М., 1970. С. 431.*

94

...зато малейшее нарушение морали, пренебрежение к точно фиксированному церемониалу, ничтожное отклонение от выработанных веками и завещанных предками старинных традиций — все это сурово преследовалось и осуждалось общественным мнением и властями».<sup>70</sup>

Многие исследователи склонны считать, что конфуцианство, в сущности, не есть религия, а лишь «исполняет функции религии».<sup>71</sup> Путешественники, побывавшие в Китае, нередко поражаются атеистическому духу, который свойственен как образованным людям, так и простому народу.

Конфуцианство пронизано духом рационализма, идеалами мудрости и справедливости. Оно требует подавлять свои эмоции, подчиняя их разуму. Особое значение в нем придается обязанности исполнять свой долг перед другими людьми и самим собой. Этот долг требует от человека верности, преданности семье, роду (клану), государству и его главе, а также усилий, направленных на самосовершенствование и учебу. По Конфуцию, «благородный муж думает о долге, низкий человек заботится о выгоде». Важную роль играет принцип *жэнь* («гуманность»). Это, однако, не христианская гуманность, требующая прощать врагам своим. Конфуцианское правило: «Платите добром за добро, а за обиду воздавайте по справедливости». Другой важный принцип конфуцианства — *сяо* («сыновняя почтительность»). Правила ли, в которых выражается этот принцип, указывают множество обязанностей человека по отношению к его родителям: он должен зимой согревать их постель, а летом заботиться об охлаждении ее, с вечера он должен обеспечить все необходимое для отдыха родителей утром и т. д. С другой стороны, родители должны заботиться о воспитании и обра-

зовании своих сыновей. Увидеть своего сына обладателем ученой степени — мечта каждого китайца.<sup>72</sup>

Однако «практическая реализация конфуцианских идеалов со временем привела к тому, что культ мудрости и справедливости вырожден в догматизм, схоластику и авторитаризм, идеалы гуманизма оказались направленными против любого дуновения свободной мысли».<sup>73</sup>

Возникло чувство превосходства над не-китайцами — варварами, не знающими конфуцианских правил жизни. (Это чувство, однако, не имеет расистского или националистического характера — оно скорее похоже на великодержавный шовинизм. На инородца, знающего идеалы конфуцианства и следующего им, оно не распространяется.) Расхождение между благоговейным отношением к традиционным конфуцианским добродетелям и особенностями их воплощения в реальном поведении китайцев заметно, например, в том, что китайцы чрезвычайно чтят искренность, но в то же время на практике могут уклоняться от искреннего выражения своих чувств и намерений.

Одним из лучших произведений, освещающих национальные обычаи в образ поведения китайцев, считается книга «Китайцы у себя дома», написанная Джоном Макгованом, английским миссионером, долгое время прожившим в Китае.<sup>74</sup> Эта книга, вышедшая впервые в 1909 г., отражает стереотипные представления европейцев о китайцах, во многом сохраняющиеся

до наших дней (а в какой-то мере она в свое время и способствовала их формированию).

Посмотрим, каким представляется облик китайца в глазах Макгована

По мнению Макгована, китайцы - народ таинственный, странный и не

<sup>70</sup> *Васильев Л. С.* Культы, религии, традиции в Китае. М., 1970. С. 7.

<sup>71</sup> Там же. С. 107.

<sup>72</sup> В Китае издавна существовал закон, согласно которому для занятия должности государственного чиновника надо было сдать специальный письменный экзамен.

<sup>73</sup> Там же. С. 12.

<sup>74</sup> *Макгован Дж.* Китайцы у себя дома. СПб 1910.

95

понятный, их мышление и поведение с европейской точки зрения полно необъяснимых противоречий.

♦ «Для европейцев китаец всегда был и будет загадкой... Да и трудно, действительно, знать и понимать этот загадочный народ, мышление которого столь отлично от нашего. Вместо логики и последовательности, которой требует ум европейца, в мышлении китайца постоянно замечается странная манера идти какими-то непонятными, извилистыми путями». «В характере китайца сочетались самые разнообразные достоинства и недостатки. Так, добродушие и рассудительность одновременно уживаются в нем с самой безрассудной жестокостью. В обыденной жизни китайцы добродушны и ласковы и обладают большим запасом здравого смысла... Но поручите тому же китайцу составить законы или судить народ, и моментально все его хорошие рассуждения отлетают прочь, и он делается жестоким и кровожадным». ♦

Следуя конфуцианским традициям, китайцы считают своим долгом почитание родителей и готовы жертвовать личными интересами во имя интересов семьи и рода (клана). У них необыкновенно развито чувство ответственности: отец отвечает за всех членов семьи, вина родителей распространяется на детей, начальник ответственен за деятельность всех его подчиненных. «Нет ни одного человека в стране, который бы так или иначе не нес ответственности за других». Это ответственность в прошлом доходила до того, что наказанию подвергались не только сами преступники, но и их родственники.

Поскольку китаец должен постоянно помнить о том, что его поступки должны поддерживать достоинство его семьи и рода, он всегда старается «иметь хорошее лицо», т. е. выглядеть в глазах окружающих достойным, уважаемым человеком. Он будет страшно обижен, если произойдет какое-либо нарушение традиционного церемониала (скажем, при встрече гостей, в праздничном ритуале или в служебных отношениях) и он не получит полагающейся ему почести. Нет большего несчастья для китайца, как «потерять лицо». Поэтому уволенный китаец, на-

пример, будет всюду говорить, что он сам отказался от высокооплачиваемой работы, потому что не хотел служить бесчестному хозяину, и его собеседники станут с серьезным видом одобрять его решение, хотя на самом деле всем ясно, что его просто уволили. И наоборот, знаки внимания, подчеркивание заслуг доставляют китайцу особую радость. По древнему обычаю в Китае наивысшим знаком почета и уважения к начальнику является преподнесение ему зонтика. Для этой цели делается специальный зонтик — большой, из красного шелка, с надписями и именами дарителей. Его называют «зонтик от тысячи лиц». Макгован рассказывает, как был доволен чиновник, получивший такой зонтик. Во время торжественного шествия по улицам города, организованного в его честь, люди восклицали: «Какое лицо он сегодня приобрел! Ему будет чем гордиться перед своими друзьями!»

Китайцы тщательно заботятся о строгом соблюдении церемоний, которыми «по заветам предков» должны сопровождаться различные события жизни. Эти церемонии могут показаться европейцу странными и даже нелепыми, но на самом деле они обычно имеют под собой какие-то рациональные основания. Китайский этнограф Фэй Сяотун говорит, например, о целесообразности таких ритуалов, как свадебный пир с приглашением всех родственников и сбор приданого для молодоженов. Это обычно чрезвычайно разорительно для китайского крестьянина и на первый взгляд противоречит свойственной ему бережливости. Но пир позволяет молодоженам войти в новый род, получить признание у родственников и их возможную помощь в будущем. А приданое способствует материальной независимости молодых от родителей. Таким образом, церемониальные расходы на свадьбу — отнюдь не расточительство.<sup>75</sup>

<sup>75</sup> Фэй Сяотун. Китайская деревня глазами этнографа. М., 1989. С. 95.

96

В старину китайцам строго предписывалось выполнять разнообразные церемониалы чуть ли не на каждом шагу. Вот, например, как должен был совершаться приход в гости. Гость был обязан явиться с подарком (каким именно — это тоже определялось правилами; например, ученому надо было приносить фазана). На стук к воротам выходил слуга и, низко кланяясь, говорил: «Мой хозяин не смеет Вас принять. Поезжайте домой. Он сам навестит Вас». Гость должен был наклонить голову и сказать: «Я не смею затруднять Вашего хозяина. Разрешите мне зайти поклониться ему». Слуга в ответ должен был повторить: «Это слишком высокая честь для моего хозяина. Возвращайтесь домой. Мой хозяин немедленно приедет к Вам». После этого гостю надо было снова повторить свои первоначальные слова. Тогда слуга шел к хозяину и, вернувшись, говорил: «Если Вы не принимаете наш настойчивый отказ, мой хозяин сейчас выйдет к Вам. Но подарок хозяин не смеет принять». И далее гость должен был трижды отказываться от встречи с хозяином, если тот не примет его подарка. И после всего этого, наконец, к гостю выходил хозяин. Аналогичная длительная церемония сопровождала проводы гостя.<sup>76</sup>

В китайских учреждениях уделяют особое внимание церемониалам, позволяющим человеку «сохранить лицо» даже в неблагоприятных для него обстоятельствах. Так, газета «Цзин-Пао», издававшаяся в Пекине в прошлом столетии, имела бланк письма, с которым авторам возвращались отвергнутые рукописи:

◆ Преславный брат солнца и луны!

Раб твой распростерт у твоих ног. Я целую землю перед тобой и молю разрешить мне жить и говорить. Твоя уважаемая рукопись удостоила нас своего просвещенного лицезрения, и мы с восторгом прочли ее. Клянусь останками моих предков, я ни-

<sup>76</sup> Национально-культурная специфика речевого поведения. М., 1977. С. 338-339.

когда не читал ничего столь возвышенного. Со страхом и трепетом отсылаю ее назад. Если бы я дерзнул напечатать это сокровище, то президент повелел бы, чтобы оно навсегда служило образцом и чтобы я никогда не смел печатать ничего, что было бы ниже его. При моей литературной опытности я знаю, что такие перлы попадают раз в десять тысяч лет, и поэтому я возвращаю его тебе. Молю тебя: прости меня. Склоняюсь к твоим ногам. Слуга твоего слуги, редактор /подпись/ ◆

Макгован с удивлением отмечает, что китайцы, проявляя большую заботу о чести и достоинстве семьи, вместе с тем во внутрисемейной жизни обращают мало внимания на создание домашнего уюта. «Китайцы довольно равнодушны к чистоте и порядку... Будь забота о чистоте включена Конфуцием в число основных добродетелей, дело, конечно, было бы иное, но, к сожалению, этого не было сделано, и потому пыль, грязь и беспорядок составляют неперемное условие каждого китайского дома». Неприглядность жилища никого не смущает, несмотря на то, что в Южном Китае окна распахиваются настежь с утра, и все, что происходит в доме, видно снаружи. Европейца обычно удивляет и то, что китайцы в быту ведут себя чрезвычайно шумно. Разговаривая со стоящим рядом человеком, они кричат так, что слышно на другой стороне улицы. Школьники учат уроки большей частью вслух, стараясь при этом голосить как можно громче.

По мнению Макгована, китайский национальный характер отличают такие черты, как добродушие, юмор, отсутствие искренности, доходящее подчас до лживости, терпение, настойчивость, невероятная работоспособность и трудолюбие. Прочитую его характеристики этих качеств китайского характера.

◆ О юморе: «Особенно располагает в китайцах их добродушие и юмор. Последний готов у них ежеминутно вырваться наружу. Видя или слыша что-нибудь забавное, китайцы моментально либо раздражаются хохотом, либо начинают улыбаться во все

97

лицо. Если вы обратились к начальнику с шуткой, лицо его моментально преображается, и из сурового и замкнутого он делается почти вашим другом. Ни один китаец, в каком бы настроении он ни находился, не устоит перед шуткой».

О неискренности: «Имея дело с китайцами, не надо забывать, что склад их ума и морали совсем иной, нежели у европейцев. В то время как мы прямо выражаем то, что мы хотим сказать, говорить о чем-либо прямо не в натуре китаец, и он предпочитает кружить вокруг да около... Из разговора с китаецем вы далеко не всегда догадаетесь, что ему от вас нужно. Он будет долго говорить с вами с самым откровенным и простодушным видом, и в то же время вы чувствуете, что между его словами и тем, что он думает, лежит целая пропасть... Прямая постановка вопроса кажется ему почти грубой». «Когда вы имеете дело с китайцами, ваши умственные способности все время напряжены: подобно судье или следователю, вам приходится взвешивать каждое слово вашего собеседника, чтобы

решить, какая доля в нем правды. Они (китайцы) никогда не говорят того, что думают, предоставляя своему собеседнику угадывать свои мысли каким угодно способом. Если китаец начнет объяснять вам, почему он поступил так, а не иначе, он будет приводить вам тысячи разных причин, но вы сразу почувствуете, что ни одна из них не есть настоящая». «С нашей точки зрения, у китайцев нет ни, малейшего представления о том, что такое правда. Если вы захотите пристыдить китайца, сказав ему, что он говорит ложь, он только улыбнется и с самым спокойным видом ответит вам, что он в своей жизни никогда не лгал, и при этом не обидится. В разговорах между собою китайцы постоянно употребляют выражение «В ваших словах нет ни точки правды», но оно не считается у них обидным... Выражение это никого не шокирует, считается равносильным нашему: «вы, вероятно, шутите». Однажды Макгован сказал китайцу, что не следует обращать это выражение к европейцам, так как оно вызовет у них обиду и гнев. Китаец даже не понял, о чем идет речь: «ложь была для него пустяком, и обвинять кого-то во лжи казалось ему безобидным замечанием».

О терпении, настойчивости и трудолюбии: «Китаец поражает своим терпением. Целыми годами он может питаться такой пищей, до которой никогда не прикоснулся бы европеец. В то же время он будет исполнять самую тяжелую работу, которую только можно себе представить, без всяких праздников и перерывов для отдыха. Какие бы несчастья ни разразились над его домом, китаец не падает духом, а продолжает с прежним упорством свою повседневную работу... » Китайки в этом отношении не отстают от мужчин. «Боли, страдания и всякие удары судьбы они переносят с неменьшей твердостью, чем мужчины». В качестве примера, иллюстрирующего эти качества китайского характера, Макгован приводит такой факт: в Западном Китае рытье колодцев и скважин для добычи соли требует до 40 лет труда, но китайцы берутся за это дело, зная, что, не увидят при жизни его конца. Типично китайским образцом настойчивости и упорства он считает действия генерала Цзо Цзун Дана, армия которого была направлена на подавление восстания в горных районах Западного Китая в конце 1870-х гг. Бездорожье и нападения повстанцев на обозы сделали невозможным подвоз провианта для солдат. Но генерал был настойчив и нашел выход. Он превратил часть своей армии в земледельцев, и через год его войско получило необходимые припасы для продолжения боевых действий. Так в течение нескольких лет ему удалось вернуть мятежную провинцию Китаю. Терпение китайцев особенно проявляется в их умении ждать. Например, в деловых встречах они невозмутимо ожидают опаздывавшего партнера и встречают его без всяких упреков. ♦

Настойчивость китайцев нередко превращается в упрямство, которое раздражает европейцев. Макгован пишет: «Упрямство китайцев хоть кого выведет из себя. Вы заказываете что-нибудь китайцу и подробно объясняете ему, как должен быть исполнен ваш заказ. Если ваш план не нравится китайцу, он возражает вам и предлагает сделать иначе, но вы решительно обрываете его и приказываете делать по-своему. Китаец моментально уступает вам. Но каково же будет ваше изумление и досада, когда он приносит ваш заказ и оказывается, что он все-таки сделал по-своему. Вы начинаете сердиться, но он невозмутимо отвечает: «А я думал, по-моему будет лучше».

Китайцы, по мнению Макгована, способны странным образом совмещать огромную работоспособность и трудолюбие с весьма небрежным выполнением работы.

98

♦ «Казалось бы, упорство и настойчивость исключают небрежность, а между тем последняя характерна для китайцев... Китайцы склонны относиться ко всякой работе спустя рукава... Им кажется, конечно, что они работают хорошо, но на самом деле это только еле-еле удовлетворительно. Ваш заказ приносят вам обыкновенно через несколько дней после срока и вдобавок небрежно исполненный. Прислуга то и дело забывает то, что ей нужно исполнить... Обещанная уплата в срок не вносится... И так во всем». Макгован даже полагает, что экономическая отсталость Китая «объясняется тем, что требования к труду являются здесь недостаточно строгими и разборчивыми». ♦

Особенное восхищение вызывает у Макгована выносливость китайцев. Они по сравнению с европейцами поразительно неприхотливы, способны переносить любые лишения, легко приспособляются к любым природным условиям. «Там, где европейцы давно погибли бы, китаец остается здоровым и невредимым... Поэтому китайца можно встретить повсюду».

Макгован изображает китайцев такими, какими они представлялись в начале нашего века европейцу, смотрящему на них взглядом «со стороны». Интересно сопоставить его суждения с современными представлениями китайцев о самих себе. В 1990 г. Институт социологии Пекинского народного университета провел исследование, в котором были подвергнуты опросу жители 13 провинций и городов Китая. Их просили выразить свое отношение к раз-



личным качествам личности по 9-значной шкале от «+5» («весьма одобряю») до «-5» («весьма не одобряю»). Средние оценки получились такие (см. таблицу 3.2). Это исследование показывает, что конфуцианские добродетели — «гуманность», «сыновняя почтительность», «трудолюбие и бережливость» и др. — по-прежнему занимают господствующее положение в сознании китайцев. 70-80% опрошенных считают их главными жизненными ценностями, и лишь 6-15% не считают нужным придерживаться их.

Таблица 3.2

Совесть	4,05	Приверженность середине	0,01
Гуманность	3,87	Практицизм	-0,63
Сыновняя почтительность	3,92	Утилитаризм (стремление к обогащению)	-2,77
Интеллект	3,75	Повиновение	-3,69
Трудолюбие и бережливость	3,10	Завистливость	-3,83
Рыцарство	2,33	Лживость (обман, дипломатичность)	-3,83

Заслуживает внимания тот факт, что к лживости, о которой говорит Макгован, сами китайцы относятся очень неодобрительно.

Для современных китайцев, как и прежде, характерна ориентация на семейную, родственную группу и достижение своих целей посредством этой группы. В стране большое влияние имеют родственные кланы и тайные общества (таких обществ с численностью членов от 400 до 100 000 насчитывается более пятисот). В отличие от Японии, где фирмы стремятся объединить сотрудников в общность наподобие семейной («мы — одна семья»), в китайском менеджменте, административных учреждениях и общественных организациях руководители стараются вовлечь в дело своих родственников и перенести в служебную обстановку фактически существующие родственные отношения.

Типичное частное предприятие в современном Китае (так же, как и на Тайване) — это фирма «семейного типа», в которой на руководящих постах находятся родственники ее владельца или главы. 3/4 приказаний и обмена информацией в такой фирме совершается в устной форме.<sup>77</sup>

Таким образом, несмотря на глубокие социальные перемены, произошедшие в Китае в XX веке, традиции конфуцианства не утратили своего определяющего места в культуре китайского общества.

<sup>77</sup> Тертицкий К. М. Традиционная система ценностей у современных китайцев. Канд. дисс. М., 1992.

99

## §6. ЯПОНЦЫ

Европейцы узнали о Японии лишь в XVI в. Ее открыли португальские мореплаватели. Но в конце XVI в. японский император запретил европейцам въезд в свою страну, и этот запрет действовал до 1868 года. Отмена его была связана с происшедшим в стране переворотом, который положил начало вступлению Японии на путь капиталистического развития. Она стала первой азиатской страной, воспринявшей европейскую цивилизацию. «Японское чудо» за два-три десятилетия после Второй мировой войны превратило ее в одну из самых экономически развитых государств мира. Однако Япония может служить примером того, что усвоение европейского индустриально-технического опыта совсем не обязательно влечет за собою утрату национального своеобразия культуры. Самая современная научно-техническая база общества сочетается там с сохранением древних традиций, обуславливающих уникальные особенности японского образа жизни. «Говорят, что сердцем Япония — в старом, умом — в новом», — заметил как-то писатель Б. Пильняк. Это сочетание обычно больше всего и поражает тех, кто сталкивается с японской культурой.

Журналист Всеволод Овчинников, много лет проведенный в Японии, в своей книге «Ветка сакуры»<sup>78</sup> ярко рассказывает о впечатлениях, которые сложились у него от знакомства с этой страной. Он приводит также и суждения целого ряда других авторов об особенностях японцев. Для описания стереотипных представлений о них я воспользуюсь текстами из этой

книги.

Многие авторы, которых цитирует Овчинников, отмечают у японцев то же самое, о чем говорил Макгован, характеризуя китайцев, — загадочность и противоречивость.

<sup>78</sup> Овчинников В. В. Ветка сакуры. М., 1971.

♦ «Японцы — загадка нашего века, это самый непостижимый, самый парадоксальный из народов... Легкомысленный, поверхностный, фантастический народ, думающий лишь о том, чтобы понравиться, произвести эффект... Это натуры самые чуткие, живые, артистичные и в то же время самые невозмутимые, тупые, примитивные; самые рассудочные, глубокие, совестливые и самые непрактичные, поверхностные, безразличные; самые сдержанные, молчаливые, чопорные и самые эксцентричные, болтливые, игривые. В то время как история объявляет их агрессивными, жестокими, мстительными, опыт показывает их покладистыми, добрыми, мягкими. В те самые времена, когда складывалась изысканная утонченность чайного обряда, проявляли ни с чем несравнимую жестокость. Те самые люди, которые провели половину жизни в отрешенном созерцании, в сочинении стихов и в наслаждении искусством, посвятили другую половину разрубанию своих врагов на куски и любованию обрядом хакари» (Э. Скидмор, 1891). «Японцы в одно и то же время напористы и сдержанны; воинственны и эстетичны; дерзки и вежливы; неподатливы и восприимчивы; послушны и непокорны; преданны и коварны; отважны и робки; консервативны и жадны до нового» (Р. Бенедикт, 1946). «Японскому национальному характеру присуща как замкнутость, так и восприимчивость. Существование этих двух противоположных тенденций — ключ к пониманию образа жизни японцев». (Из доклада японской комиссии ЮНЕСКО, 1958). ♦

«Всеу свое место» — так Овчинников формулирует общий принцип, объясняющий особенности японского образа жизни. Из этого принципа вытекает, что универсальных норм поведения для японцев не существует: поведение, допустимое в одних условиях, не может быть оправдано в других. Есть область обязанностей и есть область удовольствий. При очень жестких ограничениях в области обязанностей японская мораль весьма либеральна и открывает множество лазеек к распушенности в области удовольствий. Она считает человеческие слабости естественными и отводит им хотя

100

и второстепенное, но вполне узаконенное место в жизни.

Пути бесчисленных сложных правил связывают по рукам и ногам поведение японца дома, в гостях, на службе. Но в общественных местах, среди людей незнакомых он считает возможным проявлять полнейшую бесцеремонность. Встретившись со своим знакомым на улице, японец низко поклонится и будет чрезвычайно вежлив и внимателен. Но как только он вновь окунается в уличную толпу, с ним происходит удивительное превращение. Куда деваются его изысканные манеры, предупредительность, учтивость! Он прокладывает себе дорогу в людском потоке, совершенно не обращая ни на кого внимания. До тех пор, пока прохожие на улице или пассажиры в вагоне остаются незнакомцами, японец считает себя вправе относиться к ним как к неодушевленным предметам. Садясь в автобус, можно без зазрения совести отпихнуть от подножки женщину с младенцем за спиной. Можно, пустив в ход колени и локти, обменяться пинками с соседом. Полагается лишь обоюдно делать вид, что делаешь это как часть толпы, а не как отдельная личность. Японец преспокойно разденется до нижнего белья перед незнакомцами в поезде, но если к нему в дом зайдет родственник, станет поспешно переодеваться, чтобы принять его в подобающем виде. Дома, сняв у порога обувь, японец старается соблюдать почти стерильную чистоту. Но он просто не представляет себе, что какое-то помещение, где ходят в обуви, может быть чистым, а потому в кинотеатре или конторе он преспокойно швырнет на пол окурки, обертку конфеты или банановую кожуру.

«Всеу свое место» — это означает также соблюдение строжайшей субординации и иерархии в социальных отношениях (здесь как бы продолжают жить традиции феодальной сословности). В семье мать должна кланяться отцу, сестры обращаются к братьям в более учтивых выражениях, чем братья к сестрам, старшего сына родители ставят в привилегированное положение среди всех детей. На службе иерархия должностей определяет не только обязанности, и церемонии, с которыми люди вступают в контакт друг с другом. Каждый должен действовать по принципу: «Делай что положено». Престиж вышестоящего по должности демонстративно подчеркивается. Проявлять личную инициативу, выходящую за рамки служебных обязанностей, принимать самостоятельные решения там, где можно этого избежать, — недопустимо, так как это может быть воспринято как попытка высунуться

вперед, нанести урон авторитету старших. Вместе с тем и братья за дела, которые должны выполнять нижестоящие, — унизительно.

♦ Овчинников рассказывает, как иностранный журналист, работавший в редакции японской газеты, попросил своего коллегу, собравшегося идти в типографию, захватить туда заодно и текст его статьи. «Японец остолбенел... Молча взяв текст, он с трудом превозмог себя и зашагал вниз. Лишь когда японские сослуживцы принялись корить иностранца, он понял, что нанес оскорбление: «Как можно было, — говорили они, — обращаться с такой просьбой к отцу двух детей? Ему пришлось нести вашу статью вниз, словно простому курьеру. Это в его-то возрасте, в его-то положении...» ♦

Японец всегда чувствует себя членом какой-то группы — то ли семьи, то ли общины, то ли фирмы. Он подчиняется мнению этой группы и ведет себя соответственно своему положению в ней.

♦ «Покорность воле старших и вышестоящих подавляет в японцах личную инициативу, рождает привычку мыслить и действовать сообща» (Итиро Кавасаки, 1969). «Японские политики, дельцы, кинорежиссеры и даже спортсмены чрезвычайно безлики и бесцветны как индивидуальности... Японское общество не признает выдающихся личностей, оно тянет назад всякого, кто стремится опередить остальных» (Р. Штейнберг, 1966). ♦

### 101

Одна из важнейших скрытых пружин, которая управляет механизмом поведения японцев, — это *долг чести* («*гири*»). Он заставляет постоянно заботиться о своей репутации, о том, что будут думать о тебе другие члены твоей группы. Как и китайцы, японцы считают необходимым во что бы то ни стало «сохранить лицо», сделать все, чтобы не уронить себя в глазах окружающих поступком, который будет осуждаться общественным мнением.

♦ «Полагаю, что в мире нет народа, который относился бы к собственной чести более щепетильно, чем японцы. Они не терпят ни малейшего оскорбления, даже грубо сказанного слова. Так что вы обращайтесь со всей учтивостью даже к мусорщику или землекопу. Ибо иначе они тут же бросят работу, ни секунды не задумываясь, какие потери это им сулит, а то и совершат что-нибудь похуже» (А. Валиньяно, 1642). ♦

*Гири* побуждает японца всячески избегать ситуаций, в которых есть риск «потерять лицо», подвергнуться унижению. Токийский полицейский, остановивший иностранца за нарушение правил езды, отпускает его, если тот оправдывается на английском: признание, что он не понимает английского, может нанести урон чести столичного полицейского. По той же причине японские преподаватели не любят, когда ученики обращаются к ним с вопросами. Поскольку любая услуга требует взаимности, т. е. должна быть как-то вознаграждена, японцы стараются избегать случайных одолжений со стороны другого человека. Это отразилось в том, что даже слово *аригато*, которое переводится как «спасибо», на самом деле буквально значит: «вы ставите меня в трудное положение». Таким образом, японец, выражая благодарность, как бы сожалеет, что остался в долгу.

Давление *гири* на поведение японцев сказывается и в том, что они стремятся не ставить другого человека в неудобное положение, которое может как-то подорвать его репутацию или возложить на него какое-то добавочное бремя долга чести. Сложные и многочисленные правила японского этикета неукоснительно выполняются потому, что нарушение их может быть воспринято как неоказание человеку подобающего уважения. Горячо спорить, ругаться, использовать бранные слова считается крайне неприличным. Свое несогласие с собеседником полагается выражать со многими извинениями и со знаками недоверчивости к своим собственным суждениям. Японцы проявляют поразительную изобретательность, чтобы избежать необходимости высказать прямое возражение собеседнику. Японец никогда не скажет вам «нет». Даже отказываясь от второй чашки чая, гость вместо «благодарю вас, нет» употребляет выражение, дословно означающее: «мне уже и так прекрасно». Чтобы не вынуждать вас отвечать «нет», японцы в письменных приглашениях просят обвести одно из двух слов: «присутствую» или «отсутствую». Обратной стороной усердного уклонения от прямого отказа является то, что японское *хай* («да») вовсе не всегда означает согласие. Ради учтивости японцы жертвуют точностью и ясностью изложения своих подлинных мыслей и намерений. Они полагают, что каждый сам должен догадаться, что думает на самом деле его собеседник.

♦ «Японец считает, что не беда, если мысли не высказаны или если слова не переведены. Нюансы этикета для него куда важнее тонкостей синтаксиса или грамматики. Вежливость речи ценится выше ее доходчивости» (Б. Рудофски, 1966). ♦

Это часто навлекает на них обвинение в коварстве и нечестности. Однако для японца быть искренним — значит прежде всего стараться сделать так, чтобы никто из его партнеров не «потерял лицо». Это, стало быть, не столько правдивость, сколько осмотрительность и тактичность. «На Западе люди либо говорят вам правду, либо лгут. Японцы же почти никогда не лгут, однако им никогда не придет

102

в голову говорить вам правду» (Б. Данхэм, 1964). Западные авторы часто говорят о «загадочной японской улыбке», об искусстве японцев скрывать свои мысли. Но, как отмечает Овчинников, японцы поражают своим умением чутко улавливать настроения и мнения собеседников. Общение по правилам японского этикета выработало у них способность понимать друг друга без слов.

Японцы предпочитают не вступать в соперничество друг с другом в тех случаях, когда победа одной стороны может означать унижение для другой. Педагог, оценивая успехи ученика, будет сравнивать его нынешнюю успеваемость с прежней, но не с успеваемостью других учеников. Школьник вряд ли станет отвечать на вопрос, кто в его классе лучший, а кто худший ученик. Даже конкурентной борьбе японские дельцы ухитряются придавать видимость компромисса, посредством которого каждая фирма занимает «подобающее место» в данной отрасли бизнеса. Европейцу это может показаться странным парадоксом, но японцы считают естественным проявлением заботы о других людях не предлагать им никакой помощи, пока они не попросят. Японец способен без всяких угрызений совести пройти мимо упавшего прохожего, не делая никакой попытки помочь ему подняться. Отсюда возникает впечатление, что японцы — люди черствые, неотзывчивые. Однако дело здесь не в черствости, а в особенностях их психологии: они полагают, что сделать что-нибудь для незнакомца без его просьбы — значит превратить его в своего морального должника, т. е. воспользоваться его затруднением в свою пользу.

Японцам присуща не столько решимость покорять и преобразовывать природу, сколько стремление жить в гармонии с ней. Этой же чертой пронизано их искусство. Японские художники не диктуют свою волю материалу, а лишь выявляют заложенную в нем природой красоту. «Не сотвори, а найди и открой» — таков их девиз. Архитектор возводит постройку так, чтобы она сливалась с природой. Садовник искусно придает саду или парку облик естественного ландшафта. Повар стремится сохранить вид и вкус сырых продуктов.

Прекрасным японцы считают то, что соответствует четырем принципам: *саби*, *ваби*, *сибуй* и *юген*.

*Саби* буквально означает «ржавчина». Это понятие выражает прелесть старины. Японцы видят особое очарование в следах, которые оставило на вещи время. Их привлекают потемневший цвет старого дерева, замшелый камень, обтрепанный корешок древней книги.

*Ваби* — это простота, отсутствие вычурности, прелесть обыденности. Практичность, функциональная целесообразность, утилитарная красота может превратить в глазах японца любой предмет домашней утвари в произведение искусства.

Принцип *сибуй* соединяет простоту и естественность. Он утверждает красоту предмета самого по себе, присущую ему изначально, а не возникшую благодаря его обработке. Идеал для японца — достижение максимальной практичности путем минимальной обработки изделия. Кинжал незачем украшать орнаментом — его делает прекрасным сама форма и острота лезвия. Чашка хороша, если она, сохраняя первородный вид глины, удобна для пользования. Овчинников однажды слышал, как японские девушки, обсуждая киноактеров, пришли к выводу, что Ив Монтан сибуй, потому что у него грубая, мужественная красота, а вот Аллен Делон — нет.

Наконец, четвертый принцип красоты — *юген* — воплощает мастерство намека или подтекста, прелесть недосказанности, незавершенности. Наслаждаться красотой для японца значит вслушиваться в недоговоренное, всматриваться в недорисованное. Пример тому — поэзия *хайку*. Это стихо-

103

творения из трех строк, в которых выражается один единственный поэтический образ. Такая предельно лаконичная форма рождает в воображении японца огромное множество ассоциаций и переживаний, доставляющих эстетическое наслаждение.



♦ Вот, например, хайку знаменитого поэта Басё, в котором речь идет о цветах — но только ли о них?

*О сколько их на полях!*

*Но каждый цветет по-своему, —*

*В этом высший подвиг цветка!*

А вот как — одним неожиданным наблюдением, которое побуждает читателя включить свое воображение, чтобы представить все оставшееся «за кадром», — рисуется в форме хайку картина осени:

*Гляжу — опавший лист Опять взлетел на ветку. То бабочка была. ♦*

## §7. РУССКИЕ

### 7.1. ИСТОРИЧЕСКИЕ ОСОБЕННОСТИ РУССКОЙ КУЛЬТУРЫ

#### «ВОСТОК-ЗАПАД»

Когда речь заходит о России, можно услышать самые разнообразные мнения о ее культуре, о ее прошлом, настоящем и будущем, о чертах и особенностях русского народа, но есть одно, в чем почти всегда сходятся все — как иностранцы, так и сами русские. Это — загадочность и необъяснимость России и русской души. Наверное, не найдется ни одного русского человека, который не помнил бы тютчевское стихотворение:

*Умом Россию не понять, Аршином общим не измерить, У ней особенная стать, В Россию можно только верить.*

Иностранцы же часто цитируют Уинстона Черчилля, сказавшего о России: «Это головоломка, обернутая в тайну внутри загадки».

Правда, как показывалось выше, загадочными и непонятными казались европейцам также и китайская и японская душа. Так что это не уникальное свойство русской души. Культура любого народа содержит в себе какие-то парадоксы, плохо поддающиеся объяснению даже для самих ее носителей, а тем более для посторонних наблюдателей. Культуру же восточных народов людям западной культуры понять особенно сложно. А Россия — страна, лежащая на стыке Запада и Востока. Н. А. Бердяев писал: «Русский народ есть не чисто европейский и не чисто азиатский народ. Россия есть целая часть света, огромный Востоко-Запад, она соединяет два мира».<sup>79</sup> Иностранцев к тому же еще сбивает с толку то, что восточное начало в русской культуре не имеет ясно выраженных очертаний и окутано оболочкой западной. Автор одной из популярных на Западе книг о России, американский журналист Х. Смит, отмечает: «Российская жизнь не предлагает никакой видимой туристской экзотики — женщин в сари или кимоно, фигур Будды в храмах, верблюдов в пустыне, — чтобы напомнить чужеземцу, что здесь иная культура».<sup>80</sup>

Несомненно, географическое положение России, родившейся в Восточной Европе и охватившей просторы слабо заселенной Северной Азии, наложило особый отпечаток на ее культуру. Однако отличие русской культуры от западноевропейской обусловлено не «восточным духом», который будто бы «от природы» свойствен русскому

<sup>79</sup> *Бердяев Н. А. Русская идея. Основные проблемы русской мысли XIX века и начала XX века // О России и русской философской культуре: философы послеоктябрьского зарубежья. М., 1990. С. 44.*

<sup>80</sup> *Smith H. The Russians. N. Y., 1976. P. 679.*

104

народу, как утверждают некоторые авторы.<sup>81</sup> Поэт мог восклицать:

*Да, скифы — мы! Да, азиаты — мы, С раскосыми и жадными очами!*

Но это — поэтическая метафора, а не научно-исторический вывод (сам Блок, написавший эти строки, кстати, меньше всего похож на азиата с раскосыми глазами). Восточная специфика русской культуры есть результат ее истории. Русская культура, в отличие от западноевропейской, формировалась на иных путях — она росла на земле, по которой не проходили римские легионы, где не высились готика католических соборов, не пылали костры инквизиции, не было ни эпохи Ренессанса, ни волны религиозного протестантизма, ни эры конституционного либерализма. Ее развитие было связано с событиями другого исторического ряда — с отражением набегов азиатских кочевников, принятием восточного, византийского православного христианства, освобождением от монгольских завоевателей, объединением разрозненных русских княжеств в единое самодержавно-деспотическое го-

сударство и распространением его власти все дальше к Востоку.

Следы монгольского нашествия глубоко врезались в память русского народа. И не столько потому, что он воспринял какие-то элементы культуры завоевателей. Непосредственное воздействие ее на культуру Руси было невелико и сказалось, главным образом, лишь в сфере языка, вобравшего в себя некоторое количество тюркских слов, да в отдельных деталях быта. Однако нашествие было суровым историческим уроком, показавшим народу опасность внутренних раздоров и

<sup>81</sup> Например, Бердяев утверждает: «Русский народ по своей душевной структуре народ восточный» (*Бердяев Н. А. Истоки и смысл русского коммунизма. М., 1990. С. 7*). «По природе своей они жители Востока», — пишет о русских баронесса де Сталь (Россия первой половины XIX в. глазами иностранцев. Л., 1991. С. 24). Однако смысл подобных высказываний весьма

неопределенен. необходимость единой, сильной государственной власти, а успешное завершение борьбы с полчищами врагов дало ему ощущение собственной силы и национальную гордость. Этот урок возбудил и развил чувства и настроения, которыми пронизаны фольклор, литература, искусство русского народа, — патриотизм, недоверчивое отношение к чужеземным государствам, любовь к «царю-батюшке», в котором крестьянская масса, составлявшая основное население России, видела своего защитника и потому постоянно поддерживала его и в войнах с внешними врагами и в борьбе с самовольными боярами.

«Восточный» деспотизм царского самодержавия — в определенной мере наследие монгольского ига.

### **ХРИСТИАНСКО-ПРАВОСЛАВНОЕ НАЧАЛО КУЛЬТУРЫ**

Большую роль в развитии самосознания русского народа сыграла православная церковь. Приняв христианство, князь Владимир совершил великий исторический выбор, определивший историческую судьбу Российского государства, да и не только его, а можно сказать, всей мировой истории. Этот выбор, во-первых, был шагом к Западу, к цивилизации европейского типа. Он отделил Русь от Востока и от тех вариантов культурной эволюции, которые связаны с буддизмом, индуизмом, мусульманством.

Можно сейчас только пофантазировать о том, каким стал бы русский народ и его культура, как сложилась бы история Европы и Азии, если бы Владимир поступил иначе. Но, во всяком случае, сегодня мы жили бы в мире, очень непохожим на нынешний. Во-вторых, выбор христианства в его *православной, греко-византийской* форме позволил Руси остаться независимой от духовно-религиозной власти римского папства. Благодаря этому Русь оказалась в противостоянии не только с восточно-азиатским миром, но и с като-

105

лической Западной Европой. Православие явилось духовной силой, которая скрепляла русские княжества и толкала русский народ к объединению, чтобы выстоять под давлением как с Востока, так и с Запада. Если бы Киевская Русь не приняла православие, то вряд ли вообще смогла бы возникнуть Россия как большое независимое государство, и трудно даже представить себе, что происходило бы ныне на ее территории.

Крещение Руси в 988 г. принесло вместе с православием богатые культурные традиции Византии, которая была тогда лидером европейской цивилизации. На Руси стала распространяться славянская письменность, появились книги и монастырские библиотеки, при монастырях создавались школы, возникло историческое «летописание», расцвело церковное зодчество и храмовая живопись, был принят первый правовой кодекс — «Русская Правда». Началась эра развития просвещения и учености. Русь быстро выдвигалась на почетное место среди самых развитых стран Европы. При Ярославе Мудром Киев стал одним из самых богатых и красивых городов Европы; «соперником Константинополя» назвал его один из западных гостей. Особенно важно было воздействие христианства на народную нравственность. Церковь вела борьбу с пережитками языческого быта — многоженством, кровной мстостью, варварским обращением с рабами. Она выступала против грубости и жестокости, внедряла в сознание людей понятие *греха*, проповедовала благочестие, гуманность, милосердие к слабым и беззащитным.

В то же время древнее язычество не исчезло бесследно. Следы его сохранились в русской культуре до сего времени — в некоторых старых народных обычаях, в фольклоре — сказках, былинах, песнях, в виде народных поверий и суеверий. Некоторые элементы язычества вошли

и в русское христианство.

## ВИЗАНТИЙСКО-ИМПЕРСКИЕ АМБИЦИИ И МЕССИАНСКОЕ СОЗНАНИЕ

Политический подъем Руси, прерванный монгольским нашествием, возобновился с возвышением и развитием Московского княжества. Падение Византии в XV веке сделало его единственным независимым православным государством в мире. Великого князя Московского "Ивана III стали считать как бы преемником византийского императора, почитавшегося главой всего православного Востока. Подчеркивая это, его стали называть «царем» — это слово происходит от римского *caesar* — *кесарь* или *цесарь* (на старославянском писалось: *цьсарь*).

А на рубеже XV-XVI вв. родилась гордая теория, объявляющая Москву «третьим Римом». В послании к царю Василию III инок Филофей писал: «Един ты во всей поднебесной христианам царь... Яко два Рима падоша, третий стоит, а четвертому не быти, — уже твое христианское царство иным не останется».

Так в конце XV века была сформулирована национально-государственная идеология, на многие столетия вперед трагически определившая ход российской истории. С одной стороны, эта идеология вдохновляла византийско-имперские амбиции и завоевательные устремления русского царизма. Российское государство стало расширяться — главным образом, за счет присоединения слабонаселенных азиатских просторов — и превратилось, в конце концов, в могущественную империю. А с другой стороны, под влиянием этой идеологии все силы тратились на овладение, охрану и освоение громадных территорий, и на обеспечение экономического прогресса, на культурное развитие народа их уже не оставалось. По словам русского историка В. О. Ключевского, «государство пухло, народ хирел».

Целостность обширной страны, присоединившей к себе территории с разнообразным этническим составом

106

населения, держалась *на централизованной самодержавной власти, а не на единстве культуры*. Это отводило проблему ее культурной интеграции на задний план и определяло особое значение государственности в истории России. Отсюда проистекает как слабость импульсов, побуждающих власть заботиться о развитии культуры, так и особая сила православно-государственного элемента в русском патриотизме.

Имперская идеология за пять веков завоевывает прочные позиции в русской культуре. Она проникает в умы аристократов и простых крестьян, закрепляясь в качестве культурной традиции, которая поддерживает прославление «православия, самодержавия, народности». На ее почве развивается *мессианское* сознание — представление о данном от Бога великом предназначении России в истории человечества.

В своих крайних формах мессианство доходит до воинствующего шовинизма и высокомерного национализма, граничащего с манией величия. Оно с презрением осуждает «загнивающий» и «дряхлающий» Запад с его бездуховностью и Восток с его пассивностью и отсталостью, провозглашая превосходство православного русского «духа», несущего в мир добро, и его грядущее торжество над темными силами мирового зла, царящими в зарубежных странах. Явственный отзвук мессианства слышен и в советской пропаганде, которая рисовала образ России, идущей «во главе всего прогрессивного человечества» и борющейся с «мрачными силами реакции» за «победу коммунизма во всем мире».

В славянофильстве XIX века делаются попытки развить мессианские представления в нравственно-гуманистическом ключе. Славянофильская публицистика возвышенно говорила о русском народе как о богоизбранном носителе особой духовной силы, призванном сыграть миротворческую и объединительную роль в построении будущего всемирного сообщества народов. В русле этих представлений возникли горячие споры вокруг «русской идеи», т. е. вокруг вопроса о том, каковы цель и смысл существования русского народа. Эти споры продолжаются и поныне — главным образом, в связи со стремлением определить особый, «третий» (не западный и не восточный, не социалистический и не капиталистический) путь развития России.

«Что замыслил Творец о России?» — так формулировал вопрос о русской идее Бердяев. Эта постановка вопроса, однако, несет в подтексте мысль о существовании какой-то спе-

цифической задачи, для решения которой Бог избрал Россию и которую никто кроме русского народа решить не может. Сходная идея о богоизбранности народа выдвигалась еще в древнееврейской религии; в свою особую историческую миссию верили древние римляне, а в XIX–XX веках — американцы и немцы. Но в современных национальных культурах такие мысли все же встречаются редко. Французы или шведы, например, вряд ли будут жарко спорить о том, для чего Бог создал Францию или Швецию. Стоит вспомнить, во что обошлась Германии и всему человечеству «немецкая идея», которой Гитлеру удалось соблазнить свой народ. Сейчас Германия, как и другие страны, живет без особой национальной идеи, и не видно, чтобы это причиняло немцам страдания и как-то задевало их национальные чувства. В конце концов, «идея» у всех государств одна и та же: создавать условия для благополучной и счастливой жизни своих граждан (причем для *всех* граждан — независимо от их этнического происхождения). И никакую другую «национальную идею», возлагающую на какой-либо народ особую историческую миссию или особую роль в развитии человечества, нет необходимости придумывать.

107

## ИЗ КУЛЬТУРНОЙ ИЗОЛЯЦИИ К ИНТЕГРАЦИИ С ЕВРОПЕЙСКОЙ КУЛЬТУРОЙ

После крушения Византийской империи молодое русское православное государство оказалось со всех сторон окруженным странами с иной верой. В этих исторических условиях православие выступает как идейная сила, способствующая сплочению русских княжеств и укреплению единой централизованной державы. Понятия «православное» и «русское» отождествляются. Любая война с другой страной становится войной с иноверцами, войной за святых — «за веру, царя и отечество». Известна роль, которую сыграла православная церковь в борьбе с Золотой Ордой, с польской интервенцией во время Великой Смуты.

Но вместе с тем православие становится и изолирующим фактором, обособляющим русский народ от других народов Европы и Азии. Противостояние его католицизму препятствует культурным контактам с Западной Европой. Все культурные веяния, идущие оттуда, представляются чем-то «порченным», не соответствующим истинной вере, а потому они осуждаются и отвергаются. Это оставляет Россию в стороне от развития западноевропейской культуры. А в одиночку, да еще после культурных разрушений, нанесенных монгольским завоеванием, она не может подняться на уровень, достигнутый к тому времени западной культурой. Так культурный разрыв с Западом превращается в растущую культурную отсталость средневековой России от него, особенно в научном и техническом отношении.

Этой отсталости содействует и присущая православию приверженность к сохранению сложившихся издавна традиций, неприятие «новой учености». Такая позиция была характерна еще для византийской церкви, но религиозно-философское образование в Византии было поставлено лучше, чем в Западной Европе, и следование византийским традициям поднимало культуру

Руси в киевский период ее истории и позволяло ей идти в ногу со временем. В московский период дела уже обстояли иначе. В католической Европе позднего средневековья шел бурный расцвет богословско-схоластической мысли, который постепенно приводил к развитию философского критицизма и подготавливал появление протестантизма, быстро расширялась сеть университетов, начиналось формирование опытного естествознания, росло свободомыслие. Подобные новшества были чужды духу российского православия той эпохи. Они воспринимались как свидетельства того, что католическая церковь все больше впадает в ересь. Один из деятелей русской церкви в XVII веке следующим образом характеризует ее отличие от католической церкви: «Еретическая церковь сегодня так, а наутро иначе творит, шатается всюду и всюду, то прибавит, то убавит догматов своих; истинная же церковь незыблемо стоит».<sup>82</sup> Даже никоновские реформы вызывали резкий протест как среди священников, так и у мирян. Тем более осуждалось всякое западное «умничанье». Уровень просвещения и культуры церковной иерархии был очень низкий.<sup>83</sup> В русском духовенстве московского периода господствовал «честный консерватизм и почти фанатизм бесшкольности».<sup>84</sup> Когда Петр I ввел обязательное обучение кандидатов в священство, многие священники прятали детей, и их приводили в школы в кандалах.

Таким образом, в московский период русской истории ни государство, ни церковь не были



озабочены развитием просвещения и науки. Общество в целом — и боярство, и мелкопоместное дворянство, и купечество, и крестьянство — не слишком жаловали

<sup>82</sup> *Карташев А. В.* Очерки по истории русской церкви. Т. 1. Париж, 1969. С. 169.

<sup>83</sup> *Бердяев Н. А.* Истоки и смысл русского коммунизма. М., 1990. С. 12.

<sup>84</sup> *Карташев А. В.* Очерки по истории русской церкви. Т. 2. Париж, 1959. С. 543.

108

ученость. К концу XVII века это привело к тому, что культурное, научное, техническое отставание России превратилось в серьезную проблему, от решения которой зависело, по какому пути пойдет Россия: по восточному или западному. Будет ли она существовать как замкнутое, технически отсталое царство или откроется миру и начнет осваивать достижения других культур? Погрузится ли она в неспешное течение восточного образа жизни или же вступит в бурлящий и ширящийся поток западной цивилизации?

Петр I сделал выбор и повернул Россию на второй путь. Не будь этого, Россию, скорее всего, постигла бы судьба Индии или Китая.

Прорубив «окно в Европу», Петр I положил начало приобщению России к мировой культуре. Россия пришла в движение. Искры, родившиеся от столкновения русской культуры с культурой Западной Европы, пробудили ее богатые потенции, дремавшие под спудом замкнутого и застойного бытия. Подобно тому, как талантливый человек, воспринимая мысли других людей, по-своему развивает их и приходит в результате к новым оригинальным идеям, русская культура, впитывая достижения Запада, делает духовный рывок, выведший ее к достижениям мирового значения. В архитектуре, живописи, литературе, музыке, общественной мысли, философии, науке, технике — всюду появляются творческие шедевры, принесшие ей всемирную славу.

Как подчеркивает В. О. Ключевский, Петр I ставил целью не просто заимствовать готовые плоды чужого знания и опыта, а «пересаживать самые корни на свою почву, чтобы они дома производили свои плоды».<sup>85</sup> Развитие русской культуры после него пошло именно в этом ключе. Ее почва оказалась способной принять в себя растения из любых земель и вырастить богатый урожай.

*Мы любим все — и жар холодных числ,  
И дар божественных видений,  
Нам внятно все — и острый галльский смысл,  
И сумрачный германский гений...*  
(А. Блок)

Открытость, распахнутость, готовность к диалогу с другими культурами, способность впитывать в себя и развивать их достижения — это с петровских времен стало характерной чертой русской культуры.

### **РАЗРЫВ МЕЖДУ ЭТНИЧЕСКОЙ И НАЦИОНАЛЬНОЙ КУЛЬТУРОЙ**

Проникновение западноевропейской культуры в Россию в XVIII веке можно сравнить с приходом византийской культуры в Киевскую Русь в X веке. «В обоих случаях обширное и могучее государство, лежащее на евразийском континенте, между Востоком и Западом, волей его правителей разворачивалось лицом к Европе: первый раз — к господствовавшей там христианской религии, второй раз — к светской культуре Просвещения».<sup>86</sup> Оба раза контакт с иноземной культурой способствовал культурному (так же как экономическому и политическому) подъему страны, формированию нового облика ее культуры. Но как в первом, так и во втором случае это был сложный и противоречивый процесс, наталкивающийся на сопротивление приверженцев старины. Князь Владимир вводил греко-византийское христианство на Руси в борьбе с изжившими себя архаическими традициями племенного древнеславянского язычества. Петр I насаждал европейское светское просвещение, преодолевая враждебное отношение к нему церкви и консерватизм общества.

Он отлично понимал, что Россия должна сделать резкий рывок для преодоления экономической и культурной отсталости, иначе ей грозит участь ко-

<sup>85</sup> *Ключевский В. О.* Соч. Т. 8. М., 1990. С. 396.

<sup>86</sup> *Каган М. С.* Град Петров в истории русской культуры. СПб., 1996. С. 9.

109

лосса на глиняных ногах, который не сможет выстоять под ударами и будет отброшен на задворки мировой истории. Его гений, быть может, в наибольшей степени проявился в том, что он сумел точно выбрать решающее условие осуществления такого рывка и сделать едва ли

не максимум возможного для воплощения этого условия в жизнь. Условие это — наличие знающих, образованных людей, инженеров, ученых и художников, специалистов по производству металлов и оружия, по кораблестроению и навигации, по физике и химии, по архитектуре и живописи. Но в России столь необходимых «царю-плотнику» профессионалов практически не было. Поэтому Петру пришлось привозить их из-за рубежа и вместе с тем налаживать дело обучения отечественных кадров. Однако засилье «немцев» вызывало недовольство даже у его сподвижников. А у русских светское, нецерковное образование не считалось достойным благородного человека занятием.

Поднять престиж знания в глазах российского общества было очень нелегко. Когда по велению Петра в 1725 г. была учреждена Академия наук с гимназией и университетом, где должны были преподавать приглашенные из Германии профессора, то среди желающих учиться там русских не оказалось. Пришлось выписать из-за границы и учеников. Через некоторое время первый русский университет (Московский университет был основан лишь через 30 лет — в 1755 г.) из-за отсутствия студентов был закрыт.

Новый тип культуры стал складываться среди сравнительно узкого круга людей. В него входили, главным образом, представители дворянской элиты, а также обрусевшие иностранные специалисты и «безродные» люди, сумевшие, подобно Ломоносову, благодаря своим способностям добиться успехов в науке, технике, искусстве или продвинуться вверх на государственной службе. Даже столичная знать в значительной ее части не пошла дальше усвоения лишь внешней, показной стороны европеизированного быта — одежды, убранства комнат, «политесного» этикета. Большинству же населения страны — крестьянству, городским обывателям, купечеству, ремесленникам, духовенству — новая, впитавшая в себя соки европейского просвещения культура осталась чуждой. Народ продолжал жить старыми верованиями и обычаями, просвещение его не коснулось. Если к XIX веку в высшем обществе университетское образование стало престижным и талант ученого, писателя, художника, композитора, артиста стал вызывать уважение независимо от социального происхождения человека, то простонародье видело в умственном труде «барскую забаву», развлечение от безделья и смотрело на интеллигенцию «как на чуждую расу» (Бердяев).

Возник разрыв между старой и новой культурой. Такова была цена, которую заплатила Россия за крутой поворот своего исторического пути и выход из культурной изоляции. Историческая воля Петра I и его последователей смогла вписать Россию в этот поворот, но ее оказалось недостаточно, чтобы погасить силу культурной инерции, владевшую народом. Культура не выдержала создавшегося на этом повороте внутреннего напряжения и разошлась по швам, которые до того соединяли ее различные обличья — народное и господское, деревенское и городское, религиозное и светское, «почвенное» и «просвещенное». Старый, допетровский тип культуры сохранил свое народное, деревенское, религиозное, «почвенное» бытие. Более того, отторгнув все чуждые иноземные новшества, он замкнулся и надолго застыл в почти не меняющихся формах русской *этнической* культуры. А русская *национальная* культура, освоив плоды европейской науки, искусства, философии, в течение XV–XIX веков приняла форму господской, городской,

110

светской, «просвещенной» культуры и стала одной из богатейших национальных культур мира.

Отделение национального от этнического, конечно, не было абсолютным. Оно больше проявлялось в различии образа жизни и поведения «верхов» и «низов», в их речи, отношении к науке и искусству, понимании и оценке явлений церковной, государственной, общественной жизни. Но, скажем, классическая русская литература или музыка как бы надстраивалась над своим этническим базисом и использовала фольклор, старинные народные напевы. Правда, в произведениях выдающихся писателей, поэтов, композиторов народные мотивы обретали формы и смыслы, выходящие далеко за пределы их исходного звучания (возьмите для примера сказку Пушкина или оперы Мусоргского), а подчас и за пределы простонародного восприятия (например, в публицистике, в инструментальной музыке).

«Россия XVIII и XIX столетий жила совсем не органической жизнью», — пишет Н. А. Бердяев.<sup>87</sup> «...Образованные и культурные слои оказались чужды народу. Нигде, кажется, не

было такой пропасти между верхним и нижним слоем, как в петровской, императорской России. И ни одна страна не жила одновременно в столь разных столетиях, от XIV до XIX века и даже до века грядущего, до XXI века».<sup>88</sup>

Разрыв между этнической и национальной культурой наложил свой отпечаток на быт и нравы русского народа, на социально-политическую жизнь страны, на взаимоотношения между различными социальными слоями общества. В общественной мысли он породил идейную полемику между «славянофилами» и «западниками». Он обусловил особенности русской интеллигенции, болезненно переживавшей

свою оторванность от народной почвы и стремившейся восстановить потерянную связь с нею.

В советское время этот разрыв был в значительной мере преодолен благодаря развитию индустриальной экономики, введению всеобщего школьного обучения, созданию многочисленного слоя образованных специалистов как в городе, так и на селе. Однако при этом были утрачены некоторые этнические традиции русского народа (в том числе религиозно-нравственные), а выезд из страны после революции и гибель от сталинских репрессий многих выдающихся деятелей культуры, а также узко утилитарная направленность обучения специалистов существенно снизили культурный потенциал интеллигенции.

Последствия пережитого русской культурой разрыва между этническим и национальным ощущаются до сих пор.

## 7.2. РУССКИЕ О СЕБЕ

### ПРОТИВОРЕЧИВОСТЬ РУССКОЙ ДУШИ

Особенности русской культуры нашли выражение в высказываниях ее представителей о своем народе и народном характере. Многие из них говорят о противоречивости русской души.

В особенно отчетливой форме эта противоречивость подчеркивалась Н. А. Бердяевым. Он видел причины ее, во-первых, в положении России между Западом и Востоком. «Противоречивость и сложность русской души, может быть, связана с тем, что в России сталкиваются и приходят во взаимодействие два потока мировой истории — Восток и Запад... И всегда в русской душе боролись два начала, восточное и западное».<sup>89</sup>

<sup>87</sup> Бердяев Я. А. Истоки и смысл русского коммунизма. М., 1990. С. 13. <sup>88</sup> Там же.

<sup>89</sup> Бердяев Н. А. Русская идея. Основные проблемы русской мысли XIX века и начала XX века // О России и русской философской культуре: философы послеоктябрьского зарубежья. М., 1990. С. 44.

111

Во-вторых, согласно Бердяеву, в русской душе произошло противоречивое соединение христианства с особенностями «природно-языческого» мироощущения. «Душа русского народа была сформирована православной церковью... Но в душе русского народа остался сильный природный элемент, связанный с необъятностью русской земли, с безграничностью русской равнины. У русских «природа», стихийная сила, сильнее чем у западных людей... В типе русского человека всегда сталкиваются два элемента — первобытное, природное язычество, стихийность бесконечной русской земли и православный, из Византии полученный, аскетизм, устремленность к потустороннему миру. Для русского народа одинаково характерен и природный дионисизм и христианский аскетизм... Пейзаж русской души соответствует пейзажу русской земли, та же безграничность, бесформенность, устремленность в бесконечность, широта. На Западе тесно, все ограничено, все оформлено и распределено по категориям, все благоприятствует образованию и развитию цивилизации — и строение земли и строение души. Можно было бы сказать, что русский народ пал жертвой необъятности своей земли, своей природной стихийности. Ему нелегко давалось оформление, дар формы у русских людей невелик».<sup>90</sup>

В-третьих, «русский народ можно с одинаковым основанием характеризовать как народ государственно-деспотический и анархически-свободолюбивый, как народ, склонный к национализму и национальному самолюбию, и народ универсального духа, более всех способный к всечеловечности, жестокий и необычайно человечный, склонный причинять страдания и до болезненности сострадательный. Эта противоречивость создана всей русской

<sup>90</sup> Бердяев Н. А. Истоки и смысл русского коммунизма. М., 1990. С. 8.

историей и вечным конфликтом инстинкта государственного могущества с инстинктом свободолюбия и правдолюбия народа».<sup>91</sup>

С различных точек зрения черты русского народа обрисовывались сторонниками двух

противоборствующих течений общественной мысли — славянофильства и западничества. Приведу суждения видных деятелей этих течений — Николая Яковлевича Данилевского и Константина Дмитриевича Кавелина. Хотя эти суждения были сформулированы в прошлом веке, они во многом повторяются в идейных спорах нашего времени: дискуссия между наследниками традиций славянофильства и западничества продолжается и поныне.

### **СЛАВЯНОФИЛЫ. Н. Я. ДАНИЛЕВСКИЙ**

Славянофилы, подчеркивавшие самобытность и своеобразие исторического пути России, выделяли большей частью то, что определяет способность русского народа идти своим, особым путем и обуславливает неприемлемость для него западных эталонов политической, социально-экономической и культурной жизни. В православной религиозности и самодержавной государственности они видели важнейшие условия нормального развития России. «Европейничанье» они считали «временной болезнью русской жизни».

Сравнивая русский народ с европейскими, Данилевский писал, что последним свойственно «чрезмерно развитое чувство личности, индивидуальности», тогда как у русских «огромный перевес» принадлежит «общенародному русскому элементу над элементом личным, индивидуальным». Так, «англичане боксируют один на один — не массами, как любят драться на кулачки наши русские, которых и победа в народной забаве радует только тогда, когда добыта общими

<sup>91</sup> Там же. С. 15.

112

дружными усилиями».<sup>92</sup> Склонность русских к общинности, коллективизму отмечают и многие другие авторы.

Индивидуализм, согласно Данилевскому, приводит европейские народы к торжеству демократии, но вместе с тем является причиной постоянного свойственного «всем народам романо-германского типа» стремления к личной выгоде и «насильственности». Славяне же обладают «прирожденной гуманностью» и терпимостью. «Умеренность, непритязательность и благоразумие характеризуют и русский народ и русское общество». «Самый характер русских и вообще славян, чуждый насильственности, исполненный мягкости, покорности, почтительности, имеет наибольшую ответственность с христианским идеалом. С другой стороны, религиозные уклонения, болезни, русского народа — раскол старообрядства и секты указывают: первый — на настойчивую охранительность, не допускающую ни малейших перемен в самой внешности, в оболочке святости; вторые же, особенно духоборство, — на способность к религиозно-философскому мышлению».<sup>93</sup>

«...Русский народ одарен замечательным политическим смыслом». Ему присуща способность жертвовать государству всеми личными благами, верность, преданность государственным интересам, беспритязательность, умеренность в пользовании свободой. Вместе с тем нельзя говорить об отсутствии в русском народе всякой энергии и самостоятельности, о его «воскоподобной мягкости, по которой из него можно лепить что угодно». В решительные минуты кризисов у русских «выступают на первый план не деньги, даже не та или другая военная организация, а два нравственных двигателя, при посредстве которых только и возможно то напряжение сил народных,

<sup>92</sup> Данилевский Н. Я. Россия и Европа. СПб., 1871. С. 187, 206, 144.

<sup>93</sup> Там же. С. 521, 511.

которое всё сокрушает и ничем само сокрушено быть не может. — Это дисциплина, или дар повиновения, и энтузиазм, или беспредельная готовность к самопожертвованию». «Едва ли существовал и существует народ, способный вынести большую долю свободы, чем народ русский, и имеющий менее склонности злоупотреблять ею. Это основывается на следующих свойствах, присущих русскому человеку: на его умении и привычке повиноваться, на его уважении и доверенности к власти, на отсутствии в нем властолюбия, и на его отвращении вмешиваться в то, в чем он считает себя некомпетентным».<sup>94</sup>

В Европе перемены идут в борьбе партий, в России же «народ отрешается внутренне от того, что подлежит отмене или изменению, борьба происходит внутри народного сознания, и когда приходит время заменить старое новым на деле, эта замена совершается с изумительной быстротой, без видимой борьбы». «Вообще не интерес составляет главную пружину, главную двигательную силу русского народа, а внутреннее нравственное сознание, медленно подготовляющееся в его духовном организме, но всецело обхватывающее его, когда настает



время для его внешнего практического обнаружения и осуществления».<sup>95</sup>

Увлекаясь, славянофилы иногда явно неверно рисовали будущее России. Так, Данилевский писал: «Россия есть едва ли не единственное государство, которое никогда не имело (и по всей вероятности никогда не будет иметь) политической революции»... С введением законности в престолонаследии, порядка в казачестве и с освобождением крестьян «...всякая, не скажу революция, но даже простой бунт, превосходящий размер прискорбного недоразумения, — сделался невозможным в России, пока не изменится нравствен-

<sup>94</sup> Там же. С. 203-204, 487, 518.

<sup>95</sup> Там же. С. 199-200, 204-205.

113

ный характер русского народа, его мировоззрение и весь склад его мысли; — а такие изменения (если и считать их вообще возможными) совершаются не иначе, как столетиями, и, следовательно, совершенно выходят из круга человеческой предусмотрительности».<sup>96</sup>

### **ЗАПАДНИКИ. К. Д. КАВЕЛИН**

В основе идеологии западничества лежало убеждение, что западноевропейская цивилизация продвинулась в осуществлении принципов гуманности, свободы и прогресса дальше всех других стран и пролагает путь всему человечеству к единой земной цивилизации. Поэтому задача России, отставшей от Запада в своем развитии, заключается в том, чтобы «изжить свою косность и азиатчину» и догнать его, чтобы в ногу с ним идти к созданию «единой общечеловеческой культурной семьи». С этой точки зрения они обращали внимание в своих характеристиках русского народа и национального характера, прежде всего, на то, что мешает России стать цивилизованной страной и что требует исправления.

«Прислушайтесь к толкам мыслящих и просвещенных людей всевозможных направлений и оттенков, — пишет Кавелин (в 1875 г.), — и везде вы услышите одну и ту же жалобу: мало у нас производительности, слишком мало труда, энергии, выдержки. В уме, таланте, способностях — нет недостатка, но они пропадают даром, вырождаются в пустоцвет. Куда ни обратиться, во всем сильно чувствуется недостаток осмысленного и капитализированного труда. Оттого малейшее, ничтожнейшее дело тормозится у нас громадными препятствиями, превышающими силы одного человека. Наталкиваясь на них на каждом шагу, всякий побьется-побьется да сложит руки и ничего не делает. Несогласные ни в чем, мы все согласны в этих сето-

<sup>96</sup> Там же. С. 519-520.

ваниях и расходимся только в объяснении, отчего это у нас так? Одни, большинство, сваливают вину на внешние обстоятельства, другие на нашу будто бы прирожденную вялость и дряблость, причины которой ищут в этнографических, географических, климатических и тому подобных условиях».<sup>97</sup>

По мнению Кавелина, нельзя «считать пороки русского общества прирожденными и на этом основании отчаиваться в возможности их искоренения. Мы страдали и страдаем нравственной и духовной неразвитостью; наши пороки — признак грубого, незрелого, но не старческого, перезревшего общества».<sup>98</sup> Русский народ еще не вышел из «духовного малолетства». «Мы сильны инстинктами, неясными стремлениями, непосредственным чувством и слабы разумением».<sup>99</sup>

Отсюда — «склонность к молодечеству, к разгулу, к безграничной свободе — удаль, не знающая ни цели, ни предела».<sup>100</sup> «Величайшая неумеренность, всякого рода вероломство, обман, насилие, воровство, частые грабежи и разбои, шаткость во всем, своекорыстие, плутовство во всех возможных видах — вот в чем... упрекается великорусский люд всех общественных разрядов и положений».<sup>101</sup> В русском народе бушуют «большие силы, ищущие простора и деятельности», но недостает культуры, которая направила бы их на благо общества. «Развитие культуры было чисто внешнее; вместо самостоятельности видим пассивное восприятие чужого; меньшинство является проводником этого чужого в нашу жизнь, и потому весь культурный процесс идет сверху

<sup>97</sup> Кавелин К. Д. Наш умственный строй. Статьи по философии русской истории и культуры. М., 1989. С. 307.

<sup>98</sup> Там же. С. 226.

<sup>99</sup> Там же. С. 176-177.

<sup>100</sup> Там же. С. 201. Это же отмечает и Бердяев: «Известна склонность русского народа к разгулу и анархии при потере дисциплины» (в сб.: О России и русской философской культуре. М., 1990. С. 47.)

<sup>101</sup> Там же. С. 226.

114

вниз, из вершин общества в народные массы».<sup>102</sup>

«Мы пока просто живые юноши», а «в юности все выносятся и вытерпливается легче, бодрей, веселей, чем в старости», — пишет Кавелин в письме к Достоевскому. Соглашаясь с Достоевским в том, что русскому народу свойственны «удивительная находчивость», «умение примениться к разным людям и народам», «необыкновенная отзывчивость» и другие прекрасные качества, Кавелин отмечает: все это — «свойства чрезвычайно даровитого и умного, даже не юношеского, а младенческого народа... Словом, какую выдающуюся черту русского народа ни взять, все доказывает замечательную его даровитость и в то же время большую его юность — возраст, когда еще нельзя угадать, какая у талантливого юноши выработается духовная физиономия, когда он сложится и возмужает». Это означает «неопределенность, невыясненность характера нашей духовной природы».<sup>103</sup>

Кавелин полагает, что одной из важнейших проблем, с решением которой связан прогресс российского общества, является создание условий для развития личности, «ревнивое охранение» ее прав и независимости. Именно «сильно поставленная индивидуальность» стала исходной точкой прогресса западной цивилизации.

В России же личное начало подавлено духом стихийного коллективизма. «Юридическая личность у нас, можно сказать, едва народилась и продолжает и теперь поражать своей пассивностью, отсутствием почина... Ясное сознание своего общественного положения и призвания, своих внешних

<sup>102</sup> Кавелин К. Д. Наш умственный строй. М., 1989. С. 207.

<sup>103</sup> Там же, с. 461-462. На это указывает и известный русский политический деятель и историк П. Н. Милюков: «Наиболее выдающейся чертой русского народа является полная неопределенность и отсутствие резко выраженного национального обличья» (Милюков П. Я. Очерки по истории русской культуры. М., 1992. С. 38).

прав и внешних обязанностей... составляет у нас редкое изъятие из общего уровня крайней распушенности... Так как в нас самих нет никакой устойчивости, то ее нет и быть не может и в нашей обстановке... Мы вечно фантазируем, вечно отдаемся первой случайной прихоти, меняя их беспрестанно. Мы жалуемся на обстановку, на злую судьбу, а особенно на всеобщее равнодушие и безучастие ко всякому доброму и полезному делу... Мы прячемся за ход вещей, за логику событий, которые должны работать за нас. Так и выходит на самом деле: все делается как бы само собою, помимо нас, но зато совсем не так, как бы нам хотелось. Стихийные силы, не управляемые человеком, приносят нам, вместо того, о чем мы мечтаем, самые причудливые неожиданности».<sup>104</sup>

«Только когда у нас разовьется индивидуальное начало, когда народится и на Руси нравственная личность, может измениться наша печальная ежедневная действительность».<sup>105</sup>

### **РУССКИЙ ХАРАКТЕР: КАКИМ ЕГО ВИДЯТ СЕГОДНЯ?**

Вплоть до настоящего времени высказывается мнение о том, что «русский характер» еще не сложился и находится только в процессе исторического становления. «Не разрешена еще проблема русского национального характера: ибо доселе он колеблется между слабохарактерностью и высшим героизмом».<sup>106</sup>

В. Н. Сагатовский, автор одной из наиболее ярких книг последнего времени, посвященных «русской идее»,<sup>107</sup> тем не менее считает возможным указать основные черты русского характе-

<sup>104</sup> Там же. С. 314. (Интересно, что слова Кавелина тут как бы перекликаются со знаменитой фразой Черномырдина: «Хотели как лучше, а вышло как всегда».)

<sup>105</sup> Там же. С. 318.

<sup>106</sup> Ильин И. О России. М., 1991. С. 5.

<sup>107</sup> Сагатовский В. Н. Русская идея: продолжим ли прерванный путь? СПб., 1994. С. 168-181.

115

ра. Наиболее бросающейся в глаза чертой русской души, по его мнению, является непредсказуемость. К основным положительным сторонам русского характера он относит духовность (религиозность, стремление к поиску высшего смысла жизни и абсолютного совершенства), душевность, размах и «единство в многообразии». Однако «устремленность к высшим идеалам в сочетании с размахом легко переходят в максимализм, в нетерпение, в желание воплотить идеал немедленно», а размах неровен: «исключительная концентрация сил сменяется расслабленностью, хочется посозерцать, перекурить, за самоваром посидеть, и вообще «душу излить»... Максимализм и слабохарактерность порождают обломовщину, лежащую в основе всех наших недостатков.

Сагатовский полагает, что в современных условиях число носителей положительных черт русского характера явно уменьшилось, отрицательных — увеличилось. Что же осталось от русского характера сегодня? — ставит он вопрос. Отвечая на него, он проводит мысль, что духовность, душевность, размах, единство в многообразии ослабли и приняли подчас искаженные и даже уродливые формы. Но — не исчезли. Они продолжают противостоять происходящему ныне росту нигилизма, потребительского отношения к жизни, пассивности, жестокости, эгоизма. «Сумеет ли мы при нынешнем раскладе обстоятельств и массовом потеснении положительных сторон русского характера не только восстановить его в более значительной части нашего народа, но и... выработать, наконец, те черты, которые гарантируют доминанту высшего героизма, а не слабохарактерности»? Такова проблема, от решения которой, по мнению автора, зависит будущее России.<sup>108</sup>

Результаты этнопсихологических исследований подтверждают, что в сознании русских людей сегодня сталкиваются противоречивые установки и стереотипы поведения. В исследовании, проведенном Л. Г. Почебут,<sup>109</sup> на основании опроса 305 человек в Петербурге, Москве, Новосибирске, Саратове, Якутске и других городах России, были выявлены пять основных типов поведенческих ориентаций: на *коллективизм* (гостеприимство, взаимопомощь, щедрость, доверчивость и т. д.);

на *духовные ценности* (справедливость, совесть, правдивость, мудрость, талантливость и т. д.); на *власть* (чинопочитание, сотворение

кумиров, управляемость и т. д.); на *лучшее будущее* (надежда на «авось», безответственность, беспечность, непрактичность, неуверенность в себе и т. д.);

на *быстрое решение жизненных проблем* (привычка к авралу, удаливость, героизм, высокая трудоспособность и т. д.).

Можно заметить, что в этих ориентациях сосуществуют диаметрально противоположные установки — например, безответственность и героизм. Однако борьба между противоположными установками, по-видимому, не является чем-то специфичным для нашего времени: она шла и в прошлом.

Интересные данные получила в своих исследованиях З. В. Сикевич.<sup>110</sup> Сильнее всего сближают русских (примерно каждого третьего) государство, язык, образ жизни; примерно 1/5 русских полагает, что их сближает общее историческое прошлое, народные традиции и обычаи; слабо сближают (менее 1/10 опрошенных) особенности поведения, религия, внешность. Используя для изучения автостереотипа русских народные пословицы, З. В. Сикевич получила таблицу предпочтений,

<sup>108</sup> Там же. С. 181-188.

<sup>109</sup> См. Введение в этническую психологию. СПб., 1995. С. 105-106.

<sup>110</sup> Сикевич З. В. Русские: образ народа. СПб., 1996.

116

которая показывает (по 5-балльной шкале), в какой степени опрошенные (жители Петербурга) считают ту или иную пословицу отражающей русский национальный характер.

Из таблицы (см. таблицу 3.3) видно, что петербуржцы склонны считать типичными для русских беспечность, недалечность (1-я и 5-я пословицы), решительность (4-я пословица), социокультурную адаптируемость и национальную терпимость (2-я пословица) при патриотическом предпочтении «своего» «чужому» (3-я пословица: даже горе, если оно свое, лучше заморского веселья). В значительно меньшей степени, по их мнению, присущи русским такие негативные черты, как пьянство (8-я пословица), воинственное удачество (9-я) и лень (10-я). Отвечая на вопрос: «Назовите, пожалуйста, пять основных качеств, присущих большинству русских», опрошенные чаще всего выделяли такие положительные качества, как доброта (27,6%), терпение (22,1%), гостеприимство (28,9%), дружелюбие (18,5%), трудолюбие (17,4%). Вместе с тем они отмечали, что русским свойственны также лень (12,4%), халатность, разгильдяйство и безалаберность (10,7%), а такие черты, как активность или инициативность вообще не упоминались участниками опроса.

Таблица 3.3

№	Пословицы	Средний балл
1	Пока гром не грянет, мужик не перекрестится	4,5

2	В каком городе живешь, того обычая и держись	4,4
3	За морем веселье да чужое, у нас горе — да свое	3,9
4	Русский ни с мечом, ни с калачом не шутит	3,9
5	Русский мужик задним умом крепок	3,8
6	Русский любит авось, небось, да как-нибудь	3,6
7	На Руси, слава Богу, дураков на сто лет запасено	3,4
8	Руси есть веселие пити, не можем без того быта	3,3
9	Русский молодец — ста басурманам юнец	3,2
10	Наши миряне — родом дворяне: работать не любят, а погулять не прочь	3,0

### АВТОСТЕРЕОТИПНЫЕ ПРЕДСТАВЛЕНИЯ У СОВРЕМЕННЫХ СТУДЕНТОВ

В социологическом исследовании, о котором уже шла речь выше (§ 4), студенты наряду с чертами, типичными для американцев, указывали черты, которые, по их мнению, типичны для русских. Ниже приводится 20 черт (из 100), получивших наивысшие оценки степени их распространенности.

1. Гостеприимность.
2. Беззаботность, безответственность.
3. Сообразительность, изобретательность.
4. Отсутствие чувства меры.
5. Душевность.
6. Доброта.
7. Дружелюбие.
8. Коллективизм.
9. Простодушие, доверчивость.
10. Чувство юмора.
11. Лень.
12. Щедрость, «широкая душа».
13. Патриотизм.
14. Терпеливость.
15. Тяга к алкоголю.
16. Любовь к риску.
17. Отзывчивость.
18. Завистливость.
19. Гордость.

20. Недоверие к властям. Сравнивая характеристики, данные студентами американцам и русским, можно заметить в них явственное противопоставление двух различных стереотипов культуры. Американская культура — «жесткая», она ориентирована на *дело*: людьми движет бизнес, расчет, успех, карьера. Русская культура — «мягкая», в ней на первом плане — *неформальные, «душевные» человеческие отношения*, русский человек добродушен и отзывчив, щедр и гостеприимен, весел и беззаботен. Американский образ жизни требует от человека активности, предприимчивости, русский — терпения. Если поведение американцев строится на индивидуализме и законности, то поведение русских — на коллективизме и доверии.

117

Однако в дальнейшем ходе исследования обнаружился любопытный факт: оказалось, что этнокультурный автостереотип, описанный студентами, расходится с их представлениями о себе и своих коллегах по учебе. Из выделенных студентами «американских» и «русских» черт были составлен список, в котором в алфавитном порядке были перечислены 30 черт — первые 15 «американских» и первые 15 «русских» (одинаковые были исключены из этого списка), и другой группе студентов было предложено оценить по 4-балльной шкале, в какой степени эти черты выражены у них самих и у членов их учебной группы (оценки делались анонимно). Казалось бы, следовало ожидать, что российское студенчество в большей степени обладает «русскими» чертами, чем «американскими». Но результаты были таковы: общий средний балл



по «русским» чертам оказался чуть *ниже*, чем по «американским» (1,86 против 2,01); 76% опрошенных студентов в глазах своих товарищей и неожиданно для них самих оказались, так сказать, скорее американцами, чем русскими!

При обсуждении полученных результатов студенты по-разному объясняли их. Одни усматривали причину обнаружившегося расхождения между этнокультурным автостереотипом и мнением студентов о себе в том, что они плохо знают и неверно оценивают друг друга; другие — в том, что их стереотипные представления как об американцах, так и о русских не соответствуют действительности; третьи говорили, что в нашем обществе происходит «американизация» студенчества и молодежи вообще, связывая это с внедрением зарубежных форм экономики, искусства, рекламы, моды и т. п.; четвертые просто объявляли исследование недостоверным и обвиняли опрошенных студентов в небрежности и недобросовестности их ответов на вопросы. Каждая из указанных причин, возможно, имеет место. Предоставляю читателю самостоятельно обдумать, какая

из них является более веской и существуют ли еще какие-либо объяснения приведенных результатов (некоторые добавочные культурологические соображения в этой связи см. в § 8). Но как бы то ни было, результаты опроса студентов заслуживают того, чтобы задуматься над ними.

### 7.3. ИНОСТРАНЦЫ О РУССКИХ

#### МОСКОВСКАЯ РУСЬ XV-XVII вв.

«Московия» — так называли в те времена иностранцы обширное и загадочное государство, образовавшееся на территории, некогда находившейся под властью грозной Золотой Орды. Рассказы о «московитах», опубликованные посетившими Русь дипломатами, любознательными путешественниками и купцами, вызвали живой интерес не только государственных деятелей и ученых, но и широкой публики. То, что бросалось в глаза при взгляде на жизнь этой страны «со стороны», стало материалом, из которого формировался облик России и русского человека в зеркале западноевропейской культуры. Что же увидели в Московской Руси иностранцы — немцы, итальянцы, шведы, англичане, французы?<sup>111</sup>

«Русские очень красивы, как мужчины, так и женщины, но вообще это народ грубый», — пишет венецианец Контарини (XV в.) «Мужчины у русских большей частью рослые, толстые, крепкие люди... Они очень почитают длинные бороды и толстые животы... Женщины среднего роста, в общем красиво сложены, нежны лицом и телом, но в городах они все румянятся и белятся, притом так грубо и заметно, что кажется, будто кто-нибудь пригоршню муки провел по лицу их и кистью выкрасил щеки в красную краску. Они

<sup>111</sup> Приводимые ниже высказывания побывавших в Московской Руси иностранцев — Контарини, Олеария, Герберштейна, Горсея, Невилля — цитируются по кн.: Россия XV-XVII вв. глазами иностранцев. Л., 1986.

118

чернят также, а иногда окрашивают в коричневый цвет брови и ресницы», — замечает немецкий ученый Олеарий (XVII в.).

Иностранцев поражает крепость здоровья, выносливость и неприхотливость русских людей. «В России вообще народ здоровый и долговечный. Недомогает он редко» (Олеарий). Французский капитан Маржерет, служивший в русской армии в 1600-1606 гг., отмечает, что среди них много пожилых — до 80-120 лет. Только в этом возрасте они подвержены болезням. К врачам они не обращаются, разве только император и главные вельможи. Простолюдины лечатся водкой с аркебузным порохом или толченым чесноком, после чего идут на час-два в парильню, столь жаркую, что невозможно вытерпеть. Олеарий свидетельствует: «Непривычны они к нежным кушаньям. Бжедневная пища их состоит из крупы, репы, капусты, огурцов, рыбы свежей или соленой». Соль экономят. В году у них столько же постных дней, сколько дней мясоеда. По словам австрийского посла С. Герберштейна (XVI в.), русские воины после хорошего обеда у князя иногда 2-3 дня воздерживаются от пищи. «Если у московитов есть плоды, чеснок или лук, то они легко могут обойтись без всего другого». «Они привычны к холоду... очень терпеливо переносят голод», — сообщает Поссевино, посол Папы Римского, приезжавший в Москву в 1581-1582 гг. «Они ведут грубый образ жизни и неопрятны: садясь за стол, рук не моют, и не пользуются ножами, вилками,

салфетками. Пища скудна и проста в приготовлении и постоянно одна и та же. Поэтому их пиры не знают тонких, изысканных, разнообразных блюд, не дающих насыщения. У московитов крепкие желудки, они любят грубую пищу и поэтому едят полусырое мясо. В особом почете у них лук и капуста».<sup>112</sup>

До XVI века Русь не знала водки (производить ее из зерна научились в Западной Европе с XIV в.). Виноградные вина привозились из-за рубежа и были только у царя и богатых бояр. В ходу были некрепкие хмельные напитки — пиво, брага, мед. Особенно нравились иностранцам разнообразные меды: из малины, ежевики, вишен и др. «У них нет никаких вин, но они употребляют напиток из меда с листьями хмеля. Этот напиток вовсе не плох, особенно если он старый. Однако государь не допускает, чтобы каждый мог свободно его готовить» (Контарини). В Москве склонностью к пьянству отличались больше иностранные солдаты-наемники — поляки, литовцы, немцы. «Иноземцы более московитов занимались выпивками... Чтобы они, однако, дурным примером своим не заразили русских,... пьяной братии пришлось жить за рекою». Царь Василий III выстроил там для них слободу, которую называли «Налейками» — от слова «Налей!» (Олеарий). Однако при Иване IV в обиход все шире входит водка, появляются государевы кабаки, где она продается без всяких ограничений. И иностранцы в своих записках констатируют все более широкое распространение пьянства на Руси. «Нет страны в мире, где бы пьянство было таким общим пороком, как в Московии. Все, какого бы звания, пола и возраста ни были, духовные и светские, мужчины и женщины, молодые и старые, пьют водку во всякий час», — пишет Олеарий.<sup>113</sup> Де Бруин рассказывает о том, что он видел в Нижнем Новгороде множество пьяных, валяющихся по улицам. «Эти жалкие люди всякий день без исключения бродят около кабаков... При этом они должны были оставаться на улице, потому что им не дозволяется входить в дом продажи питий: они стоят у дверей, где находится стол, на который

<sup>112</sup> *Поссевино А.* Исторические сочинения о России XVI в. М., 1983. С. 46, 206.

<sup>113</sup> *Соловьев С. М.* История России. Т. VII. М., 1960. С. 116.

119

желающие выпить кладут деньги, после чего им отмеривают... водки, которую черпают из большого котла деревянной ложкой... Женщины приходят сюда так же, как и мужчины, и выпивают ничем не меньше и не хуже их».<sup>114</sup>

Развлечения русских людей кажутся иностранным наблюдателям слишком грубыми и опасными. «На льду замерзшей реки устраивают конские бега и другие увеселения; случается, что при этом люди ломают себе шею» (Контарини). В рукопашных боях, которые устраиваются по праздникам, «начинают борьбу кулаками, а вскоре без разбору и с великой яростью бьют ногами по лицу, шее, груди, животу и детородным частям, и вообще каким только можно способом одни поражают других, состязаясь взаимно о победе, так что часто их уносят оттуда бездыханными... Этот род состязания установлен для того, чтобы юноши привыкли сносить побои и терпеть какие угодно удары» (Маржерет).

Иностранцы отмечают жестокость наказаний, которым подвергаются правонарушители (хотя к не менее жестоким пыткам прибегали инквизиторы в их собственных странах). Маржерет рассказывает о наказании разбойников и грабителей: «Прежде всего, разбивают им пятки, потом оставляют их на два-три дня в покое, пока пятки пухнут, а затем снова велют дергать туда и сюда разбитые и распухнувшие.... Если же кто поймает вора при краже и убьет его, то может сделать это безнаказанно, но только под тем условием, чтобы доставить убитого на двор государя и изложить дело, как было». Голландский художник и писатель К. де Бруин с ужасом описывает страшную казнь, виденную им в Москве в 1702 г.: 50-летнюю женщину, убившую мужа, зарыли живой в землю по плечи, и стражникам было приказано не позволять ей ни есть, ни пить, пока она не умерла. В тот же день сожгли живым мужчину. «Но самое мучительное наказание состоит в том, что преступнику выбривают маковку головы и каплют на нее по капле холодной водой».<sup>115</sup>

Для приезжих иностранцев представляется очевидной большая отсталость России от Европы в деле развития просвещения, образования, науки. У русских «нет недостатка в хороших головах для учения», но «у них нет ни одной школы, ни университета. Только священники учат молодежь читать и писать, что привлекает немногих» (Маржерет). «Если покажется, что кто-нибудь захочет продвинуться в учении дальше или узнать другие науки, он не избежит подозрения и не останется безнаказанным. Таким путем, по-видимому, великие князья

московские следят не столько за тем, чтобы устранить повод к ересям, которые могли бы из этого возникнуть, сколько за тем, чтобы пресечь путь, благодаря которому кто-либо мог бы сделаться более ученым и мудрым, чем сам государь» (Поссевино).<sup>116</sup>

Христианство у русских, как считает французский дипломат де ла Невилль, «изобилует ужасными суевериями, созданными их невежеством, так что москвитян можно назвать полуйдолопоклонниками»; уважение к духовенству на Руси чисто внешнее: вне церкви они не задумываются оскорблять священников и монахов. А Олеария удивляет, что москвиты относятся терпимо к лютеранам, кальвинистам, армянам, татарам, персиянам, туркам, разрешая им беспрепятственно отправлять богослужение, но испытывают «древнюю и как бы прирожденную» ненависть к католической церкви.

Русский народ представляется иностранцам одаренным и искусным. Английский негодник Горсей, проживший в России больше 20 лет, с восторгом

<sup>114</sup> Россия XVIII в. глазами иностранцев. Л.. 1989. С. 145.

<sup>115</sup> Там же. С. 58, 87.

<sup>116</sup> *Поссевино А.* Исторические сочинения о России XVI в. М., 1983. С. 25.

120

отзывается о славянском языке — «самом богатом и изящном в мире». Герберштейн восхищается кольчугами, «сделанными искусно, как будто из чешуи». А Олеарий говорит о ловкости русских торговцев, которые «хитры и падки на наживу». Они покупают у английских купцов сукно за 4 талера за локоть и перепродают его за 3-3 1/2 талера и все-таки не остаются без барыша, потому что покупают в кредит на полгода или год, продают тут же лавочникам и пускают деньги снова в товарный оборот.

Однако «этот народ находит более удовольствия в рабстве, чем в свободе». Он проявляет удивительную покорность и раболепие перед царем. Даже с высшими вельможами царь обращается как с рабами, бьет их кнутом. Детям с малых лет внушают говорить о царе как о боге.<sup>117</sup>

Крестьяне не могут точно сказать, что им принадлежит, «каждый зависит от воли князя. Если у кого-нибудь есть излишки, он тем более чувствует себя связанным, сделавшись более состоятельным, тем более боится за себя... Отсюда возникают угодливость и страх, так что никто не смеет рта раскрыть, а переселением людей в разные гарнизоны пресекаются пути к разговорам. Если у князя возникает малейшее подозрение в чем-нибудь подобном, за этим следует казнь таких людей, их сыновей, дочерей, крестьян, даже и невинных». «Князю все оказывают такой почет, который едва можно представить в помышлении. Они очень часто говорят (если даже так и не думают), что их жизнь, благополучие и все остальное даровано им великим князем. По их мнению, все приписывается милости Божией и милосердию великого царя... И под палками, и чуть не умирая, они всегда говорят, что принимают это как милость. Могло бы показаться, что этот народ скорее рожден для рабства, чем сделался таким, если бы большая часть их не познала порабощения и не знала, что их дети и все, что они имеют, будет убито и уничтожено, если они перебегут куда-нибудь. Привыкнув с детства к такому образу жизни, они как бы изменили свою природу и стали в высшей степени превозносить все эти качества своего князя и утверждать, что они сами живут и благоденствуют, если живет и благоденствует князь». «О себе москвиты имеют самое высокое мнение, остальные же народы, по их мнению, достойны презрения. Они считают, что их страна и образ жизни самые счастливые из всех. Эту свою спесь они выражают в том, что носят богатую одежду, сверкающую золотом и серебром, и меняют ее часто по нескольку раз в день, чтобы показать из тщеславия свое богатство». Но их раболепие и почтение к государю такое, что его мнения считаются чуть ли не божественными. «Они убеждают себя, что он все знает, все может, все в его власти. У них часто употребляется выражение; «Бог и великий государь все ведает». Когда они желают кому-нибудь добра или что-нибудь настойчиво доказывают, говорят так: «Да будет счастлив наш великий государь!» Они считают себя вместе со своим имуществом собственностью государя. «Верность и покорность этого народа делает более понятной жестокость их царей, которые вдруг приказывают убивать самых знатных людей и самого почтенного возраста или наказывать их палками как рабов».<sup>118</sup>

### **РОССИЯ ПОСЛЕПЕТРОВСКОГО ВРЕМЕНИ (XVIII-XIX вв.)**

Для иностранцев, увидевших Россию, преобразованную петровскими реформами, русские —

уже не «московиты», которые кажутся им просто дикими и непросвещенными варварами. Они рисуют образ страны, идущей по

<sup>117</sup> Герберштейн С. Записки о московитских делах. СПб., 1908. С. 74.

<sup>118</sup> Поссевино А. Исторические сочинения о России XVI в. М., 1983. С. 48-49, 207-208.

121

пути цивилизации, но полагают, что эта страна пока еще не поднялась на уровень, достигнутый странами Западной Европы. Отрицательные стороны российской жизни они видят иногда в недостаточном освоении западной культуры, а иногда, наоборот, — в чрезмерном подражательстве ей. Таким образом, можно сказать, что у иностранцев также проявляется своего рода «западничество» и «славянофильство». Но так или иначе, Россия для них — страна европейская, хотя многое из того, что им в ней нравится или не нравится, они объясняют экзотической «азиатчиной», оставившей свои следы в русской культуре.

Такое видение России отчетливо проявляется, например, в записках Сегюра, бывшего французским послом в 1785-1789 гг. Приведу отрывки из них.

На Сегюра большое впечатление произвел Петербург — «дивный памятник победы, одержанной гениальным человеком над природой». «Петербург представляет уму двойственное зрелище: здесь в одно время встречаешь просвещение и варварство, следы X и XVIII веков, Азию и Европу, скифов и европейцев, блестящее гордое дворянство и невежественную толпу. С одной стороны — модные наряды, роскошные пиры, великолепные торжества, зрелища, подобные тем, которые увеселяют избранное общество Парижа или Лондона; с другой — купцы в азиатской одежде, извозчики, слуги и мужики в овчинных тулупах, с длинными бородами, с меховыми шапками, рукавицами и иногда с топорами, заткнутыми за ременные пояса. Эта одежда, шерстяная обувь и род грубого котурна на ногах напоминают скифов, даков, роксолан и готов, некогда грозы для римского мира». «Но когда эти люди на барках или на возах поют свои мелодические, хотя и однообразно грустные песни, то вспомнишь, что это уже не древние независимые скифы, а московитяне, потерявшие свою гордость

под гнетом татар и русских бояр, которые, однако, не истребили их прежнюю мощь и врожденную отвагу».

«С полвека уже все привыкли подражать иностранцам — одеваться, жить, меблироваться, есть, встречаться и кланяться, вести себя на бале и на обеде, как французы, англичане и немцы. Все, что касается до обращения и приличий, было перенято превосходно. Женщины ушли дальше мужчин на пути совершенствования». В то же время простонародье погружено в рабство, не знакомо с нравственным благосостоянием, хотя и не испытывает нищеты. Помещики имеют неограниченную власть над своими крестьянами, пользуются ею с чрезвычайной умеренностью. Подчинение крестьян лишь постепенно приближается к европейскому. «Так как у низшего класса народа в этом государстве нет всеоживляющего и подстрекающего двигателя — *самолюбия*, нет желания возвыситься и обогатиться, чтобы умножить свои наслаждения, то ничего не может быть однообразнее их жизни... ограниченнее их нужд и постояннее их привычек».<sup>118</sup>

Из сочинений о России, написанных иностранцами в XIX веке, представляется интересным выделить два, принадлежащих перу аристократов-путешественников — баронессы де Сталь и маркиза де Кюстина. Баронесса де Сталь, известная писательница, высланная Наполеоном из Франции и приехавшая в Россию в 1812 г., заинтересована в победе русских над своим врагом и относится к России с симпатией и восхищением. Маркиз де Кюстин, напротив, настроен весьма критично и многим в России недоволен. Баронесса — «славянофилка», маркиз — «западник». Если первую привлекает самобытность русского народа, национальные особенности его характера, то второму в них сплошь и рядом видятся

<sup>119</sup> Россия XVIII в. глазами иностранцев. Л., 1989. С. 327-329.

122

пережитки варварства, и он искренне озабочен тем, чтобы указать на них и показать необходимость их устранения. Де Сталь уделяет особое внимание описанию «души народа», характеристике культуры и духовной жизни русского общества.<sup>120</sup> «По-моему, русские имеют гораздо больше общего с народами Юга и Востока, нежели Севера», — пишет она. «В народе этом есть что-то исполинское, обычными мерами его не измерить. Я не хочу сказать, что там нет ни истинного величия, ни постоянства, но отвага, пылкое воображение русских не знают



предела; у них все более колоссально, чем соразмерно, во всем более смелости, чем благо-разумия; и если они достигают цели, которую себе поставили, то это потому, что они перешли ее». «Народ этот создан из противоположностей поразительно резких. Быть может, совмещающиеся в нем европейская культура и азиатский характер тому причина. При встрече русские так ласковы, что с первых же дней чувствуешь себя с ними другом... Молчаливость русских совершенно особенная: они молчат тогда, когда предмет их живо занимает. Впрочем, иногда они очень разговорчивы; но разговор их не больше как любезность: в нем они не выражают ни своих чувств, ни своих мнений... Гибкость их природы делает русских способными подражать во всем. Сообразно с обстоятельствами они могут держать себя как англичане, французы, немцы, но никогда они не перестают быть русскими, т. е. пылкими и в то же время осторожными, более способными к страсти, чем к дружбе, более гордыми, чем мягкими, более склонными к набожности, чем к добродетели, более храбрыми, чем рыцарски-отважными, и такими страстными в своих желаниях, что никакие препятствия не в состоянии удержать их порыва». «Я не на-

<sup>120</sup> Приведенные ниже цитаты из записок де Сталь даются по кн.: Россия XVIII в. глазами иностранцев. Л., 1989. С. 21-63.

шла ничего дикого в этом народе; напротив, в нем есть много изящества и мягкости, которых не встречаешь в других странах» (это высказывание тем более ценно, что является авторитетным мнением одной из самых изысканных дам Европы; вряд ли что-либо подобное могло быть сказано двумя веками раньше).

Мадам де Сталь была поражена народными песнями и танцами, «природной грацией» и «милой веселостью» простых русских крестьянок. «Я не знаю ничего более миловидного, грациозного, как эти народные пляски; в них выливается непосредственная красота, которою природа обогащает искусства... Эта истома и эта живость говорят о мечтательности и страстности, двух чертах народного характера, которых не коснулась еще образованность, которые она не успела еще ни видоизменить, ни усмирить». Но, продолжает она, «я воображаю, как страшны бывают они [русские люди], когда их страсти возбуждены: у них нет выдержки, какую дает воспитание, и обуздать свою страстность они не в силах... Требования нравственности развиты слабо... Русские дают вам и берут от вас, следуя непосредственно чувствам своим, великодушию или хитрости: и то и другое развито в этом народе», По мнению де Сталь, в русском народе еще слабо развиты требования нравственности, в чем повинны постоянные усобицы в русской истории и, в особенности, деспотическое правление, которое уничтожало сознание чести и долга в умах народа. «Но любовь к Отечеству и преданность верованиям вышли сильными и непреклонными из всех кровавых бедствий истории, и народ с такими добродетелями может еще удивить мир».

Приводя известное высказывание Дидро: «Русские сгнили, прежде чем созрели», де Сталь выражает категорическое несогласие с ним: «Я не знаю мнения более ошибочного». Она отмечает, что у русских есть немало поро-

123

ков. «Власть повелителя у них столь сильна, что при переходе от одного царствования к другому все взгляды на вещи могут подвергнуться коренному изменению». «Еще недавно русские так боялись своих повелителей, что и теперь не могут привыкнуть к разумной свободе». Терпеливые и настойчивые в борьбе с природой и врагами, русские непостоянны в обыденной жизни. Они «слишком страстны, чтобы любить отвлеченные идеи» и «не показали себя способными к глубокомыслию», «первые шаги делают всегда произвольно и лишь вторые стараются обдумать». «Подобная неустойчивость их мысли делает счастье для них непродолжительным». «При их характерах, необузданных и пылких, любовь есть скорее прихоть и вред, чем глубокое чувство». Они «не обнаружили духа благородного рыцарства» и безжалостны к врагам, у них часты кражи и «многие из них большие пьяницы». Но все эти качества русских, как полагает де Сталь, связаны с пока еще недостаточной их просвещенностью. В свойственных им недостатках проявляется не гнилость, а, наоборот, незрелость, «первобытная мощь»; «ими управляет чутье, подчас благородное, но произвольное, которое допускает размышление лишь при выборе средств, но отнюдь не цели».

По мнению де Сталь, русскому народу необходимо развитие культуры — образования, науки, литературы, искусства. «Во всех областях русской жизни чувствуется недостаток в людях

сведущих». «Поэзия, красноречие, литература еще совсем не развиты в России. (Это писалось еще до Пушкина. — А. К.). Гордости и честолюбию русских льстят лишь роскошь, могущество и храбрость. Все другие способы отличиться кажутся еще этому народу изнеженностью и пустою забавою». Но у русских есть большие возможности для культурного развития. Особенно подчеркивает де Сталь красоту и богатые выразительные возможности русского языка. «Мягкость и звучность их языка

замечают даже те, которые его не понимают; он должен быть особенно хорош в музыке и поэзии». Он «удивительно звучен; я даже скажу, что в нем есть что-то металлическое, слышно бряцание меди». Пока еще «природные дарования русских не проникаются образованием, и мы часто видим, как один и тот же человек представляется нам то европейцем, живущим в общественном укладе, то славянином, действующим под влиянием бурных порывов. Талант проявится у них в искусствах, а в особенности в литературе, когда они найдут средство воплотить в речи свою природу, как они ее проявляют в своих действиях».

Маркиз де Кюстин посетил Россию на 27 лет позже мадам де Сталь, при Николае I. Потомок старинного аристократического рода, убежденный роялист, он приехал в Россию с надеждой найти там свидетельства преимуществ монархической формы государственного управления. Однако то, что он увидел, глубоко разочаровало его: порядки в самодержавном русском государстве оказались совершенно несоответствующими кюстиновскому идеалу просвещенной монархии.

Главной, основополагающей особенностью того образа жизни, который сложился в николаевской России, Кюстин считает деспотизм власти и отсутствие свободы. Эта особенность, по его мнению, отбрасывает мрачный отблеск на все стороны русской действительности: общественные отношения, развитие культуры, поведение людей во всех слоях общества и характер народа в целом. «В России деспотизм — на троне, но тирания — везде!» Отравленный деспотизмом воздух портит людей, делает для них невозможной нормальную, счастливую жизнь. Это вызывает у маркиза такое негодование и отвращение, что он в конце своей книги о путешествии в Россию обращается к соотечественникам: «Когда ваши дети вздумают роптать на Францию, прошу вас, воспользуйтесь моим рецептом, скажите

124

им: поезжайте в Россию! Это путешествие полезно для любого европейца. Каждый, близко познакомившийся с царской Россией, будет рад жить в какой угодно стране. Всегда полезно знать, что существует на свете государство, в котором нелегко быть счастливым, ибо по самой своей природе человек не может быть счастлив без свободы».<sup>121</sup>

Российская империя напоминает Кюстину армейский лагерь. «Везде и всюду лишь младшие чины, выполняющие приказы старших... Офицеры, кучера, казаки, крепостные, придворные — всё это слуги различных степеней одного и того же господина, слепо повинующиеся его воле... Здесь можно двигаться, можно дышать не иначе как с царского разрешения или приказаний. Оттого здесь все так мрачно, подавленно и мертвое молчание убивает всякую жизнь. Кажется, что тень смерти нависла над всей этой частью земного шара. Невольно содрогаешься при мысли, что столь огромное число рук и ног имеют все одну лишь голову». «Сколь ни необъятна эта империя, она не что иное, как тюрьма, ключ от которой хранится у императора». Но царь вовсе не так всемогущ, как говорят. «Власть его имеет предел. Этот предел положен ему бюрократией — силой, особенно страшной в России... Когда видишь, как императорский абсолютизм подменяется бюрократической тиранией, содрогаешься за участь страны...».

В такой мертвящей атмосфере, считает Кюстин, культура задыхается. Деспотизм мешает русскому народу по-настоящему освоить западную цивилизацию. «У русских есть лишь названия всего, но нет ничего в действительности. Россия — страна фасадов. Прочтите этикетки — у них есть цивилизация, общество, литература, театр, искусство, науки, а на самом деле у них нет даже врачей». «Самый воздух этой страны враждебен искусству.

<sup>121</sup> Цитаты из книги де Кюстина приводятся по изданию: Маркиз Астольф де Кюстин. Николаевская Россия. М., 1990.

Все, что в других странах возникает и развивается совершенно естественно, здесь удается только в теплице. Русское искусство всегда останется оранжерейным цветком». По мнению Кюстина, наука, литература, живопись в России основаны на подражании западным образцам.

Даже Пушкина он не хочет назвать национальным русским поэтом, утверждая, что «он заимствовал свои краски у новой европейской школы». Эти суждения маркиза, однако, свидетельствуют о явно поверхностном знакомстве его с культурной жизнью тогдашней России. Он, по-видимому, мало интересовался ею и, скорее всего, даже не знал о достижениях русской литературы, живописи, театра, того времени (а ведь уже были Гоголь и Тютчев, Рокотов и Венецианов, Истомина, Щепкин, братья Каратыгины и многие др., и начинался расцвет русской классики XIX века). Не владея русским языком, он судил о Пушкине, по собственному признанию, прочитав лишь несколько его переводов. Более обоснованно Кюстин оценивает русскую музыку (как тонкий знаток, он замечает ее оригинальность, сложность, мелодичность) и архитектуру русских городов. Его впечатления о Петербурге противоречивы. Он то описывает его как «город, лишенный своеобразия, скорее пышный, чем величественный, скорее поражающий своими размерами, чем красотой, наполненный зданиями без стиля, без вкуса, без исторического значения» (тут, очевидно, опять-таки скрывается незнание Кюстином этого значения); то говорит о красоте золоченых шпилей, которые, вздымаясь над горизонтальными линиями крыш, «поражают своей поистине исключительной смелостью» и о неопишимо прекрасной, «поистине фантастической картине города в ультрамариновых тонах» белой ночи. Москва разочаровывает его: «Издали Москва — создание фей, мир химер и призраков, но вблизи она большой торговый город, хаотический, пыльный, плохо вымощен-

125

ный, плохо застроенный». Но «Кремль стоит путешествия в Москву, хотя он и вызывает дрожь ужаса». «Слава, выросшая из рабства, — такова аллегория, выраженная этим сатанинским памятником зодчества. Хотя каждая башенка, каждая отдельная деталь имеют свою индивидуальность, все они говорят об одном и том же: о страхе, вооруженном до зубов... Чудовище-деспотизм построил для себя в центре Москвы логовище — Кремль... Иван Грозный — идеал тирана, Кремль — идеал дворца для тирана».

Во время своего пребывания в России Кюстин, разумеется, общался, главным образом, с придворными царя, с дворянской знатью. Его представления о простом народе случайны и поверхностны. «Я не уставал любоваться тонкими и благородными чертами лиц крестьян», — пишет он. Ему нравится русский «благозвучный язык», который звучит на улицах в низких и мягких крестьянских голосах лучше, чем его «салонная разновидность» в аристократических гостиных. Он отмечает смекалку, ловкость, искусность, упорство, выносливость, добродушие, сострадательность крестьян. «Русский крестьянин трудолюбив и умеет выпутаться из затруднений во всех случаях жизни». «Вооруженный топором, он превращается в волшебника». От взора Кюстина не укрылась и та любовь русских к быстрой езде, которая была воспета Гоголем.

Но больше всего Кюстина поражает смирение и покорность русского крестьянства, которое терпеливо сносит тяжесть крепостного рабства. «Все страдают в России, но люди, которыми торгуют, как вещами, страдают больше всех». Однако даже когда крестьяне, не выдержав гнета, восстают против своих господ, высший предел их мечтаний — стать государственными крепостными. «Да, можно сказать, что весь русский народ от мала до велика опьянен своим рабством до потери сознания», — с горечью утверждает

Кюстин. «Все говорит мне о природных способностях угнетенного русского народа. Мысль о том, чего бы он достиг, если бы был свободен, приводит меня в бешенство».

Кюстин отмечает «контраст между слепым повиновением «властям предрержающим» прикованного к земле населения и энергичной и неустанной борьбой того же самого населения со скудной природой и смертоносным климатом». Размышляя о причинах, приведших русский народ к рабскому подчинению деспотической власти, Кюстин пишет: «Я не знаю, характер ли русского народа создал таких властителей, или же такие властители выработали характер русского народа... Но мне все же кажется, что здесь налицо обоюдное влияние. Нигде, кроме России, не мог бы возникнуть подобный государственный строй, но и русский народ не стал бы таким, каков он есть, если бы он жил при ином государственном строе... Все здесь созвучно — народ и власть».

По мнению Кюстина, особенности русского национального характера связаны с возникшим в условиях царской тирании «страшным смешением духа и знаний Европы с гением Азии».

«Вообразите полудикий народ, которого милитаризовали и вымуштровали, но не цивилизовали, — и вы поймете, в каком положении находится русский народ». «Народ без свободы имеет инстинкты, но не имеет разумных чувств».

Многие из высказываний маркиза о русском национальном характере звучат малопривлекательно для русского уха. Кюстин говорит о «прикрытой лицемерием жестокости русских», их азиатской хитрости и лживости, недоверчивости и враждебности к иностранцам, грубости, легкомыслии, нравственной анархии и невоздержанности (особенно проявляющейся в пьянстве), недобросовестности в делах, нерасположенности к великодушию. У дворян он замечает «отвратительную аристократическую спесь», у простонародья — «презрение к слабым». У тех и других часто чувствуется тоска

126

и грусть, скрытые под личиной иронии. «Народ топит свою тоску в молчаливом пьянстве, высшие классы — в шумном разгуле». Кюстин утверждает, что русские обладают врожденным даром «обаятельности» и умеют нравиться, но забывают вас, едва успев попрощаться. Они не лишены природного ума, но ум у них подражательный и потому скорее иронический, чем созидательный. «Насмешка — отличительная черта характера тиранов и рабов»: ею народ мстит за свое унижение. «Презрение к тому, чего они не знают, кажется мне доминирующей чертой русского национального характера. Вместо того чтобы постараться понять, русские предпочитают насмехаться». Патриотизм русских заражен самодовольством. «Их самодовольство простирается даже на климат и почву. По природе склонные к хвастовству, они гордятся своей природой точно так же, как и окружающим их обществом». Аристократический нос маркиза учуял даже особый неприятный запах, исходящий от русских — запах кислой капусты, лука и старой дубленой кожи (это явно не то, о чем писал Пушкин: «Там русский дух... там Русью пахнет!»). Причем Кюстин не сомневается, что указанные им черты свойственны всем русским: «Портрет одного русского характеризует всю нацию, подобно тому, как один солдат дает представление о целом батальоне... Все души носят здесь один мундир».

Справедливость суждений Кюстина о русском народе, конечно, может быть оспорена. Под вопросом тут находится уже сама предпосылка, из которой они исходят: в самом деле, допустимо ли, как это делает Кюстин, объявлять свойствами «характера народа» то, что обусловлено особенностями государственного устройства страны? Но как бы то ни было, его мысли отражают впечатление, которое произвели наши предки на европейского наблюдателя. Не считаться с таким фактом нельзя,

тем более, что это впечатление стало широко известным в Европе.<sup>122</sup>

К тому же Кюстину нельзя отказать в прозорливости: его опасения относительно судеб России оказались удивительно близкими к тому, что действительно произошло в последующей истории.

Так, слова Кюстина: «Вот бедствие, постоянно угрожающее России: народная анархия, доведенная до крайностей, если народ восстанет... Мечь народа будет тем более ужасна, что он невежественен и исключительно долготерпелив» — сегодня воспринимаются как пророчество об Октябрьской революции. Французского маркиза тревожит страх, что Российское государство может вступить на путь войны за покорение мира, ибо оно «живет и мыслит, как солдат армии завоевателей». «Мне не верится, — признается Кюстин, — что провидение создало его лишь для преодоления азиатского варварства. Ему суждено, думается мне, покарать испорченную европейскую цивилизацию новым нашествием с Востока». Можно подумать, что это писалось не при Николае I, а при Сталине, в период «холодной войны», когда западный мир жил в страхе перед угрозой коммунистической агрессии. Кюстин заявляет: «Русский народ теперь ни к чему не способен, кроме покорения мира. Мысль моя постоянно возвращается к этому, потому что никакой другой целью нельзя объяснить безмерные жертвы, приносимые государством и отдельными членами общества. Очевидно, народ пожертвовал свободой во имя победы» — тут так и хочется добавить: «коммунизма во всем мире». Наше совсем недавнее советское прошлое проступает перед глазами, когда читаешь у Кюстина об «ужасных последствиях политического тщесла-

<sup>122</sup> Книга Кюстина уже за первые десять лет после ее выхода в 1843 г. разошлась по европейским странам неслыханным для того времени тиражом в 200000 экземпляров; в России же она долгое время была под запретом.



127

вия»: «Эта страна — несчастная жертва честолюбия, вряд ли ей понятного, кипящая, как в котле, истекающая кровью и слезами, — хочет казаться спокойной другим, чтобы быть сильной. Вся израненная, она скрывает свои язвы...».

И по-прежнему актуально кюстиновское описание российской действительности, как будто оно сделано не полтора столетия назад: «Правительство, ни перед чем не останавливающееся и не знающее стыда, скорее страшно на вид, чем прочно на самом деле. В народе гнетущее чувство беспокойства, в армии — невероятное зверство, в администрации — террор, распространяющийся даже на тех, кто терроризирует других, в церкви — низкопоклонство и шовинизм, среди знати — лицемерие и ханжество, среди низших классов — невежество и крайняя нужда... Такова эта страна, какую ее сделала история, природа или провидение».

### РОССИЯ В XX в.

Как представляют себе иностранцы русских в XX веке? Изменили ли облик русского народа в их глазах крутые перемены, которые он совершил в своем государстве, — Октябрьская революция, превращение России царской в Россию советскую? Возьмем две книги о нашей стране, ставшие бестселлерами и получившие достаточно широкое признание на Западе как у специалистов, так и у широкой публики: «Русские» Хедрика Смита<sup>123</sup> и «Россия» Роберта Кайзера.<sup>124</sup> Обе они написаны в 1970-х гг. журналистами, которые в течение нескольких лет работали корреспондентами американских газет в Москве. Посмотрим, что пишется в этих книгах.

Оба автора отмечают, что в Советском Союзе сохранились многие тради-

<sup>123</sup> *Smith H. The Russians. N. Y., 1976.*

<sup>124</sup> *Kaiser R. Russia: The People and the Power. N. Y., 1976.*

ционные черты царской России: разрыв между массой населения и правящей элитой, формализм и бюрократизм системы управления, пассивность и покорность граждан, угодничество чиновников перед начальством и их «настойчивое стремление преувеличить свою важность» перед всеми зависящими от них, «показуха», демонстрируемая для начальства и иностранцев, пренебрежение законностью и юридическая неграмотность как у властей, так и у населения. Традиционны и многие черты поведения русских людей: гостеприимство, отзывчивость, щедрость, сентиментальность, выносливость, терпеливость, настороженность к иностранцам, грубость в общении, неорганизованность и неаккуратность в делах, склонность обманывать, готовность подчиняться коллективу и др. Вместе с тем в книгах американских журналистов можно найти такие характеристики русской культуры и психологии русского человека, которые несут на себе отпечаток новых условий, сложившихся в стране за время советской власти. С точки зрения авторов, эти характеристики являются не менее важными для понимания особенностей жизни народа, чем давние исторические традиции. Более того, Смит и Кайзер полагают, что специфика советского образа жизни сформировалась под воздействием традиций прошлого, и постоянно стремятся указать на исторические корни, обуславливающие ее. Одной из важнейших специфических особенностей советского общества Смит считает расхождение между реальной жизнью населения и официальными, публично признаваемыми нормами жизни. «Чем дольше я жил в Москве, тем больше начинал понимать, что в России правилом является отступление от правил. Я обнаружил, что несмотря на атмосферу агрессивного государственного атеизма верующих в стране вдвое больше, чем членов коммунистической партии; что в обществе, провозглашающем принцип

128

государственной собственности, более половины жилья находятся в частном владении; что при системе коллективизированного сельского хозяйства около 30% сельскохозяйственной продукции производится на частных земельных участках и продается на свободном рынке; что через шесть десятилетий после свержения царизма поднимается волна интереса к царистскому прошлому России; что несмотря на жесткий идеологический конформизм, насаждаемый сверху, большинство людей политически индифферентно и втихую подсмеивается над пламенными призывами коммунистической пропаганды; что в пролетарской стране рангу, чину, положению человека придается гораздо больше значения, чем на Западе».<sup>125</sup> Кайзер пишет, что русские привыкли жить в условиях тоталитарного режима и прекрасно приспособились к нему. Они живут двойной жизнью: официальной — в

иллюзорной действительности, созданной мифами партийной пропаганды, и частной — в повседневном скверно налаженном быте и недовольстве властями всех уровней, выливающимся в передаваемых друг другу шепотом политических анекдотах. В официальном мире господствует «гигантизм»: грандиозные «стройки коммунизма» — гидроэлектростанции, заводы, БАМ, московские небоскребы, самый большой в Европе отель «Москва», огромные скульптуры Ленина на городских площадях и т. д. А частный мир обычного человека наполняют долгие часы стояния в очередях за продуктами и товарами широкого потребления, поиски «левых» доходов, суетливое стремление «достать» что-то с помощью взятки или «по блату», мелкое жульничество «несунов», тянущих домой с работы все, что может пригодиться, и другие «странные русские привычки». В качестве примера такой «привычки» Смит приводит

«русский шоппинг», т. е. то, как русские делают покупки: «они смотрят на шоппинг как на форму физической и психологической битвы... Люди врываются в магазины, толкая друг друга, с хмурыми и воинственными лицами... Зато они испытывают теплое чувство особого удовольствия и успеха по поводу приобретения сравнительно простых вещей — гораздо больше, чем люди на Западе, которым покупки достаются несравненно легче. В Америке, если жена купит платье и я замечу это, я скажу: «О да, оно прекрасно!» — и этим дело закончится. Но в Москве покупка пары туфель — это грандиозное событие, необычайная удача». Очереди представляются иностранцам наиболее бросающимся в глаза проявлением странностей русской действительности. Я знаю людей, уверяет Смит своего читателя (видимо, сомневаясь в том, что тот ему поверит), которые стояли 18 часов в очереди на декабрьском морозе за ковром, и 3 с половиной часа за тремя кочанами капусты, а когда очередь подошла, капуста кончилась. Очереди бывают длиной в милю, по 10-15 тысяч человек.<sup>126</sup> Двойственность российской жизни ведет к тому, что искусство тоже ведет двойное существование: с одной стороны, есть искусство официальное, служащее «делу партии» и вознаграждаемое государством, а с другой — фрондерское, диссидентское («самиздат», «андерграунд»), которое преследуется и наказывается властями. Несмотря на цензуру и запреты, неодобряемые партийным руководством художественные произведения все же часто получают известность. По мнению Смита, русских отличает особая любовь к поэзии. Большой зал Политехнического музея в Москве не вмещает всех желающих попасть на поэтические вечера, где выступают Евтушенко, Вознесенский, Ахмадулина и другие поэты, стихи которых не укладываются в официаль-

<sup>125</sup> *Smith H. The Russians. N. Y., 1976. P. 6-7.*

<sup>126</sup> *Ibid. P. 83-88.*

129

ные идеологические рамки и часто не пропускаются цензурой в печать.<sup>127</sup>

Власти всячески стремятся ограничить свободу слова и почти параноидально озабочены борьбой с внутренней «оппозицией» — диссидентами. «Правители России, за малым исключением, являются анти-интеллектуалами; это твердолобые партбюрократы и инженеры, выходцы из рабочего класса, обладающие весьма скромным интеллектуальным багажом». Они инстинктивно не доверяют критически мыслящей интеллигенции. Поэтому в официальной, финансируемой государством культуре царит диктат посредственности.<sup>128</sup>

Этому способствует и существующая в стране система образования. Она «производит формальную интеллигенцию (реальная интеллигенция появляется большей частью благодаря самообразованию)... Как и многие другие аспекты советской жизни, образование сильно формализовано и узко практично. Его цель — не развить у мужчин и женщин широкий умственный кругозор, оригинальность мышления и творческие способности. Напротив, ничего такого не ищут. Советское образование предназначено снабжать страну специалистами, имеющими ограниченную компетенцию в узкой области». Кайзера приводит в удивление низкий уровень требований к знаниям студентов в высшей школе. Ему рассказали, как на экзамене профессор спросил студента: «Вы помните объяснение, которое давалось по этому вопросу на лекции?». На что тот ответил: «Да-да, помню!» — и получил положительную оценку. «Эта история показалась мне невероятной», — говорит Кайзер. Но ему объяснили, что чиновники, руководящие системой образования, требуют, чтобы средний балл был не ниже «4»; чем выше средний балл, тем луч-

<sup>127</sup> *Ibid. Ch. 15, 16.*

<sup>128</sup> *Kaiser R. Russia: The People and the Power. N. Y., 1976. P. 390-393.*

шим считается педагог, а за излишнюю строгость к студентам он может получить взыскание. «Образование — предмет политических манипуляций. С конца 1960-х годов в институтах и университетах страны отдается предпочтение выходцам из крестьян и рабочих — политика, нацеленная на привлечение более «надежных» слоев в интеллигенцию... В результате мы видим 17-летних юнцов, которые уже усвоили, что в этой стране, в этой системе не нужно иметь никаких реальных знаний, чтобы продвинуться. Многие педагоги жалуются на падение уровня образования в СССР».<sup>129</sup>

В духе укоренившихся в западном сознании стереотипов американские журналисты говорят о противоречивости национального характера русских. Смит замечает «приводящую в тупик дихотомию» между их холодностью, безразличием, жестокостью, подчас «ослиным упрямством» в публичном общении и теплотой, эмоциональностью, душевностью в кругу достаточно близких знакомых. Швейцар или уборщица в кафе могут найти большое удовольствие в том, чтобы крикнуть «Закрыто!» голодному человеку, пришедшему в неурочное время; но они же проявят максимум заботы по отношению к своему знакомому. «Русские могут быть очень сентиментальными, но также и очень холодными и жестокими. Русский может в какую-то одну минуту рыдать над стихотворением, а несколькими минутами позже на том же самом месте убить человека... В московском Художественном театре я наблюдал аудиторию, тронутую до слез сентиментальной мелодрамой. Женщины около меня вытирали слезы, не в силах присоединиться к аплодисментам, а через пару минут эти же самые женщины толкались и ругались в очереди перед туалетом, как будто пьеса не оставила никакого следа в их душах... Русские подчиняются их окружению, играют

<sup>129</sup> *Ibid. P. 482-484.*

130

роли, которые от них ожидают. С какой-то намеренной шизофренией они разделяют свое существование на публичную и частную жизнь и различают «официальные» и «неофициальные» отношения... Это случается, разумеется, везде, но русские проводят это различие строже, чем другие... Они принимают два очень различных типа поведения для своих двух жизней — в одном они молчаливы, малокритичны, осторожны, уклончивы, пассивны; в другом речисты, честны, прямые, открыты, страстны. В одном — мысли и чувства держатся под контролем. В другом — эмоции источаются горячо, без сдерживания».<sup>130</sup>

Смита поражает склонность русских поддаваться различного рода суевериям и предрассудкам: «В прямом противоречии к структуре научного социализма они мистичны, религиозны, суеверны в душе». Многие верят в различные «бабские рассказы», в приметы, знамения и чудеса, в языческие представления о дурном глазе, в древние народные способы врачевания болезней. Например, считается, что, выйдя из дома, нельзя возвращаться, если что-то забыл, так как это приведет к неудаче; не следует называть место, куда собираешься поехать, чтобы «не сглазили»; перед отъездом все должны присесть и затем, вставая, сказать «Ну, с Богом». В России, пишет Смит, «столь строго соблюдают запрет пожимать руку через порог из боязни, что это предвещает ссору, что я, вернувшись в Америку, долго не решался протянуть руку в дверях».<sup>131</sup>

Почти с ужасом говорят Смит и Кайзер об отношении русских к водке. «Запад не имеет ничего похожего на водку и на то, как ее пьют русские. Так же как коррупция, водка в жизни русских есть неизбежная смазка человеческих отношений и механизм ухода от действительности. При одном только упоминании о ней у русского человека начинается слюноотделение и смягчается настроение... Водка сближает людей, и многие русские признаются, что они не могут доверять человеку, пока как следует не выпьют с ним... Откупоренная бутылка должна быть опустошена. Поставить ее недопитой на полку — идея, которая смешит русских». «Иностранец не может прожить в России сколько-нибудь долгое время без угрозы получить из-за водки болезнь печени... Гостю, который медлит или пьет маленькими глотками, вместо того, чтобы по-русски переворачивать стопку «вверх дном», говорят, что он обижает хозяина... За три года пребывания в России я выпил больше алкоголя, чем за всю остальную жизнь».<sup>132</sup> «Водка и Россия неразделимы... Русские имеют свою собственную социологию питья. Водка продается в полулитровых бутылках с пробкой в виде колпачка из фольги. Сорванным колпачком закрыть бутылку снова нельзя; это значит — раз бутылка открыта, ее надо выпить до дна... Идея единственного коктейля перед едой

неведома... Водку пьют в невероятных количествах, полными стаканами». «Питие, может быть, по св. Владимиру, «есть русское веселие», но оно есть и русское проклятье».<sup>133</sup> В книге Кайзера целая глава отводится характеристике «удивительного патриотизма русских». Автор подчеркивает, что он зачастую связан с убеждением в исключительности русского народа доходит до проповеди изоляционизма и шовинизма. А Смит считает нужным специально разъяснить западным читателям, что они — особенно американцы — обычно упускают из виду «особое значение этнической идентификации» в Советском Союзе. Если для них все граждане США, Анг-

<sup>130</sup> *Smith Я. The Russians. N. Y., 1976. P. 139-140.*

<sup>131</sup> *Ibid. P. 151-152*

<sup>132</sup> *Ibid. P. 161, 163.*

<sup>133</sup> *Kaiser R. Russia: The People and the Power. N. Y., 1976. P. 86, 88.*

131

лии или какой-либо другой страны, независимо от их этнического происхождения составляют единую нацию, то для советских людей национальная принадлежность определяется этническими корнями человека и фиксируется в его паспорте. Поэтому, как это ни покажется странным американцу, «русские далеко не все — русские».

Свое общее впечатление о Советском Союзе Кайзер описывает следующим образом: «Это громадная страна, которая страдает от своей громадности; ее население разнородно, ее государственный аппарат чрезмерно громоздок и всевластен. Если целью общества является наилучшая организация труда и отдыха людей, то Советский Союз является очень неблагоприятным обществом. Оно неэффективно, плохо управляется, непродуктивно использует свои ресурсы, консервативно и потому не способно к реформированию».<sup>134</sup> По его мнению, страной руководят «нервные люди», которое не уверены в прочности своей власти и страшатся заграничных идей и собственной интеллигенции, которая может содействовать их распространению в России. Поэтому они склонны к национализму и изоляционизму. «Если русский национализм заменит марксистский интернационализм, то агрессивная составляющая советской идеологии уменьшится. Но, с другой стороны, русский национализм может вызвать напряжение внутри страны, поскольку русские составляют меньшинство советского населения».<sup>135</sup>

Однако, как полагают американские журналисты, советское общество, несмотря на внутреннее напряжение, сохраняет устойчивость. Ибо, по словам Кайзера, «в русской нации в течение веков из поколения в поколение передается *страх перед вторжением и анархией...*

Россия пережила повторно-

<sup>134</sup> *Kaiser R, Russia: The People and the Power. N. Y., 1976. P. 491.*

<sup>135</sup> *Ibid. P. 520.*

щиеся нашествия и была однажды в течение веков управляема завоевателями. Она знала худший вид анархии, и русские имеют мало веры в свою собственную способность побороть анархию путем самодисциплины и самообладания. Создание настоящей диктатуры — это все, что сохранило русскую нацию в позднем средневековье, и русские с тех пор полагаются на диктатора. Если диктатор терпит неудачу, неизбежным результатом становится взрыв анархии».<sup>136</sup>

То же утверждает и Смит. «Русские — не немцы. У них навязанная сверху дисциплина, а не этнический инстинкт порядка». Русские беззаконны в душе. В России закон ничего не значит. «Единственное, что имеет значение, — это сила. Русские подчиняются силе, а не закону». «Величием и властью они восхищаются безоговорочно. Величина внушает уважение — громадный Кремль, пушки, колокола при царе; огромные дамбы, ракеты, атомные взрывы при коммунистах. Марксизм-ленинизм обеспечил условия для широкомасштабного производства и сконцентрировал власть в руках партийной верхушки... Но шесть столетий авторитарного режима от Ивана Великого и Ивана Грозного сделал русских монархистами до костей задолго до того, как пришли Ленин и Сталин... Кровавая тирания Сталина была подготовлена кровавым правлением Ивана Грозного в XVI веке и железным режимом Николая I в XIX веке. Петр I насадил первую политическую администрацию и ввел официальную цензуру. Екатерина II первая открыла и затем закрыла дверь западным идеям. Советская практика отправки диссидентов в психиатрические лечебницы имеет свой прецедент в известной истории с Петром Чаадаевым. Было бы наивно заявлять, что революция ничего не изменила.



Но исторические параллели сохраняют полную силу. И при царях

<sup>136</sup> Ibid. P. 21.

132

и при комиссарах русские глубоко пропитаны страхом перед анархией и центробежными силами, которые грозят разрушить единство и стабильность их обширного государства.<sup>137</sup>

Исходя из приведенных соображений, оба цитируемых автора выражают твердую уверенность, что не следует в ближайшее время ожидать каких-либо перемен в Советском Союзе. Они глубоко заблуждались! Не прошло и десятка лет, как в нашей стране жизнь коренным образом изменилась. Это свидетельствует о том, что их представления о советской России, как и многие другие стереотипы, на самом деле далеко не во всем верны и должны восприниматься критически.

По-видимому, Смит и Кайзер совершенно напрасно приписывают русскому народу в качестве постоянных, сохраняющихся чуть ли не протяжении всего его существования качеств то, что в действительности является лишь временным продуктом обстоятельств советского периода его истории.

За несколько последних лет из нашей жизни исчезло немало явлений, которые казались американцам (да и не только им) ее неотъемлемыми атрибутами. Сейчас пока еще трудно говорить о том, привело ли это к изменению сложившихся в западной культуре представлений о русском народе. В одном из недавних исследований, о котором шла речь на научной конференции в Петербургском университете в 1993 г., 300 опрошенных иностранцев сочли наиболее характерными особенностями русских коллективизм, тягу к духовным ценностям, создание кумиров, надежду на «авось», ориентацию на быстрое решение проблем. Финны в 1992 г. указали в числе свойственных русскому народу черт на отсталость (61%), художественность (49%), леность (49%), гостеприимство (47%), бюрократизм (42%), чувствительность

(39%), и гораздо реже наделяли русских такими чертами, как предприимчивость (9%), целеустремленность (6%), надежность (3%), современность (2%).<sup>138</sup> Эти данные, очевидно, не дают оснований для выводов об изменении этнокультурного стереотипа в западном общественном сознании. Подтверждением тому может служить опубликованная в 1996 г. книга корреспондента немецкого телевидения Дирка Загера.<sup>139</sup> Объездив чуть ли не всю территорию России, побывав и в кузбасских шахтах, и в среднерусских деревнях, и в местах заключения, Загер утверждает, что перемены в образе жизни русского народа имеют лишь внешний, поверхностный характер, а существенных изменений в сознании и мышлении людей не произошло. Россия еще не стала ни демократической страной, ни страной свободного рынка. Ею по-прежнему правят коммунисты, которые перераспределяют между собою богатства страны, не заботясь о народе, а народ так же, как и раньше, живет надеждами на лучшее будущее, пьянствует, ругает чиновников и мечтает о «сильной руке», которая наведет, наконец, порядок в России.

В 1996-1997 гг. китайские социологи провели массовый опрос в своей стране с целью выяснить, как относятся китайцы к происшедшим в России переменам. Оказалось, что большинство китайцев не склонно придавать им большое значение и не считает, что они существенно повлияли на культуру и духовный облик русского народа. Около четверти опрошенных вообще ничего не знали о реформах в России. Из тех же, кто знал, позитивно отзывались об этих реформах 40%, а негативно — 57%; 24% думают, что капиталистический путь развития не подходит для России, и она в конце концов вернется к социализму; лишь

<sup>137</sup> Smith H. *The Russians*. N. Y., 1976. P. 332-335.

<sup>138</sup> Россия сегодня. СПб., 1994.

<sup>139</sup> Sager D. *Betrogenes Russland: Jelzins gescheiterte Demokratie*. München, 1996.

133

19% полагают, что после распада СССР в России началось развитие свободы и демократии. Большинство китайцев отмечает, что русские настойчивы, скромны и храбры, 21% утверждает, что они надменны, а 5,4% — что они упрямы, консервативны и «чрезвычайно серьезны». Это, в общем, соответствует традиционным представлениям китайцев о русских. Китайцы по-прежнему высоко оценивают уровень российской науки и техники: 35% считают его «самым высоким в мире». Такую же оценку они дают достижениям русских в области спорта.<sup>140</sup>

## 7.4. ТРАДИЦИОННЫЕ УСТАНОВКИ РУССКОЙ КУЛЬТУРЫ

Впечатления разных наблюдателей об особенностях русского народа невозможно свести в цельную и непротиворечивую картину «русской души». В них содержится много субъективных и произвольных оценок. Возникающие из таких впечатлений этнокультурные стереотипы русского человека оказываются разнородными. Единый национальный характер, который был бы присущ русским людям «вообще», из них не складывается. Или, может быть, лучше сказать: складываются *разные характеры*, определяющие некоторые типичные особенности поведения представителей тех или иных социальных слоев и групп — крестьян, купцов, придворных аристократов, царских чиновников, интеллигенции и т. д. Да и эти особенности от эпохи к эпохе меняются, не говоря уж о том, что изменяется и само разделение общества на слои и группы.

Случайные, разрозненные наблюдения над отдельными представителями народа, с каким бы числом их не встречался наблюдатель, служат ненадежной почвой для обобщений и выводов о народе в целом. Но общие для всего народа представления, ценности, нор-

<sup>140</sup> «Известия» от 29.03.97.

мы поведения запечатлеваются и хранятся в национальной культуре.

Исторический путь, пройденный народом, откладывается в его социальной памяти и формирует *традиционные установки* его культуры. Сила традиции придает этим установкам стабильность и сохраняемость в течение долгого времени. Поэтому они кажутся заложенными в народе «от века», заданными ему «кровью и почвой». Именно их чаще всего имеют в виду, когда говорят об «особенностях народной души» и о «характере народа». Такие традиционные установки складываются и в русской культуре.

Оглядываясь из современности назад в поисках черт, характерных для русской культуры на протяжении многих веков и сохраняющихся у нее донныне, можно по-разному обобщать исторический материал. Однако выводы, к которым приходят исследователи, во многом совпадают.

В книге Вальтера Шубарта «Европа и душа Востока», вышедшей в 1939 г. в Швейцарии, развивается мысль о существовании четырех типов «исторического человека» (т. е. человека как субъекта истории) и, соответственно, четырех типов культуры:

*Гармонический* человек воспринимает мир как упорядоченный космос, обладающий внутренним совершенством. Культуре этого типа чужды идеи преобразования мира и прогресса. Мир прекрасен каков он есть, и человек живет в единстве и гармонии с ним. Такова культура античных греков и древних китайцев.

*Героический* или *прометеевский* человек видит в мире хаос, который он должен своими силами оформить и упорядочить. Он стремится властвовать над миром и активно действовать, чтобы усовершенствовать его. На этих установках строилась культура Древнего Рима, а с XVII века они стали господствовать в западной культуре.

*Аскетический* человек относится к миру как иллюзорному, неподлинному

134

бытию. Он пассивен, так как считает бессмысленным пытаться улучшить этот мир. Он ставит своей целью духовное самосовершенствование, открывающее выход к иному бытию — потустороннему, идеальному, высшему. Эти идеи лежат в основе, например, древнеиндийской культуры и буддийских культур Востока.

*Мессианский* или *иоанновский* человек чувствует несовершенство мира и считает себя призванным внести в мир высший божественный порядок. Эта обязанность возложена на него самим Богом: название «иоанновский» подчеркивает, что он должен следовать идеалам, данным в Евангелии от Иоанна. Именно такой тип культуры несет русский народ.

По мнению Шубарта, первоначально «русская душа», как и «душа Европы», была гармонической. Но если затем Европу охватил прометеевский дух, то Россия пошла по пути развития иоанновского мироощущения. Это развитие протекает в мучительном конфликте между древней тягой к гармоничному восприятию мира (общинные традиции, слияние с природой, народная набожность), с одной стороны, и наступающей силой прометеевского начала (Петр I, атеизм, марксизм), с другой. В русской литературе XIX-XX веков мессианизм, безусловно, доминирует. Но мессианский, иоанновский дух в России еще не вполне созрел.

Основными установками русской культуры, доминирующими в ней до современной эпохи,

являются, по Шубарту, *религиозность, стремление к потустороннему, сверхъестественному, экстремизм (впадение в крайности), склонность к анархии, нигилизму, истерии*. Шубарт полагает, что с такими установками русский мессианский человек пока во многом уступает западному прометеевскому с его «увядшей», но еще эффективной ориентацией на рационализм, практицизм, индивидуализм. Однако в будущем русский мессианский человек превзойдет западного прометеевского человека и возьмет на себя лидерство во всемирной истории.

Попытки выявить важнейшие традиционные установки русской культуры предпринимали многие отечественные мыслители. Одна из наиболее известных работ, направленных на решение этой задачи, принадлежит русскому философу XX века Н. О. Лосскому. В его книге «Характер русского народа», изданной впервые в 1957 г. в Германии,<sup>141</sup> рассматривается ряд «первичных основных черт», отличающих культурно-исторический облик русского народа. Лосский относит к ним:

- • *религиозность* и связанное с нею искание абсолютного добра и смысла жизни; *способность к высшим формам опыта*, особенно заметная в области нравственного опыта, в общении;
- • *открытость души* к «чуткому восприятию чужих душевных состояний» и интуитивному постижению вещей; могучая сила воли и страстность, проявляемая в общественной и религиозной жизни — в казацком молодецестве, бунтарстве, фанатической революционности и т. д.;
- • *экстремизм и максимализм* — «требование всего или ничего»; свободолюбие, доходящее до склонности к анархии и требующее деспотической государственной власти для обуздания анархического своеволия;
- • *патриотизм и национальное чувство*, соединяющие в одно неразрывное целое любовь к родине, народу и государству;
- • *презрение к мещанству*, к буржуазной сосредоточенности на собственности, на земных благах;
- • *народолюбие*, выраженное в признании высокой ценности всякой лично-
- <sup>141</sup> У нас это произведение опубликовано в книге: Н. О. Лосский. *Условия абсолютного добра*. М., 1991.

135

- сти, в идеализации крестьянства интеллигенцией и ее самоотверженном служении народу;
- прекрасное сочетание *мужества* с женской *мягкостью; доброта*, жалостливость, но и вместе с тем *жестокость*.

Лосский утверждает, что свобода духа, анархизм, максимализм, страстность и искание совершенного добра, связанные с постоянным «дерзким испытанием ценностей», ведут к неустойчивости форм жизни, опасным расстройствам общественного организма, преступлениям, бунтам. Поэтому «диапазон добра и зла» у русских более высок, чем у других народов, т. е. и добро и зло достигают более крайних выражений. По-видимому, не все из указанных Лосским черт русского народа можно считать установками, традиционно преобладающими в русской культуре вплоть до настоящего времени. Лосский и сам отмечает, например, что доброта в значительной мере подрывается нищетой, притеснениями, патриархальным семейным деспотизмом и пьянством, которые ведут к озлоблению и зверствам; что, вопреки его утверждению о религиозности русского народа, русская интеллигенция второй половины XIX века была если не атеистической, то, во всяком случае, «внецерковной»; что наряду с могучей силой воли в русском человеке есть «аспект обломовщины», т. е. леность и пассивность, которые ведут к небрежности, неточности, нехватке энергии для осуществления прекрасно задуманных планов.

Если выделить основные черты и духовные ориентации, господство которых в русской культуре более или менее единодушно признается различными авторами, то можно указать следующие установки, характерные для нее (см. таблицу 3.4).

Перечисленные в первом столбце таблицы установки, несомненно, играют в русской культуре весьма существенную роль. Это не значит, что противоположные установки полностью в

### Таблица 3.4

Установки, характерны для русской культуры	
Коллективизм	Индивидуализм
Бескорыстие, духовность, непрактичность	Утилитаризм, расчет, практическая активность
Экстремизм, гиперболизм	Умеренность, «теория малых дел»
Фетишизация государственной власти, убеждение в зависимости всей жизни граждан от нее	Ограничение прав государства, независимость частной жизни от властей
Русский патриотизм	Космополитизм

ней отсутствуют. Но доминирующими в ней являются именно первые, хотя ими, конечно, не исчерпывается ее специфика. Рассмотрим их подробнее.

*Коллективизм* выработывался как культурная норма, требующая подчинения мыслей, воли и действий индивида требованиям социальной среды. Эта норма складывалась в условиях общинной жизни и патриархального быта русского крестьянства. Она, с одной стороны, способствовала организации крестьянского труда и всего уклада деревенской жизни (решение вопросов «всем миром»), а с другой — получала одобрение со стороны власть имущих, поскольку облегчала управление людьми. Многие народные пословицы отразили коллективистскую ориентацию поведения русского человека: «Один ум хорошо, а два лучше», «Один в поле не воин», «На миру и смерть красна», и др. Индивидуализм, уклонение от сотрудничества, противопоставление себя коллективу, даже просто нежелание поддерживать общение (например, со словоохотливым случайным попутчиком) воспринимается как неуважение, высокомерие, чванство. Так вести себя «не принято» — это «бескультурье», которое порицается общественным мнением. Антикolleктивизм подвергается осмеянию в басне Крылова «Лебедь, рак и щука»; гоголевский Тарас Бульба отрекается от впавшего в индивидуалистический грех сына; душевный крах терпят одиночки, восстающие против общества — Онегин у Пушкина, Печорин у Лермонтова, Раскольников у Достоевского.

136

Россия не пережила Ренессанс, внесший струю гуманизма в европейскую культуру, и идея уникальности, самоценности человеческой личности хотя и высказывалась, но никогда не привлекала к себе особого внимания в русской культуре. Гораздо более частым мотивом было стремление «быть как все», «не выделяться». Групповая сплоченность снимала проблему индивидуальной инициативы. Растворение личности в коллективе, в массе порождало безответственность за свое поведение, за личный выбор и участие в совместном действии. Лишь к концу XX века мысль о том, что индивидуализм имеет не меньшую социальную ценность, чем коллективизм, постепенно проникает в русскую культуру. Но и сейчас наше общество с большим трудом осваивает такие понятия, как права человека и свобода личности, а личная инициатива, требуемая рыночной экономикой, то принимает уродливые формы дикого мошенничества, то вызывает не менее дикое сопротивление со стороны приверженцев принципа «не высовывайся» (поджоги и убийства фермеров, например).

*Бескорыстие, возвышение духовности, осуждение склонности к приобретательству, накопительству, скопидомству* всегда встречало признание в русской культуре (хотя далеко не всегда служило фактически нормой жизни). Почитались юродивые, отшельники, укротители плоти, бессеребренники и вообще все, кто пренебрегал мирскими благами ради каких-то высших духовных идеалов. Альтруистическая жертвенность, аскетизм, «горение духа» отличают исторических и литературных героев, ставших образцами для целых поколений, — Сергия Радонежского и отца Аввакума в народных преданиях, старца Зосимы и князя Мышкина у Достоевского, властителей дум русской интеллигенции — философов XIX в. Николая Федорова и Владимира Соловьева. Безусловно, высокая духовность русской культуры

связана с православно-христианским культивированием *святости* и несет в себе религиозное начало.

Первенство духа над презренной плотью и обыденностью, однако, оборачивается в русской культуре презрительным отношением к житейскому расчету, «мирской суетности», «мещанской сытости». Это, конечно, не значит, что русским людям вообще чужд практицизм.



Стремление к материальным благам, чичиковское и плюшкинское поведение — вовсе не редкость в России. «Деловые люди» в ней, как и всюду, ставят во главу угла деньги. Однако в традициях русской культуры деловитому экономическому мышлению не придается особой ценности. «Мелочным расчетам» противопоставляются «широкие движения души». Поощряется скорее не расчетливая предусмотрительность, а избегание ее и действие «на авось».

Стремление к высотам духовного совершенства выливается в нереальные благие мечтания, высокопарные интеллигентские словопрения о «вечных святынях», за которыми стоит «милая сердцу» практическая беспомощность, бездеятельность и попросту лень. Русская культура более склонна признать прелесть восточной пассивности, чем достоинства западного активизма, практицизма и деловитости. Это находит отчетливое выражение, например, в творчестве Гончарова: авторские и читательские симпатии отдаются больше ленивому, но благородному Обломову, чем энергичному, но чуждому сентиментальных эмоций Штольцу. Сходным образом в душе русского человека сочувствие вызывают бесшабашные удалыцы, пропойцы, бомжи, готовые жить впроголодь, только бы не брать на себя тягот систематического труда. Обсуждение знаменитого вопроса: «А ты меня уважаешь?» строится на предпосылке, что уважение завоевывается не делами, а исключительно лишь выдающимися душевными качествами, которые совсем не обя-

137

зательно должны проявляться в выдающихся поступках.

Обширность просторов России и многочисленность ее населения на протяжении многих столетий постоянно сказывались на русской культуре, придавая ей склонность к *экстремизму*, *гиперболизму*. Эта склонность проявлялась в том, что всякий замысел, всякое дело на фоне громадных по сравнению с соседними странами российских масштабов становились заметными и накладывали свой отпечаток на культуру только тогда, когда приобретали достаточно большой размах, зачастую — лишь если доводились до крайности. Людские ресурсы, природные богатства, разнообразие географических условий, величина расстояний позволяли осуществлять в России то, что было невозможно в других государствах. Соответственно и проекты привлекали внимание, когда отличались . грандиозностью. Подтверждений тому . можно привести сколько угодно.

Гиперболичны были вера и преданность крестьян царю-батюшке; национальные амбиции и неприязнь ко всему иностранному у московского боярства и духовенства; деяния Петра I, задумавшего построить за несколько лет большой столичный город на пустынном болотистом берегу моря и превратить огромную отсталую страну в передовую и могучую державу; увлечения российской знати XVIII-XIX вв. строительством дворцов и усадеб, французским языком и зарубежными модами; достигшая глубочайшего психологизма у Толстого и Достоевского русская литература; особенности русской интеллигенции (социального слоя, подобного которому не было больше нигде) с ее мучительным ощущением «горя от ума», возвышенными духовными устремлениями и житейской непрактичностью; безудержно фанатичное принятие и проведение идей марксизма, вылившееся в уникальный социальный эксперимент, дорого обошедший русскому народу; неподдельный народный энтузиазм и неправдоподобно наивная шпиономания времен сталинизма; «громадые» планы, «повороты рек», «великих строек коммунизма» и т. п. Эта же страсть к гиперболизму и экстремизму проявляется и ныне — в доходящем до нелепостей выпячивании своего богатства «новыми русскими»; в беспредельном разгуле бандитизма и коррупции; в наглости финансовых «пирамидосозидателей» вроде Мавроди и невероятно большом количестве их доверчивых жертв типа Лени Голубкова; в удивительных для страны, прошедшей через ГУЛАГ и войну с фашизмом, буйных вспышках фашистско-националистических настроений и ностальгической любви к «порядку, который был при Сталине»; и т. д.

Наклонность к гиперболизации всего, что делается, воспринимается русским человеком как культурная норма. И даже люди робкого характера, в жизни не рискующие впасть в крайности, обычно с одобрением воспринимают «русский размах», многократно воспетый в народном искусстве. Об этом говорит, например, популярность, которую приобрели строки А. К. Толстого:

*Коль любить, так без рассудку, Коль грозить, так не на шутку, Коль ругнуть, так сгоряча, Коль рубнуть, так уж сплеча. Коли спорить, так уж смело, Коль карать, так уж за дело, Коль простить,*

*так всей душой, Коли пир, так пир горой!*

Поскольку самодержавная государственная власть на протяжении всей истории России была главным фактором, обеспечивающей сохранение единства и целостности огромной страны, постольку неудивительно, что в русской культуре эта власть *фетишизировалась*, наделялась особой, чудодейственной силой. Сложился *культ государства*, оно стало одной из главных *святынь* народа. Государственная власть представлялась единственной надежной защитой от врагов, оплотом порядка и безопасности в обществе. Отношения власти и населения по традиции понимались

138

как патриархально-семейные: «царь-батюшка» — глава «русского рода», облеченный неограниченной властью казнить и миловать своих «людишек», а они — «дети государевы» — обязаны исполнять его повеления, потому что иначе род придет в упадок. Вера в то, что царь хоть и грозен, но справедлив, прочно въелась в народное сознание. А все, что противоречило этой вере, толковалось как результат зловредного вмешательства посредников — царских слуг, бояр, чиновников, обманывающих государя и искажающих его волю. Века крепостной зависимости приучили крестьян к тому, что их жизнь подчиняется не закону, а произвольным решениям властей, и надо «идти на поклон» к ним, чтобы «найти правду».

Вместе с тем всеислие властей ставило развитие духовной культуры общества в зависимость от них. Искусство, литература, наука обслуживали их интересы. Прославление их было социальным заказом художникам, и они выполняли этот заказ. Верноподданнические мотивы пронизывали культуру сверху донизу. И протесты против самовластия и произвола чиновников так или иначе тоже исходили из признания их фактического всемогущества. Таким образом, фетишизация власти была культурным фоном российской действительности.

Октябрьская революция сменила тип власти, но не фетишистский культ, которым она была окружена. Более того, партийная пропаганда взяла этот культ на вооружение и придала ему новую силу. Сталин изображался «отцом» народа, «горным орлом», «корифеем науки», наделенным необычайной мудростью и прозорливостью. Развенчание его после смерти не изменило общего тона восхваления мудрости «коллективного руководства» и его «единственно верного ленинского курса». Дети на праздниках благодарили Центральный Комитет КПСС и Советское Правительство «за наше счастливое детство». Вожди прославлялись подобно святым, а их изображения выполняли роль своего рода икон. Лозунги типа «Слава КПСС!» были неотъемлемым элементом убранства улиц. Разумеется, многие скептически воспринимали весь этот парад. Но и недовольство властью опять-таки молчаливо возлагало на нее полную ответственность за беды общества.

Фетишизация государственной власти остается установкой общественного сознания и в нынешней России. Представление, что правительство настолько всеисливо, что от него зависят и счастье, и несчастье населения, по-прежнему повсеместно царит в народных массах. Правительство у нас в ответе за все: его ругают за несоблюдение законов, невыплату зарплаты, дороговизну, разгул бандитизма, грязь на лестничных клетках, распад семей, распространение пьянства, наркомании и венерических болезней. И не исключено, что за рост экономики и благосостояния (а рано или поздно он начнется!) тоже станут благодарить президента, депутатов, министров, губернаторов и мэров. Выработанная историей культурная традиция не сдает свои позиции в одночасье.

С культом власти и государства исторически связан и особый характер русского *патриотизма*. Сложившаяся в культуре установка органически соединяет любовь к родине — родной земле, природному ландшафту, с любовью к отечеству — государству. Русский солдат воевал «за веру, царя и отечество»: само собою разумелось, что это вещи неразрывно связанные. Но дело не только в этом.

Вековое существование России в религиозном противостоянии языческому Востоку и католическому Западу сделало свое дело. Окруженный со всех сторон «иноверцами», русский народ (в отличие от западноевропейских, не испытавших этого) выработал ощущение своей единственности, уникальности, исключительной несхожести с другими народами. Наложившись на это

139

ощущение, мессианские идеи оформили русский патриотизм как культурный феномен, который не исчерпывается «любовью к отеческим гробам», но предполагает особую историческую судьбу России, особые отношения ее со всем человечеством и обязанности перед ним. Таким образом, патриотизм наряду со своим «внутренним» содержанием приобретает еще и «внешний», международный аспект.

Нетрудно понять, что это подготовило культурную почву, на которой произошло быстрое

распространение в российском обществе марксистских представлений о великой исторической миссии России, которой суждено после Октябрьской революции возглавить движение всего человечества к коммунизму. «Советский патриотизм», включающий в себя гордость за свою державу — «маяк человечества», явился прямым наследником русского патриотизма. «Братская помощь» Советского Союза другим странам, идущим за ним, представлялась нелегким, но почетным бременем — выполнением обязательств, выпавших на долю нашей страны вследствие ее исключительной роли в истории человечества.

## §8. СУЩЕСТВУЕТ ЛИ НАЦИОНАЛЬНЫЙ ХАРАКТЕР?

### 8.1. ЧТО ПОНИМАЕТСЯ ПОД НАЦИОНАЛЬНЫМ ХАРАКТЕРОМ?

К этнокультурным стереотипам можно относиться по-разному. Одни люди безоговорочно принимают их как самоочевидные истины; при этом обычно никакие сведения или логические доводы не в состоянии поколебать человека, убежденного в их правильности, хотя далеко не всегда он способен обосновать свои убеждения. Другие полагают, что они, в общем, правильны, хотя и содержат, вероятно, какие-то отдельные ошибочные суждения. Третьи считают их недостоверными и видят в них проявление националистических предубеждений, поскольку в них впечатления, полученные из наблюдений над некоторыми представителями народа, неправомерно переносятся на весь народ в целом.

Однако между всеми этими точками зрения есть нечто общее: высказывая их, обычно молчаливо предполагают, что у каждого народа есть свой *национальный характер*, и этнокультурный стереотип рассматривают как отражение этого характера — верное, не совсем верное или совсем неверное. Но тогда встает вопрос: *что такое национальный характер?* Чтобы определить, насколько точно этнокультурные стереотипы отражают национальный характер, надо сначала ответить на этот вопрос.

Понятие характера употребляется в психологии для обозначения совокупности устойчивых индивидуальных черт личности, которые проявляются в ее деятельности и общении. Какой же смысл приобретает это понятие, когда к нему добавляется прилагательное «национальный», т. е. говорят о характере не отдельной личности, а целого народа?

Чаще всего, особенно в прошлом, предполагалось, что у каждого народа есть свой особый «дух», и проблема национального характера упиралась в выяснение особенностей этого «духа». Однако дать какое-либо однозначное и достаточно обоснованное понимание «народного духа» оказалось невозможным — главным образом, потому, что это понятие еще менее ясно, чем понятие национального характера. Французский философ XVIII века Гельвеций

140

пытался сформулировать идею национального характера более определенно, толкуя его как «свой особенный способ видеть и чувствовать», который имеется у всякого народа.<sup>142</sup> Но народ, взятый в целом, не может ни видеть, ни чувствовать: у него нет ни глаз, ни головы, ни нервной системы — все это имеют отдельные люди, составляющие народ, а не народ как целое. Поэтому Гельвеция, очевидно, надо понимать в том смысле, что существует единый, общий для всех представителей данного народа способ видения и чувствования, а представители других народов видят и чувствуют иными способами. Однако такое утверждение не может не вызывать сомнений.

Голландские ученые Г. Дуийкер и Н. Фрийд пришли к выводу, что к настоящему времени сложилось шесть различных подходов к проблеме национального характера. Под ними понимают:<sup>143</sup>

- 1) Психические особенности, присущие всем представителям нации и отличающие их от всех других людей;
- 2) Совокупность психических качеств, которая имеется у большинства членов нации;
- 3) Тип личности, который в общественном мнении представляется идеальным, образцовым для данной нации;
- 4) Типичные особенности поведения и мышления, которыми отличаются персонажи национального искусства (в фольклоре, литературе, драматургии т. д.);

- 5) Особый склад ума, который выражается в особенностях национальной культуры — философии, искусства, науки, и т. д.
- 6) Совокупность ценностей, идеалов, убеждений, которые определяют образ жизни народа.

<sup>142</sup> Гельвеций К. Соч. Т. 1. М., 1974. С. 182.

<sup>143</sup> Duijker H., Frijda N. National Character and National Stereotypes. Amsterdam. 1960. P. 11-28.

Перечисленные подходы к определению национального характера можно разбить на две группы. В одну входят три первых, в другую — три последних подхода. Рассмотрим сначала первую, а затем вторую группу.

## 8.2. ЛИЧНОСТНО-ПСИХОЛОГИЧЕСКАЯ ТРАКТОВКА НАЦИОНАЛЬНОГО ХАРАКТЕРА

Первый подход до сих пор распространен в обыденном сознании. Но едва ли можно всерьез приписывать те или иные психические особенности всем без исключения представителям одного народа и отрицать их наличие у всех остальных людей. В современной научной литературе этот подход практически давно отвергнут.

Второй подход тоже вряд ли заслуживает признания. Он мог бы быть принят только в том случае, если был бы основан на большом объеме статистических данных. Но таких трудоемких статистических исследований никто не проводил. Да и едва ли подобные исследования смогли бы привести к какому-то значимому результату. Предположим, например, что в итоге них было бы установлено, что в некотором народе 51% составляют люди скромные, а 49% — хвастуны. Можно было бы сделать вывод, что чертой его национального характера является скромность? И даже если бы процентная разница была большей — скажем, 40% и 60%, — что бы из этого следовало сказать о национальном характере? Какое большинство необходимо для суждений о нем? Наконец, под вопросом находится и устойчивость найденных процентных отношений: они могут, видимо, изменяться за относительно краткое время — хотя бы потому, что ведь люди с возрастом меняются, а тем более — поколения, живущие в разных исторических условиях.

Недостаток третьего подхода состоит в том, что какого-то единого эталона идеальной личности ни у одного народа

<sup>141</sup>

фактически не обнаруживается. У каждого народа, есть, конечно, свои национальные герои, которые служат примером для многих поколений. Но обычно эти герои имеют разные характеры. А с другой стороны, между национальными героями разных народов можно обнаружить немало сходного — мужество, ум, благородство, верность и т. д. К тому же реальные люди редко достигают высоты, на которой находится идеальный тип личности. Далеко не все китайцы — Конфуции, а русские — Ильи Муромцы. В литературе встречается также понятие *базовой личности*. Так называют индивида, психологические и нравственные качества которого максимально соответствуют данной культуре и идеологии и позволяют ему достигать социальных успехов и внутренней удовлетворенности.<sup>144</sup> В отличие от идеальной, базовая личность — это некий *средний, типичный представитель* определенной социальной группы. Понятие базовой личности близко к понятию *социального типа*. В социологической и художественной литературе можно найти описания различных социальных типов, представляющих сословные, профессиональные, возрастные и др. группы (например, типы крестьянина, купца, интеллигента, студента и т. д.), причем в разных странах эти типы, конечно, несут на себе национальную окраску. Но попытки свести национальный характер к характеру базовой личности оказываются столь же безуспешными, что и в случае с идеальной личностью. Базовые личности для разных социальных групп неизбежно будут отличаться друг друга. Единой же базовой личности для целой нации не существует (если бы даже было возможно нарисовать какой-то среднестатистический ее портрет, то получилось бы нечто вроде «средней температуры по госпиталю»).

Все три рассмотренных подхода объединяет то, что в них национальный характер пытаются свести к какому-то

<sup>144</sup> История и психология. М., 1971. С. 142.

набору личностных, психических и нравственных качеств, отличающих представителей данной нации. Некорректность их означает, что, видимо, такая попытка в принципе



ошибочна. Любой достаточно многочисленный народ имеет в своем составе людей с самыми разнообразными особенностями психики. И если итальянцев часто считают вспыльчивыми, а англичан холодными, финнов — упрямыми, а русских — покладистыми, то отсюда вовсе не следует, что это действительно так. Во всяком случае, тот, кто заранее настроен исходить из этих стереотипов в индивидуальных контактах с итальянцами, англичанами, финнами, русскими, рискует сильно ошибиться.

Вспомним факт, который выявился в описанном выше (§ 7.2) исследовании автостереотипных представлений российских студентов: свойства, которые они сочли характеризующими американцев, оказались присущими им самим даже в большей мере, чем «русские» свойства. Этот факт не только достаточно ясно свидетельствует о недостоверности обыденных стереотипных мнений об этнокультурных различиях между людьми разных национальностей, но и показывает, насколько мало оправдываются на практике многочисленные рассуждения о «национальном характере», проявляющемся в общности поведения представителей какого-либо народа. О том же говорит и еще один результат упомянутого исследования: средний балл по «американским» чертам составил 2,01, а по «русским» — только 1,86. Как объяснить такую разницу? Может быть, причина ее — в той «неопределенности» русского национального характера, на которую указывали Кавелин и Миллюков (см. § 7.2)? Но подобная «неопределенность» нередко обнаруживается и в автостереотипах других народов. Да и в гетеростереотипах она тоже часто имеет место: достаточно вспомнить, например, что выше приводились высказывания иностранцев о «противоречивости национального

142

характера» не только русских, но и японцев, китайцев, англичан и др. Очевидно, что противоречивость эта опять-таки означает невозможность однозначного описания свойств национального характера. Поэтому более разумным представляется другое объяснение. При характеристике американцев студенты, имея, очевидно, не слишком много личных знакомых среди них, описывали поведение некоего воображаемого «типичного американца» вообще. А когда дело касалось русских, им приходилось считаться с реальным разнообразием личностных качеств и особенностей поведения, наблюдаемых ими у множества окружающих их людей. Вследствие этого оценки частоты проявления (распространенности, типичности) одних и тех же черт среди русских и оказались более осторожными.

Нельзя не согласиться с Кавелиным, который писал: «Приписывать целому народу нравственные качества, особливо принадлежа к нему по рождению, воспитанию, всю жизнь и всеми симпатиями, — едва ли можно. Какой же народ не считает себя самым лучшим, самым нравственным в мире? С другой стороны, став раз на такую точку зрения, можно, вопреки истине и здравому смыслу, признать целые народы безнравственными... Вы будете превозносить простоту, кротость, смирение, незлобливость, сердечную доброту русского народа; а другой, не с меньшим основанием, укажет на его склонность к воровству, обманам, плутовству, пьянству, на дикое и безобразное отношение к женщине; вам приведут множество примеров свирепой жестокости и бесчеловечия. Кто же прав: те ли, которые превозносят нравственные качества русского народа до небес, или те, которые смешивают его с грязью? Каждому не раз случалось останавливаться в раздумье перед этим вопросом. Да он и не разрешим!».<sup>145</sup>

<sup>145</sup> Кавелин К. Д. Наш умственный строй. М., 1989. С. 460.

Когда национальный характер трактуется как совокупность «типичных» психических и нравственных свойств народа, то не поддается решению и вопрос, каким образом он формируется. Обычно сторонники такой трактовки утверждают, что эти качества складываются под влиянием природных условий жизни народа и передаются в нем по наследству от поколения к поколению. Наследование органических свойств нервной системы и психических задатков действительно происходит.

Однако, во-первых, если бы национальный характер был производным от природных условий, то тогда надо было бы признать одинаковость национальных характеров у соседних народов, живущих в одной и той же географической зоне, например, у греков, итальянцев, испанцев и др. Но ведь идея природной обусловленности национального характера выдвигается как раз для обоснования различий между национальными характерами, в том числе и у соседних народов!

Во-вторых, наличие генетически наследуемых нервно-психических свойств личности не обеспечивает формирование единого, «общенародного» национального характера, ибо в любом народе переплетаются различные генетические линии, и едва ли найдутся родословные, в которых не было бы «иноземных» предков (особенно если учесть происходившие в прошлом переселения народов).

Наконец, в-третьих, если национальный характер генетически наследуется, то придется допустить, что он не зависит от развития цивилизации и культуры. Но мало кто даже из самых горячих любителей порассуждать о национальном характере решаете настаивать на том, что история народа не накладывает отпечаток на его характер. В результате получается *порочный круг*: с одной стороны, пытаются объяснить особенности культуры и истории народа его характером, а с другой — вывести черты его характера из

143

особенностей его культуры и исторической судьбы (это нетрудно заметить, проанализировав приведенные выше высказывания Бердяева, Сагатовского, Кюстина, Смита, Кайзера и др.) Не случайно такой знаток Китая, как Л. С. Васильев, иронически замечает, что невозможно понять, конфуцианство ли соответствует национальному характеру китайцев или их национальный характер сформировался под влиянием конфуцианства.

Говоря о русском национальном характере, П. Н. Милуков еще на рубеже XIX-XX вв. указывал, что попытки связать его с передаваемыми по наследству «природными» личностными качествами русских людей опираются на «недоразумения и предрассудки, теоретическое обоснование которых давным-давно сдано в архив». Он подчеркивал, что «объяснять особенности духовной жизни России из особенного склада народного духа, из русского национального характера... — это значит объяснять одно неизвестное посредством другого, еще более неизвестного. Национальный характер сам есть последствие исторической жизни и только уже в сложившемся виде может служить для объяснения ее особенностей. Таким образом, прежде чем объяснять историю русской культуры народным характером, нужно объяснить самый народный характер историей культуры. Притом же, само определение того, что надо считать русским народным характером, до сих пор остается спорным. Если исключить из этого определения, во-первых, общечеловеческие черты, монополизированные национальным самолюбием, во-вторых, те черты, которые принадлежат не нации вообще, а только известной ступени ее развития, в-третьих, наконец, все те, которые придала народному характеру любовь или ненависть, или вообще фантазия писателей, трактовавших об этом предмете, — то специфических и общепринятых черт останется очень немного в обычном изображении русского характера».<sup>146</sup>

Итак, *«национального характера», если понимать под ним совокупность свойств личности, типичных для всех или «большинства» представителей какого-либо народа, не существует.* Иначе говоря, нет каких-то неизменных на протяжении веков, генетически заданных — от «крови и почвы» — психических и нравственных черт нации.

Обратимся теперь ко второй группе перечисленных Дуийкером и Фрийдом подходов к определению национального характера.

### 8.3. КУЛЬТУРНО-НОРМАТИВНАЯ ТРАКТОВКА НАЦИОНАЛЬНОГО ХАРАКТЕРА

В отличие от первых трех последние три подхода связывают национальный характер с произведениями духовной культуры народа. При этом речь идет уже не о персональных особенностях психики, а об общих чертах духовной жизни нации.

Согласно четвертому подходу о национальном характере можно судить по персонажам, изображаемым в искусстве. В художественных образах, действительно, отражаются *социальные типы* людей, характерные для данного общества. Но, во-первых, эти типы разнообразны и увидеть в них какой-то единый характер вряд ли возможно. Например, и Чичиков, и Ноздрев, и Собакевич, и Манилов у Гоголя — это социальные типы. Но характеры их очень различны и включают в себя противоположные психические и нравственные качества. Какие же выводы о русском национальном характере следует сделать из рассмотрения гоголевских героев? Конечно, можно попытаться отобрать из представленных в искусстве народа персонажей те, которые наиболее выражают национальный

<sup>146</sup> Милуков П. Н. Очерки по истории русской культуры. М., 1992. С. 37-38.

144

характер; но тогда встанет вопрос о критериях такого отбора, что вновь приведет к уже

отмеченным выше трудностям. Во-вторых, хотя художественные образы, особенно в реалистическом искусстве, обладают национальными особенностями, последние, однако, сочетается в них с общечеловеческими чертами, что, собственно, и делает произведение искусства достоянием не только национальной, но и мировой культуры. Дон Кихот и Гамлет, Чацкий и Молчалин, князь Мышкин и братья Карамазовы — это типы, характерные для своего народа и своего времени, но вместе с тем они несут в себе нечто такое, что так или иначе свойственно людям разных стран и эпох. В-третьих, национальный «колорит», отличающий героев художественных произведений, связан с конкретными историческими обстоятельствами жизни народа, страны, социального окружения, в котором они находятся. Он определяется обычаями и традициями, манерами речи, формами и правилами поведения, привычными условиями быта — т. е. всем тем, что составляет национальную культуру и субкультуру их социальной среды. В этом смысле художественные образы, несомненно, передают особенности, свойственные народу, однако такие особенности выражаются не столько индивидуальными характеристиками героев, сколько общими для них реалиями, нормативами, традициями народной культуры. А это значит, что если национальный характер отражается в персонажах искусства, то он представляет собою, в конечном счете, не что иное, как *комплекс закрепившихся в культуре данного народа в данную историческую эпоху норм и ценностей*.

Пятый и шестой подходы, указанные Дуийкером и Фрийдом, выражают такое понимание национального характера еще более отчетливо. Эти подходы предполагают, что он воплощается не в каких-то личностных чертах всех или большинства отдельных членов нации,

а в социокультурной деятельности народа. Он есть своего рода коллективный духовный настрой, который обуславливает ее и проявляется в ней. Для обозначения совокупности глубинных установок коллективного сознания, формирующих подобный духовный настрой, в научной терминологии используют иногда термины *«ментальность»*, *«менталитет»* (от лат. *mens* — дух, ум). Национальный характер выступает как форма выражения ментальности народа. Он образует духовную атмосферу, которая царит в обществе и обнаруживает себя в образцах мышления и поведения, задаваемых культурой, в нормативах, ценностных ориентациях и продуктах культурного развития.

Очевидно, что *национальный характер в этом смысле есть общее достояние народа, а не комбинация индивидуальных качеств, свойственных его представителям*. «Характерные черты отдельных индивидов, особенно при нерепрезентативной выборке, никоим образом не являются идентичными с характерными чертами организованной группы (в данном случае — нации) и наоборот. Ведь свойства H<sub>2</sub>O отличаются от свойств водорода и кислорода, взятых в отдельности».<sup>147</sup>

Многое из того, что говорилось выше о национальных характерах различных народов, соответствует этому пониманию. Но в содержании этнокультурных стереотипов, как правило, различные подходы к трактовке национального характера смешиваются. Наряду с ментальностью, культурными нормами, ценностями и идеалами, определяющими образ жизни народа, эти стереотипы включают в себя и описания психических, душевных, нравственных качеств его представителей. Конечно, ошибочными могут быть стереотипные представления как о личностных качествах индивидов, так и о культурных нормах, по которым жи-

<sup>147</sup> Сорокин П. А. Основные черты русской нации в двадцатом столетии // О России и русской философской культуре. М., 1990. С. 464.

145

вет народ в целом. Чтобы выявить господствующие в культуре убеждения, идеалы, принципы мышления, правила поведения, необходимо ее глубокое и тщательное изучение. Однако предметом изучения здесь являются процессы и результаты культурного развития народа, объективно проявляющиеся в его образе жизни. А стереотипные описания специфических личностных, психических или нравственных качеств, которые будто бы «от природы» образуют национальный характер, лишены объективного основания. На самом деле они являются лишь неправомерным обобщением субъективных впечатлений и эмоций, возникновение которых может зависеть от различных факторов. Как показывают социально-психологические исследования, решающую роль в образовании стереотипных представлений о национальном характере играют, прежде всего, социально-исторические обстоятельства, в которых

складываются межэтнические взаимоотношения. Что же касается личного опыта общения с людьми иной национальности, то он всегда слишком ограничен, чтобы на основании него делать общие выводы о нации в целом.

Поэтому следует критически отнестись к приведенным выше стереотипным характеристикам народов. Не случайно так часто у цитированных авторов встречаются высказывания о противоречивости «национального характера». Разнообразие индивидов в любой нации позволяет одинаково легко и «доказывать» и «опровергать» наличие в «национальном характере» какой угодно черты личности. Даже Кант, один из величайших философов человечества, не смог избежать здесь односторонности. Всякий может без особого труда найти примеры, свидетельствующие об ошибочности его утверждений о нелюбезности англичан, слабости художественного вкуса у немцев или отсутствии любознательности у испанцев.

Если Кант просто констатирует психологические различия между тремя европейскими нациями, то Мадариага делает попытку объяснить происхождение этих различий. Однако его исходное предположение (о том, что они определяются соотношением воли, интеллекта или страсти) столь же непроверяемо, сколь и недоказуемо. А стремление вывести «национальные характеры» англичан, французов и испанцев из этого предположения заставляет Мадариагу присоединять к своим метким культурологическим наблюдениям весьма сомнительные обобщения. Например, он говорит, что французы недооценивают интуицию; но ведь именно французские философы Рене Декарт и Анри Бергсон создают учения о фундаментальной роли интуиции в познании. Мадариага меняет местами причины со следствиями: у него особенности культуры определяются «национальным характером», тогда как на самом деле, наоборот, национальный характер определяется особенностями культуры. Поэтому многие его положения верны лишь при условии, что им дается иная интерпретация. Так, когда Мадариага утверждает, что англичане — искусные ремесленники, бизнесмены, путешественники и естествоиспытатели, это можно считать правильным лишь постольку, поскольку относится не ко всем *отдельным* англичанам (в силу будто бы присущей им склонности к действию), а к закрепленным в английской культуре традициям и достигнутым англичанами *как нацией* успехам в этих сферах деятельности. Методологическую несостоятельность его теории национального характера подчеркивает уже хотя бы то, что он сам, будучи испанцем, конструирует ее в чисто французском, согласно его представлениям, стиле.

Множество неоправданных обобщений можно заметить и в других этнокультурных стереотипах. Никак нельзя согласиться с тем, что китайцы, как отмечается у Макгована, небрежны в работе: чтобы убедиться, что это не так, достаточно посмотреть в Эрмитаже хотя

146  
бы на китайский фарфор или на сделанные китайскими мастерами удивительные шары из слоновой кости, которые состоят из множества находящихся внутри тонких резных сфер. Даже пресловутая американская деловитость в действительности может считаться национальной чертой американцев не потому, что она составляет психологическую особенность «американского характера», но потому, что она входит в комплекс социально одобряемых и закрепленных в культуре норм поведения (хотя, разумеется, ею обладают далеко не все из них).

В стереотипах русского характера, рассмотренных выше (§§ 7.2-7.3), также явственно проступает тенденция представить его в виде совокупности психологических черт личности русского человека. Отсюда и разноречивость суждений о русском характере. Как бы расписываясь в бессилии справиться с ней, говорят о «невыработанности» русского характера или же о противоречивости, загадочности и необъяснимости русской души. Но она оказывается такой уже просто потому, что попытка из многих русских душ сделать одну заведомо обречена на неудачу. Субъективность и случайность отбора национальных русских черт личности особенно проявляется у иностранцев, которые часто из своих весьма поверхностных наблюдений делают выводы то о свойственных русским угодливости и раболепии (Герберштейн), то об их молчаливости (де Сталь), то о презрении к слабым (Кюстин), хотя с неменьшим основанием можно было бы приписать русским и прямо противоположные черты. Все выводы такого рода на самом деле могут претендовать на отражение русского характера лишь в той мере, в какой они улавливают реально существующие в русской культуре, закрепленные в обычаях и традициях, в морали и праве, в идеологии, философии, литературе нормы и ценности. Презрение к слабым, скажем, явно не соответствует культурным установкам (в традициях русской культуры, наоборот, —



жалость к убогим, юродивым, нищим) и, следовательно, русскому характеру не присуще. О противоречивости же русского характера можно говорить только тогда, когда культурные нормы и ценности оказываются противоречивыми (что, впрочем, действительно имеет место). В основе личностно-психологического толкования национального характера лежит отождествление норм национальной культуры с психическими качествами людей, принадлежащих к ней. Так, в частности, особенности русской культуры неправомерно принимаются за личностно-психологические свойства русского человека. Чтобы увидеть, как это происходит, заглянем еще раз в § 7.4. Указанные там культурные установки — коллективизм, духовность, гиперболичность дел и намерений, фетишизация власти, мессианский патриотизм — это социально обусловленные нормы мышления и поведения. Их никак нельзя считать передающимися генетически по наследству личностными качествами характера, и они совсем не обязательно воплощаются в реальном поведении всех или большинства членов общества. Но стоит только упустить из виду их социокультурное происхождение, и не остается ничего другого, как объявить их этногенетически заложенными в личность русского человека персональными психологическими качествами. Подобным образом и возникают личностно-психологические трактовки национального характера. Конечно, можно сказать, что у того, кто неукоснительно следует господствующим в русской культуре установкам и превращает их в личные нормы мышления и поведения, — «истинно русский» характер. Но, во-первых, характер личности не сводится к общекультурным нормам мышления и поведения, а потому индивиды, придерживающиеся одних и тех же культурных ориентиров, могут быть чрезвычайно разнооб-

147

разны по своим персональным характерам. А во-вторых, следует учесть, что во всякой культуре, помимо господствующих, есть и «теневые», подчас прямо противоположные установки — в том числе и антиобщественные, социально неодобряемые. Принимая их, человек тоже остается в рамках своей культуры, хоть его жизненные установки и не соответствуют господствующим в культуре тенденциям. Кроме того, индивиды, придерживающиеся иных, отличных от господствующих сегодня норм и правил поведения, возможно, задают будущие установки культуры... Однако и в этом случае они лишь развивают заложенные в сегодняшней культуре возможности. В этом смысле любой человек — сын своего времени и своей культуры. Никто не может «выпрыгнуть» за их рамки. Но, как бы то ни было, русский национальный характер отражает исторически обусловленные особенности русской культуры, а не какие-то «врожденные», идущие от «крови и почвы» особенности психики русского человека.

Тенденция трактовать национальный характер в личностно-психологическом плане сохраняется и в современной литературе. При этом за врожденные или за исторически возникшие, но устойчиво сохраняющиеся в течение многих веков принимаются «черты характера», которые на самом деле являются лишь существующими в определенных социальных условиях нормами поведения. Когда Смит говорит о «русском шопинге» или особой любви русских к поэзии, то он описывает в действительности не типичные для русских людей склонности, а явления, обусловленные обстановкой в стране. Изменилась обстановка — и сейчас уже люди и в магазинах ведут себя иначе, и на вечера поэзии не слишком ломаются. Кануло в прошлое и знаменитое в свое время «чувство глубокого удовлетворения», с которым люди встречали всякий раз очередное постановление ЦК КПСС. А ведь в официальной советской печати оно подавалось чуть ли не как свойственное всем русским (и вообще советским) людям чувство, в котором проявляется «всеобщая любовь к родной коммунистической партии».

Если какие-либо характерные для существующего состояния культуры нормы поведения оцениваются негативно, возникает соблазн объявить их «не соответствующими русскому характеру». В духе указанной тенденции это вполне можно сделать. Так поступает В. Н. Сагатовский, говоря, например, об оскудении «религиозной духовности русского характера» и об утрате у значительной части русского народа «почвенно-национальных» черт.<sup>148</sup> Подобные рассуждения, однако, приобретают рациональный смысл только тогда, когда национальный характер толкуется как комплекс культурных норм и ценностей. При этом предметом обсуждения оказываются не изменения личностно-психологического облика русского человека (такого единого для всех облика просто не существует), а сдвиги в культуре: под «русским характером» тут понимаются нормы и ценности, существовавшие в русской культуре длительное время в прошлом, и происшедшие за последнее время в русской культуре отклонения от них считаются нежелательными. Сагатовский, призывая продолжить выработку русского характера у большего количества русских людей, в сущности, ратует за

восстановление (с преодолением при этом «слабохарактерности») существовавших прежде, в досоветское время, культурных норм и ценностей.

Проблема *изменения* национального, и в том числе русского характера, вообще является неразрешимой при его личностно-психологической трактовке, поскольку попадает, как уже указывалось (§ 8.2), в порочный круг. С позиций же культурно-нормативного подхода

<sup>148</sup> Сагатовский В. Н. Русская идея: продолжим ли прерванный путь? СПб., 1994. С. 183-184.

148

этого порочного круга не возникает: национальный характер не является раз и навсегда заданным «от природы». Он складывается исторически и, проявляясь в культуре, изменяется вместе с нею от эпохи к эпохе. Вместе с тем преемственность в культуре обеспечивает сохранение традиций и, следовательно, устойчивость соответствующих им элементов национального характера. Однако нравится ли нам это или нет, но далеко не все традиции сохраняются в процессе развития культуры. Поэтому изменения национального характера неизбежны. И задача восстановления и совершенствования русского характера, которую ставит Сагатовский, в сущности, заключается в том, чтобы развивать русскую культуру, сохраняя при этом ее лучшие традиции. Правда, вряд ли перспективы ее развития связаны с «русской идеей» (см. § 7.1).

Итак, на вопрос, *существует ли национальный характер*, можно ответить: *нет, если* под ним понимается некая заданная «от природы» совокупность личностных, психических и нравственных качеств, отличающих представителей данной нации; *да, если* понимать его как устойчивый комплекс специфических для данной культуры ценностей, установок, поведенческих норм. Что же касается этнокультурных стереотипов, то в них находят выражение обыденные, поверхностные и в

значительной части не соответствующие действительности представления о народах и национальных культурах. Они обычно строятся на личностно-психологической трактовке национального характера и нуждаются в критическом анализе и интерпретации с позиций его культурно-нормативного понимания. Однако эти стереотипы являются культурным феноменом, играющим существенную роль в общественном сознании и самосознании народов. Люди вольно или невольно воспринимают этнокультурные стереотипы как образцы, которым надо соответствовать, чтобы быть таким, каким «положено» быть представителю своего народа. Поэтому стереотипные представления об особенностях «национального характера» на самом деле оказывают определенное влияние на людей, стимулируя у них формирование тех черт характера, которые отражены в стереотипе. Этнокультурные стереотипы являются также важным фактором межэтнических отношений. От них в немалой степени зависит атмосфера, в которой развиваются контакты между представителями разных национальностей, между народами и государствами. Это особенно надо учитывать в наше время, когда многие люди очень остро реагируют на малейший намек, задевающий их национальное чувство. Поэтому этнокультурные стереотипы заслуживают внимательного отношения и изучения.

149

## Глава 4. СОЦИОКУЛЬТУРНЫЕ МИРЫ

*Мне сладки все мечты, мне дороги все речи,*

*И всем богам я посвящаю стих.*

В. БРЮСОВ

### §1. ТИПЫ СОЦИОКУЛЬТУРНЫХ МИРОВ

*Социокультурным миром* я называю общество, характеризующееся особым, специфичным для него типом культуры. Всякий социокультурный мир отличается не только своеобразием культуры, но и укладом жизни людей в нем. Культура обеспечивает целостность социокультурного мира, ибо она образует общую информационно-семиотическую среду, в которой протекает жизнедеятельность его членов. Эта среда объединяет их и создает возможность взаимодействия между ними.

Социокультурные миры могут быть замкнуты в сферу какой-либо отдельной этнической культуры (например, мир Древнего Египта или мир инков). Но в отличие от национальных культур они не обязательно возникают на почве этнической общности и могут охватывать

разные народы и страны (например, мир европейского Средневековья, мир арабской культуры).

Для социокультурных миров характерна относительная обособленность от внешнего окружения. Влияние иных культур на них незначительно и не сказывается сколько-нибудь существенным образом ни на содержании их жизни, ни на их исторической эволюции (если только она не прерывается насильственно завоевателями). Каждый социокультурный мир — это своего рода отдельный остров (маленький островок или большой материк) архипелага человеческой культуры, существующий относительно независимо от других ее островов. Все острова этого архипелага «живут под одним солнцем» — их объединяет общая природа человечества. Возможно, что когда-нибудь в будущем они сольются в одно целое, но до сих пор человеческая культура развивалась и продолжает развиваться в условиях сосуществования различных социокультурных миров.

Не ставя задачей дать развернутую типологию социокультурных миров, я рассмотрю три их типа (которые не являются взаимоисключающими):

*Исторические типы культуры* — сменяющие друг друга эпохи в развитии общества (например, античный мир);

*Региональные культуры* — надэтнические культурные общности, которые складываются в определенном географическом ареале и на протяжении долгого исторического времени сохраняют свою специфику (например, культура Латинской Америки);

*Цивилизации* — социокультурные миры разнообразного вида, возникающие на определенном этапе истории и выступающие как особые формы общества, существенно различающиеся по многим признакам: по содержанию духовной жизни, уровню развития техники и экономики, особенностям социально-политической устройства, господствующей религии и др. (например, шумерская цивилизация).

150

## §2. ИСТОРИЧЕСКИЕ ТИПЫ КУЛЬТУРЫ

### 2.1. ПЕРВОБЫТНАЯ КУЛЬТУРА

Временные границы первобытного общества определить нелегко. Существа семейства Номо появились около 4 млн. лет назад, Номо habilis (умеющие изготавливать каменные орудия труда) — около 2 млн. лет назад, а Номо sapiens — около 100 тыс. лет назад. Самый древний из известных городов — Иерихон — возник около 10 тысяч лет назад,<sup>149</sup> а древнейшие государства образовались на рубеже IV-III тысячелетий до н. э. Первобытный образ жизни сохраняется и в XX веке у некоторых племен в Африке, на островах Тихого океана. Но как бы то ни было, ясно одно: эпоха первобытной культуры — самая длительная в человеческой истории.

Хотя жизнь древних племен в разных географических регионах имела свои особенности, существуют общие черты, характерные для культуры первобытного типа.

Важнейшей отличительной чертой первобытной культуры является *синкретизм* (от греч. *syncretis* — соединение) — нерасчлененность, недифференцированность ее форм, свойственная их неразвитому состоянию. Другая важная особенность этой культуры — ее *бесписьменность*. Это обуславливает медленность накопления информации в обществе и вытекающие отсюда слабые темпы культурного и социального развития.

На ранних стадиях первобытного общества, когда язык был еще очень примитивен и возможности речевой коммуникации невелики, главным информационным каналом культуры была, помимо естественно-биологической активности, трудовая деятель-

ность.<sup>150</sup> В ней сочетались воедино прагматический и информационный аспекты. Освоение и передача смысла трудовых операций происходили в невербальной форме, без слов. Показ и подражание («обезьянничанье») были основными средствами обучения и общения. Действия, после которых наблюдался какой-либо полезный эффект, становились образцами, которые копировались и передавались от поколения к поколению и превращались в затверженный *ритуал*.

Поскольку причинно-следственные связи между действиями и результатами при отсутствии необходимых языковых форм их (связей) выражения и недостаточном развитии мышления плохо поддавались анализу и осознанию, постольку в ритуалы превращались и многие практически бесполезные действия. Вся жизнь первобытного человека проходила в выполнении множества ритуальных процедур и обрядов. Значительная часть из них на самом деле имела рационально

необъяснимый, *магический* характер. Но для древних людей такие магические ритуалы представлялись столь же необходимыми и эффективными, как и любые трудовые акты. Никакой разницы между трудовыми и магическими операциями для него здесь не было.

Мир смыслов, в котором жил человек на заре своей истории, задавался ритуалами. Они были невербальными «текстами» его культуры. Ритуальные операции выступали как символы, знание которых определяет уровень овладения культурой и социальную значимость личности. Подражательность ритуального поведения требовала от каждого индивида следования образцам

<sup>149</sup> В недавних археологических раскопках на его месте обнаружены постройки, датируемые 7800 годом до н. э.

<sup>150</sup> Leach E. Culture and Communication. Cambridge, 1976. P. 9. Романов В. Н. Историческое развитие культуры. М., 1991. С. 12.

151

и исключала творческую самостоятельность. Индивидуальное самосознание в этих условиях развивалось слабо и почти полностью сливалось с коллективным. Проблемы нарушения социальных норм поведения, непослушания, противоречия между личными и общественными интересами не существовало. Индивид не то чтобы должен был вести себя «как все» — он просто не мог отступать от ритуальных требований, налагаемых на его поведение. Особую роль здесь играли запреты — *табу*, охранявшие жизненно важные для существования племени устои коллективной жизни (порядок распределения пищи, недопущение кровнородственных половых связей, неприкосновенность особы вождя и т. д.). Культура начинается с введения запретов, которые пресекают асоциальные проявления животных инстинктов, но вместе с тем и сдерживают личную предприимчивость (охранительный характер так или иначе свойствен всякой культуре вообще).

С развитием языка и речи формируется и приобретает быстро растущую важность новый информационный канал — устное вербальное общение. Это сопровождается развитием мышления и индивидуального самосознания. Индивид перестает отождествлять себя с коллективом, у него появляется возможность высказывать, предлагать и обсуждать различные мнения и предположения по поводу событий, действий и их последствий, планов и т. д., хотя самостоятельность мышления долгое время остается еще очень ограниченной.

На этом этапе духовным основанием первобытной культуры становится мифологическое сознание. Оно отличается тем, что человек переносит на окружающий мир свойства, которые он замечает в самом себе: предметы природы представляются ему живыми, одушевленными существами, которые так же, как и он, имеют волю, желания, мысли, чувства. В мифах неразлично

ни для рассказчика, ни для слушателя сочетаются реальность и вымысел. Зато они объясняют всё: в них всё делается понятным, несмотря на малость реальных знаний. Словесная символика мифов вливается в ритуалы и придает им смысл (в том числе и тайный смысл магических ритуалов, доступный только посвященным — колдунам, магам). В свою очередь, мифотворчество порождает новые магические ритуалы. Мифы окутывают все формы жизнедеятельности людей и выступают как основные «тексты» первобытной культуры. Их устная трансляция обеспечивает установление единства взглядов всех членов племенного сообщества на окружающий мир. Вера в «свои» мифы скрепляет сообщество и вместе с тем отделяет его членов от «чужаков», верящих в иные мифы.

Поэзия мифов — первая форма литературного творчества. Но мифологическая символика воплощается не только в словесной форме — она выражается также в знаковых структурах обрядов, пения, танца, рисунка, татуировки, украшения оружия, предметов домашнего обихода и т. д. В результате мифология образует атмосферу, в которой зарождаются разнообразные виды первобытного искусства. В мифах закрепляются и освящаются практические сведения и навыки хозяйственной деятельности. Благодаря их передаче от поколения к поколению накопленный в течение многих веков опыт сохраняется в социальной памяти и образует первичный уровень знаний и способов мышления, от которого начинается путь, ведущий к развитию философии и науки. В мифологических рассказах о божествах, населяющих мир, зарождается религиозное мировоззрение.

Таким образом, в слитном, недифференцированном (*«синкретичном»*) виде первобытная мифология заключает в себе зачатки основных областей духовной культуры, которые выделяются из нее на последующих ступенях



152

развития человеческого общества — религии, искусства, философии, науки. Переход от первобытного общества к более высоким ступеням общественного развития и более развитым типам культуры в разных регионах Земли происходил по-разному. Различные исторические типы культуры сложились в Древнем Египте, Месопотамии, Китае, Индии. Рассмотрение всех их не входит в нашу задачу. Проследим лишь основные этапы развития культуры в европейском регионе.

## 2.2. АНТИЧНАЯ КУЛЬТУРА

Эпоха античной культуры начинается с образования греческих полисов — городов-государств — на присредиземноморских землях Эллады и Малой Азии в начале I тысячелетия до н. э. и завершается с падением Римской империи в V веке н. э. В Греции и Риме в эту эпоху интенсивно развивается скотоводство, земледелие, добыча металлов в рудниках, ремесло, торговля. Распадается патриархальная родоплеменная организация общества. Растет имущественное неравенство семей. Родовая знать, наращивающая богатство благодаря широкому использованию труда рабов, ведет борьбу за власть. Общественная жизнь протекает бурно — в социальных конфликтах, войнах, смутах, политических переворотах.

Античная культура на протяжении всего времени своего существования остается в объятиях мифологии. Более того, она поглощает и перерабатывает разрозненные племенные мифы, сливая их в единую религиозно-мифологическую систему. Уже в VIII-VII вв. до н. э. в поэмах Гомера «Илиада» и «Одиссея», и Гесиода «Теогония» и «Труды и дни» эта система приобретает тот вид, в котором она становится основой всего античного мировоззрения.

Однако динамика общественной жизни, усложнение социальных отношений, рост знаний подрывают архаические формы мифологического мышления. Торговые связи с другими народами и мореходство расширяют кругозор древних греков, знакомство с иноземными мифами побуждает их задумываться об отношении мифов к реальности. Научившись у финикийцев искусству алфавитного письма и усовершенствовав его введением букв, обозначающих гласные звуки, греки получают возможность записывать и накапливать исторические, географические, астрономические сведения, собирать наблюдения, касающиеся явлений природы, технических изобретений, нравов и обычаев людей. Весь этот громадный материал было трудно уложить в каноны мифологических рассказов. Необходимость поддерживать общественный порядок в государстве требует замены неписаных племенных норм поведения, закрепленных в мифах, логически четкими и упорядоченными кодексами законов. Публичная политическая жизнь стимулирует развитие ораторского мастерства, умения убеждать людей, способствуя росту культуры мышления и речи. Совершенствование производственно-ремесленного труда, городского строительства, военного искусства все больше выходит за рамки освященных мифом ритуально-обрядовых образцов.

Таким образом, расцвет мифологии в античную эпоху сопровождается борьбой против архаических традиций мифологического сознания, сковывающих свободу мысли, рост знаний, развитие трудовой деятельности. Стремление разрешить это внутреннее противоречие античной культуры составляет движущую силу ее развития.

История античной эпохи разделяется на две частично накладывающиеся друг на друга фазы — греческую и римскую античность.

Главными сферами *греческой* культуры становятся философия и искусство. Они вырастают из мифологии и пользуются ее образами. Но вместе с тем они приобретают значение, выходящее за ее пределы.

153

Древнегреческая философия — дитя мифологии, которое подобно Зевсу, выступившему против своего отца Кроноса, вступает в борьбу со своей родительницей. Рождение ее есть рождение нового типа мышления, который хотя и вынашивается в лоне мифологического мышления, но принципиально отличен от него и выступает как его соперник в построении картины мироздания. Мифологическое сознание удовлетворяется описаниями, философское же требует доказательств. Философское мышление, в отличие от мифологического, стремится дать объяснение действительности путем рационального, логического рассуждения, а не посредством повествования, достоверность которого с самого начала находится вне всяких

сомнений. Средством философского рассуждения служат не наглядные образы и эмоции, а абстрактные понятия. В противоположность мифологии, философия считает необходимым четко отличать факты и логические выводы от вымыслов и предположений, не опирающихся на доказательства. Первый древнегреческий философ Фалес Милетский, поставив вопрос о первоначале всех вещей, стал искать ответа не в деяниях богов, а в логическом обобщении фактов, которое привело его к выводу, что первовеществом, из которого все возникает, является вода. В дальнейшем этот вопрос получает иные решения у Анаксимея и Анаксимандра, у пифагорейцев и элеатов, у Гераклита, Анаксагора и Демокрита, у Платона и Аристотеля. Но все великие греческие философы приводят в обоснование своих мнений не мифологические рассказы, а факты и умозаключения (что не мешает им, впрочем, при случае облечь свои мысли в одежду мифологического языка). Вместе с философией развиваются и начатки научных знаний — астрономии, математики, биологии, медицины. Сократ повернул греческую философию к изучению человеческой души. Вершиной греческой философии явились учения Платона и Аристотеля, в которых были сделаны попытки свести в единую систему представления о мире, обществе, человеке, истине, добре и красоте. После них греческая философская мысль постепенно клонится к упадку.

Искусство Древней Греции, как и философия, исходит из мифологии и черпает из нее свои темы и сюжеты. Однако оно начинает служить не только ритуально-мифологическим, культовым целям. Произведения искусства приобретают свою собственную, эстетическую ценность, которая определяется не их культовым назначением, а художественными достоинствами. Искусство превращается древними греками в самостоятельную область культуры, сферу деятельности, направленной на удовлетворение эстетических потребностей. В нем возникают и дифференцируются друг от друга как особые его виды архитектура, скульптура, лирическая поэзия, драма, театр. Древнегреческое искусство во многом предопределило развитие художественной культуры более поздних исторических эпох. В нем родились классические архитектурные стили (дорический, ионический и коринфский ордера), каноны скульптурного изображения человеческого тела (Мирон, Фидий, Поликлет, Пракситель, Скопас, Лисипп), образцы любовной лирики (Сапфо, Анакреонт), трагедии (Эсхил, Софокл, Еврипид), комедии (Аристофан). Из греческого языка взято и само слово *театр* (в буквальном переводе — зрелище, место для зрелищ). Театральные представления были любимым развлечением древних греков. В Афинах городские власти даже выдавали бедным деньги на их посещение. Древнегреческие театры представляли собою громадные сооружения, вмещающие до 17 тысяч зрителей. Массовость театрального зрелища, соединившего в себе изобразительное, сценическое, литературное, музыкальное творчество, свидетельствует о большой роли искусства в жизни греческого общества.

154

*Римская* античность заимствует многие идеи и традиции греческой культуры. Римская мифология дублирует греческую: олимпийские боги вводятся в нее, часть из них отождествляется с римскими богами и получает их имена. В философии эклектически сочетаются принципы различных учений греческих мыслителей. Особое распространение получают скептицизм и стоицизм (Сенека, Марк Аврелий).

В эпоху римской античности достигают высокого уровня развития ораторское искусство (Гай Грахх, Цицерон, Юлий Цезарь), художественная проза (Апулей, Лукиан, Петроний) и поэзия (Катулл, Вергилий, Гораций, Овидий), историческая наука (Диодор Сицилийский, Тацит, Плутарх), механика (Архимед), естествознание (Плиний Старший). Архитектура Рима использует эллинские ордерные формы, но отличается от греческой гигантизмом, который свойствен вообще имперским масштабам государства и амбициям римской аристократии. Наиболее грандиозными являются общественные сооружения: храмы, форумы, базилики, термы, акведуки, триумфальные арки, амфитеатры (из последних особенно выделяется своими размерами построенный в I веке четырехэтажный Колизей, вмещавший 50 тысяч зрителей). Римские скульпторы и художники следуют греческим образцам, но, в отличие от греков, развивают искусство реалистического портретирования (бюсты Брута, Цицерона, скульптурные портреты императоров Августа, Тиберия и др.) и предпочитают ваять не обнаженные, а «закрытые» статуи (представления о чести и достоинстве римлян требуют изображать их одетыми в тоги).

Важнейшие культурные новации римской античности связаны с развитием политики и права. Если в небольших греческих государствах-полисах с их разнообразными и часто меняющимися формами правления многие вопросы можно было решать на основе непосредственного волеизъявления правящей верхушки или общего собрания граждан, то управление огромной Римской державой потребовало создания детально разработанной системы государственных органов и юридических законов, регулирующих гражданские отношения, судопроизводство и т. д. Римский историк Полибий уже во II в. до н. э. усматривал в совершенстве политико-правового устройства Рима залог его могущества. Древнеримские юристы действительно заложили фундамент правовой культуры. Римское право до сих пор остается основой, на которую опираются современные правовые системы. Но четко оговоренные законодательством взаимоотношения, полномочия и обязанности многочисленных бюрократических учреждений и чиновников — сената, магистратур, консулов, префектов, прокураторов, цензоров и др. — не устраняют напряженность политической борьбы в обществе. К своей борьбе за место в системе власти нобилитет (знать) подключает широкие слои населения, стремясь получить от них поддержку. Лозунги и призывы различных партий и группировок на общем фоне патриотического славословия, воспевающего Римскую империю и императора, формируют общественное сознание граждан и заполняют их духовный мир. На службу политическим и идеологическим целям ставятся литература, изобразительное искусство, городское строительство. И хотя художественное творчество в действительности далеко не полностью подчиняется этим целям, они все же существенным образом влияют на характер искусства и всей культурной жизни римского общества. Политизированность — характерная черта римской культуры.

В целом, своеобразие античности обусловлено тем, что она, сохраняя мифологическую оболочку, развивает формы культурной жизни, не вмещающиеся в эту оболочку и разрывающие ее. Это главное противоречие

155

проявляется в антиномиях, которые пронизывают всю античную культуру — как греческую, так и римскую.

### 1. Чувства и разум.

*1. Чувства и разум.* Мифологическое сознание не знает абстракций, оно оперирует наглядным, образным, чувственно доступным материалом. Даже боги и человеческие души представляются в нем наблюдаемыми, телесными. У античного человека сохраняется эта склонность: весь окружающий мир — космос — кажется ему чем-то вроде уютного жилища, наполненного чувственно данными, видимыми и осязаемыми вещами. В противоположность космосу, беспорядочный, не разделенный на чувственно воспринимаемые тела хаос, из которого он, согласно греческому мифу, возник, предстает в античном сознании как нечто жуткое, страшное и непонятное. Греков отпугивало все, что недоступно взору, что превосходит возможности наглядного представления. Возможно, этому способствовал характер греческого ландшафта: расчлененное бухтами и реками побережье, ограниченные горами долины, разбросанные в Эгейском море на сравнительно близких расстояниях тела островов — всюду взгляд наталкивается на преграды, замыкающие небольшие, живописные участки пространства.

Античные люди испытывали страх перед бесконечностью. Анаксимандр — первый греческий философ, заговоривший о безграничности мироздания, был плохо понят своими современниками. Греков мало интересовали исследования, наводившие на мысль о необъятных просторах вселенной. В Афинах времен Перикла были запрещены занятия астрономией. И землю, и весь космос греки представляли в виде замкнутых шаров. Даже боги их обитали не где-то далеко на небе, а на близком, видимом и осязаемом Олимпе. Древнегреческая математика была наглядной, и речь шла в ней исключительно о конечных величинах. Числа в ней отождествлялись с геометрическими фигурами. Открытие иррационального числа — символа бесконечности — вызвало у античных математиков настоящий ужас, отразившийся в предании о гибели того, кто сделал это открытие.

Как греки, так и римляне любили всякого рода зрелища — олимпийские состязания, бои гладиаторов, театральные представления. Даже собрания граждан и судебные процессы

обставлялись так, чтобы действовать больше на чувства, чем на разум. Как известно, римский плебс требовал «хлеба и зрелищ». Все античное искусство было подчинено принципу зрелищности. Никакое изделие не считалось законченным, пока ему не придавалась внешняя форма, рассчитанная на чувственно-эстетическое восприятие. Оружие и кухонная утварь покрывались узорами и рисунками, на хозяйственных повозках ставились статуэтки богов. Дом в Риме становился домом лишь после того, как его стены получали декоративное оформление, а внутри расписывались фресками. Трубы городского водопровода подавали воду в стоявшие на улицах каменные ящики, и место вхождения трубы в ящик покрывалось стелой с изображением бога, животного, рога изобилия и т. п. Не случайно из всех видов искусства наибольшим признанием в античности пользовалась скульптура — искусство законченных, чувственно воспринимаемых вещественных форм. Великолепные статуи радовали глаз совершенством изображения человеческого тела. Чувственное наслаждение вещами, их зримой и осязаемой гармонией, соразмерностью, пропорциональностью — вот что прежде всего должно было доставить искусство античному человеку.

Но жизнь античного общества ставила перед людьми проблемы, которые можно было решать лишь на основе рациональных, логически последовательных рассуждений. Авторитет разума, его приоритет над чувствами и эмоциями становился необходимым условием достижения успеха в экономике,

156

правовом законодательстве, судебной практике, государственном управлении, военном деле и т. д. Греки впервые стали отличать магию от лечебных процедур и изгонять ее из медицины. Рационализм, логика и точный расчет проникали и в искусство — в каноны архитектуры, стихосложения, изображения человека. Античная философия все глубже погружалась в дебри абстрактного мышления. Все это привело к тому, что разум в сознании античного человека превратился в верховного властителя и арбитра, устанавливающего истинное положение вещей, и даже вообще в главную силу, управляющую миром. Как утверждал Сократ, от разума зависят не только знания, но и нравственность личности. Радуюсь чувственно воспринимаемой телесности вещей и боясь всего недоступного чувствам, античный человек в то же время превыше чувственности ставил логику. Способность рационально мыслить считалась самым важным достоянием человека. «Кого боги хотят наказать, того они лишают разума», — гласила греческая поговорка. Никто не пользовался таким почетом в античном обществе, как знаменитые мудрецы. Вера в мощь человеческого разума, в его великие возможности была отличительной особенностью античной культуры.

Противоречие между чувственностью и разумностью терзало душу античного человека. Это выразилось в борьбе двух тенденций в античной культуре — «дионисийской» и «аполлонической», как называл их Ницше. Первая была связана с древним культом Диониса (Вакха или Бахуса) — бога плодородия и виноделия. Этот культ был заимствован от фракийцев — народа, который греки считали варварским. Когда фракийцы научились делать пиво, они стали считать опьянение божественным состоянием, даром Вакха, за который надо воздавать ему хвалу. У греков, овладевших искусством изготовления вина, а затем и римлян поклонение Вакху еще более возросло. Оно сопровождалось вакханалиями и оргиями, разгулом и чувственными наслаждениями. Под стать этому было и дионисийское искусство, наполненное буйством страстей, мистическим экстазом, безудержным весельем и мрачным торжеством темных сил. Из культа Вакха возник орфизм (от имени легендарного певца Орфея), заменивший алкогольное опьянение аскетическим и мистическим духовным «энтузиазмом» (так на древнегреческом называлось вселение бога в душу поклоняющегося ему человека). Вторая, аполлоническая тенденция влекла античных людей к светлому, спокойному, рационалистическому мироощущению. Она воплотилась в присущей им любви к гармонии, порядку, законности, в почитании здравого смысла, логики, умеренности и нравственной добродетели, в развитии философии и эмпирических знаний. Если дионисийское искусство — это «искусство ночи», то аполлоническое — «искусство дня». Первому больше всего удается выразиться в музыке и танце, второму — в литературе и, в особенности, пластическом искусстве. Следует отметить, что в античной культуре аполлоническая тенденция явно превалирует, а дионисийская выступает скорее как варварский бунт против осуществляемого культурой подавления инстинктов.



## 2. Судьба и борьба («ананке» и «агон»).

2. *Судьба и борьба («ананке» и «агон»)*. Следуя традициям мифологического образа мышления, греки возлагали ответственность за события своей жизни на богов. Гомеровские герои даже свои собственные ошибки объясняют умыслом богов. Агамемнон, проиграв бой с троянцами, с печалью говорит, что так, видимо, было угодно Зевсу. Среди античных божеств были богини судьбы — Мойры, в чьих руках находились нити человеческих жизней. Греки считали, что каждому предопределено прожить жизнь в соответствии с предначертаниями судьбы и никто не в силах предотвратить то, что

157

с ним должно произойти. Не только смертные люди, но даже бессмертные боги не могут избежать предназначенной им участи.

### Ананке

*Ананке* (судьба, рок, необходимость, неотвратимость, неизбежность) властвует над всем миром.

Казалось бы, представление об ананке должно обрекать человека на полную пассивность: чему быть, того не миновать, — что ж тут зря тратить силы на достижение каких-то целей? Если этим целям суждено осуществиться, они осуществляются, а если не суждено — значит, никакие усилия к ним не приведут. Однако людям не дано знать заранее, что написано в книге судеб. Неизвестны им и помыслы богов. Может быть, что человеку самой судьбой предназначено совершить подвиг и добиться желаемого лишь ценою невероятного напряжения сил. Поэтому античные люди вовсе не склонны к пассивному фатализму. Они пытаются истолковать предзнаменования судьбы и знаки божественных велений, а поскольку подобные истолкования, как правило, неоднозначны, постольку перед ними открывается возможность выбора своего способа действий. Так, в упомянутом выше эпизоде из гомеровской поэмы Диомед нисколько не смущается ссылкой Агамемнона на волю Зевса и заявляет, что будет продолжать войну с троянцами, пока не возьмет их город. У него, по-видимому, иное мнение насчет того, чего желают боги.

Но если человек пытается вести себя не в соответствии с волей богов и уклониться от выпавшей ему на долю судьбы, то он неизбежно потерпит неудачу. «Злой рок» будет преследовать всякого, кто осмелится сопротивляться своей судьбе. И если он будет упорствовать в этом, жизнь его превратится в трагедию. Жанр трагедии у греков — это форма художественного описания борьбы героя с неотвратимой ананке и ее последствий, которые тем ужасней, чем больше воли, настойчивости, героизма герой проявляет. У Софокла Эдип, узнав, что ему предсказано стать убийцей отца и жениться на матери, уходит из дома, чтобы предсказание не осуществилось; но именно это и приводит его к выполнению предсказанного. И как ни стремится он к истине, добру и справедливости, именно эти стремления оборачиваются страшными бедами и несчастьями для него, его близких и всего его города.

Миф не мог иметь трагического содержания, пока в нем отсутствовало представление о свободе воли, возможности произвольного выбора индивидом цели и способов своего поведения. Появление трагедии в античной культуре — результат осознания греками способности человека нарушать предписания судьбы. Герой трагедии терпит крах, его своеволие наказывается нестерпимыми муками, но мужество, с которым он бросает вызов судьбе, вызывало к нему сочувствие и восхищало античных людей. Поведение трагического героя демонстрировало им образец силы духа, воли к победе, негибкости перед лицом неумолимого рока. Это было в античную эпоху особенно важно потому, что возвышало человека, показывало еще неизведанные его потенции.

Страдания трагического героя на сцене свидетельствовали о страшных наказаниях, ожидающих того, кто хочет действовать по-своему, не считаясь с волею высших сил. Но вместе с тем в трагедии находила выражение идея свободы воли, которую человек может проявлять не только на сцене, но и в жизни. Осваивая эту идею, по существу противоречащую мифологическому образу мышления, античная культура поощряла у людей стремление к борьбе, к активному действию, к риску. И если она, с одной стороны, сохраняла традиционное представление о людях как пешках, которыми движут боги, несущие ответственность за все,

что происходит с ними, то, с другой стороны, она как бы постоянно побуждала людей на деле испытать свободу

158

воли, чтобы убедиться в ее существовании и исследовать возможности, которые она им предоставляет. Вера в роковую предопределенность событий в жизни человека и общества подрывалась в ней призывом бросить гордый и смелый вызов судьбе и бороться за победу независимо от того, суждена ли победа богами. Поэтому всей античной культуре был свойствен дух *агона* — борьбы, состязания, испытания. Греки и римляне обожали всякие соревнования — спортивные олимпиады, соревнования поэтов, музыкантов, художников, бои гладиаторов, публичные споры ораторов и философские дискуссии мудрецов. Не было ничего почетнее, чем стать победителем в каком-либо соревновании и получить в награду лавровый венок. Дух агона играл немалую роль также в бурной политической жизни античного общества и в его военных успехах, позволивших Александру Македонскому дойти до Индии, а Юлию Цезарю и другим римским полководцам создать громадную Римскую империю.

### 3. Социальность и индивидуальность.

*3. Социальность и индивидуальность.* В процессе формирования древнегреческих полисов на смену прежним родоплеменным общинам пришло объединение людей по месту поселения. Полис (или «цивитас» на латыни) был в античности формой организации общества, на основе которой произошел выход за узкие рамки племенного сознания. Греки и римляне полагали, что отсутствие полисов есть признак варварства, и, завоевывая новые земли, всюду строили города. Многочисленные города на обширных просторах Римской империи создавались по одному плану: две крестообразно пересекающиеся магистрали — одна с севера на юг, другая с востока на запад, на их пересечении — площадь с базиликой, рынком, Капитолийским храмом и храмом императора, вблизи от нее — место для зрелищ (амфитеатр или цирк), вокруг города — территория, где расположены земельные участки граждан. Считалось, что иначе люди жить не могут. Жить по-человечески, не по-варварски, — значит жить в полисе, участвовать в полисной жизни. Само понятие человека у греков стало связываться с тем, что он является свободным гражданином, принадлежит к сообществу граждан полиса. Рабы, не имеющие права участия в жизни полиса, не считались людьми. «Человек по природе своей существо политическое (т. е., в буквальном переводе, *полисное*. — А. К.), а тот, кто в силу своей природы, а не вследствие случайных обстоятельств живет вне государства, — либо недоразвитое в нравственном смысле существо, либо сверхчеловек», — писал Аристотель.<sup>151</sup> Общественная жизнь в полисе, с одной стороны, вела к усилению социальных связей и зависимостей, влияющих на сознание и поведение личности. А с другой, она стимулировала индивидуализацию сознания и поведения, выделение личности из среды сограждан как субъекта, имеющего свободу действовать согласно своей собственной воле, независимо от требований общества. Эти две тенденции весьма противоречиво сочетались друг с другом. Зависимость человека от общества в условиях полиса качественно изменилась по сравнению с тем, что было в родоплеменной общине. Родовые связи хотя и не исчезли, но значительно ослабли. Освященные мифами неписанные правила, племенные табу и т. д. утратили прежнюю силу и перестали быть главными регуляторами поведения людей. Однако в полисе появились новые узы, которые прочно привязывали человека к городской общине. Вся его жизнь, его права и обязанности определялись там уже не племенными обычаями, а его статусом гражданина. Полис для грека (или цивитас для римлянина) был единственным местом, где он чувствовал себя в безопасности и жил полноценной жизнью. Там его ох-

<sup>151</sup> Аристотель. Соч. Т. 4. М., 1983. С. 378.

159

раняли не только боги, но и законы. Там он имел право на защиту от насилия и произвола, ибо, по словам Аристотеля, «полис есть общность людей, сошедшихся ради справедливости». Поэтому не было ничего страшнее для грека или римлянина, чем изгнание из города и отнятие звания гражданина. В Риме такое наказание называлось «лишением огня и воды». Общественное мнение и законы свято оберегали общественные интересы, и подчинение личных интересов общественным было обязательной нормой. Это особенно было характерно для античной демократии. Постоянная угроза олигархических заговоров заставляла демократическое общество подозрительно относиться к каждому, кто выделялся из общей массы и

возвышался над нею, даже если он добивался этого своими подвигами и самоотверженным служением обществу. В Афинах — классическом образце античного демократического государства — народное собрание строго карало всякого, кто осмеливался в чем-то отступить от принятых в полисе порядков. Именно в демократических Афинах в 432 г. до н. э. состоялся первый в истории судебный процесс над диссидентом: выдающийся философ Анаксагор был подвергнут изгнанию за инакомыслие — по обвинению в безбожии. А в 411 г. такое же наказание постигло другого философа — Протагора, книга которого «О богах», где выражались сомнения по поводу их существования, была публично сожжена на городской площади. В изгнании умер Фемистокл, принеший афинянам историческую победу в морской битве у Саламина. Перикл — политик, с именем которого связан самый блистательный этап афинской истории, — последние годы жизни был под следствием вместе со своим другом, знаменитым скульптором Фидием, которого обвиняли в том, что среди персонажей, изображенных им на щите Афины Паллады, были лица, похожие на него и на Перикла.

Древние греки преклонялись перед своими богами, но не перед своими героями. Они быстро забывали о великих деятелях их истории. Современники Аристотеля уже не могли сказать с уверенностью, жил ли вообще Левкипп, основоположник атомизма и учитель Демокрита, хотя их отделяло от него не более одного столетия.

По-видимому, древние греки в раннем периоде античности вообще имели весьма смутное понятие о своеобразии и неповторимости человеческой личности. В классическом древнегреческом языке даже не было слова «личность» (оно происходит от латинского слова *persona* — личина, актерская маска). О том, насколько чужд был тогда древним грекам интерес к человеческой личности с ее индивидуальными особенностями, свидетельствует их искусство. В театре актеры скрывали свое лицо под масками. Мысли и чувства персонажей комментировал хор, который заодно внушал зрителям, как всем им следует относиться к происходящему на сцене. Античные изваяния прекрасны, но они неиндивидуализированы, безличны и не несут в себе никакой внутренней духовной жизни. Даже в самых знаменитых раннеантичных скульптурах начисто отсутствует психологизм. Головы у них кажутся самой несущественной частью тел, а лица с глазами, лишенными зрачков, маловыразительны и туповаты. Показательно, что глаза — «зеркало души» — видимо, не заслуживали особого интереса ни у зрителей, ни у ваятелей: и те, и другие обращали внимание на тело, а не на душу. Пигмалион, влюбившийся в изваянную им Галатею, был очарован ее телесной красотой — душевные ее качества его совершенно не волновали. Древние греки придавали мало значения происходящему в душе человека. В Греции было не принято делать индивидуализированные портреты конкретных лиц. Надо было быть столь неординарной личностью, как Сократ, чтобы в виде редкого исключения художник придал

160

бюсту портретное сходство. В честь победителей олимпиад ставились статуи, но в них запечатлевались идеализированные человеческие фигуры, а не индивидуальные черты атлетов.

Однако организация жизни в полисе создавала условия, делающие не только возможным, но и необходимым выдвижение лидеров, появление ярких и сильных личностей, способных мыслить не по общепринятым канонам и отстаивать свои взгляды против мнения большинства. Эти люди, подобно Периклу или Анаксагору, были готовы следовать своему разуму и своим душевным порывам, невзирая на то, что им грозило за это общественное осуждение. Чем чаще возникали ситуации, в которых людям приходилось делать самостоятельный выбор своей политической или нравственной позиции и своего способа действий, тем больше рос интерес к анализу психологических мотивов, побуждающих людей делать тот или иной выбор. Поэтому античная культура неизбежно шла к проникновению во внутренний духовный мир личности, к осознанию многообразия, сложности и противоречивости индивидуальных человеческих характеров.

Сам факт, что индивид может быть духовно независим от общества, что он может мыслить и действовать вопреки общественным требованиям, был своего рода открытием для греков. Пока люди жили в родоплеменных общинах, этот факт был им неведом. Но, открыв этот факт, греки должны были осознать, что из него следует возможность ставить личные интересы выше общественных и что далеко не всегда расхождение между индивидом и обществом за-

служивает порицания. Перед ними, гражданами полиса, встала задача понять, что «человек» и «гражданин» — это не одно и то же, что «человеческое» в личности подчас вступает в конфликт с «гражданским», нравственный долг — с законом, веления сердца — с указаниями разума. Эти противоречия не

только переживались как «трагедия души», но и стали отражаться в жанре трагедии уже в V в. до н. э. В пьесе Софокла Антигона, повинувшись нравственному долгу, нарушает запрет царя Креонта, своего дяди, и идет за это на смерть. Юный Гемон, сын Креонта, влюбленный в Антигону, пронзает себя мечом над ее трупом, и его мать Эвридика, узнав об этом, тоже кончает самоубийством. Креонт, потеряв всех, кого любил, в отчаянии призывает смерть прекратить его страдания. У Эврипида любовь к Язону толкает Медею на убийство своего возлюбленного и их детей. Эти и другие греческие трагедии сыграли важную роль в развитии представлений о внутренней жизни личности, о ее характере и мотивах ее действий.

Особое влияние на рост интереса к человеческой индивидуальности в греческой культуре оказал Сократ. Благодаря его учению, всей его жизни и больше всего — смерти в общественную мысль вошел принцип независимости «истинного мудреца» от обстоятельств социальной жизни с ее суетными интригами и борьбой за сиюминутные блага. Сократ отверг приоритет социального над индивидуальным. Он поставил суд совести выше народного суда, самосознание личности — выше коллективного сознания, право личности на самовыражение — выше нравственно-правовой практики государства.

В Римской империи сократовский подход к пониманию человеческой индивидуальности развивали философы-стоики. Внимание к ней нашло выражение и в римском искусстве (портрет). Огромные права и возможности императоров и других носителей государственной власти не только позволяли им ставить себя над обществом, но и способствовали осознанию роли личности в обществе.

Однако для античной культуры в целом все же было характерно преобладание общественного над личным, социального над индивидуальным.

161

### 2.3. СРЕДНЕВЕКОВАЯ КУЛЬТУРА

Средневековье — это тысячелетие, условными историческими рамками которого являются V и XV века. Культура европейского средневековья возникла на руинах Римской империи. Ослабление и распад центральной имперской власти сопровождались смутами, войнами, упадком нравов и хозяйственной разрухой. В этой грозовой атмосфере всеобщей неразберихи решалась судьба европейской культуры. Три силы столкнулись в борьбе, от исхода которой зависело ее будущее.

Первая из них — это *традиции дряхлеющей греко-римской культуры*. Они сохранялись в немногих культурных центрах, где еще теплилась жизнь в античных храмах, библиотеках и художественных мастерских. Среди приверженцев этих традиций были высокообразованные люди, но новых идей, которые были бы способны завоевать широкое признание, на истощенной почве эллинизма они вырастить уже не могли. Если бы эта сила, тем не менее, смогла выстоять и вновь утвердиться в обществе, то вектор дальнейшей культурной жизни Европы был бы обращен в прошлое. Культура Европы застыла бы в античных формах и, окованная ими, надолго лишилась динамики, — подобно тому, как это произошло с индийской или китайской культурой.

Второй силой был *дух варварства*. Носителями его были различные народы, населявшие провинции Римской империи и вторгавшиеся в нее извне. Как ни гордился Рим своим превосходством над варварами, в борьбе с ними он потерпел поражение. Они были воинственны и свирепы, идеалы и ценности античного мира были им чужды и непонятны. Если бы им удалось не только разгромить римское государство, но и укоренить в нем свой образ жизни, то Европа стала бы местом обитания диких орд полукочевников. Античная культура исчезла бы с лица земли

так же, как это произошло с культурой древнего Египта. Культурное развитие Европы пошло бы тогда по какому-то совсем иному пути, как бы начавшись заново. Эта иная, выросшая из варварства, европейская культура была бы, вероятно, столь же мало связана с греко-римской, как современная египетская — с культурой эпохи фараонов и пирамид. Но дух варварства все



же вряд ли имел серьезные шансы воцариться на европейской земле. Духовный мир варварских народов был слишком примитивен и беден, он не мог противостоять более развитым формам духовной жизни, которые нес в свои провинции Рим. Франки, англ, готы, вандалы, лангобарды, норманны волнами накатывались на европейские земли, но, завоевывая их, смешивались с местным населением и больше перенимали от него обычаи и верования (как его собственные, так и привнесенные римлянами), чем внедряли в него свои. *Христианство* было третьей и самой могущественной из сил, определявших путь культурного развития Европы. Возникнув из иудаизма, оно опиралось на традиции, сложившиеся вне античного мира. От иудаизма оно унаследовало не только идею единобожия (монотеизма) и ветхозаветное священное предание, но и элементы древних восточных культов, отраженные в нем. Вместе с тем учение Иисуса Христа ввело в сознание людей принципиально новые гуманистические установки. Таким образом, христианство являло собою свежую струю, способную вдохнуть новую жизнь в культуру Европы. К тому же христианское движение, когда рухнула Римская империя, уже имело иерархическую централизованную церковную организацию, объединяющую всех христиан. При поддержке светских властей церковь сумела сосредоточить в своих руках немалое богатство (до 1/3 земель Западной Европы находилось в ее владении). Сила христианской церкви, стало быть, обеспечивалась не только единством веры, но и ее

162

организационным единством и ее имущественными ресурсами. Все это и позволило христианству занять главенствующее положение в европейской культуре, одержав верх над греко-римским многобожием и варварским язычеством.

Однако эта победа не была легкой. В самом христианстве было множество течений, в которых так или иначе отражались влияния побежденных им сил. Церкви приходилось бороться за сохранение своего единства, отсекая ереси, не согласующиеся с утвержденными на церковных соборах догматами. Эта борьба, в конце концов, завершилась включением в христианское богословие ряда идей античной философии, в особенности Платона и Аристотеля которые были признаны духовными предшественниками христианства.

На несколько столетий затянулся процесс христианизации варваров, ведших непрерывные войны на территории Европы. Только в 911 г. приняли христианство норманны. Однако язычество не было полностью уничтожено. Новообращенные варвары воспринимали Христа просто как более могучего бога, чем языческие Тор или Один. Приняв христианскую веру, они в течение многих поколений при случае не пренебрегали и старыми магическими средствами для получения помощи от сверхъестественных сил, связанных с их прежними божествами. Некоторые языческие персонажи нашли выражение в образе христианских святых или сохранились под видом дьявольской нечисти, а языческие праздники были частично отождествлены с христианскими. Так или иначе в сознании средневекового человека христианская религиозность переплеталась с архаическими представлениями и суевериями и церкви приходилось с этим считаться. Около пятисот лет («темные столетия», как иногда называют VI-X вв.) длился период становления новой культуры. 1000 год может быть условно принят за веку, с которой она вступила в пору зрелости.

Долгая и упорная борьба с греко-римским и варварским язычеством придала специфический облик средневековому христианству и всей основанной на нем средневековой культуре. Христианство вывело народы Европы из варварского состояния, но при этом само по-варварски расправлялось со своими противниками. Оно низвергло античные идеалы мудрости и красоты, но вражда к ним вылилась в проповедь ничтожности разума человека и греховности его плоти.

Начиная с отцов церкви, богословы постоянно подчеркивали недоверие к человеческому разуму, приоритет веры над ним, опасность «излишних умствований». «Святая простота», не знающая никаких сомнений вера «нищих духом» противопоставлялась «гордыне» тех, кто тщится слабым человеческим умом постичь божественные тайны мироздания. Античное возвышение разума было заменено его принижением. Следствием этого был пышный расцвет *иррационализма и мистики*, которому к тому же способствовал низкий уровень знаний даже среди образованных людей, не говоря уж о невежестве и варварской наивности подавляющей массы населения. Средневековый человек был склонен руководствоваться в жизни не столько

логическими размышлениями, сколько догматически принятыми установками, Он больше доверял таинственным знакам и символам, мистическим видениям и рассказам о необъяснимых чудесах, чем самостоятельному критическому мышлению. Вся природа казалась ему символом высшего, незримого мира. Символом вселенной считался церковный собор — «дом Божий», купол которого воспринимался как небесный свод, портал — как «небесные врата» и т. д. Тайный символический смысл придавался некоторым вещам и магическим словам. Полагалось, что изображение вещи или произнесению

163

слова обладают особой сверхъестественной силой. Так, уже у ранних христиан особым почтением пользовалось изображение рыбы — по той причине, что на греческом языке слово *рыба* состоит из букв, с которых начинается пять слов: Иисус Христос, сын божий, спаситель. Легковерие средневековых людей способно вызвать удивление. «Люди жили в атмосфере чуда, считавшегося повседневной реальностью. Самостоятельно мыслящая личность была развита относительно слабо, коллективное сознание доминировало над индивидуальным. Вера в слово, изображения, символы была безгранична и не встречала никакой критики — в этих условиях фальсификация неизбежно имела большой успех».<sup>152</sup>

Столь же решительным был отход от античного (и вообще мифологически-языческого) отношения к телесности, здоровью, чувственным наслаждениям. Церковь категорически осуждала античный культ тела, как греховный, требуя заботиться о душе, а не о теле. Вместо него она провозгласила культ *аскетизма*, который стал характерной чертой средневековой культуры. Восславлялись отшельники, иступленно умерщвлявшие плоть, отказывающиеся от всяких чувственных удовольствий. Особенно греховными считались сексуальные наслаждения. Средневековая церковь допускала их только ради деторождения. Уже сам вид обнаженного тела вызывал у верующих негодование. Правила приличия требовали, чтобы открытым было только лицо. Средневековый идеал красоты резко отличен от того, который предстает перед нами в греческих статуях: худая, плоская фигура с тонкими руками и ногами, узкими, опущенными плечами и истощенным лицом, на котором выделяются глаза, устремленные куда-то в незримый духовный мир. Такими художники изображали праведников, святых и самого Иисуса Христа.<sup>153</sup>

Почтение к греческой учености и вражда к античной чувственности; христианское милосердие и жестокое преследование еретиков и язычников; изощренные богословско-схоластические споры о таинствах троицы и прочих тонкостях христианского учения и дремучее невежество народа, для которого эти премудрости не имели абсолютно никакого значения; варварское пренебрежение к человеческой личности и христианская забота о спасении души — все это образовало причудливую смесь, составляющую содержание религиозного сознания в эпоху средневековья.

Вытесняя язычество, церковь постепенно распространила свое влияние на все стороны жизни общества. Необходимость во всем руководствоваться установленными церковью религиозными догматами стала в средневековом мире «привычкой сознания». Церковные правила регламентировали распорядок дня, церковный календарь устанавливал дни праздников, церковными церемониями сопровождалась все важнейшие события человеческой жизни — рождение, свадьба, смерть. На христианских понятиях добродетели и греха строилась нравственность. Правовые кодексы предусматривали наказание за «преступления против веры». Религиозные мотивы во многом определяли внутреннюю и внешнюю политику государств.

<sup>152</sup> Гуревич А. Я. Категории средневековой культуры. М., 1984. С. 191.

<sup>153</sup> А. Я. Гуревич по этому поводу пишет: «Идеал средневекового человека бесконечно далек от представлений античности. Культ тела, видимой красоты не имеет ничего общего с любованием страданиями бога, воплотившегося в оболочку бренного человека. Если и можно говорить о физическом идеале христианского средневековья, то им служило распятие: мертвое тело со страшными следами пыток и мук, перенесенных Спасителем во искупление рода человеческого. Поклонялись не телесной силе и гармонической развитости атлета, а убогому и гноящемуся больному... Идеал средневекового общества — монах, святой, аскет, человек, максимально отрешившийся от земных интересов, забот и соблазнов и потому более всех остальных приближившийся к Богу». (Там же. С. 253).

164

Борьба с «иноверцами» нередко была лозунгом, под которым велись войны (напр., крестовые

походы «в защиту гроба Господня» от неверных «сарацин»). Христианское учение задавало исходные позиции, на которых строилось средневековое мировоззрение. Философия и наука находились под строгим контролем: соответствие их содержания христианскому вероучению являлось неукоснительным требованием, которое поддерживается авторитетом церкви и силой государственной власти. Нарушители этого требования объявлялись еретиками, и если они не «исправлялись», то их сжигали живьем на костре. Ссылка на Библию считалась самым надежным философским и научным аргументом. В философии церковные догматы принимались как самоочевидные и неопровержимые постулаты, и речь шла лишь о том, как их лучше логически истолковать и объяснить и как в их свете надо отвечать на «вечные» философские вопросы о бытии, познании, природе человека. В естествознании господствовали общие рассуждения — о силах природы, качествах и формах тел, отличии человека от животных и ангелов и т. д. К наблюдению и опыту наука того времени практически не обращалась. Когда в одной из научных дискуссий возник вопрос, есть ли у крота глаза, спорящие искали его решение в священных текстах и книгах Аристотеля, но никому и в голову не пришло поймать крота и осмотреть его: это по тогдашним понятиям считалось «ненаучным» делом. Лишь алхимики в поисках «философского камня» проводили эксперименты с различными веществами. Но на их занятия смотрели с большим подозрением и нередко обвиняли их в «черной магии» и связи с сатаной. Неудивительно, что средневековые научно-философские исследования носили по преимуществу схоластический характер. В моде были диспуты на темы вроде: «Питаются ли ангелы?» (итог: питаются, но лишь духовной пищей); «Сколько чертей может уместиться на острие иглы?» (результат неизвестен). Из наук наиболее успешно развивалась логика (очевидно, что схоластические словесные баталии вокруг текстов требовали тщательной разработки средств логического рассуждения), а также математика.

Средневековое искусство почти целиком было направлено на религиозно-церковные нужды. Развивалось мастерство иконописи. В живописи и скульптуре господствовали библейские сюжеты. По подсчетам исследователей, рассмотревших более 100 тысяч картин и скульптур, созданных в X–XIII вв., только 10% из них имело светский характер, а в XIII в. они на 97% были посвящены религиозной тематике.<sup>154</sup> Высокого совершенства достигла духовная музыка. Сложились каноны торжественного и величественного церковного песнопения, появились такие музыкальные формы, как хорал, месса, реквием. Особенно значителен был подъем архитектуры, которую можно, наверное, считать главным видом средневекового искусства. От этой эпохи до нас дошло много великолепных замков, соборов, монастырских сооружений. В раннем средневековье западноевропейские церкви строились по типу римских базилик с алтарем и 3-5 продольными нефами (в отличие от византийских церквей с куполом на барабане). Затем возник монументальный, поражающий своей мощью романский стиль с его величественными сводами, арками и башнями (церковь Сан Миньято во Флоренции, Вормский собор в Германии), а в позднем средневековье — ажурный, легкий, рвущийся к небесам готический стиль, вершиной которого является «пламенеющая готика» XIII в. (Реймский собор, собор св. Анны в Вильнюсе).

Грамотность была редким явлением в средневековом обществе. Даже короли не всегда умели читать и тем более писать. Образованными людьми были,

<sup>154</sup> Sorokin P. *Social and cultural Dynamic*. V. 1. N. Y., 1962. P. 383, 372.

165

как правило, лишь люди священного звания. Образование в обществе поддерживалось почти исключительно усилиями церкви. Вся система образования носила религиозный характер. Школы существовали, главным образом, при монастырях. В течение многих веков оставалась неизменной программа школьного обучения, восходящая к римскому ритору Марциану Капелле (V в.). Она предполагала прохождение через «семь ступеней мудрости», которые делились на два цикла: *trivium* — грамматика, риторика (искусство речи) и диалектика (искусство логического рассуждения) и *quadrivium* — арифметика, геометрия (в основном, географические сведения), астрономия (включая учение о сотворении мира и вопросы календаря) и музыка. Обучение всем этим предметам было нацелено на подготовку священнослужителей. С XII в. появляются университеты — Болонский, Оксфордский, Парижский и др., в которых, кроме богословского, открываются еще юридический и медицинский

факультеты. Преподавание всюду шло на латинском языке, и знание латыни было синонимом грамотности. Книги были рукописными и очень дорогими: в Италии одна книга стоила столько же, сколько полтора-два гектара земли. В университетских аудиториях их запирали в железный футляр, прикованный цепью к кафедре. Лектор отпирал книгу ключом и читал (слово *lector* по-латыни и означает *чтец*), студенты хором повторяли текст, стараясь запомнить его наизусть. Лишь после того, как в XV в. Иоганн Генсфляйш, известный под фамилией Гутенберг, изобрел книгопечатание, образование стало принимать более светский характер и количество образованных людей в Европе стало быстро расти. Наиболее популярным литературным жанром были жития святых. Великая поэма Данте «Божественная комедия», появившаяся в начале XIV в., была новаторским произведением, оценить которое могли лишь немногие из его современников.

В средневековом обществе было принято делить всех людей на три разряда: два первых — «молящиеся» (священники) и «воюющие» (рыцари, благородное дворянство) — составляли дворянско-церковную элиту, а простой народ, в основной своей массе занимавшийся крестьянским трудом, относился к третьему разряду — «трудящимся». Существенной особенностью средневековой культуры был разрыв между элитой и простолюдинами. Быт, нравы, язык и даже характер веры были у них различны.

Представители элиты должны были неукоснительно соблюдать кодекс дворянской чести, правила этикета, религиозные ритуалы. Их интересы вращались вокруг военных походов, придворных интриг, рыцарских турниров, любовных приключений. Среди них были популярны песни трубадуров, куртуазная лирическая поэзия, героический рыцарский эпос («Песнь о Роланде», «Повести о короле Артуре», «Песнь о Нибелунгах»). Наиболее образованное духовенство интересовалось богословскими исследованиями, философией, историей.

Простому люду же идеалы элиты были глубоко чужды. Неискушенный в христианской догматике и лишенный «книжного знания», он был отеснен от «высокой» культуры. Крестьянство и трудовое бюргерство жило размеренной трудовой жизнью, в которой сохраняли свою силу архаические обычаи, подчас никак не согласующиеся с канонами христианской веры. Народный эпос нес в себе немало следов древних, дохристианских легенд. В народной фантазии жили образы людей-зверей, деревьев с человеческими головами, многоголовых и многоруких чудищ (эти фантастические образы нашли отражение в химерах собора Парижской Богоматери, а позже — в картинах Босха и Брейгеля). На протяжении всего средневековья среди простонародья упорно продолжали сохраняться языческие обряды — идолопоклонство,

166

трупосожжение, жертвоприношения, ритуальные праздники и сборища с «дьявольскими играми» и «богопротивными песнями и плясками». Языческое происхождение имеют карнавалы (само слово *carnavale* по-латыни значит буквально «мясо, прощай» — тут видна связь с жертвоприношением). От ритуально-языческих корней берут начало средневековые гильдии и цеха ремесленников (слова *цех*, *гильдия* первоначально означали «пирушка», «попойка», «жертвоприношение»). В крестьянском сознании почитание христианских святых принимало иногда совершенно парадоксальные формы. В фольклорном предании Христос сходит с креста, чтобы пинком отправить своего оскорбителя в ад. Был и такой случай, когда верующие, желая обеспечить свою общину чудотворными мощами праведника, решили убить его. В ходу были сатирические побасенки и песни, высмеивающие монахов и священников, «кошачьи концерты», пародийные обряды вроде введения осла в церковь. В XI в. во время церковных торжеств молодежь Кельна распевала шутовскую песенку:

*Я желал бы умереть  
Не в своей квартире,  
А за кружкой вина  
Где-нибудь в трактире.  
Ангелочки надо мной  
Забренчат на лире:  
«Славно этот человек  
Прожил в грешном мире!  
Простодушная овца  
Из людского стада,*



*Он с достоинством почил  
Средь хмельного чада.*

*Но бродяг и выпивох  
Ждет в раю награда,  
Ну, а трезвенников пусть  
Гложут муки ада!  
Пусть у дьявола в когтях  
Корчатся на пытке  
Те, кто злобно презирал  
Крепкие напитки!  
А для тех, кто в кабаках  
Пропил все пожитки,  
У спасителя в раю  
Есть вино в избытке!»*

Было бы неверно видеть своеобразие средневековой культуры только в ее религиозно-христианской окрашенности. На протяжении средних веков в Западной Европе произошли сдвиги, которые имели весьма косвенное отношение к духу религиозности или даже совершились вопреки нему. В период средневековья начали зарождаться существующие ныне европейские нации, языки и государства, возник иной по сравнению с античным полисом тип европейского города, появились многие приметы «европейского» образа жизни. Именно в эту эпоху вошли в обиход стекло, очки, пуговицы, основные элементы современного костюма (брюки, юбка), мебель с выдвигающимися ящиками, бумага, письмо птичьим пером, нумерация листов в книгах; были изобретены механические часы, рубанок, огнестрельное оружие, ветряная мельница, хомут и дышло; научились применять удобрения, делать железные подковы на гвоздях, изготавливать спирт из зерна, играть в футбол, ориентироваться по компасу.

Западная Европа раннего средневековья была культурным захолустьем по сравнению с Китаем, Индией или передовыми исламскими халифатами того времени. «По тогдашнему положению Западной Европы никто не мог бы сказать, что позднее она займет главенствующее положение в мире по могуществу и культуре... Превосходством, достигнутым после Возрождения, мы обязаны отчасти культуре и научной технике, отчасти тем политическим учреждениям, которые были постепенно созданы в период средневековья».<sup>155</sup>

#### 2.4. КУЛЬТУРА ВОЗРОЖДЕНИЯ

Ветер перемен, принесший новые настроения в религиозную атмосферу средневекового мировоззрения, возник в Италии. Первым дуновением его повеяло уже в XIV в., но в мощное культурное движение, которое называют Ренессансом, или Возрождением, он превратился в XV-XVI вв.

<sup>155</sup> Рассел Б. История западной философии. М., 1959. С. 115-116.

167

##### «Треченто»

*«Треченто»* — итальянский термин, которым именуют XIV столетие, — было предвестием Возрождения. В этом столетии яркой звездой вспыхнул лирический гений Петрарки, поэта и ученого, которого считают родоначальником итальянского гуманизма, вышел в свет полный народного юмора и вольнодумства «Декамерон» Боккаччо, разнеслась по Италии слава Джотто — великого живописца, в чьих произведениях вместо бесплотных удлиненных фигур появились реалистические, живые, объемные, пластически выразительные изображения людей. Однако то были лишь первые, еще одинокие Ласточки весны (Проторенессанс). В XV в. (*«кватроченто»*) новая культура вступила в пору бурного расцвета. Во Флоренции, ставшей важнейшим культурным центром эпохи Возрождения, создаются знаменитые художественные коллекции дома Медичи, Платоновская академия, Лукрецианская библиотека. В Венеции, Милане, Риме и других итальянских городах появляются школы живописи, собираются кружки светски образованных людей, в которых обсуждаются идеи античной философии, проблемы морали, общественной жизни, научного познания природы. Художники изучают пропорции человеческого тела, анатомию, линейную перспективу. Скульпторы Донателло и Вероккьо, архитекторы Брунеллески и Альберти, живописцы Мазаччо, Липпи, Боттичелли, Мантенья, Беллини и, наконец, универсальный гений Леонардо

да Винчи — целое созвездие великих имен характеризует облик кватроченто. А период с последнего десятилетия XV в. до середины XVI столетия (Высокий Ренессанс) становится «золотым веком» итальянского искусства. От него остается на память потомкам торжественная и величавая архитектура Браманте и Палладио, он дарит миру бессмертные шедевры Рафаэля и Микельанджело. Весь XVI век («*чинквеченто*») продолжается и лишь в начале XVII

угасает цветение рожденной под небом Италии возрожденческой культуры. Чинквеченто — время Тициана, Веронезе, Гинторетто, Караваджо и других замечательных художников, картины которых являются украшением нашего Эрмитажа. К этому времени идеи Возрождения выходят за пределы Италии. Они получают воплощение в творчестве художников Нидерландов (Ян ван Эйк, уже в XV веке проложивший им дорогу в Северную Европу, Иероним Босх, Брейгель Старший, прозванный Мужиком, и др.), Германии (Дюрер, Гольбейн Младший), Испании (Эль Греко).

Величие культуры Возрождения ярче всего проявилось в сфере искусства. Искусство — в особенности живопись, скульптура, архитектура — заняло в ней ведущее место и стало главной ареной ее творческих достижений. Сам термин «Возрождение» был впервые употреблен итальянским художником и искусствоведом XVI века Вазари применительно к изобразительному искусству: он писал о возрождении античных традиций в творчестве живописцев, ваятелей и зодчих после упадка изобразительного искусства в эпоху средневековья. Обращение к античному наследию, однако, не сводилось лишь к его изучению и подражанию ему. Оно было формой, в которой совершился переход к новому идейному содержанию культуры. Основой этого содержания стал *гуманизм*.

Понятие «гуманизм» ввели в XV веке сами творцы новой культуры. Богословскому знанию, учению о Боге, церковно-схоластической учености — *studia, divina* — они противопоставили *studia humana* — «познание тех вещей, которые относятся к жизни и нравам и которые совершенствуют и украшают человека».<sup>158</sup> Называя себя гуманистами, они выражали этим направленность своих интересов не на божественные, а на человеческие дела.

<sup>156</sup> Баткин Л. М. *Итальянские гуманисты: стиль жизни, стиль мышления*. М., 1978. С. 6.

168

В центре их внимания — живая человеческая личность. Гуманисты восхищались духовной и телесной красотой человека, его разумом и волей, масштабами его творческих достижений. Они полагали, что достоинство человека определяется не его происхождением, богатством или властью, не аскетическим умерщвлением плоти, а, прежде всего, гуманистической «ученостью». Благородным делает человека не принадлежность к знатному роду, а овладение культурой, широкая, многогранная светская образованность, опирающаяся на изучение не только христианских, но греко-латинских источников. Писатели и художники, по мнению гуманистов, выше воспеваемых ими героев, потому что слава героя — на кончике пера или кисти творца, дарующего ему бессмертие в своем произведении. Благородный человек, иначе говоря, — это гуманист, «аристократ духа». Этот новый, духовный аристократизм стал знаменем гуманистической культуры Возрождения.

«Совершенство положено всем людям», — утверждает флорентиец Пико делла Мирандола. Но достичь совершенства может лишь тот, кто любит «словесность», ученые занятия, художественное творчество и развивает свое природное дарование усердным трудом, возвышающим дух. Условием для этого является свобода распоряжаться собою и своим временем. Гуманисты отстаивают право индивида на выбор своей судьбы. Многие из них стали заниматься художественным и научно-философским творчеством вопреки родительской воле и неодобрению среды, из которой они вышли. На это способны далеко не все. Боккаччо с горечью отмечает, что «ученым людям» постоянно приходится сталкиваться с глупой, приверженной низким привычкам и предрассудкам «толпой», среди которой наряду с простым людом встречаются и персоны, «заметные по золотым пряжкам и почти королевским украшениям». Эти невежды «усматривают

высшее благо в кутежах и вожделениях, в ленивом досуге, проводимом в тавернах с чашами, полными пенистого вина» и «силятся хулить бдения ученых людей, труды, занятия, благородные соображения и скромность», говоря, что лучше бы им не тратить силы на сочинение философских трактатов и стихов, а спать, пить и веселиться. Гуманисты с презрением

относятся к ленивым, невежественным и кичащимся своей невежественностью людям — как из «черни», та и из знати. Пико делла Мирандола с вызовом бросает им: «Кто не философ, тот не человек».

Гуманизм не был народным движением. Гуманисты представляли собою сравнительно немногочисленную группу ученых и художников, и их творчество обращалось к тем, что был способен прочесть их латинские или хотя бы итальянские трактаты и кого не отталкивала новизна их взглядов и их искусства. Таких тоже было немного. Можно лишь удивляться тому, как удалось столь малому числу талантливых творцов за небольшой исторический срок создать культурное богатство, объем и величие которого поражает нас и сегодня. Безусловно, значительную роль в этом сыграло покровительство, которое оказывали им щедрые меценаты («спонсоры», как сказали бы нынче) вроде банкиров Медичи. Но гуманистическая культура Возрождения была элитарной. Она была доступна только людям образованным и оставалась чуждой широким массам, сознание которых в эту эпоху продолжало пребывать в плену средневековой культуры.

Да и сами гуманисты далеко не полностью освободились от средневекового образа мышления. Хотя среди них были открытые вольнодумцы, в большинстве они сохраняли искреннюю приверженность христианской вере и католической церкви. Как и средневековые схоласты, они преклонялись перед авторитетами — с той лишь разницей, что ставили авторитет античности на-

169

ряду с авторитетом церкви, а то и выше него. Суеверия, колдовство, магия, астрология редко вызывали у них сомнения. Религиозность была свойственной даже самым выдающимся мыслителям Возрождения. Философы Помпонати, Телезио, Макиавелли в Италии, Вивес и Уарте в Испании, швейцарский «чернокнижник», ученый и врач Парацельс, французские писатели и философы Рабле, Бодэн, Монтень, автор одной из первых социалистических утопий англичанин Томас Мор, голландский гуманист Эразм Роттердамский и др. — все они, бичуя пороки церковников, высмеивая средневековую схоластику и, развивая новые взгляды на общество и человеческую личность, тем не менее оставались ревностно верующими людьми.

Вне сферы искусства влияние гуманистов на духовную жизнь европейского общества было не столь значительно. Как философия, так и естествознание не вышли из-под власти церкви. Схоластика продолжала торжествовать в университетах. Открытие Коперника, опубликованное в 1543 г., долгое время не привлекало внимания, а когда Джордано Бруно попытался придать ему мировоззренческое значение, дело кончилось сожжением еретика на костре (в 1600 г. — уже к концу эпохи Возрождения). Астрономические исследования Тихо Браге и Кеплера, научные идеи Леонардо да Винчи, работы математика Тарталья, посвященные решению прикладных задач механики, землемерия, баллистики, и другие достижения науки Возрождения нашли признание и использование лишь в культуре более позднего времени. Ожидали своего часа и не оцененные современниками политические, правовые, психологические изыскания гуманистов. Семена, посеянные гуманистической культурой, дали всходы позже, в последовавшее за Возрождением Новое время. В чем гуманисты преуспели — так это в том, что созданная ими культура разрушила господство в обществе строгой аскетической

морали средневековья, которая и до того пользовалась скорее формальным признанием как среди крестьянства, так и у аристократии. Результатом было всеобщее падение нравов в эпоху Возрождения, затронувшее не только мирян, но и духовенство. В остальном же деятельность гуманистов мало сказалась на повседневной жизни большинства населения стран тогдашней Европы.

Гораздо более сильное воздействие на общество в эпоху Возрождения оказала *Реформация* — народное движение, направленное против католической церкви и приведшее к возникновению протестантизма. Это движение развернулось в XVI столетии. Лидерами его были Кальвин в Швейцарии и Лютер в Германии — люди, весьма далекие от идеологии гуманизма и по своему мировоззрению мало чем отличавшиеся от средневековых еретиков более раннего времени. Гуманизм сыграл в возникновении протестантизма двоякую роль. С одной стороны, Реформация шла по его стопам: гуманизм расчистил путь для Реформации — тем, что

подорвал престиж церкви, ослабив ее контроль над искусством и возвысив светскую ученость. Но, с другой стороны, Реформация была восстанием не только против католической церкви, но и против гуманизма: ее фанатической религиозности и крестьянско-бюргерскому умонастроению был враждебен дух интеллектуальной и нравственной свободы, который несла в себе гуманистическая культура итальянского Возрождения. Борьба между католичеством и протестантством имела для судеб ренессансной культуры трагические последствия. Церковь ответила на Реформацию контрнаступлением: усилением действий инквизиции по преследованию инакомыслящих, введением жесточайшей цензуры и индекса запрещенных книг, основанием ордена иезуитов. Атакуемая со всех сторон, культура Возрождения задохнулась в душной атмосфере религиозной нетерпимости.

170

Но эпоха Ренессанса оставила после себя наследие, во многом обусловившее характер дальнейшего культурного развития Европы. Попытка гуманистов синтезировать античную и средневековую культуру привела к созданию культуры необычного, оригинального типа: культура Возрождения — это *переходная* культура и притом, быть может, «самая великая *культура перехода*, которая когда-либо была в мировой истории». <sup>157</sup> Оригинальность культуры Возрождения заключается в том, что она представляет собою *диалог* культур. «Ренессанс — это культура общения культур». <sup>158</sup> И если Европа в последующие столетия сумела построить цивилизацию, занявшую ведущее положение в мире, то немалое значение в этом имеет опыт культурного синтеза, проделанного Возрождением, — опыт усвоения, переработки и соединения в единое целое элементов различных культур.

## 2.5. КУЛЬТУРА НОВОГО ВРЕМЕНИ

Новое время — с XVII до начала XX века — это историческая эпоха, в течение которой культура западноевропейских стран обрела ту развитую форму, которая выделила Европу из всего остального мира и которую обычно имеют в виду, когда говорят о европейской культуре в целом как особом типе культуры. В предшествующие эпохи культура Европы еще не была «европейской» в этом смысле, а в наше время она уже перестала быть специфически «европейской», т. е. особым социокультурным миром, объединяющим страны Европы в отличие от всех других.

Контуры новоевропейской культуры стали обрисовываться в XVII столетии. Реформация, начавшаяся в эпоху Возрождения, была уже зародышем куль-

<sup>157</sup> Баткин Л. М. *Итальянские гуманисты: стиль жизни, стиль мышления*. М., 1978. С. 170.

<sup>158</sup> Там же.

туры нового типа. Она проложила дорогу к переосмыслению догматов христианства. Протестантизм самым фактом своего существования утвердил возможность различных толкований священного писания. Несмотря на яростное сопротивление церкви и репрессии против отступников от «истинной веры» (инквизиционные костры, Варфоломеевская ночь), державшаяся на протяжении нескольких веков в Западной Европе монополия папства на посредничество в общении человека с Богом рухнула. Духовная атмосфера в обществе изменилась. Английская революция в XVII и затем французская в XVIII веке — веки, ознаменовавшие наступление новой эры в истории Европы и становление новой европейской культуры.

В борьбе с церковью были заложены основы научного естествознания. Галилей впервые обратил внимание на разработку методологии науки. Ему принадлежит мысль, что наука должна строиться на наблюдениях и экспериментах и пользоваться математическим языком. Именно на основе этой методологии Ньютон создал классическую механику. Выдающиеся мыслители XVII в. — Бэкон, Гоббс, Декарт, Спиноза, Лейбниц и др. — освободили философию от схоластики и повернули ее лицом к науке. Основой философского познания для них стала не слепая вера, а разум, опирающийся на логику и факты. Вместо того, чтобы исходить из истин веры как заранее заданных аксиом, они стали рассматривать их как следствия, которые вытекают (или не вытекают!) из создаваемых ими философских систем. Постепенно общественная мысль все больше обретала независимость от религии. Навсегда сохранив свои христианские корни, христианские ценности и идеалы, европейская культура с течением времени взрастила на них дух либерализма и даже, как это ни странно, атеизма.



Христианская религия осталась важнейшим фактором духовной

171

жизни общества, но прежде безраздельному владычеству ее над всей культурой пришел конец. Европейская культура стала культурой *светской*. Религия в ней существует как одна из ее областей, различным образом взаимодействующая с другими областями, но не господствующая над всеми ними.

С XVII века берет начало и другая особенность культуры Нового времени — ее *многонациональность*, *многоязычность*. Средневековая латынь уступила место национальным языкам, и это, с одной стороны, обогатило европейскую культуру традициями и опытом народного творчества, а с другой — сделало достижения культуры более доступными для народов Европы. Начался подъем национальных культур, что стало базой развития общеевропейской культуры, единой в своем многообразии. Живописцы Рубенс, Рембрандт, Веласкес, Пуссен, драматурги Лопе де Вега, Мольер, композитор Глюк, «отец новой педагогики» Ян Амос Коменский — творчество каждого из этих гениев XVII в. национально и вместе с тем составляет достояние всей европейской культуры в целом. В странах Европы складываются оригинальные художественные школы и литературные течения, в которых по-разному находят выражение два больших художественных стиля в европейском искусстве того времени — барокко и классицизм. Подобно тому, как расцвет античной культуры опирался на разнообразие культурной жизни в греческих государствах-полисах, так и расцвет европейской культуры явился результатом взаимообмена между культурными достижениями европейских государств. *Контакт и взаимодействие культур* — это одно из решающих условий культурного прогресса, выведшего Европу в Новое время на лидирующие позиции в мире.

XVIII столетие, вошедшее в историю как век Просвещения, определило основные тенденции, сформировавшие облик европейской культуры Нового времени. В это время начинается и в последующие столетия возрастающими темпами продолжает идти *индустриализация* общественного производства. На новый качественный уровень поднимается техническая культура общества. Растут города, развивается предпринимательство, на смену феодально-сословному обществу приходит общество капиталистическое. Это коренным образом изменяет не только материальный базис культуры, но и все ее содержание. Культура Нового времени обращается лицом уже не столько к небу и Богу, сколько к земле, к обществу и человеку. Она осмысливает происходящие социальные перемены и перспективы будущего, создавая духовные предпосылки для дальнейшего развития общества. Существенное место в ней занимают проблемы, связанные с обоснованием экономических, политических правовых, нравственных принципов общественной жизни, с поиском более совершенных форм ее организации (идеи английской политической экономии, утопический социализм). В искусстве появляется сентиментализм и романтизм — стили, выражающие различные реакции людей на новые условия общественного бытия. Европейская культура проникается духом *деловитости*, *практицизма*, *утилитаризма*, который рождается буржуазным предпринимательством. Протестантские идеалы личной ответственности человека перед Богом и людьми за исполнение своих земных обязанностей приходятся здесь как нельзя более кстати. Они способствуют формированию добросовестного отношения к труду, к семье, к собственности, без чего было бы немыслимо развитие капитализма. Динамичность, активность, нацеленность на получение выгоды становятся если не всецело одобряемыми, то, во всяком случае, более или менее оправдываемыми культурой нормами человеческого поведения. Вместе с тем в европейской

172

культуре утверждается представление о природе как арене преобразующей деятельности человека, развивается чувство хозяина природы, потребительское отношение к ней.

На небывалую прежде высоту поднимается — что в немалой степени также связано с подготовкой и осуществлением социальных и политических преобразований общества — *авторитет знания*, добываемого наукой и философией. Развитие знаний, рост образования рассматривается как движущая сила общественного прогресса. Особенно возрастает в это время престиж философии, высоко поднятый такими гениями, как Беркли и Юм в Англии, Вольтер, Руссо, Гольбах, Дидро во Франции, Кант, Фихте, Гете в Германии. Им принадлежат идеи, составившие фундамент классической европейской философии. Ученые и философы

становятся и остаются на протяжении всего Нового времени «властителями дум» в обществе. Европейская культура в целом приобретает преимущественно *рационалистический* характер, что резко отличает ее от средневековой культуры, где преобладали мистические настроения. В XIX веке европейская культура Нового времени вступает в пору зрелости. В большинстве стран Европы утверждается капиталистическая система хозяйствования со свойственными ей формами экономических и политических отношений. Растет крупное машинное производство, для которого нужны квалифицированные инженеры и рабочие. Общество осознает необходимость сделать просвещение более доступным для широких слоев населения. Развивается сеть школ и профессиональных учебных заведений, расширяется контингент студентов университетов и институтов. Общеобразовательный и культурный уровень масс быстро повышается.

### **Грамотность становится общей культурной нормой.**

Ускоряются *темы технического прогресса*. Грандиозные перемены происходят в горном деле, металлургии, станкостроении. Механизация строительных работ, применение металлических конструкций и новых материалов (цемент, бетон) позволяет придать невиданные прежде масштабы городскому строительству. Входит в жизнь использование электричества для освещения, передача энергии на большие расстояния и энергетического обеспечения производства. Появляются пароходы, железные дороги, фотография, фонограф, пишущая машинка, телеграф, телефон, а концу столетия — автомобили, кинематограф, радиосвязь. Новые средства транспорта и связи, сохранения и передачи информации принципиально меняют условия коммуникации людей.

Наука XIX века выступает как *классическая система знаний*, основные идеи и принципы которой считаются окончательно установленными и незыблемыми истинами. Фундаментом этой системы служат математика и механика. На основе теории пределов дается обоснование математического анализа. Развиваются теория дифференциальных уравнений, теория функций комплексного переменного, векторное исчисление. Новый математический аппарат позволяет существенно продвинуть вперед прикладную механику, в особенности теорию механизмов, теорию упругости, гидромеханику. Больших успехов достигает естествознание. Разрабатываются термодинамика, теория электричества, статистическая физика, электродинамика, теория валентности, периодическая система элементов и другие фундаментальные естественнонаучные теории. В биологии возникает клеточная теория, теория эволюции. Появляется экспериментальная психология. Публикуются обобщающие труды по общей истории, истории искусства, истории философии. Такие мыслители, как Гегель, Конт, Спенсер пытаются построить философские системы, сводящие воедино всю сумму знаний, накопленных челове-

173

честном. В общественном сознании складывается убеждение, что картина мира наукой в общих чертах уже достаточно ясно установлена и дальнейшее развитие научного знания должно лишь уточнять контуры этой картины и раскрывать оставшиеся в ней «белые пятна».

В художественной литературе одним из главных направлений становится *реализм*. Успехом у публики пользуется жанр романа, позволяющий дать широкое и многоплановое изображение действительности (Бальзак, Золя, Диккенс и др.). В изобразительном искусстве религиозная тематика уходит на второй план. Получают распространение романтико-героические полотна (Делакруа, Жерико), реалистическая портретная и пейзажная живопись, сцены из народной жизни, бытовой жанр, сатирическая графика, исторические сюжеты (Гойя, Энгр, Констебль, Тернер, Коро, Милле, Курбе, Домье, Менцель и др.).

Однако уже в середине XIX века на фоне, казалось бы, радующих глаз перспектив социально-экономического, технического и научного прогресса появляются признаки надвигающегося кризиса европейской культуры. Выходят в свет философские работы, проникнутые духом иррационализма и пессимистическим умонастроением (Шопенгауэр, Кьеркегор). Развертывается критика буржуазного общества. О приближающемся конце того типа культуры, который оно создает, говорят мыслители, с совершенно различных позиций подходящие к разоблачению его пороков, — Маркс и Ницше. Маркс отмечает, что капиталистическое производство враждебно духовному производству, искусству и поэзии. Буржуа видит в искусстве сферу выгодного вложения капитала и ценит художественные произведения лишь как

предметы роскоши и престижного потребления. Падение европейской буржуазной культуры неизбежно, и на смену ей, согласно марксизму, должна прийти новая культура — культура будущего коммунистического общества, которое создаст условия для всестороннего развития каждого человека. Ницше с гневом порицает пошлость и лицемерие буржуазной культуры, утверждая, что исторически закрепившаяся в ней христианская нравственность есть «мораль слабых», которые, благодаря ей, получают возможность выжить. А это ведет к вырождению человечества. Идеал Ницше — волевая, сильная и безжалостная личность, которая должна встать «по ту сторону добра и зла» и действовать по принципу «падающего — подтолкни», расчищая таким образом дорогу будущему «сверхчеловеку».

Разочарование в идеалах, утрата веры в непреходящие жизненные ценности, потеря общезначимых социальных, нравственных эстетических ориентиров все явственней сказываются в европейском искусстве последней трети XIX столетия. Расцветает салонная живопись, ублажающая взор красотой и изысканностью декоративных пейзажей и обнаженных «венер». Возникает *примитивизм*, который подражает первобытному искусству и детскому творчеству, пытаясь простейшими средствами передать свежесть и остроту художественного восприятия мира. Стремление запечатлеть мгновение, мимолетное зрительное впечатление, рождаемое преходящими состояниями и явлениями окружающей среды, воплощается в живописи *импрессионизма*. Негативное отношение к миру буржуазных ценностей заставляет многих писателей уходить в неоромантическое изображение экзотики дальних стран или далекого прошлого, путешествий и приключений, героями которых являются яркие, сильные личности (Дюма, Брет Гарт, Стивенсон, Конрад). Во всех формах художественного творчества приобретает популярность *символизм*, наполняющий изображаемые явления тайным мистическим смыслом (напр., известная картина Бёклина «Остров мертвых»). С 1880-х годов

174

в моду входит термин «Декаданс» (так назывался французский журнал, начавший издаваться в эти годы). Декаденты говорили о сумерках культуры, упадке нравов, деградации искусства, бессилии человека перед лицом мрачных роковых сил, управляющих его судьбой. Под декадансом стали понимать настроение усталости, пессимизма, отчаяния, распространяющееся в обществе ощущение приближающегося распада и заката культуры.

## 2.6. СОВРЕМЕННАЯ ЗАПАДНАЯ КУЛЬТУРА <sup>159</sup>

В XX веке европейский тип культуры распространился далеко за пределы Европы, охватив другие континенты — Америку, Австралию — и в большей или меньшей степени войдя в жизнь ряда азиатских и африканских стран — таких, как Япония, Сингапур, ЮАР. В значительной мере утратило силу и прежнее противопоставление культур Европы и России. Имея в виду, что культура европейского типа уже не является характерной лишь для Европы, ее обычно называют «западной культурой». Конечно, всюду есть свои особенности, но все же можно говорить о наличии общих черт, типичных для западной культуры в целом и так или иначе проявляющихся в культурной жизни всех стран, охваченных ею.

Современная западная культура — это культура, основанная на предпринимательстве, бизнесе, деловитости. Ее главные герои — люди, умеющие делать деньги. В ней ценятся активность, рациональность, профессионализм. Она исключительно динамична: быстро меняются условия жизни, техника, моды, стандарты, утрачиваются старые, державшиеся веками традиции, работникам любой специальности приходится не раз в течение жизни переучиваться. Практицизм, индивидуализм, погоня за

<sup>159</sup> Этот раздел написав совместно с проф. М. В. Ивановым.

материальными благами, специфическое отношение к времени («время — деньги») во многом разрушают сложившиеся в прежние времена идеалы человеческого поведения, человеческих взаимоотношений.

В течение всего XX столетия, вплоть до сегодняшних дней, когда мы подходим к его концу, раздаются голоса философов, писателей, художников, публицистов, твердящие о загнивании западной культуры и предрекающие приближение катастрофы, которая приведет ее к гибели. Какие только пороки и язвы ни вскрывали в ней ее критики! Однако она оказалась живучей и продолжает существовать. Ей удалось устоять в двух мировых войнах, в борьбе с

фашистскими и коммунистическими режимами, которые провозглашали себя носителями новой и более совершенной, чем она, культуры. Более того, творческие потенции западной культуры в этих битвах не только не истощились, но еще более возросли. Ее достижения в XX веке оказались настолько значительны, что преобразовали условия жизни всего человечества и лицо земного шара.

Технический прогресс неизмеримо увеличил производительность труда, что привело к перемещению основной массы трудоспособного населения западных стран из сельского хозяйства и промышленности в сферу культуры и обслуживания (транспорт, связь, торговля). Бытовая техника заполнила человеческое жилье. Образование, в том числе высшее, стало массовым. Наука углубилась в микромир и космос, создала новые химические материалы с необычайными свойствами, нашла способы преодоления множества неизлечимых ранее болезней, открыла пути генной инженерии — целенаправленного управления процессами, происходящими в генетических структурах растений, животных и человека. Компьютеры и электронные средства связи произвели настоящую революцию, означающую переход к

175

новому типу общества (которое называют по-разному: «постиндустриальным», «информационным», «электронным» и т. п.). В западном искусстве появилось множество новых идей, течений и направлений (экспрессионизм, кубизм, абстракционизм, сюрреализм, неореализм, гиперреализм и др.). Возникли новые формы и жанры искусства, связанные с использованием техники (художественная фотография, электронная музыка, компьютерная графика и пр.), приобрели популярность массовые художественные зрелища, получила развитие тенденция к синтезу различных искусств, спорт стал сближаться с искусством.

Вместе с тем критики западной культуры совсем не напрасно бьют тревогу: современная западная культура, несомненно, страдает недугами, которые — если с ними мириться и не принимать против них никаких мер — угрожают свести на нет все ее достижения.

В западной цивилизации происходит замена творчества трудом, духовности — интеллектом, разнообразия природной среды — унылым однообразием городских домов, высокого искусства — примитивными развлечениями, глубоких чувств — мимолетными эмоциями (О. Шпенглер). Современная западная культура насквозь проникнута чувственным началом, стремлением к чувственным удовольствиям и наслаждениям; она утратила духовность и потому обречена на разложение, которое завершится лишь тогда, когда возникнет новая духовность, несущая новые нравственные и социальные идеалы (П. Сорокин).

В XX веке произошло «восстание масс», которые враждебны к непонятной и недоступной для них элитарной культуре; происходит «дегуманизация» искусства, примитивное и стандартизованное массовое искусство захлестывает общество, и культура его приходит в упадок (Х. Ортега-и-Гассет).

Современное западное общество все более превращается в «мегамашину» — предельно рационализированный и бюрократизированный механизм, который подавляет личность и превращает ее в бездушную деталь, выполняющую положенные ей обязанности; личностные связи людей подменяются технологическими отношениями, гуманизм и справедливость подаются жертвами бездушной организации общества (Л. Мамфорд).

Технический прогресс разрушает природную среду, и если он будет продолжаться в том же направлении, в каком идет сейчас, будут уничтожены экологические условия существования человечества (А. Печчеи, Ж. Фурастье, Р. Арон и др.)

Построив индустриальное общество, Запад создал репрессивную культуру, в которой естественные, «витальные» потребности людей деформируются и остаются неудовлетворенными; люди живут неполноценной жизнью, выступая лишь как «одномерные существа», как «функционеры», изготавливающие и потребляющие блага; спасти общество может только бунт против технократической культуры — «антропологическая революция», движущими силами которой должны стать еще не интегрированные индустриальным обществом группы (молодежь, люмпены, экономически отсталые народы) (Г. Маркузе).

Западные народы вступили в дряхлый возраст, утратили пассионарность, а вместе с ней — страстность, энергию и жизнестойкость; они изнежены, привыкли к комфорту и наслаждениям, и рано или поздно им придется сойти с исторической сцены под напором более молодых и свежих сил (Л. Гумилев).

Существование западной цивилизации поставлено под угрозу со стороны растущего национализма экономически отсталых стран Азии и Африки; ослабленный внутренними



противоречиями Запад может оказаться не состоянием противостоять агрессивным разрушительным импульсам, исходящим из этих стран, и погибнуть в новых войнах, развязанных фанатиками с ядерными бомбами в руках (С. Хантингтон).

176

Приведенные взгляды мыслителей XX века не исчерпывают скорбный перечень пороков и противоречий западной культуры, начало которому было положено еще в прошлом столетии. Вероятно, некоторые из этих мрачных соображений не вполне корректны, а другие хотя и справедливы, но могут быть преодолены средствами, которые будут найдены западной цивилизацией в ходе своего дальнейшего развития. Однако конфликтность современной западной культуры — факт, на который нельзя закрывать глаза. Можно выделить несколько аспектов, в которых эта конфликтность обнаруживается.

#### А). Свобода и насилие

*А). Свобода и насилие.* Если окинуть взглядом общую картину западного мира в XX веке с «высоты птичьего полета», то бросаются в глаза, с одной стороны, грандиозные масштабы и поразительная скорость социального и технологического совершенствования жизни, а с другой — необычайный размах насилия и надругательства над человеком, достигший крайней степени в гитлеровских преступлениях против человечности, в ужасе Освенцима. Но одно высвечивает другое. В прошлые века насилие было обыденным явлением, оно составляло необходимое условие существования и функционирования общественной системы (так, без рабства не могло бы быть античности, а без крепостничества — средневековья). В современной же западной культуре именно в результате пережитых обществом в XX веке изменений насилие воспринимается как нарушение норм человеческого бытия. Опыт XX века показал, что тоталитарные государства, стремившиеся воплотить в жизнь казарменные утопии, нестабильны. Развитие демократии и гуманизма, осознание прав личности ведут к тому, что общественное мнение в западных странах повсеместно восстает против насилия и репрессий. Создание условий для увеличения свободы человека — одно из величайших достижений современной западной цивилизации. К этим условиям относятся:

- • социальная мобильность — открытость путей для изменения социального статуса человека, перемещения его из одних слоев общества в другие и улучшения своего материального и социального положения (благодаря образованию, индивидуальным способностям, успешной карьере и пр.);
- • невиданные ранее возможности передвижения (рост скорости, комфортности и вместительности транспортных средств, развитие туристского бизнеса, «прозрачность» границ между государствами, правовое обеспечение проживания, работы и учебы за границей, эмиграции и иммиграции);
- • расширение возможностей выбора места жительства, профессии, работы, сексуального партнера и супруга;
- • рост времени досуга и возможностей его индивидуального использования (хобби, коллекционирование, общение и т. п.);
- • увеличение разнообразия и доступности источников информации, а значит, и свободы в определении своей интеллектуальной позиции (свобода совести и выбора религиозной веры, мировоззренческих убеждений, политических симпатий и антипатий, идеологических установок и т. д.);
- • рост социобиологической защищенности личности (благодаря развитию медицины, социального страхования, правоохранительной системы, демократических форм контроля над деятельностью государства);
- • увеличение длительности жизни, а значит, и возможностей поиска различных путей для самореализации личности, для достижения полноты жизни и счастья; смена стилей поведения и мышления в рамках одной жизни, подкрепляющая идею развития, изменения, диалога поколений.

Культура, ориентированная на развитие человеческой свободы, несовместима с насилием над личностью. Однако сама защита личности от насилия далеко не всегда может обойтись от насилия и репрессий против тех, кто

177

покушается на свободу людей и общественные порядки, ее обеспечивающие. Это

противоречие принимает подчас очень болезненные для общества формы. От того, насколько удастся его разрешить, во многом зависит будущее.

### Б). Элитарность и массовость.

*Б). Элитарность и массовость.* Более или менее явное расслоение культуры на «культуру всех» и «культуру избранных» существовало всегда. Даже в первобытные времена шаманы и жрецы составляли культурную элиту, обладающую особыми познаниями, выходящими за пределы общеплеменной культуры. С появлением письменности возникло различие между элитарной культурой образованных и фольклорной (народной, этнической) культурой. В XX в. это различие уступило место противостоянию элитарной и массовой культуры.

Объем информации, содержащейся в современной культуре, необъятен. В библиотеках лежат десятки миллиардов книг, и каждый год к ним добавляются еще сотни тысяч. Наука стала малопонятной для непосвященных. Если в XVII в. Паскаль к 10-летнему возрасту смог освоить тогдашнюю физику и математику настолько, что начал самостоятельные научные исследования (в 10 лет он сделал свою первую научную работу по физике, а в 17 лет обогатил математику теорией конических сечений), то ныне на овладение наукой требуется 15 лет в школе и вузе, а потом еще 3 года в аспирантуре, т. е. к самостоятельной научной работе приступают обычно лишь в возрасте 26-27-лет. Аристотель знал едва ли не все, что было написано греками до него. В библиотеке Спинозы насчитывалось около 60 книг, и этого было ему достаточно, чтобы быть на высоте философской мысли своего времени. Сейчас никто не может похвастаться тем, что прочел все, что относится к его специальности. Первые энциклопедии — французская, британская — писались в XVIII в. несколькими людьми, а сейчас в их издании участвуют десятки тысяч специалистов. Чрезвычайно сложным стало и современное искусство. Глубокие художественные произведения современности нелегки для восприятия и требуют для своего понимания умственных усилий и достаточной образованности. Не имея никаких познаний в области истории искусства, эстетики, литературоведения, культурологии и т. д., трудно по достоинству оценить многие выдающиеся шедевры литературы (например, Джойса, Гессе, Борхеса, Хаксли, поэтов-символистов), музыки (Стравинского, Малера, А. Шнитке), живописи (кубизма, абстракционизма, сюрреализма), кино (Тарковского или Сокурова). «Высокая культура» стала *специализированной*. Время энциклопедически образованных универсалов, чувствующих себя как дома во всех сферах культуры, прошло. В каждой сфере культуры теперь есть своя, сравнительно немногочисленная, элита.

На протяжении XX в. в западном мире претерпела существенное преобразование и народная культура. Ее корни — в деревне, но деревня в современном индустриальном обществе утратила свою былую культурную независимость от города. Всеобщая грамотность, развитие средств массовой коммуникации, появление кинематографа, радио и телевидения, звуко- и видеозаписи — таковы важнейшие каналы, которые приобщили сельское население к городской культуре и фактически сделали культуру деревни подражательной по отношению городской. На смену традиционным, архаическим формам народного культуротворчества пришла «индустрия культуры» — производство культурных ценностей для массового потребления, основанное на практически безграничных возможностях их тиражирования, которые предоставляет современная техника. Это производство стало рассматриваться как бизнес, который должен приносить прибыль. В культуру вторглись законы рынка: чтобы увеличить доходы, производимая «индустрией культуры» продукция — книги, картины,

178

фильмы, песни, формы досуга, газеты, телепрограммы, стандарты жизни и соответствующие им идеалы, установки мышления, нормативы поведения и т. д. и т. п. — всё это должно получить максимально широкий сбыт. Но элитарные культурные ценности не отвечают запросам широкой публики. Гораздо выгоднее ориентироваться на самые простейшие, примитивные потребности и вкусы толпы, чем пытаться навязывать толпе непонятную для нее «высокую» культуру элиты. Это тем более выгодно, что удовлетворить примитивный вкус несложно и не требует больших творческих усилий. Так формируется *массовая культура*, характерными чертами которой являются общедоступность, легкость восприятия, развлекательность, упрощенность. Ее мир многолик: приключенческая и детективная литература, любовная лирика, щекочущая нервы кинематография с драками, вампирами, убийствами, эротикой, поп-музыка, рок, рэп, регги и т. п.,

популярные очерки о научных, околонуточных и псевдонаучных делах, образцы техники, магазины, сенсационные новости, таинственные оккультные явления, спорт, реклама... Массовая культура не требует от человека ни знаний, ни размышлений — более того, они разрушают ее, ибо она строится на непосредственных эмоциональных реакциях. Поэтому неудивительно, что в ней происходит возвращение к древним мифам с их иррационально-эмоциональным настроением и создание новых мифов, принимаемых столь же непосредственно — «не разумом, но сердцем» (колдовство, астрология, гадание, вера в чудеса, расистские, национал-социалистические, большевистские утопии).

В массовой культуре сталкиваются две тенденции: одна связана с игрой на самых примитивных чувствах и побуждениях, вплоть до биологических инстинктов (секс, агрессия), и в своем крайнем выражении порождает *контркультуру* и *антикультуру*, воинствующе-невежественную и враждебную к существующим в обществе порядкам вообще, погрязшую в наркотиках, порнографии, преступности, сектантском изуверстве и пр.; другая — с учетом имеющегося у простых людей стремления повысить свой социальный статус и образовательный уровень (популяризация науки, комиксы с кратким изложением сюжетов произведений классической литературы и т. д.). К концу XX века вторая тенденция заметно усилилась и культурологи стали говорить о росте *мидкультуры* — культуры «среднего» уровня. Однако разрыв между массовой и элитарной культурой по-прежнему остается острой проблемой.

### В). Плюрализм и унификация.

*В). Плюрализм и унификация.* Современная культура плюралистична (от лат. *pluralis* — множественный): никогда прежде не было такого обилия и разнообразия культурных систем и подсистем, взглядов, направлений и т. д., как сейчас. По одному и тому же вопросу можно встретиться с массой различных точек зрения: научной, философской, художественной, религиозной, этической, юридической, политической... При этом признается их относительная независимость и несводимость. Плюрализм проявляется и внутри каждой системы или подсистемы: существует множественность религий, философских концепций, математических и естественнонаучных теорий, художественных стилей, школ в искусствоведении, медицинских учений, теорий личности. Культура в целом «избыточна» — в том смысле, что порождает избыточное множество возможных подходов к любой проблеме, которая в ней встает. Далеко не все из них оказываются эффективными для решения данной проблемы, но в результате создается культурный «фон», на котором рождаются новые идеи, могущие принести пользу при решении других проблем. «Избыточность» — результат и вместе с тем источник творческого развития культуры.

Но механизмы массовой культуры действуют в обратном направлении —

179

в сторону унификации, шаблонизации, культурной жизни. Ее принцип — тиражирование и распространение в обществе одних и тех же материальных и духовных ценностей. Она стандартизирует все — от условий быта, питания и одежды до желаний, мыслей и идеалов. Вездесущие СМК (средства массовой информации) внушают индивидам, принадлежащим к самым разным общественным слоям, одинаковые социальные стереотипы. Сотни миллионов людей в разных странах получают примерно один и тот же комплект ежедневных новостей, смотрят одни те же фильмы и спортивные состязания, слушают одних и тех же певцов, читают одни и те же детективы, восхищаются одними и теми же кумирами и «звездами». В массовой культуре совершается «бегство от свободы»: личность освобождается от выбора собственной позиции, от рассмотрения множества возможных вариантов, из которых нужно выбирать, взяв на себя ответственность за выбор. Выбор передается другому — авторитету, лидеру, телебозревателю, священнику или просто власти. Унификация, шаблонизация вкусов, взглядов, идеалов сочетается с конформизмом, утратой самостоятельности и автономии личности (я — «как все»), неприятием — нередко доходящим до фанатической ненависти — иных идей, не совпадающих с «общим мнением». «Избыточность» культуры на этом уровне исчезает. Складывается узкое, единообразное, примитивное видение мира, приспособленное к восприятию малообразованного большинства. Впрочем, примитивизм и невежество здесь в какой-то мере даже вносят свой вклад в плюрализм современной культуры: они уравнивают науку с мифом, логику — с мистическими откровениями, точный расчет — со здравым смыслом, а это ведет к добавлению в культуру множества всяческой чепухи и дурацких вымыслов, которые наделяются в общественном мнении «равными правами» на существование и считаются «ничуть не хуже» высших продуктов творческого

разума.

Возможно, что компьютеризация общества и развитие информационной сети (Интернет и т. п.) расширит доступ людей к источникам информации и приведет в будущем к уменьшению власти СМИ, стереотипов и невежественных представлений над умами людей. Но пока до этого еще далеко.

### Г). Технизация и гуманизация.

*Г). Технизация и гуманизация.* Проникновение техники во все области бытия — и тем большее, чем дальше продвинулась страна по пути цивилизации западного типа, — общеизвестный факт. Технизация жизни является неотъемлемой стороной современной западной культуры, средством и результатом ее развития. Блага, доставляемые людям техническим прогрессом, неисчислимы. Но за эти блага приходится расплачиваться: вместе с ними появляются проблемы и заботы, рождаемые технизацией. Растет производительность труда — возникают проблемы безработицы и организации досуга. Достигается жилищный комфорт — увеличивается разобщенность людей. Автомобилизация населения повышает его мобильность — усиливается загрязнение атмосферы, губится природа. Техника подчиняет себе человека: он превращается в раба техники, обслуживающего ее. Господство техники над человеком ведет к тому, что он сам приобретает черты машины, становится автоматом, функционирующим в соответствии с требованиями технической среды, в которой он находится.

Если в XIX в. технический прогресс обычно встречался с одобрением и даже восторгом, то ныне отношение к нему стало двойственным, амбивалентным: «и хочется, и колется» — желание пользоваться его позитивными и приятными результатами сталкивается с нежеланием принимать его неизбежные негативные последствия. В этих условиях завязывается борьба между двумя противоположными установками: *техницизмом* и *антитехницизмом*.

180

Техницисты настаивают на необходимости и благотворности технического прогресса для процветания человечества. Они полагают, что его негативные последствия могут быть и будут преодолены только на основе дальнейшего развития техники. Поэтому будущее человечества целиком и полностью зависит от успехов технического прогресса.

Антитехницисты, наоборот, утверждают, что развитие техники пагубно для человечества, и потому необходимо остановить сумасшедшую гонку за все новыми и новыми техническими достижениями. Они утверждают, что техника:

- • угрожает здоровью и жизни людей (аварии, химикалии и пр.);
- • совершает насилие над природой;
- • отрывает людей от естественной природной среды обитания;
- • развращает человека, порождая в нем потребительские наклонности и препятствуя развитию духовных интересов;
- • стандартизирует людей, лишает их индивидуальности и превращает в безликую массу;
- • производит ненадежные продукты и вредные отходы;
- • создает условия для утверждения в обществе власти бездушных технократов, лишенных подлинной культуры;
- • порождает опасности, которые невозможно заранее предсказать и предотвратить;
- • нарушает установленный Богом порядок в мире.

Техническим и антитехническим представлениям соответствуют и два противоположных взгляда на науку: *сайентизм* и *антисайентизм*. Эти два слова образованы от английского *science* — *наука* (в русской литературе часто пишут «сциентизм» и «антисциентизм»). Сайентизм выражается в убеждении, что наука является главной движущей силой социального прогресса и развитие ее дает средства для решения всех встающих перед ним проблем. В качестве образца, по которому должно строиться научное познание, принимаются методы и результаты естественных наук. Основанием для распространения сайентизма в обществе послужили грандиозные достижения науки XX века, практическое применение которых преобразовало и продолжает преобразовывать все стороны жизни людей.



Наука действительно стала лидером культуры. Это подтверждается, в частности, небывалым ростом количества людей, занятых в сфере науки. Достаточно сказать, что ныне живущие ученые составляют более 90% всех ученых, когда-либо живших на Земле.

Но вместе с тем люди в XX веке стали осознавать не только мощь науки, но и опасности, связанные с нею. Научное знание само по себе безразлично к человеку. Оно может быть обращено и на пользу, и во вред ему.

Надо признать, что многие успехи науки (ядерной физики, технических наук, генетики и др.) таят в себе угрозу для самого существования человечества, если оно не будет относиться к ним с достаточной осторожностью. Сознание этого подняло в обществе волну анти-сайентизма, выступающего с негативной оценкой достижений науки и с требованием прекратить или, по крайней мере, сократить расходы общества на ее развитие, разрешив научные исследования лишь в некоторых, бесспорно полезных для человечества, направлениях. Анти-сайентисты обвиняют науку в том, что она сбила человечество с правильного пути, сместив фокус его внимания с постижения Бога и души, внутреннего духовного совершенствования человека на познание и преобразование внешней среды. Многие из них идеализируют культуру прошлого, противопоставляя «разрушительной» и «бесчеловечной» науке житейский здравый смысл, религию и искусство как «подлинно гуманистические» формы культуры. Борьба между сайентистскими и антисайентистскими настроениями в течение XX в. то обостряется, то затихает.

Люди, придерживающиеся антитехницистских и антисайентистских

181

взглядов, оказываются в парадоксальной ситуации: они терпеть не могут то, что составляет основу их существования.<sup>160</sup> О внутренней слабости их позиций свидетельствует уже тот факт, что для распространения своей критики науки и техники (как и в своей жизни вообще) они охотно пользуются новейшими научно-техническими достижениями в области связи, печати, электроники и т. д. Огульное осуждение техники и науки неразумно. Но к голосам критиков все же стоит прислушаться. Они предостерегают нас от благодушного оптимизма, который может обернуться большими бедами. Человеческая техника так же противоречива, как сам человек. Технизация, несомненно, ведет не только к позитивным, но и к отрицательным последствиям. Возможности, которые возникают в ходе научно-технический прогресса, действительно дают повод для тревоги. Эта мысль все больше входит в общественное сознание. В современной культуре постепенно набирает силу тенденция, могущая оказать благотворное воздействие на дальнейший ход научно-технического прогресса, — тенденция к гуманизации бытия. Под *гуманизацией* понимается утверждение принципов и идеалов гуманизма в качестве главных и всеобщих критериев оценки всего, что происходит в человеке и в мире, окружающем его. Гуманизация — это противоядие, предупреждающее, смягчающее или даже излечивающее пороки технизации. Дело заключается не просто в том, чтобы провозглашать банальный лозунг: «Техника должна служить человеку!» Этот призыв носит слишком общий и абстрактный характер. Он бессилен, пока негуманно само общество. Почему научно-технический прогресс должен быть более проникнут гуманизмом, чем другие области жизни общества и его культуры? Люди не смогут контролировать развитие техники и устранять негативные последствия технизации, пока они не будут в состоянии познать самих себя и управлять самими собой в той мере, в какой это требует технический прогресс. Вот что говорит по этому поводу один из крупнейших мыслителей XX века Теодор Адорно: «Приносит ли современная техника, в конечном счете, пользу или вред человечеству, зависит не от техников и даже не от самой техники, а от того, как она используется обществом. Это использование не является делом доброй или злой воли, а зависит от объективных структур общества в целом... Если сегодня техники иногда испытывают страх перед тем, что может произойти с их изобретениями, то ведь лучшей реакцией на этот страх была бы попытка как-то содействовать установлению общества, отвечающего человеческому достоинству».<sup>161</sup> (К анализу позиций техницизма и антитехницизма, сайентизма и антисайентизма мы еще вернемся в части II, гл. 4, §§ 2.2, 3.9).

Окидывая взглядом весь исторический путь, пройденный европейской культурой, можно заметить, что в каждом из рассмотренных ее типов на главенствующее место выдвигались какие-то формы духовной жизни общества (*см. рис. 4.1*).

Таким образом, к XXI столетию Европа завершила цикл культурного

Рис. 4.1

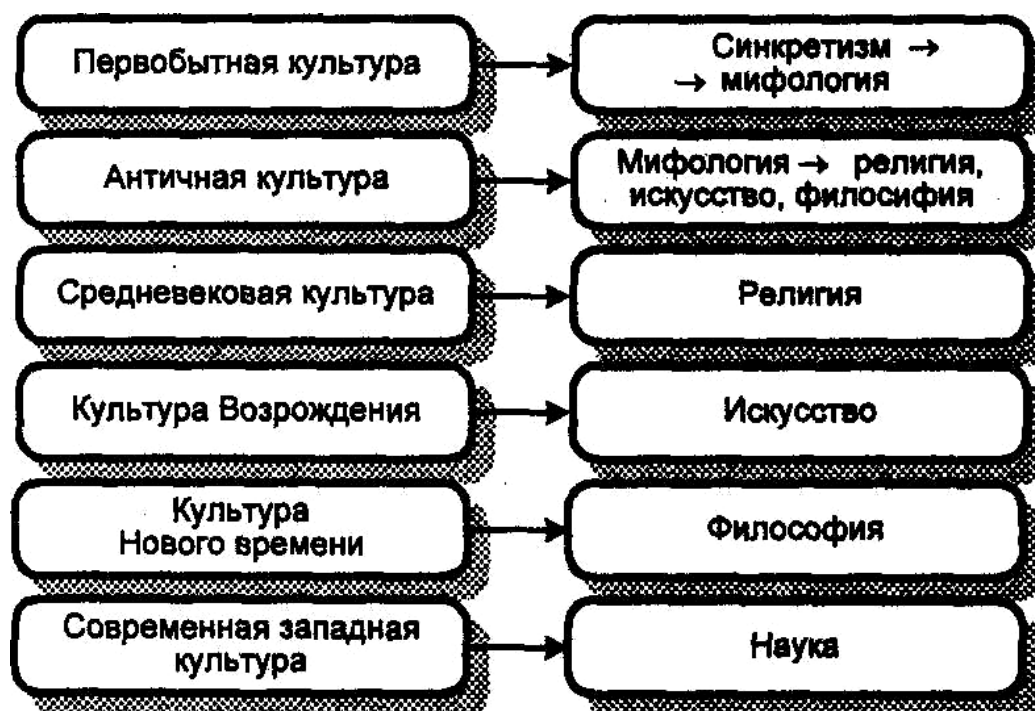

<sup>160</sup> Закссе Х. Антропология техники // Философия техники в ФРГ. М., 1989. С. 424.

<sup>161</sup> Адорно Т. О технике и гуманизме // Философия техники в ФРГ. М., 1989. С. 370.

182

развития, в котором все ныне существующие основные формы культуры последовательно побывали в роли ее «лидера». Что принесет XXI век? Выделится ли какая-то новая главенствующая форма культуры? Ждет ли нас смена «лидера» культуры или смена самого типа культуры? Может быть, сложится новая культура синтетического типа — наподобие античной? Или возникнет новое цельное мировоззрение (гуманизм?), которое станет базой для последующего развертывания новых форм культуры (как это произошло с древним мифологическим мировоззрением, содержащим в зародыше религию, искусство, философию и науку)? И, быть может, с XXI века начнется принципиально новый виток истории, так что, как это было на заре человечества в первобытные времена, мы сейчас снова стоим на пороге новой эпохи — зари будущего человечества? А может быть, в XXI веке никаких существенных перемен в жизнь общества не произойдет или даже оправдаются мрачные предсказания грядущего упадка и гибели культуры?

Следует отметить, что к концу XX века западная культура все увереннее нащупывает пути выхода из описанных выше противоречий. Это связано с происходящим ныне в западном мире широкомасштабным социокультурным сдвигом, получившим название *постмодернизма*. Сущность постмодернизма еще мало изучена. Но можно предполагать, что западная культура к настоящему времени уже прошла через глубокий, опасный, трагический кризис, который диагностировался многими ее исследователями, и сейчас «больной выздоравливает». Во всяком случае, есть обнадеживающие симптомы того, что постмодернистские тенденции открывают перспективы роста гуманизма в наступающем XXI веке.<sup>162</sup>

Как бы то ни было, но будущее — в руках самого человечества...

*Мужайся, человек. Гляди вперед:*

*Ты разогнал колеса маховые.*

*Ты возбудил прогресс — тебя несет*

*Новорожденная стихия!..*

*И все недаром. И утраты — впрок,*

*И красное и белое каленье —*

*Чтобы когда-нибудь ты превозмог*

*Позор и ужас самоистребленья.*

Г. Табидзе (1917)

### §3. РЕГИОНАЛЬНЫЕ КУЛЬТУРЫ

Как указывалось выше (§ 1), характерной чертой региональных культур является то, что каждая из них существует в определенном географическом ареале. Масштабы ареала региональной культуры могут быть очень различны. Региональные культуры меньшего масштаба могут входить в региональные культуры большего масштаба (например, культура Индокитая есть одна из составляющих культуры Южной Азии, а та, в свою очередь, — культуры Востока). В некоторых случаях можно говорить о региональных культурах, охватывающих один народ, т. е. совпадающих с его национальной культурой (например, культура

Кореи). Однако, как правило, они представляют собою конгломерат различных культур, создаваемых несколькими народами, населяющими регион. Наличие сходных природных условий жизни в этом ареале и территориальные связи обеспечивают родство между культурами этих народов, обитающих рядом друг с другом.

В ходе истории состав народов, населяющих регион, может меняться. Но поскольку продолжают существовать одни и те же географические, климатические и др. особенности жизни людей в данном регионе, постольку при-

<sup>162</sup> Подробнее об этом см.: *Каган М. С.* Философия культуры. Гл. 17. СПб., 1996.

183

шельцы так или иначе воспринимают формы жизни и обычаи местного населения, и в результате образуется историческая преемственность, сохраняющая специфику данной региональной культуры.

Так произошло, например, в Индии: культуры разных народов, поселявшихся на индийской земле, впитывали в себя древние традиции, составляющие и поныне специфический колорит жизни этой страны. Когда какая-либо региональная культура вторгается в области, занятые другой региональной культурой, она либо претерпевает там значительные изменения, ассимилируется и сливается с последней (как негритянская культура в Северной Америке или западная культура в Японии), либо вытесняет оттуда местную культуру (как произошло с культурой американских или австралийских аборигенов при захвате их земель европейцами). Таким образом, ареал региональной культуры может расширяться или сужаться.

Самыми крупномасштабными регионами Земли, в которых исторически сложились культуры, значительно различающиеся между собой, являются «Запад» и «Восток», а также «Север» и «Юг».

#### 3.1. ЗАПАД И ВОСТОК

Понятия «Восток» и «Запад» не имеют четко определенного смысла. Чаще всего под Востоком понимают Азию, а под Западом Европу и Северную Америку. Однако дело тут не в географии. Различие между Востоком и Западом интересует культурологию как различие между двумя типами культур. В том, что культура Востока и культура Запада имеют специфические особенности, сомневаться не приходится. Многим людям на Западе восточная культура кажется непонятной и экзотичной, а представители восточной культуры нередко смотрят на западную с недоумением и неодобрением. Однако

различия между этими культурами скорее интуитивно улавливаются, чем логически строго формулируются и обосновываются. О чертах, отличающих их друг от друга, можно говорить лишь с большей или меньшей долей условности. Во-первых, потому, что культуры эти неоднородны по своему содержанию, и если характеризовать их обобщенно, отвлекаясь от специфики включенных в них национальных культур, то такая характеристика будет весьма бедной. Во-вторых, восточная культура неоднородна в гораздо большей степени, чем западная: есть Восток буддийский, Восток мусульманский, Восток арабский; существует большая разница в образе жизни народов таких стран, как Индия, Китай, Япония, тогда как культура Запада объединяется одной религией — христианством (хотя и распадающимся на целый ряд различных вероисповеданий), и несходство в образе жизни между западными странами не столь разительно, как на Востоке. Поэтому акад. В. М. Алексеев называл культуру Востока «горизонтальной», а Запада — «вертикальной». В течение долгого времени проблема «Восток-Запад» рассматривалась преимущественно с позиций европоцентризма. Развитие человеческой культуры представлялось в виде восхождения по единой для всего человечества

лестнице, и утверждалось, что Запад поднялся по ней на гораздо более высокую ступеньку, чем Восток. Таким образом, различие между восточной и западной культурой усматривалось в том, что Восток просто отстал в своем культурном развитии от Запада. В настоящее время этот взгляд уже не кажется столь очевидным, как прежде. Стало ясно, что развитие культуры в различных регионах идет разными путями. С этой точки зрения, Восток и Запад — это не расположенные одна над другой ступеньки культурного прогресса, а две мощные ветви человеческой культуры, развивающиеся одновременно, но по-разному.

184

В необъятной литературе, посвященной специфике национальных и региональных культур, высказываются разные, нередко даже несовместимые и противоречащие друг другу суждения о чертах и особенностях западной и восточной культуры.

Многие исследователи отмечают, что на Востоке и Западе преобладают разные типы мировоззрения. Восточное мировоззрение строится на самоизоляции человека от внешнего мира и уходе его во внутреннюю духовную жизнь; западное, наоборот, нацеливает человека на познание внешнего мира и активное воздействие на него. Для Востока характерно пассивное подчинение человека всеобщей жизненной силе природы, выступающей как божество, для Запада — самодеятельность человека. Восточная культура «утверждает только бесчеловечного Бога», а западная «стремится прежде всего к исключительному утверждению безбожного человека» (Вл. Соловьев).

В западной философии на первом плане — идея бытия, в восточной — идея небытия. Истинное знание в восточной философии мыслится невыразимым в словах, тогда как западная философия в ее классических формах проникнута стремлением мыслителей постичь и сформулировать истину. Восточная культура ценит глубокомысленное молчание, сосредоточенное погружение в себя (медитация). Восточные мудрецы завоевывают признание не столько блестящими проповедями или учеными трактатами, сколько примером личной жизни. Западная же культура более словоохотлива, а для восточного человека даже просто чрезмерно болтлива. В ней от мыслителя, мудреца, учителя требуется, прежде всего, владение даром слова, ораторское мастерство, остроумие, умение убеждать.

Восточная логика, в отличие от западной, не требует соблюдения закона исключенного третьего (поэтому, между прочим, Восток не был особенно озабочен выбором между политеизмом и монотеизмом). «Восточный склад ума резко отличается от западного. Последний требует логического развития мысли, при котором отдельные положения или силлогизмы следуют один за другим, в определенной связи, делая понятной новую мысль или аргумент. Восточный ум пренебрегает этой манерой мыслить, считая ее медленной и неартистичной. Он предпочитает путь поэтических оборотов речи и смены фантастических образов. Избрав этот путь, ум не нуждается в промежуточных посылах. Тонкие неуловимые изгибы мысли, как бы по мановению волшебного жезла, приводят его сразу к новому яркому представлению, до которого он никогда не мог бы прийти путем холодного логического рассуждения».<sup>163</sup>

Наука на Востоке вплоть до последнего времени далеко отставала от западной и только в XX столетии стала преодолевать это отставание. В течение долгого времени среди наук на Востоке центральное место занимали, главным образом, практические отрасли, в особенности медицина.

Восточное искусство по сравнению с западным более возвышенно и изящно, менее реалистично и утилитарно; в нем больше символизма, недосказанности, таинственности. Возникающие с XIX в. в европейском искусстве модернистские веяния в определенной мере обязаны своим происхождением влиянию Востока.

Восточному искусству свойственна высокая степень условности, что затрудняет его понимание для тех, кто не посвящен в культурно-исторические традиции, на фоне которых оно сложилось. Надо знать особенности распространенных среди народа религиозных представлений, чтобы оценить художественные достоинства индийских гимнов, восходящих к древним ведическим текстам, символику рисунков на старинных китайских шелках, прелесть масок мон-

<sup>163</sup> Макгован Дж. Китайцы у себя дома. СПб., 1910. С. 51.

185

гольского монастырского праздника Цам. Очень велика роль условности в национальных театрах Востока. Она понижает и классический японский театр Но, в котором на сцене в



условных пластических формах разыгрываются видения, рождающиеся в воображении героя; и китайскую оперу, где почти нет декораций, а место и время действия обозначаются мелодиями; и индийский театр Катхакали, в котором строго определенный смысл имеют позы, жесты и гримировка актеров; и ночные спектакли индонезийского театра теней с его фигурками, чьи облик и жесты заданы вековыми традициями.

Прославленные шедевры восточной скульптуры и архитектуры отличаются яркой декоративностью, утонченностью форм, тщательной проработкой деталей. Таковы, например, ювелирные украшения индийской работы из золота и драгоценных камней или китайские изделия из фарфора и слоновой кости. Скальные храмы Эллары в Индии, создававшиеся в течение нескольких столетий, — поразительный пример того, сколько труда требуется для создания произведений, воплощающих восточные идеалы красоты: так, храм Кайласа весь — от высокого цоколя с изображениями слонов и львов в натуральную величину до пирамидальных башен — вырублен из монолитной скалы и являет собою сооружение, которое выглядит как скульптура. В восточном искусстве нередко исчезают привычные для европейцев границы между видами искусства. Специфическим синтезом живописи, графики, поэзии и каллиграфии является традиционное китайское «искусство кисти»: здесь и лаконичный, тонкий рисунок, и изысканно выписанные иероглифы, и поэтическое изображение сливаются в творимый с помощью одного инструмента — кисти — целостный художественный образ. В традиционных жанрах восточной живописи нет ни прямой, ни обратной перспективы. Картины не имеют ясно выделенного центра, в них не фиксируется точка зрения, с которой они написаны. Художник как бы растворен в изображенном им мире — у него нет в нем определенного места. В классической поэзии Китая и Японии авторы тоже избегают выражать или даже как-то обозначать свою личность. В стихах вообще почти полностью отсутствуют личные местоимения, а глаголы употребляются так, что трудно определить однозначно признаки субъекта. При точном переводе этих стихов на европейские языки пришлось бы обходиться без слов вроде «я», «ты», «мой», «тебе» и все глаголы ставить в инфинитиве, но подобное «безличное» выражение чувств было бы малопонятно европейцам. Различие между восточным и западным искусством можно проиллюстрировать на таком примере. Почти одновременно (с разницей около 20 лет) художник Эйтоку в Японии и Микельанджело в Италии получили заказы на большую работу: первый — расписать стену дворца, второй — сделать плафон Сикстинской капеллы. Микельанджело разделил широкую площадь потолка капеллы на несколько частей иллюзорными архитектурными переборками. На каждой из этих частей он создал замкнутую композицию, окруженную рисованной каменной рамой. Герои его композиций — сильные, яркие личности, которые отчуждены друг от друга, даже когда тянутся навстречу, как Адам к Саваофу. А японский художник на всей плоскости дворцовой стены, несмотря на то, что она расчленена столбами и горизонтальными балками, создал одну композицию — раскидистую искривленную сосну с пышной кроной. Огромное древо включает дворец в природную среду и символизирует неотделимость человеческих дел от жизни природы. Его могучий ствол — это как бы ствол единого национального родового тела, обобщающий образ японского народа в целом. В противоположность западному индивидуализму, здесь выступает на первый план идея общности, единства людей (противоположность

186

между индивидуализмом и коллективизмом проявилась в данном случае и в организации творческой деятельности: Микельанджело расписывал Сикстинскую капеллу в течение четырех лет один, тогда как Эйтоку работал вместе с группой своих учеников).<sup>164</sup>

В этических установках Востока заметна тенденция к созерцательности, консерватизму, аскетизму, тогда как западная этика больше нацелена на активность, либеральность, эвдемонизм и утилитаризм. Результаты психологического тестирования свидетельствуют, что в странах Востока — Индии, Китае, Японии — выше, чем на Западе, показатели интроверсии (замкнутость, скрытность, сдержанность в общении) и конформизма (следование принятым нормам, желание быть «как все»). Характерно, что жителям этих стран европейский обычай здороваться с рукопожатием кажется диким: как можно пожимать руку чужого человека!

Уходящие в древность традиции и распространенная на Востоке религия ислама значительно ограничивают участие женщин в публичных делах (даже в театре женские роли, как правило,

исполняются актерами-мужчинами). Восточная культура более склонна к «нормативной избыточности», тогда как западная — к «нормативной недостаточности». Для Востока характерны строгость поведенческих регулятивов, уважение к обычаям и традициям, церемониальность социальных контактов. Для Запада же — большее разнообразие и лабильность норм социального поведения, стремление к социальному творчеству, предприимчивость, ускоренный темп жизни, ведущий к все большему сокращению и упрощению всякого рода ритуальности, к более быстрому расшатыванию традиций. Инерционности восточного общества, замедленному темпу его

<sup>164</sup> Штейнер Е. С. О личности, преимущественно в Японии и Китае, хотя, строго говоря, в Японии и Китае личности не было // *Одиссей. Человек в истории*. М., 1990. С. 46-47.

развития противостоит динамизм социально-политической жизни Запада.

Причины, вызвавшие возникновение различий между восточной и западной культурами, разнообразны. Во-первых, это разница в природных условиях. Ницше писал, что Восток — регион континентального тропического климата, для него характерны крайние противоположности — резкая смена дня и ночи, жара и блеск цветов, быстрота наступления непогоды, расточительное переливание природы через край изобилия; на Западе же — ясное, но не сияющее небо, чистый (так было при Ницше!), почти не изменяющийся воздух, прохлада, иногда даже холод. Во-вторых, разница в динамике социально-экономического развития общества: замедленные темпы его на Востоке обусловлены не только обширностью территорий, затрудненностью торгово-экономических связей между ними, но и длительным существованием больших имперских систем, в которых общая для нескольких народов власть препятствовала их самостоятельному развитию. В-третьих, разница в характере межкультурных контактов: в западном мире — постоянная переключка этнических культур, внимание к опыту, накопленному в других культурах, готовность усваивать его, вбирать в себя лучшие достижения других культур. Именно такая интенсивность межкультурных контактов, в значительной мере опирающаяся на религиозное единство западного мира, и обеспечила быстрое развитие культур западных народов. На Востоке, наоборот, — наличие нескольких сосуществующих религий, замкнутость этнических культур, слабость взаимодействия между ними.

Несмотря на различия, существует определенный параллелизм культурного развития Востока и Запада. Так, по мнению востоковедов (хотя и не совсем единодушному), Восток, как и Запад, имел свою эпоху Ренессанса, который выражался, разумеется, в специфически восточных формах. Установлено

187

совпадение ряда художественных канонов в восточном и западном искусстве — например, в античной, византийской, индийской, тибетской живописи и скульптуре идеалы человеческой красоты строились на одних и тех же иконометрических пропорциях (размах рук равен росту, лицо равно длине кисти, и т. д.). Есть любопытное сходство в развитии философских идей (напр., Гераклит и Хуэй Ши, Зенон и Гуньсун Линь), в содержании художественных произведений (Гораций и Лу Цзы, живший на три века позже).

Существуют два противоположных взгляда на проблему взаимодействия культур Запада и Востока. Один из них выражен в известном стихотворении Киплинга: «Запад есть Запад, Восток есть Восток, и с места они не сойдут»; другой сформулирован еще Гете: «Мысли мудрой быстрым током свяжем Запад мы с Востоком». В настоящее время стало почти общепризнанным, что взаимодействие западной и восточной культур необходимо и полезно для культурного прогресса человечества. Однако это взаимодействие не означает исчезновения всех различий между ними. Примером тут может служить опыт Японии.

Особое место на стыке Востока и Запада занимает Россия. Она, в сущности, вынуждена решать проблему диалога двух различных социокультурных миров как проблему своей внутренней политики. Чаадаев, а вслед за ним многие другие русские мыслители указывали в этой связи на особую, специфическую историческую миссию России, которая уже в силу своего географического места на земном шаре призвана соединить Восток и Запад.

### 3.2. СЕВЕР И ЮГ

Наряду с проблемой «Восток-Запад» в последнее время все большую важность приобретает

проблема «Север-Юг». Под «Югом» здесь понимается социокультурный мир народов субтропического пояса — африканского континента, Меланезии, Океании. Живущие же севернее народы образуют социокультурный мир «Севера», в котором ведущую роль играет западная культура. Географические границы между Севером и Югом трудно четко определить. Мир Юга частично пересекается с миром Востока и часто противопоставляется, главным образом, миру Запада. Наиболее отчетливо его специфика выступает в образе жизни аборигенов тихоокеанских островов и «черной Африки».

«Южный» регион — это прародина человечества: современные антропологи склоняются к признанию *моноцентрической* теории происхождения человека, согласно которой род человеческий ведет начало от живших на африканском континенте 3-4 миллиона лет назад предлюдей. Природные условия (богатство флоры и фауны, позволяющее добывать необходимое количество пищи собирательством и охотой, теплый климат, избавляющий от необходимости тратить много труда на изготовление одежды и строительство жилищ) не требовали от южных народов развития форм материального производства, характерных для более суровых зон земного шара. Их культура в течение тысячелетий транслировала от поколения к поколению один и тот же, мало изменяющийся объем знаний и традиций, обеспечивающих жизнь людей на основе примитивного, но хорошо приспособленного к естественной среде хозяйства. Когда-то этот тип экономики и культуры вывел Юг на лидирующее место в развитии человечества. На территории Африки возникла одна из первых и самых могущественных держав древности — Египет (нынешнее население долины Нила — это потомки множества народов, накатывавшихся на территорию Египта и смешавшихся с древними египтянами — гиксосов, ассирийцев, персов, вандалов, мамелюков, турков); южнее его существовали Нубийское царство, древняя Эфиопия и другие государства. Однако свойственная южному типу хозяйственно-культурной жизни

188

застойность превратила Африку и острова Океании в колонии европейских государств. Попавшие в колониальную зависимость от европейских государств народы Юга лишь в XX веке стали освобождаться от нее и создавать самостоятельные государства. Движение за независимость вызвало у них бурный подъем национального самосознания и стремления защитить, утвердить и возвысить достоинство своей самобытной культуры.

К настоящему времени население Юга составляет около одного миллиарда человек. Этнический состав его чрезвычайно разнообразен: в нем насчитывается несколько тысяч различных этнических групп — племен, народностей, наций. Повсюду сохраняются и играют большую роль в организации жизни традиционные формы мифологии и магии, включающие в себя древние верования в духов, шаманство и колдовство, преклонение перед идолами и фетишами. Распространены представления о происхождении родов от животных предков. Роды нередко носят названия тотемных животных (слона, змеи, льва, обезьяны и др.). Считается, что умершие сородичи оказывают влияние на жизнь своих потомков. В честь умерших совершаются обряды, им приносятся жертвы. Важное место занимают ритуалы *инициации*, в которых юноши девушки подвергаются испытаниям, иногда весьма суровым, после которых они становятся полноправными членами общества. Наряду с древними местными языческими религиями распространены буддизм, ислам и христианство.

Искусство народов Юга отличается экспрессией — бурным, страстным выражением эмоций. Это особенно чувствуется в музыкально-танцевальном искусстве, которому исполнители обычно отдаются самозабвенно, вовлекаясь всем своим существом в ритмику и пластику движений, часто имитирующих повадки различных животных. В изобразительном искусстве преобладают яркие краски, острые, угловатые формы, гротескное подчеркивание характерных признаков животных, людей, мужских и женских фигур. Удивительно разнообразны варианты украшения человеческого тела — татуировки, прически, украшения из перьев, кости, дерева. Замечательны африканские маски. Нередко человеческие черты сочетаются в них с анималистическими деталями — пастью гиены, рогами антилопы, клыками кабана и т. д. Прекрасными образцами старинного негритянского искусства являются терракотовые и деревянные скульптуры, относящиеся к XIV-XV вв. («искусство Ифе» — по имени нигерийского города, в районе которого они найдены). Они изображают

царей в коронах из жемчуга с типичными для африканской пластики удлиненными лицами и укороченными туловищами. Как музыка и танец, так и живопись и скульптура проникнуты магической символикой. Скрытый смысл ее понятен только посвященным. Что именно означают те или иные произведения и их отдельные элементы, знают иногда лишь прошедшие инициацию члены рода или шаманы. Следует заметить, что у южных народов изобразительное искусство является исключительно делом мужчин. Женщинам, как правило, запрещается даже прикасаться к маскам и другим ритуальным предметам.

Обычаи южан и северян во многом различаются. Туристы в Африке нередко возмущаются, когда видят, как женщина несет за спиной ребенка, на голове — корзину, в руках — огромные сумки, а рядом с нею вышагивает ее муж, не обремененный ничем. Им в голову не приходит, что африканские негритянки, особенно в сельской местности, гордятся своей силой и выносливостью, и всякую попытку помочь им сочли бы для себя унижительной и обидной. Русский турист рассказывает, как шокировало его поведение африканцев в кинотеатре: когда на экране показывалась атомная бомбардировка и люди корчились в муках, в зале раздались аплодисменты. Однако ока-

189

залось, что так зрители в соответствии с народными традициями выражали сочувствие страдающим, стараясь своим энтузиазмом облегчить их муки.

Острые столкновения на этнической и религиозной почве сотрясают государства, возникшие на месте прежних колоний. Но вместе с тем постепенно получает все большее распространение мысль о культурной общности, объединяющей народы Юга. В наиболее развернутом виде эта мысль воплотилась в *негритюде* — распространенном на Юге направлении общественной мысли, утверждающем исключительность исторических судеб Африки и особую роль негритянской культуры в развитии человечества.

Негритюд — сложное и противоречивое явление. В религиозном движении *растафари*, которое зародилось на Ямайке и затем распространилось в Эфиопии и других странах Африки, среди цветного населения США, Канады и бывших британских колоний он принял форму открытого «черного национализма». Сторонники растафари говорят о превосходстве черной расы над белой и предрекают, что она будет властвовать над всем миром. Они признают Библию своей священной книгой, утверждая, что она первоначально была написана на амхарском (т. е. эфиопском) языке и затем белыми был сделан ее искаженный перевод. На самом деле в Ветхом Завете речь идет не о древних евреях, а о неграх. Христианство же — это обман. Растафари обожествляют Хайле Селассие, императора Эфиопии, умершего в 1974 г., считая его мессией, а столицу Эфиопии Аддис-Абебу — святым Сионом.

Одним из главных лозунгов растафари является призыв возродить древнюю африканскую культуру, задавленную 400-летним пребыванием Юга в рабстве у народов Севера, но несущую в себе «глубинную правду». Нам, утверждает негритянский проповедник Гарви, человечество обязано цивилизацией, которую европейцы похитили из

Африки: «мы на берегах Нила занимались искусством, наукой, а они в Европе еще спали в пещерах и пили человеческую кровь». Путь к возрождению африканской культуры — раскрепощение сознания, поиск корней, почвенничество, борьба за чистоту истинно негритянского образа жизни. Традиции древнего негритянского искусства развиваются в художественном творчестве деятелей растафари — в поэзии (Орландо Уонг), живописи (Осмонд Уотсон), графике (Рас Дэниэл), скульптуре (Рас Кэньют), музыке (большое число композиторов и исполнителей джаза, блюза, ска, диско и других стилей негритянской музыки, начавшей входить в моду в 1920-х гг. и ставшей особенно популярной с 1950-х).

В отличие от растафари — негритянской разновидности «масскульта» — среди образованных африканцев получила широкое признание элитарная концепция негритюда, развитая Леопольдом Сенгором — современным африканским мыслителем, поэтом и политическим деятелем, бывшим в 1960-1981 гг. президентом Сенегала. Противопоставляя негритянскую культуру европейской, Сенгор в статье «Негритюд: психология африканского негра»<sup>165</sup> утверждает, что негры иначе, чем европейцы, относятся к природе, к окружающей среде. Европейцы — люди действия, для них природа является миром объектов, от которых они отделены. Они воспринимают эти объекты как вещи, которыми надо овладеть. Они — завоеватели, «хищники», потребители, использующие и уничтожающие природу. Сенгор приводит



слова одного старика-африканца: «Все белые — людоеды, у них нет никакого уважения к жизни». Негры, наоборот, живут в слиянии со средой, с космосом. Негр — дитя природы, он находится в непосредственной связи с нею. Он воспринимает «глубинные волны» природы и реагирует

<sup>165</sup> Сенгор Л. Негритюд: психология африканского негра // Ступени, 1992. № 3.

190

на импульсы, исходящие от вещей, без всяких экранов, реле и трансформаторов. Он познает мир не на объективном, а на субъективном уровне, улавливая его ритмы физиологически, не только мозгом, а всем телом. Он не «потребляет», не «использует» природу, а «соучаствует» в ее жизни. Дар чувствовать ритм лежит в основе негритянской духовности и проявляется в поведении африканских негров. «Мое тело невольно напрягается, когда я смотрю футбольный матч. Когда я слушаю джазовую музыку, меня подмывает пуститься в пляс. Ибо командная игра воспроизводит естественные жесты, а африканская музыка и танец — движения человеческого тела, которые созвучны движениям мысли и окружающего мира».

Если для европейца главным орудием познания мира является рациональное мышление, то для негра — чувства, эмоции, «непосредственное сопереживание» происходящих в мире процессов. Порывы эмоций у него — не «провалы сознания» (как у европейцев), а способы восхождения к высшей мудрости. Разум негра, по мнению Сенгора, руководствуется не «нацеливающей» рациональностью (рассудком, расчетом, мерой), а «объемлющим» логосом — интуитивным, живым схватыванием сути вещей. На первом месте в познании мира негром — форма, цвет, вкус, запах, прикосновение. Он инстинктивно питает уважение к жизни, чутьем улавливает красоту природы. «Мозг лишь играет роль ретрансляционной станции, — пишет Сенгор. — Мой друг-негр, африканский поэт, как-то признался мне, что прекрасное в любом своем проявлении ударяет ему в пах, производя сексуальное впечатление». Живость, непосредственность, интуитивность, чувствительность, сексуальность — это характерные для африканского негра формы субъективного, но вместе с тем глубоко верного постижения сокровенных тайн природы.

«Эмоциональное отношение к миру определяет все культурные ценности африканского негра: религию, социальные структуры, искусство и литературу и главное — гениальность его языка». Для негра видимое, плотское есть лишь проявление невидимого, духовного. Мир для него полон магии и одушевлен. «Поэтому африканский негр глубоко религиозен». В негритянском обществе техническая деятельность была и остается подчиненной целям религиозным, магическим, художественным. В центре внимания негритянского общества — не техника, а человек с его духовной жизнью. Стихия африканца — танец, музыка, спорт, теплота человеческих отношений. Ему не нужна бездушная техника, отгораживающая людей от мира. Чужда ему и абстрактная, сухая и обезличенная наука белых людей: он постигает все и без нее — с помощью своей «африканской науки» чувствования и сопереживания.

По Сенгору, негритянская культура — антипод культуры белых народов Севера. Он считает, что африканская культура не только встает наравне с западной, но и во многих отношениях превосходит ее. Указывая на невротичность западного индустриализованного общества, Сенгор полагает, что будущее человечества должно лежать на путях принятия ценностей негритянской культуры.

Если вдуматься в даваемое сторонниками негритюда описание культуры Юга, то в нем нетрудно узнать черты, характерные для первобытно-мифологической культуры. Негритюд, в сущности, романтизирует архаическое сознание, воспекает культуру, свойственную «детству человечества». Живая, органическая слитность субъекта с объектом, наивно-детский, эмоциональный, интуитивный образ видения мира — это когда-то (в доантичные и даже в послеантичные времена) было и в западной культуре, но в современном ее состоянии давно исчезло.

Однако «возврат к детству» — это и в жизни общества, как в жизни индивида, может воскресить утраченную

191

С годами свежесть чувств и радость бытия. Подобное в какой-то мере происходит в западном обществе. Вливание «свежей африканской крови» заметно обновило и эмоционально обогатило искусство Севера, в особенности музыку и танец. Так, всеобщее распространение получили в наше время импровизационный джаз (начиная с «горячей пятерки» Луи Армстронга, которая ввела в культуру Севера рожденные в негритянской музыке традиции); рэгги — пришедшая с Карибских островов легкая музыка в стиле «калипсо» и «диско», а также музыка «черного гетто», угрюмая, тягуче-ритмическая, наполненная религиозно-мистическим духом «вибрация корней»; рэп, возникший на фольклорной основе африканских

состязаний в ускорении ритма (пока кто-нибудь не собьется в скороговорке); брейк-данс («низкое верчение» и «электрик» — дергающиеся движения, которые были восприняты как роботоподобные, а на самом деле происходят от древнего акробатического танца африканских негров). Искусство Юга наложило свой отпечаток на творчество таких выдающихся европейских художников конца XIX — начала XX в., как Гоген, Вламинк, Матисс, Пикассо, Дали и др. Африканская культура явилась одним из источников экспрессионизма и кубизма в живописи. Многие европейские и американские поэты и писатели (Аполлинер, Кокто и др.) отразили в своих произведениях ее мотивы. Эхо африканской культуры можно заметить и в области философии (например, в концепции «уважения к жизни» европейского мыслителя XX века А. Швейцера, долгое время проведенного в джунглях Африки). Благодаря негритянским спортсменам с их азартом, отточенной техникой и ритмичной движением стали живее, острее и динамичнее многие спортивные зрелища — футбол, баскетбол, бокс, легкая атлетика и др. Таким образом, культура Юга уже сейчас оказывает заметное воздействие на Север. Вместе с тем происходит и интенсивное освоение южными народами достижений культуры северных стран. Дальнейшее усиление контактов между Севером и Югом, несомненно, будет способствовать взаимному обогащению этих социокультурных миров.

## §4. ЦИВИЛИЗАЦИИ

### 4.1. О СМЫСЛЕ ПОНЯТИЯ «ЦИВИЛИЗАЦИЯ»

Слово «цивилизация» произведено от латинского *civilis* — гражданский, общественный, государственный. В XVII-XVIII вв. «цивизованность» понималась как противоположность «дикости». Французский философ XVII в. Гольбах писал о происходящей в ходе истории «цивилизации народов» имея в виду, что цивилизация есть процесс совершенствования их образа жизни. Мыслители эпохи Просвещения полагали, что общество становится все более цивилизованным по мере того, как в нем воцаряется разум, наука, просвещение, социальная справедливость. Однако в XIX веке под цивилизацией стали понимать не только исторический *процесс*, но и уже достигнутое *состояние* общества. Л. Морган, Ф. Энгельс и другие историки и философы рассматривали цивилизацию как ступень социального прогресса, следующую за дикостью и варварством. А так как на этой ступени возникают различные формы общества, то в историко-философской литературе получила признание мысль о существовании разных цивилизаций. Наиболее развитой цивилизацией представлялся тип общества, сложившийся к тому времени в европейских странах.

192

К концу XIX века вера в прогресс европейской цивилизации поколебалась. Маркс, Ницше и другие философы стали говорить о ее неискоренимых пороках. Они утверждали, что европейская цивилизация порождает тенденции, ведущие к разложению и упадку человеческой культуры. Постепенно, особенно в немецкой научной и философской литературе, цивилизацию стали отличать от культуры. В обиход вошло представление о цивилизации как о совокупности материальных и социальных благ, доставляемых человеку развитием общественного производства. Возникла тенденция противопоставлять культуру и цивилизацию, рассматривать их как противоположности (Г. Зиммель, О. Шпенглер, Г. Маркузе и др.).

С этой точки зрения, культура есть внутреннее духовное содержание цивилизации, тогда как цивилизация — лишь внешняя материальная оболочка культуры. Если культуру можно сравнить с мозгом общества, то цивилизация представляет собою его «вещное тело». Культура создает средства и способы развития духовного начала в человеке, она нацелена на формирование и удовлетворение его духовных запросов; цивилизация же снабжает людей средствами существования, она направлена на удовлетворение их практических нужд. Культура — это духовные ценности, образование, достижения науки, философии, искусства, а цивилизация — это степень технологического, хозяйственного, социально-политического развития общества, ее достижениями являются, к примеру, электроосвещение и автомобиль, полиция и система законов, стиральная машина и памперсы. Культура облагораживает и возвышает душу, а цивилизация обеспечивает комфорт для тела. Если освоение человеком культурных достижений невозможно без стремления понять их смысл, без самостоятельных

усилий мысли и духовного самосовершенствования, то для потребления доставляемых цивилизацией благ это не обязательно:

пользоваться ими можно механически, не понимая принципов их устройства (так мы пользуемся, например, бытовой техникой).

В сочинениях философов, трактующих цивилизацию таким образом, проводится мысль, что цивилизованный человек — это совсем не то, что культурный человек. Культурным человека делает «внутренняя культура» личности — превращение достижений человеческой культуры в коренные установки бытия, мышления и поведения личности. Цивилизованный же человек — это человек, обладающий лишь «внешней культурой», которая состоит в соблюдении норм и правил приличия, принятых в цивилизованном обществе. Если это соблюдение не стало для него внутренней необходимостью, то его нельзя считать подлинно культурным. В цивилизованном человеке может скрываться дикарь, варвар, зверь, способный при случае преступить все законы человеческого общежития. «Цивилизованное бескультурье» — нередко встречающийся в жизни феномен.

Развивая эти взгляды на цивилизацию, немецкий философ О. Шпенглер в начале XX в. говорит о европейской цивилизации как о завершающей фазе эволюции современного западного мира (см. Часть III, гл. 3, § 7). Цивилизованный Запад — это общество умирающей культуры. Но такова судьба не только западной культуры. Любая культура, утверждает Шпенглер, неизбежно порождает цивилизацию, в которой она угасает, «окаменеивает». Цивилизация, таким образом, выступает как последняя стадия развития всякого социокультурного мира, эпоха его «заката», упадка творческой силы и погружения в «механическое», бездуховное существование.

Однако в английском языке такое толкование слова «цивилизация» не закрепилось. В англо-американских традициях его обычно употребляют примерно в том же смысле, что и слово «культура». У одного из крупнейших

193

историков XX века А. Тойнби цивилизациями называются различные типы общества, которые выступают как относительно самостоятельные социокультурные миры (см. Часть III, гл. 4, §§ 1-2). Тойнби отличает цивилизации от первобытных примитивных обществ. Цивилизации могут охватывать различные государства и существовать в течение долгого исторического времени, проходя путь от рождения до гибели.

Современный американский исследователь С. Хантингтон определяет цивилизацию как культурную общность наивысшего ранга. На уровне цивилизаций, по его мнению, выделяются самые широкие культурные единства людей и самые общие социально-культурные различия между ними. Следующую ступень составляет уже то, что отличает род человеческий от других видов живых существ.

Итак, понятие цивилизации может означать:

- • исторический процесс совершенствования жизни общества (Гольбах);
- • образ жизни общества после выхода его из первобытного, варварского состояния (Морган);
- • материальную, утилитарно-технологическую сторону общества, противостоящую культуре как сфере духовности, творчества и свободы (Зиммель);
- • последнюю, завершающую фазу эволюции какого-то типа культуры, эпоху смерти этой культуры (Шпенглер);
- • любой отдельный социокультурный мир (Тойнби);
- • наиболее широкую социокультурную общность, представляющую собой самый высший уровень культурной идентичности людей (Хантингтон).

В русском языке слово «цивилизация» не имеет однозначно определенного значения и используется во всех указанных смыслах. Судить о том, в каком из них, нередко приходится по контексту. Однако по сложившейся к настоящему времени традиции в русской литературе обычно называют ци-

вилизацией не просто культуру как таковую, а общество, характеризующееся специфичной для него культурой, и притом культурой достаточно развитой — по крайней мере, достигшей письменности. Данное в § 1 этой главы толкование цивилизации как социокультурного мира, составляющего специфику определенного исторического типа общества, соответствует этому

смыслу. Оно сходно с тойнбиевским. Но следует подчеркнуть, что цивилизация в принятой нами трактовке есть понятие *внеэтническое*: особенности цивилизации определяются не этнонациональным составом населения, а характером социокультурного устройства общества. Одна и та же цивилизация, вообще говоря, может развиваться разными народами в разное время и в разных местах земного шара (хотя фактически в истории встречаются цивилизации, которые создавались лишь однажды усилиями какого-то одного народа — например, цивилизация инков в Южной Америке).

## 4.2. РАЗНООБРАЗИЕ ЦИВИЛИЗАЦИЙ

Понятие цивилизации имеет очень общий характер и охватывает самые различные типы обществ. Эти типы можно выделять по таким признакам, как экономический строй общества, организация политической власти, господство определенной религии в общественном сознании, языковая общность, сходство природных условий и др. С теми или иными видами цивилизаций связаны и рассмотренные в предыдущих параграфах исторические типы культуры и региональные культуры.

Так, беря за основу экономический строй общества, в качестве различных цивилизаций можно рассматривать выделенные Марксом *общественно-экономические формации* — рабовладельческую, феодальную, капиталистическую, социалистическую. При этом описанные

194

выше (§ 2) исторические типы культуры — античная, средневековая и др. — выступают как конкретно-исторические формы, в которых воплотились на европейском континенте рабовладельческая, феодальная и др. цивилизации. Как особые типы цивилизаций можно рассматривать сложившиеся в древности *региональные социокультурные миры* Египта, Китая, Ирана, Месопотамии и других стран, отличающиеся неповторимым своеобразием всего уклада общественной жизни.

В литературе часто проводят различие между *аграрной* и *индустриальной* цивилизациями. В первой господствует культура патриархального («традиционного») типа, для которой характерны такие черты, как близость к природе, консерватизм, прочность традиций и обычаев, большая роль семейно-родственных связей, замкнутость быта и слабость межкультурных контактов, господство фольклорно-этнического начала в искусстве и т. п. Разновидностями аграрной цивилизации являются земледельческая (с оседлым образом жизни) и скотоводческая (у кочевых народов) с соответствующими им культурами. Индустриальная цивилизация отличается приоритетом городской культуры, ускоренными темпами жизни, большей свободой нравов и выбора жизненных ценностей, быстрым ростом образования, развитием средств коммуникации и информации, усилением мобильности населения и пр. По мнению многих ученых, в настоящее время на Западе идет перерастание индустриальной цивилизации в цивилизацию нового типа — «постиндустриальную» или «информационную», что вызывает крупные перемены в культуре общества.

По характеру политической власти в обществе различают цивилизации *деспотического* типа (в странах Востока, в Древнем Египте, в России с XV до 90-х годов XX века) и цивилизации *демократического* типа (Афинское государство, Новгородская республика до присоединения ее к Москве, современные демократические государства). Особое место среди цивилизаций занимают общества, объединенные общими *метакультурами*. Для мета-культур характерно то, что они, во-первых, имеют надэтнический характер и, во-вторых, объединяют разные, но сходные по некоторым общим параметрам культуры. В основе сходства культур, входящих в единую метакультуру, может лежать языковая общность, обуславливающая близость многих других сторон культурной жизни людей (например, испанская метакультура, охватывающая, кроме Испании, ряд стран Латинской Америки), общность природных условий (например, метакультура горных народов или народностей Крайнего Севера) и, в особенности, религиозная общность. История свидетельствует, что религии играют наиболее существенную роль в образовании метакультур. Возникнув в одном народе и затем распространяясь среди других народов, они выступают в качестве связующего начала, соединяющего их культуры. Так формируются буддийская, христианская, исламская метакультуры.

Метакультуры — это цивилизации в хантингтоновском понимании (см. 4.1), т. е. культурные



общности наивысшего уровня. Различия между метакультурами относятся к самым глубоким различиям между обществами. Если абстрагироваться от различий между метакультурами, в «остатке» окажется лишь то, что является общим для всего человечества.<sup>166</sup> Взаимопонимание людей, принадлежащих к разным метакультурам, достигается труднее все-

<sup>166</sup> Один из современных исследователей культуры (Д. Хорвиц) отмечает: «В восточных районах Нигерии человек народности *ибо* может быть либо *ибо-оуэрри*, либо *ибо-они́ча*. Но в Лагосе он будет просто *ибо*. В Лондоне он будет *нигерийцем*. А в Нью-Йорке — *африканцем*». К этому можно было бы добавить: в компании инопланетных существ он был бы уже просто *человеком*, т. е. после принадлежности к африканской метакультуре следует уже принадлежность к человечеству.

195

го. Подобно этнокультурным стереотипам, существуют и стереотипные образы метакультур. Эти образы носят упрощенный характер и далеко не во всем соответствуют действительности. Но это не значит, что метакультурное взаимопонимание вообще недостижимо. Оно просто требует больших усилий для того, чтобы мысленно войти в мир представлений, установок и ценностей другой метакультуры.

### 4.3. ЦИВИЛИЗАЦИИ В СОВРЕМЕННОМ МИРЕ

Относительная обособленность цивилизаций не исключает того, что между ними могут возникать контакты. Через торговые связи и межгосударственную дипломатию, в военных походах и завоеваниях, мирным или насильственным путем даже в далеком прошлом происходило распространение ценностей и традиций, сложившихся в каких-то одних культурах, на другие. Межцивилизационный культурный контакт нередко выступал в истории в качестве фактора, оказывающего существенное влияние на развитие цивилизаций. А по мере приближения к нашему времени отношения между цивилизациями делаются все более тесными, соприкосновение и взаимопроникновение культур становится постоянным и непрерывным. Как же складывается взаимодействие цивилизаций?

Из истории известны различные варианты межцивилизационного культурного контакта.<sup>167</sup>

#### Европейский

*Европейский* — открытость культур, быстрое усвоение и «переваривание» инокультурных достижений. Различного рода инновации — как собственные, так и пришедшие извне — включаются в существующую цивилизацию и делают ее богаче и разнообразнее. В городах Западной Европы

<sup>167</sup> Эти варианты впервые проанализированы российским культурологом Г. Померанцем в статье «Никакая культура не одинока...» (Знание — сила, 1989, № 6).

можно найти книги на всех языках мира, общины едва ли не всех имеющихся в мире религий, филиалы международных корпораций и иностранных фирм из разных стран, рестораны с любой национальной кухней; можно встретить людей, говорящих на самых разных языках, и связаться через Интернет с любым уголком планеты. И все это не только не искажает характер западноевропейской цивилизации, а, наоборот, как раз соответствует ему.

#### Тибетский

*Тибетский* — устойчивый синтез элементов, заимствованных из разных культур и затем застывание. Тибетская культура возникла на перекрестке двух великих культур — китайской и индийской. Однако сочетание их стало ловушкой: оно оказалось настолько устойчивым, что дальнейшее развитие прекратилось.

#### Яванский

*Яванский* — легкое восприятие инокультурных влияний с быстрым забвением собственного прошлого. На Яве исторически сменяли друг друга полинезийская, индийская, китайская, мусульманская и европейская традиции, и в результате там, по словам английского социолога К. Герца, больше священных символов на квадратный фут, чем в любой другой стране. Разнородность культуры привела к тому, что в современном индонезийском обществе при общем согласии относительно необходимости прогрессивного развития существует растущий разлад мнений о направлении, по которому это развитие должно идти.

#### Японский

*Японский* — переход от культурной замкнутости к открытости и усвоение чужого опыта без отказа от древних национальных традиций. Японию сравнивают с актинией — морским

животным, похожим на цветок. Лепестки актинии раскрываются и захватывают добычу, после чего закрываются, и актиния, переваривая проглоченное, принимает прежний вид. Так японская культура обогатилась достижениями китайской и индийской, а за последнее столетие — западноевропейской

196

культуры, влив их в свои собственные формы, сохранив свою оригинальность. Поворот в сторону Запада для Японии, в отличие от многих других Стран Востока и Юга, не означал отказ от самой себя, а оказался логически последовательным шагом по ее историческому пути. Этот тип культурного развития позволил Японии вырваться вперед среди азиатских стран.

Однако отношения между цивилизациями далеко не всегда сводятся к контакту культур. Нередко они принимают, конфликтный характер. Многие войны в прошлом были, по сути дела, битвами между цивилизациями — достаточно вспомнить о крестовых походах, в которых христианская Западная Европа выступала против мусульманского Востока. В современном мире взаимоотношения между цивилизациями становятся одной из самых острых проблем. Дело в том, что ныне, в отличие от прежних времен, государства постепенно перестают быть основными структурными единицами, из которых состоит мир человечества. Государственные границы становятся все более «прозрачными»: информация, капитал, техника, рабочая сила все свободнее перешагивают через них. Возрастает роль различных надгосударственных объединений. Примером тому может служить Европейское Экономическое Сообщество, в котором высшим органом является парламент, наделяемый правом принимать решения, затрагивающие суверенитет государств Сообщества. Нации-государства по-прежнему остаются важнейшими действующими лицами на международной арене, но их политика все больше начинает диктоваться их цивилизационными, культурными особенностями. Поэтому облик мира начинает зависеть, в конечном счете, уже не столько от отношений между государствами и воли их правительств, сколько от отношений между имеющимися сейчас на Земле цивилизациями, от ценностей и идеалов, господствующих в их культурах. По мнению С. Хантингтона, человечество вступает в новую эпоху — эпоху «столкновения цивилизаций».<sup>168</sup>

Напомню, что под цивилизациями Хантингтон понимает социокультурные миры наивысшего уровня — метакультуры. Он выделяет восемь таких «крупных цивилизаций» (западную, конфуцианскую, японскую, исламскую, индуистскую, православно-славянскую, латиноамериканскую и африканскую). От их взаимодействия, считает он, будет зависеть ход истории человечества в ближайшем будущем. Основным источником конфликтов на мировой арене станет уже не идеология и не экономика, а культура. Именно ею будут определяться важнейшие границы, разделяющие человечество. «Сейчас гораздо уместнее группировать страны, основываясь не на их политических или экономических системах, не по уровню развития, а исходя из культурных и цивилизационных критериев, — пишет Хантингтон. — Наиболее значимые конфликты глобальной политики будут разворачиваться между нациями и государствами, принадлежащими к разным цивилизациям. Столкновение цивилизаций станет доминирующим фактором мировой политики. Линии разлома между цивилизациями — это и есть линии будущих фронтов».

На карте мира Хантингтон особо выделяет «линии разлома», которые исторически образовались на границах западной и исламской цивилизаций. Восточные рубежи западноевропейской христианской цивилизации, согласно Хантингтону, проходят в Европе с XV в. по границе России с Балтией и Финляндией, пересекают Украину, Белоруссию и Балканы, отделяют Трансильванию от Румынии, Хорватию и Словению от остальной Югославии. Около 13 столетий назад юго-запад-

<sup>168</sup> Статья С. Хантингтона под названием «Столкновение цивилизаций?» напечатана в журнале «Полис». 1994, № 1; в № 1 за 1995 г. того же журнала опубликована дискуссия по этой статье.

197

ными краями исламской метакультуры стали Ближний Восток и Северная Африка, а с северной стороны ее пограничная зона заходит ныне в район Кавказа, где она соприкасается с православной цивилизацией, и далее простирается к северо-востоку, втягивая в себя Россию и затем Восточную Азию. Вдоль таких «линий разлома» между цивилизациями возникают конфликты двоякого рода: на микроуровне — в борьбе группировок за землю и власть, часто вооруженной и кровопролитной, на макроуровне — в соперничестве стран, относящихся к разным цивилизациям, за влияние в военной и экономической сферах, за контроль над рынками и международными организациями. Наибольшей остроты достигают конфликты в полосе столкновения исламской цивилизации с другими цивилизациями. В особо трудном положении оказались «расколотые страны», где эта полоса проходит внутри (СССР, Югославия). Хантингтон считает, что «расколотые страны» обречены на распад.

Хантингтон указывает ряд причин, вызывающих в наше время рост конфронтации между цивилизациями (метакультурами).

Различия между цивилизациями — по их истории, традициям, языку, религии — более фундаментальны, чем различия между государствами. Место рождения и гражданство в нынешних условиях не столь существенно влияют на жизнь людей, как их культурная и религиозная идентификация, т. е. сопричастность метакультурной общности, выходящей за национальные границы.

Мир стал более тесным, взаимодействие цивилизаций усилилось. В результате возросло цивилизационное самосознание. Люди стали обращать больше внимания на соперничество цивилизаций. Американцы, например, гораздо болезненнее реагируют на японские капиталовложения в их страну, чем на инвестиции из Канады и Европы.

В незападных цивилизациях идет процесс «девестернизации» — возврата к своим культурным корням. Если в прошлом элита складывалась там большей частью из тех, кто учился на Западе и проникся западным стилем жизни, то теперь в ней все больше становится приверженцев исконных культурных ценностей, традиций, верований. Западные идеалы демократии и свободы не воспринимаются в незападных цивилизациях как общечеловеческие.

Культурные особенности менее подвержены изменениям, чем экономические, политические или идеологические. Их труднее свести к компромиссу. В странах бывшего Советского Союза коммунисты становятся богачами, но русские не могут стать эстонцами, а азербайджанцы — армянами. Еще более резко, чем этническая принадлежность, людей разделяет религия. Человек может быть полу-французом и полу-арабом, и даже одновременно гражданином разных стран, но куда сложнее быть полу-католиком и полумусульманином.

Усиливаются экономические и политические связи стран, принадлежащих к одной и той же цивилизации. Растет значение межгосударственных союзов типа Организации экономического сотрудничества, объединяющей 10 арабских стран, КАРИКОМ — общего центрально-американского рынка, и т. п.

Хантингтон подчеркивает, что в центр выдвигаются взаимоотношения между Западом и незападными цивилизациями. «На поверхностном уровне многое из западной культуры действительно пропитало остальной мир. Но на глубинном уровне западные представления и идеи фундаментально отличаются от тех, которые принадлежат другим цивилизациям. В исламской, конфуцианской, японской, индуистской, буддийской и православной культурах почти не находят отклика такие западные идеи, как индивидуализм, либерализм, конституционализм, права человека, равенство, свобода, верховенство

198

закона, демократия, свободный рынок, отделение церкви от государства. Усилия Запада, направленные на пропаганду этих идей, зачастую вызывают враждебную реакцию против «империализма прав человека» и способствуют укреплению исконных ценностей своей культуры».

Возможны три варианта дальнейшего поведения незападных цивилизаций: 1) курс на изоляцию от Запада (по примеру Северной Кореи), 2) попытки примкнуть к Западу («вскочить на подножку поезда»), 3) объединение и наращивание экономической и военной мощи с целью создать противовес Западу. Противостояние Запада и остального мира, по Хантингтону, станет в будущем центральной осью мировой политики. Главной опасностью является военная конфронтация между Западом и мусульманским миром.

«Западная цивилизация, — пишет Хантингтон, — является одновременно и западной и современной. Незападные цивилизации попытались стать современными, не становясь западными. Но до сих пор лишь Японии удалось добиться в этом полного успеха. Незападные цивилизации и впредь не оставят своих попыток обрести богатство, технологию, квалификацию, оборудование, вооружение — все то, что входит в понятие «быть современным». Но в то же время они постараются сочетать модернизацию со своими традиционными ценностями и культурой. Их экономическая и военная мощь будет возрастать, отставание от Запада сокращаться». Западу придется считаться с этим и всемерно развивать свой потенциал.

«В обозримом будущем, — заключает Хантингтон, — не сложится единой универсальной цивилизации. Напротив, мир будет состоять из непохожих друг на друга цивилизаций, и

каждой из них придется учиться сосуществовать со всеми остальными». Вокруг хантингтоновской концепции «столкновения цивилизаций» развернулись острые дискуссии во всем мире. Многие в ней вызвали возражения. Особенно уязвимым местом ее является сама цивилизационная модель мира, построенная автором. Понятие цивилизации у него используется неоднозначно. Наряду с крупнейшими метакультурами он почему-то причисляет к ним также, например, и «цивилизацию англоязычных жителей островов Карибского бассейна». Трудно понять, на каких основаниях он отделяет от Запада «латиноамериканскую» и «православно-славянскую» цивилизации. Как заметил один из критиков, мир не делится без остатка на хантингтоновские цивилизации. Малоубедительными кажутся многим критикам аргументы, с помощью которых обосновывается тезис о наступлении эпохи столкновения цивилизаций: кровопролитное противоборство между ними происходило и в прошлом. Следует учесть и то, что каждая из выделяемых Хантингтоном цивилизаций не едина: противоречия разделяют страны, входящие в западную цивилизацию, сомнительно выглядит сплоченность православной и, в особенности, исламской цивилизации. Борьба стран внутри одной цивилизации подчас оказывается более значимой, чем их столкновение со странами другой цивилизации. Акцентируя внимание на столкновении цивилизаций, Хантингтон явно недооценивает силу противоположной тенденции — тенденции к культурному, экономическому и политическому сотрудничеству, которая постепенно, через трудности и противоречия, набирает силу в мире. Однако опасения Хантингтона все же не беспочвенны. Мир во всем мире не приходит сам собой. Есть реальные угрозы, с которыми надо считаться, чтобы обеспечить мирную жизнь человечества в условиях сосуществования разных цивилизаций. К прогнозам Хантингтона стоит прислушаться — хотя бы с целью сделать все необходимое для того, чтобы они не сбылись...

## ЧАСТЬ 2. АНАТОМИЯ КУЛЬТУРЫ

Глава 1. ПРОСТРАНСТВО КУЛЬТУРЫ

Глава 2. ОСЕВЫЕ КУЛЬТУРНЫЕ ФОРМЫ

Глава 3. ДУХОВНАЯ КУЛЬТУРА

Глава 4. СОЦИАЛЬНАЯ КУЛЬТУРА

Глава 5. ТЕХНОЛОГИЧЕСКАЯ КУЛЬТУРА

Глава 6. КУЛЬТУРНЫЕ СЦЕНАРИИ ДЕЯТЕЛЬНОСТИ

200

### Глава 1. ПРОСТРАНСТВО КУЛЬТУРЫ

*Соединив безумие с умом.*

*Среди пустынных смыслов мы построим дом...*

*Н. ЗАБОЛОЦКИЙ*

#### §1. ТЕОРИИ И МОДЕЛИ В НАУКЕ

В культурологии, как и в других науках, следует различать *эмпирическое* и *теоретическое* знание.

На эмпирическом уровне научное знание добывается посредством наблюдений и экспериментов над изучаемыми явлениями. Правда, гуманитарные науки, в том числе и культурология, к экспериментам прибегают гораздо меньше, чем естественные науки: социальные эксперименты и эксперименты над отдельными людьми требуют большой осторожности. Тем не менее, психология, например, не может обойтись без экспериментальных исследований человеческой психики; конечно, для таких исследований требуется согласие испытуемых, над которыми проводится эксперимент. В культурологии тоже иногда используются экспериментальные методы получения эмпирического знания.

Однако основным средством добычи эмпирического знания в культурологии являются наблюдения. Данные наблюдений собираются в этнографических экспедициях, имеющих целью изучить малоизвестные этнические культуры, в опросах, беседах, интервью, в непосредственном изучении различных явлений культурной жизни общества — произведений искусства, обрядов, ритуалов и т. д.

Большое значение в сборе фактического материала, образующего эмпирический слой



культурологических знаний, имеет изучение исторических источников — архивных документов, мемуаров, археологических находок и пр.

Но научное знание на эмпирическом уровне дает, главным образом, лишь *феноменологическое* описание изучаемых явлений. Феноменологическое описание констатирует факты, но *не объясняет* их. Чтобы понять сущность изучаемых явлений, законы их взаимосвязи, их возникновения и развития, необходимо перейти на *теоретический* уровень познания, т. е. строить теорию этих явлений.

Характерной особенностью научных теорий является то, что в них создаются только схематические, обобщенные образы изучаемых явлений. Всякая теория отвлекается от массы конкретных подробностей, которые характеризуют данные явления и отражаются в их феноменологических описаниях.

В теории выделяются и описываются лишь их наиболее важные, наиболее существенные черты. Эти черты фиксируются в мысленных, идеальных *теоретических моделях* изучаемых явлений. Иначе говоря, теория описывает не сами явления в том виде, в каком они существуют в действительности, а их теоретические модели. Теоретическими моделями являются, например, «идеальный газ» в термоди-

201

намике, «абсолютно черное тело» в оптике, «идеальный маятник» в теории колебаний.

Для обозначения «ненаблюдаемых» (недоступных наблюдению, определяемых лишь расчетом и логическими выкладками) параметров этих моделей в язык теории вводятся специальные *теоретические понятия*.

Научные теории устанавливают свойства и зависимости, имеющиеся в Идеальных теоретических моделях, а поскольку эти модели соответствуют реальным объектам, постольку теоретические выводы можно применить и к последним. Но модель всегда отличается от «оригинала». Поэтому любая научная теория, описывающая идеальные модели реальных явлений, характеризует сами реальные явления неполно, с большей или меньшей степенью точности.

В культурологии теоретическое знание также должно опираться на некоторую теоретическую модель культуры. Эта модель может быть построена по-разному. Один из наиболее употребительных в науке способов построения теоретических моделей состоит в том, что изучаемые явления подводятся под образы, которые заимствованы из каких-то иных областей знания<sup>1</sup>. Если воспользоваться таким рецептом, то открывается множество путей к созданию теоретических моделей культуры.

Культурологи на практике часто действуют в соответствии с этим рецептом, применяя для описания культуры образы, почерпнутые из других областей знания.

В результате получаются *метафорические модели*, или «*модели-метафоры*», в которых явления культуры уподобляются явлениям, изучаемым другими науками, и характеризуются с помощью

<sup>1</sup> Например, так была создана Эрнестом Резерфордом «планетарная модель» атома, изображающая его строение по образцу взятой из астрономии картины Солнечной системы: место Солнца заняло атомное ядро, а планеты замещены электронами.

терминов, которые взяты из языка других наук.

- ♦ Например, иногда культуру рассматривают как своего рода «психику» общества. Это позволяет распространить на нее психологические представления о «памяти», «сознании», «характере», объяснять происходящие в ней процессы как «реакции» на «стимулы», различать культуры «интровертивные» и «экстравертивные», говорить о культурных «гештальтах» и т. д. Таким образом, здесь фактически вводится «психологическая» модель культуры (или, по крайней мере, некоторые фрагменты такой модели). Наиболее разработанный вид этот подход получил в культурологических концепциях З. Фрейда и К. Юнга.<sup>2</sup>

Нередко для описания культуры обращаются к языку биологии. По аналогии с живым организмом в культуре усматривают «жизненные силы», «наследственность» и «изменчивость», «обмен веществ», «органы кровообращения» (средства массовой информации), «генофонд» и пр. Отношения между разными культурами представляют как «симбиоз», «скрещивание», «оплодотворение», «прививка» и т. д. Термины такого рода используются культурологами чаще всего в качестве метафор, однако эти метафоры, по сути дела, представляют собою не что иное как фрагменты «биологической» модели культуры. Ими широко пользовался, в частности, русский исследователь культуры Н.

Данилевский (биолог по образованию)<sup>3</sup>. К биологическим аналогиям прибежал и английский философ XIX в. Г. Спенсер, сравнивавший устройство человеческого общества со строением тела животных.

Возможны и иные метафорические модели культуры. В «химической» модели культура могла бы описываться, скажем, с помощью понятий «реакция», «валентность», «взрыв»; в «оптической» — «световой поток», «луч», «интерференция»; в «электрической» — «напряжение», «заряд», «сопротивление», «сила тока», «искра» и пр. При этом, конечно, необходимо помнить, что социальные явления,

<sup>2</sup> Фрейд рассматривает культуру как продукт «сублимации» психической энергии, переноса ее из сексуальной сферы в сферы творческой деятельности; согласно Юнгу, в основании культуры лежит «коллективное бессознательное», содержащее в себе «архетипы» — фундаментальные прообразы, которые играют важную роль в человеческой психике.

<sup>3</sup> См. изложение концепции Н. Данилевского в части III, гл. 4, § 2.

202

и культура в том числе, не могут быть объяснены закономерностями других, низших по сравнению с человеческим обществом уровней бытия.

Любая метафорическая модель культуры имеет ограниченную применимость и может быть приемлема лишь постольку, поскольку она в какой-то мере помогает понять некоторые феномены культуры и их отношения. ♦

Учитывая сказанное, попробуем использовать в качестве вспомогательного средства описания культуры ее трехмерную «физико-геометрическую» модель, в которой она уподобляется «веществу», заполняющему «культурное пространство» (или «пространство культуры»).

## §2. ТРЕХМЕРНАЯ МОДЕЛЬ КУЛЬТУРЫ

В словосочетании «культурное пространство» слово «пространство» имеет условный смысл: речь идет не об обычном физическом пространстве, которое измеряется кубометрами, аршинами, световыми годами. Культурное пространство — это пространство, образованное множеством феноменов культуры, переплетающихся и взаимодействующих друг с другом.

Подобно физическому пространству Вселенной, в котором существует множество разнообразных объектов, в том числе и целых космических миров, культурное пространство также являетсяместищем множества объектов. К ним относятся и отдельные феномены культуры, и их различные комплексы и группировки, и, наконец, целые культурные миры — национальные культуры, наднациональные культурные общности, цивилизации.

Поскольку культура представляет собою лишь часть общественной жизни, постольку культурное пространство следует рассматривать как область, «вложенную» в объемлющее его многомерное пространство социальной реальности. Но не будем вдаваться и то, насколько пригодна модель многомерного пространства для описания общества. Всякая модель имеет свои границы, и вряд ли стоит здесь пытаться нашу пространственную модель распространять на все общество в целом. Для целей анатомического анализа культуры достаточно ограничиться лишь представлением о том, что культурное пространство существует не само по себе, а как часть более широкого мира — мира жизни человеческого общества.

Продолжая аналогию культурного пространства с физическим, выделим в нем три измерения — в соответствии с основными типами смыслов, содержащихся в социальной информации. Этими типами смыслов являются:

1) знания, 2) ценности, 3) регулятивы (Часть 1, гл. 1, § 3.2). Им соответствуют три взаимопересекающиеся «координатные оси»:

1) «когнитивная»,

2) «ценностная»,

3) «регулятивная».

Расположенные в этом трехмерном пространстве культурные феномены группируются в комплексы и системы — подобно тому, как звезды образуют на небе созвездия и галактики. Будем называть различные конфигурации феноменов культуры *культурными формами* человеческой жизнедеятельности (или *формами культуры*). Их можно рассматривать как своего рода пространственные «фигуры» или «тела» (см. рис. 1.2).

### Рис. 1.2 - ТРЕХМЕРНАЯ МОДЕЛЬ КУЛЬТУРЫ

X — «когнитивная» ось

Y — «ценностная» ось

Z — «регулятивная» ось  
 $\Phi_1, \Phi_2, \Phi_3, \Phi_4, \Phi_5$  — культурные формы

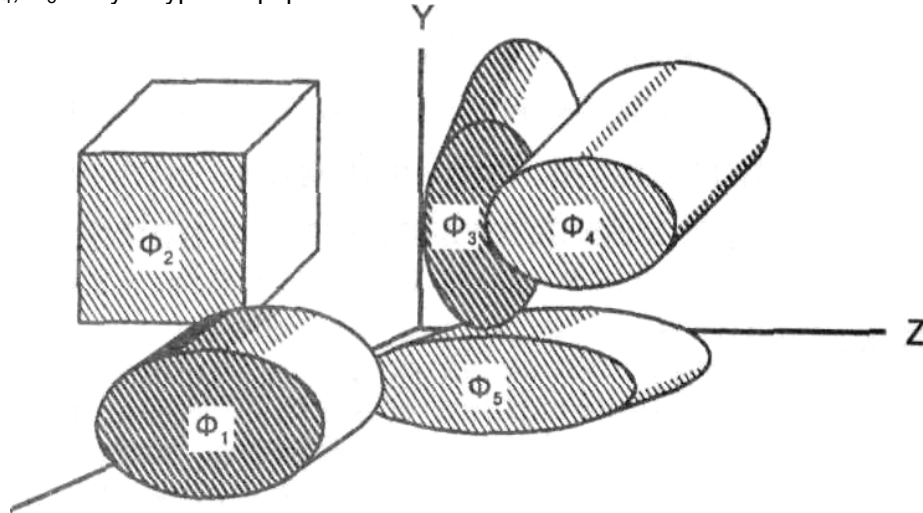

203

### §3. КУЛЬТУРНЫЕ ФОРМЫ

Понятие культурной формы используется в культурологической литературе неоднозначно. Общепринятого определения оно до сих пор не получило, и смысл его обычно зависит от контекста, в котором оно фигурирует. С информационно-семиотической точки зрения формы культуры — это формы, в которых существует, сохраняется и развивается информационно-знаковое содержание общественной жизни. Они выступают как способы, с помощью которых определяются условия, необходимые для удовлетворения и развития человеческих потребностей, и осуществляется «программное обеспечение» жизнедеятельности.

Культурные формы чрезвычайно разнообразны и многочисленны. Рассматривая культурное пространство в масштабах всего человечества, можно выделить в нем относительно автономные области — национальные культуры, региональные культуры, цивилизации. Это наиболее крупные типы культурных форм. Внутри них исторически образуются разнообразные культурные формы меньшего «ранга», занимающие отдельные «подобласти» их пространства. В составе национальной культуры, например, сохраняется «подобласть» этнической культуры (Часть 1, гл. 3, § 1). На современном этапе в каждой достаточно развитой культуре вычленяются как ее особые формы массовая и элитарная культура (Часть 1, гл. 3, § 2.7).

У разных народов и в разные исторические периоды их существования складываются различные культурные формы, в которых люди находят средства для удовлетворения своих потребностей. К таким формам относятся религиозные представления и обряды, философия, искусство в целом и его отдельные виды и жанры, спортивные игры и т. д. Некоторые из этих форм культуры имеют замкнутый характер и не выходят за границы узкой племенной или этнической общности (например, формы быта, местные обряды, праздничные ритуалы), другие же приобретают интернациональный характер и становятся формами общечеловеческой культуры (философия, наука, искусство).

В специфических культурных формах решаются задачи сохранения, воспроизводства и умножения социальной информации. Воспитание и обучение, обычаи и традиции, мифы и сказания, библиотеки и музеи — это культурные формы, в которых осуществляется сбережение и передача будущим поколениям людей опыта предшествующих поколений.

Дифференциация общества, социальные различия в условиях существования людей ведут к возникновению *субкультур* — культурных форм жизни отдельных слоев населения, классов, социальных групп. Так, в европейских странах в эпоху средневековья различаются четыре субкультуры: «культура храма и монастыря», «культура замка и дворца», «культура села и хутора», «культура средневекового города».<sup>4</sup> В России вплоть до XX в. заметно отличались субкультуры казачества, северного Поморья, таежной Сибири и некоторых других районов страны. В настоящее время в нашей стране продолжают сохраняться различия между субкультурами деревни и города. Исследователи современной культуры говорят и о существовании субкультур других групп и слоев населения: молодежной субкультуры, про-

фессиональных субкультур (театрального мира, армейской, научных работников, медиков). Существует (и даже

<sup>4</sup> Каган М. С. Философия культуры. СПб., 1996. С. 347-356.

204

распространяет свое влияние на другие круги общества) «воровская» субкультура уголовного мира. Идет процесс формирования специфической «субкультуры миллионеров», черты которой в утрированном виде находят отражение во множестве анекдотов о «новых русских». Если отдельные феномены культуры уподобить элементарным частицам, то культурные формы выступают как «атомы» и «молекулы», из которых состоит «вещество», заполняющее культурное пространство. Подобно тому как тела природы бывают разными по размеру, массе, устойчивости к внешним воздействиям, однородными по составу или состоящими из разнородных атомов и молекул, формы культуры тоже могут различаться по «объему», «консистенции», стабильности, объединять в себе однокачественные или разнокачественные феномены культуры.

Некоторые из них представляют собою упорядоченные системные образования — например, системы права, политические системы, технические системы, системы научных знаний. Однако далеко не все формы культуры можно рассматривать как системы.

### Система

*Система* (от греч. **σύστημα** — целое, составленное из частей; соединение) — это «совокупность элементов, находящихся в отношениях и связях друг с другом, которая образует определенную целостность».<sup>6</sup> Конечно, любое беспорядочное множество можно систематизировать каким-либо искусственным способом — хотя бы по алфавиту, как это часто делается в словарях и других справочных изданиях, — но *целостность* этим не достигается. Искусственно упорядоченные множества образуют лишь абстрактные, а *не реальные* системы. Если какая-то группа феноменов культуры есть лишь комбинация разнородных и плохо согласующихся друг с другом элементов, собран-

<sup>5</sup> Философский энциклопедический словарь. М., 1983. С. 610.

ных вместе более или менее случайно, то никакая искусственная систематизация их не создаст закономерных внутренних связей, скрепляющих разрозненные элементы в единое целое, и не превратит их группу в реальную систему. Многие исторически сложившиеся формы поведения, обряды, наборы символов, своды знаний в какой-то области и т. д. системами не являются. Их можно сравнить с неупорядоченными коллекциями — наподобие собраний музейных экспонатов, которые свалены в кучу и, возможно, даже не имеют между собой ничего общего, что позволило бы привести их в систему.

♦ Так, в европейской культуре есть комплекс обычаев, согласно которым люди здороваются: можно просто молча кивнуть или поклониться; приветствовать знакомого поднятием руки; произнести стандартные слова приветствия («Здравствуйте!», «Как поживаете?», «Привет!» и пр.); обменяться рукопожатиями; обняться; поцеловать руку даме и т. д. Совокупность этих обычаев, однако, сложилась более или менее случайно. Они имеют разное историческое и социальное происхождение. Поклон ведет начало, вероятно, от древнего языческого жертвоприношения богам (чтобы положить жертву, надо было наклониться). Рукопожатие — более поздний ритуал, демонстрирующий, по мнению некоторых историков, отсутствие оружия в руках. Поднятие руки — типично «городской» жест торопящегося человека, которому некогда остановиться; в деревнях такой жест еще в сравнительно недавнее время воспринимался с недоумением и даже толковался как знак невежливости. А обычай «целовать ручку» пришел из рыцарского «куртуазного» обращения с дамами высшего света в аристократических кругах средневековой Европы. Конечно, вполне можно представить себе, что в числе принятых в Европе форм приветствия могли бы быть и иные варианты — скажем, в виде прикосновения носами, как это делается у некоторых африканских народностей, или как-нибудь еще.

Со случайным сочетанием разнородных обрядов связано на Руси празднование Пасхи. Крашенные яйца не имеют никакого отношения к сути данного христианского праздника: это след язычества, так же как приготовление пельменей в Пасхальное воскресенье у пермяков, или распространенный в прошлом у белорусов обычай зары-

205

вать на Пасху в землю кости теленка.<sup>6</sup> Смешение языческих и православно-христианских обрядов характерно и для многих других праздников (Масленицы, Святки, свадебных церемоний и пр.). ♦

Более цельный характер имеют такие «тела» в культурном пространстве как философские



концепции, научные теории, религиозные учения. Они представляют собою логически упорядоченные конструкции, в которых отдельные элементы, входящие в их состав, логически взаимосвязаны. Например, евклидова геометрия строится, как известно, путем формулирования некоторого числа исходных аксиом и понятий и последовательного выведения из них серии теорем. В христианской религии библейская история, заповеди Моисея, жизнь и деяния Иисуса образуют единый культурный комплекс — содержание христианского вероучения. *Культурными системами* являются лишь конфигурации феноменов культуры такого рода.

Между культурными системами и несистематизированными комплексами феноменов культуры нет жесткой границы. Многие культурные системы возникают исторически из соединения разнородных феноменов, которые постепенно «притираются» друг к другу и приходят в единство (так произошло, в частности, с христианством и другими религиями).

Степень упорядоченности и взаимосогласованности элементов в культурных системах различна (и изменяется со временем). Системы могут содержать и внутренние противоречия. Поэтому далеко не всегда легко определить, является ли некоторая конфигурация феноменов культуры системой или нет.

Культурные формы не изолированы друг от друга. Они взаимодействуют между собой. Они могут сочетаться и пересекаться, одни из них могут быть составными частями других. Однако всякая культурная форма имеет свои отличительные признаки, которые составляют ее специфику и с большей или меньшей определенностью выделяют ее среди других форм.

## §4. СВОЙСТВА КУЛЬТУРНЫХ ФОРМ

### 4.1. ПРОСТРАНСТВЕННАЯ «НИША»

Каждая культурная форма занимает в пространстве культуры некоторую «*нишу*», т. е. место, где создаются и функционируют феномены культуры, относящиеся к этой форме, где протекает деятельность людей с этими феноменами. Такая «ниша» характеризуется специфическими сочетаниями «координат», определяющих ее положение по отношению к «смысловым осям» культурного пространства. Иначе говоря, в каждой культурной форме воплощаются какие-то специфические смыслы — зна-

<sup>6</sup> *Забылин М.* Русский народ, его обычаи, обряды, предания, суеверия и поэзия. М., 1990. С. 51-54.

ния, ценности, регулятивы. Культурная форма деятельности возникает и существует потому, что она удовлетворяет потребности людей в этих смыслах.

♦ Возьмем для примера такую широко распространенную культурную форму проведения досуга, как настольные игры. Подобных игр известно много: карты, домино, лото, шашки, шахматы и пр. Все они отличаются тем, что требуют большей или меньшей умственной активности; чтобы играть в них, надо иметь некоторый запас знаний и умений. Известно, что крестьяне в России настольными играми не увлекались, предпочитая другие культурные формы заполнения свободного времени, связанные, главным образом, с фольклорным искусством. Деревенская молодежь забавлялась подвижными играми на свежем воздухе, «посиделками» с песнями и плясками, люди старшего возраста тратили часы досуга на изготовление изделий народных промыслов

206

(деревянных игрушек, одежды, посуды). Такое времяпрепровождение больше соответствовало потребностям крестьянской жизни. Настольные игры приобретают популярность, главным образом, в дворянской и чиновничьей среде, а также у части купечества.

В шахматы на Руси стали играть еще в VIII-X вв. (они проникли в Киевскую Русь с Востока через хазар). С самого начала они воспринимались как игра военная. В былинах X-XII вв. шахматы предстают как способ показать умственное превосходство над врагом, а иногда и как средство тренировки воинов во время отдыха накануне сражений. В одной из былин рассказывается, как

*В белом шатре белополотняном*

*Сидят молодцы, забавляются,*

*Играют в шашки-шахматы,*

*Во тьи велеи золоченые.*

Участниками шахматных поединков выступают знаменитые русские богатыри — Илья

Муромец, Добрыня Никитич, Алеша Попович, Ставр Гоудинович. За «дощечкой шахматной» Добрыня Никитич побеждает Батыя, а богатырь Михаило Поток по поручению князя Владимира едет играть в шахматы с «поганим царем» Вахрамеем и выигрывает у него «бессчетну золоту казну» — сорок телег золота. Несмотря на то что церковь в XVI в. осуждает шахматную игру, ею увлекаются многие бояре в Московском государстве. Долгие часы проводил за шахматами Иван Грозный, которого, по преданию, даже смерть застигла за игрой. Любили играть в них Алексей Михайлович, Петр I, Екатерина II и другие русские цари, а также известные полководцы и государственные деятели России — Потемкин, Суворов, Крузенштерн и др. Рассказывают, как врач, прибежав к раненному при взятии Очакова Суворову, застал его всего в крови за игрой в шахматы с адъютантом. Любителями шахмат были многие представители высшей знати во всех странах, в том числе Тамерлан, Людовик IX и Генрих IV во Франции, Альфонс Мудрый в Испании, Иоанн Безземельный в Англии, Фридрих II в Германии, Наполеон и др.

Занятая шахматами культурная «ниша» была связана с символическим отражением военных и политических столкновений. Шахматы служили игровым прообразом битв, которые велись князьями, вождями, военачальниками в реальной жизни. Такое понимание шахмат нашло выражение и в «боевых» наименованиях фигур: ферзь — военный советник царя, главнокомандующий армией (он сменил пол и стал «королевой» только в XVII в. — видимо, из придворной галантности); ладья — военная колесница или башня; слон (офицер) и конь (или всадник) — мощные подвижные воинские силы (боевые слоны, конница); пешки — пешие воины.

Постепенно в Западной Европе и России шахматы приобретают популярность среди научной и художественной элиты. Много времени уделяли им Макиавелли, Вольтер, Рембрандт, Лейбниц, Ньютон, Шопен, Гете, Ломоносов, Герцен, Лев Толстой, Репин и др. Выдающиеся деятели культуры не только играют в шахматы, но и размышляют о природе и смысле шахматной игры. Их пленяет поэзия шахмат. Шахматы выступают для них как образец сочетания фантазии и логики, художественного вдохновения и точного расчета, искусства и науки. В шахматах усматривают не просто аналог воинской схватки, а обобщенный символический образ разумного и справедливого устройства жизни. По словам чемпиона мира по шахматам Ласкера, «шахматы учат нас, как могла бы сложиться наша жизнь при равных возможностях и без случайностей».

В результате культурная «ниша» шахмат значительно расширяется. Они становятся «благородной игрой», уважаемым занятием просвещенных людей. «Благодарю тебя, душа моя, — писал Пушкин жене, — за то, что ты в шахматы учишься. Это непременно нужно во всяком благоустроенном семействе».

В наше время шахматы являются не только интересной, упражняющей ум и волю игрой, которой развлекаются на досуге многие люди, но и «большим спортом». Это придает шахматам новые культурные функции и новый смысл. Уровень мастерства профессионалов-гроссмейстеров настолько высок, что неквалифицированному шахматисту трудно даже понять, что происходит на доске в их партиях. Оставаясь любимой игрой миллионов, шахматы в современной культуре вместе с тем превращаются, как и другие виды спорта, в зрелищный бизнес, а рядовые любители — в зрителей и «болельщиков». В этой ипостаси шахматы удовлетворяют уже не столько интеллектуальные запросы людей, сколько потребность в эмоциональной разрядке, в «околоспортивных» переживаниях и темах для разговоров.

Несколько иначе по сравнению с шахматами выглядит культурная «ниша» карточной игры. В Россию карты пришли с Запада в XVII в. и стали использоваться как для игры, так и для гаданий. «Карточная игра и шахматы — как бы антиподы игрального мира».<sup>7</sup> В противоположность шахма-

<sup>7</sup> Лотман Ю. М. Беседы о русской культуре. СПб., 1994. С. 141.

там, большинство карточных игр требует от игроков действий, которые не поддаются логике и расчету. Поэтому выигрыш не является следствием интеллектуального превосходства одного игрока над другим и не свидетельствует о таком превосходстве. Случайность расклада карт делает выигрыш делом везения, удачи. Это «заводит» игроков, вызывает желание испытать судьбу. *Азартные* карточные игры такого рода с денежными ставками (фараон, штос и т. п.) получают широкое распространение в дворянско-чиновничьих кругах.<sup>8</sup> Решающую роль в этих играх приобретают не ум, не мастерство, а эмоции, заставляющие то безрассудно идти на риск, то пасовать перед страхом проигрыша. Если шахматы — состязание игроков в силе ума и воли, то карты — азартная борьба не столько с партнерами, сколько с Судьбой, Случаем, Неизвестностью. В шахматах успех зависит только от умения превзойти противника в искусстве игры, в картах же — от того, как сложатся непредсказуемые заранее обстоятельства. В этом смысле карточная игра в

большей степени, чем шахматы, моделирует реальную жизнь с ее случайностями, неожиданными потерями и удачами.

Поэтому вполне понятно, что карты вошли в особую моду среди «служивых людей», военных, придворных — тех, чья служебная карьера зачастую решалась в зависимости от случая, от прихоти «высших чинов», от «государевой милости». Поиск карточного «счастья» символизировал для них борьбу за жизненные успехи. Удасть и риск в картах становились как бы образцом смелости, бесшабашности, бесстрашия перед лицом реальной жизни.

Свою культурную «нишу» находят и «легкие» карточные игры, в которые играют не ради денег, а ради забавы. Не требуя особого умственного напряжения, они служат семейным развлечением и средством дружеского общения. Такая игра как бы символизирует мирную, уютную атмосферу в доме. За ней отдыхают, «коротают время». В пушкинском «Евгении Онегине» служанка рассказывает, как ее «старый барин» мирно доживал остаток своих дней в деревенском имении:

*Со мной, бывало, в воскресенье, Здесь под окном, надев очки, Играть изволил в дурачки.*

♦  
<sup>8</sup> Различают *азартные* и *коммерческие* карточные игры; в отличие от первых вторые строятся на более сложной системе правил, позволяющей получить определенную информацию о раскладе карт и использовать ее для выбора оптимальных решений.

## 4.2. СЕМАНТИЧЕСКИЙ И СОЦИАЛЬНЫЙ ПОТЕНЦИАЛ

Совокупность смыслов, которая содержится в пространственной «нише», занимаемой какой-либо формой культуры, составляет ее *культурный потенциал*. Его можно рассматривать в двух планах — интенсивном и экстенсивном.

В *интенсивном* плане речь идет об *объеме смыслового содержания* культурной формы, т. е. о совокупности знаний, ценностей, регулятивов, с которыми связана деятельность в ней. Соотношение между этими тремя основными типами смыслов может складываться по-разному.

♦ Например, чтобы овладеть мастерством шахматной игры, мало усвоить ее регулятивы (правила ходов) — надо знать шахматную теорию (теорию дебютов, миттельшпиля, эндшпиля). Иначе обстоит дело в азартных карточных играх типа покера или в «очко»: никакой особой теории в них нет, и новичок, освоивший несколько несложных правил, может, если ему повезет, выиграть у самого опытного игрока. Ясно, что в шахматах когнитивные смыслы (знания) имеют гораздо большее значение, чем в картах. ♦

В таких формах культуры, как искусство или мораль, регулятивы (правила поведения и деятельности) обусловлены ценностями и идеалами — художественными и нравственными. А культура производства зависит, прежде всего, от выполнения определенных технологических требований, т. е. регулятивов.

Таким образом, в культурных формах одни типы смыслов могут быть ведущими, определяющими, другие — вторичными, зависимыми. Соотношение между указанными тремя основными типами смыслов определяют внутреннюю структуру смыслового содержания культурной формы. В зависимости от того, какой из них преобладает в данной форме культуры, она оказывается как бы «поляризованной», ориентированной на ту или иную «ось» культурного пространства. Это не значит, что подобная поляризация всегда имеет место. Не всегда можно установить, какие типы смыслов доминируют в культурной форме. В каких-то формах культуры они могут быть и достаточно «равновесными».

В истории общества смысловое содержание культурной формы, как правило, имеет тенденцию расти: накапливается опыт, что ведет к появлению новых знаний, ценностей и регулятивов. Но темпы роста его у разных культурных форм неодинаковы. В одни исторические эпохи быстрее наращивается содержание одних культурных форм, в другие — других. Кроме того, какие-то смыслы уходят из культуры, перестают в ней функционировать, забываются и становятся лишь «музейным» достоянием. Поэтому важна не «абсолютная», а «относительная» величина смыслового содержания культурной формы (т. е. размеры занимаемой ею пространственной «ниши» в сравнении с размерами «ниш», занимаемых другими формами в данную эпоху). Это, иными словами, *реально функционирующий* в исторически определенном обществе состав смыслового содержания культурной формы. Он образует ее *семантический* (смысловой) *потенциал*.

Для того чтобы поддерживать семантический потенциал культурной формы, надо его постоянно воспроизводить. Иначе его уровень снижается. Воспроизводство семантического

потенциала требует от общества затрат: должны найтись люди, которые будут заняты деятельностью в данной культурной форме; общество должно содержать их, обеспечить их обучение и т. д. Если общественная потребность в какой-либо форме культуры слабеет, то заинтересованность в сохранении ее потенциала исчезает. В результате он воспроизводится в меньшей мере. Так происходит вымирание форм культуры.

♦ Например, после введения христианства на Руси постепенно стало уходить из жизни народа язычество. Сложная символика языческих культов стала выветриваться из народной памяти. Забылись многие боги, обряды, праздники, а некоторые следы языческой культуры, сохранившиеся в языке (вроде выражения «чур меня», происшедшего от имени языческого бога Щура), народных приметах и отдельных верованиях (в леших, водяных, домовых и т. д.), имеют ныне весьма упрощенный смысл, далекий от того, какой вкладывали в них наши предки. В настоящее время перестало воспроизводиться и во многом забылось содержание целого ряда народных обычаев (например, свадебные ритуалы). Исчезают или уже совсем исчезли из современной культуры многие формы фольклора — искусство сказительства и др. ♦

Снижение семантического потенциала может выразиться в примитивизации деятельности: из нее исчезает мастерство, стремление достичь совершенства. Вульгаризация речи, сведение искусства до уровня «щекотания нервов» («фильмы ужасов», «боевики», музыкальные «стукалки» и пр.) — это тоже формы снижения семантического потенциала. В нашей стране сейчас из-за недостаточной государственной поддержки сокращается воспроизводство семантического потенциала науки: падает уровень научных исследований, происходит «утечка мозгов» из науки, утрачивается культура научного труда.

Однако сохранение и рост семантического потенциала культурных форм является делом тех, кто увлечен деятельностью в этих формах. И нередко они даже в самых трудных условиях и вопреки пренебрежению общества добиваются в этом успеха. Вместе с тем даже усиленная забота государства о развитии какой-либо формы культуры не способна придать ей высокий семантический потенциал, если она претендует занять «нишу» культурного пространства, где располагаются другие, более богатые по смысловому содержанию формы.

♦ Так, несмотря на все усилия, которые были предприняты Коммунистической партией для того, чтобы превратить «социалистический реализм» в главный и единственный «творческий метод» советского искусства, сделать это так и не удалось.

209

Смысловое содержание «социалистического реализма» было слишком бедным, чтобы вытеснить из пространственной «ниши» искусства иные художественные направления и стили. Такая же судьба постигает и многие эпатажные формы современного «нового искусства», которые на поверку очень скоро обнаруживают невосполнимую скудость своего семантического потенциала. ♦

При рассмотрении смыслового содержания какой-либо культурной формы в *экстенсивном* плане имеется в виду *сила воздействия* его на культуру и на общество в целом, т. е. степень влияния данной культурной формы на явления многомерного мира общественной жизни (частью которого, как было сказано выше в § 2, является пространство культуры). Эта сила представляет собою *социальный потенциал* культурной формы. Величина социального потенциала измеряется тем, насколько смысловое содержание данной культурной формы, ее идеи и принципы сказываются на общественной жизни.

♦ Например, социальный потенциал религии в средние века, очевидно, был значительно выше, чем социальный потенциал науки. В Советском Союзе социальный потенциал религии упал до очень низкого уровня: она отошла на обочину общественного сознания и влияние ее на жизнь страны свелось почти к нулю. Зато поднялся едва ли не на предельную высоту социальный потенциал марксистского учения, идеи и принципы которого стали господствовать в советском обществе. ♦

Связь между семантическим и социальным потенциалом неоднозначна. Социальный потенциал — это переменная и относительная характеристика культурной формы. С одной стороны, он зависит от объема и состава ее смыслового содержания, т. е. от ее семантического потенциала. Понятно, что культурный феномен, обладающий малозначительным и скудным содержанием, сам по себе имеет мало шансов приобрести большой социальный потенциал и индуцировать заметные социокультурные сдвиги в жизни общества. Скажем, ценность какого-то шлягера с примитивной мелодией и пошлым текстом оказывается мимолетной, он живет недолго и исчезает, не оставив после себя никаких следов. С другой стороны, социальный потенциал культурной формы поддерживается, ослабляется или усиливается в зависимости от социально-политических и



экономических условий. Например, при низком уровне жизни населения в сознании людей получают преобладание утилитарные и бедные в когнитивном отношении (т. е. неинтеллектуальные) культурные формы проведения досуга. В тоталитарном государстве власть может силой навязывать населению страны идеологию, обладающую весьма низким семантическим потенциалом. Массовое увлечение каким-либо культурным феноменом способны вызвать в обществе пропаганда и реклама. При этом оказывается возможным придать большой социальный потенциал даже весьма скудным по содержанию культурным формам. Так что даже культурные формы с низким семантическим потенциалом способны при определенных условиях оказывать существенное воздействие на общественную жизнь.

### 4.3. СООБЩЕСТВО «ПРИЧАСТНЫХ»

Каждая культурная форма имеет своих *носителей*, или *адептов*<sup>9</sup> — «причастных» к ней лиц, которые так или иначе поддерживают ее существование. Количество таких лиц — один из наиболее очевидных индикаторов ее культурного потенциала. Чем больше это количество, тем более значительное место занимает она в культуре. Адепты какой-либо культурной формы могут оставаться неорганизованным множеством «причастных» к ней людей, которые лишь в случайных встречах узнают о принадлежности друг друга к кругу лиц,

<sup>9</sup> Адепт (от лат. *adeptus* — *достигший, посвященный*) — приверженец какой-либо идеи, учения, дела.

210

заинтересованных данной формой деятельности. Однако наличие у людей общих интересов обычно ведет к тому, что они стремятся вступить между собой в контакты. В результате образуются группы адептов, которые объединяются и создают различного рода сообщества — как неформальные объединения, так и формально учреждаемые организации с уставом, правилами членства и т. д.

♦ Из истории шахмат известно, что в Европе с XVIII в. шахматисты стали собираться в определенных кафе, из которых наибольшую славу получило парижское «Кафе де ля Режанс», куда приезжали померяться силой лучшие шахматисты разных стран. Постепенно стали создаваться городские и национальные шахматные клубы, а в конце XIX в. образуется международная организация шахматистов. Карточные игроки также стали регулярно встречаться вначале в домах любителей этой игры, а затем в специальных салонах и игорных домах. ♦

Вовлеченность в некоторую культурную форму оказывает большее или меньшее влияние на мышление и поведение ее носителей. В их кругу складываются определенные нормы отношений к «своим» и «чужим», групповая солидарность, иерархия по уровню достижений, традиции, ритуалы, часто — особый жаргон, понятный только для «посвященных».

В достаточно развитых и сложных культурных формах «причастные» к ней разделяются на *любителей* и *профессионалов*. Если первые обычно занимаются данной формой деятельности спорадически, большей частью в свободное от своих основных дел время, то для вторых она становится главной сферой приложения сил и часто — источником средств существования. Профессионалы выступают в ней «законодателями мод», создателями ее норм и образцов, производителями наиболее социально значимых ее продуктов. Любители же, как правило, достигают в этой форме деятельности менее высокого уровня. Но, по крайней мере, достаточного для того, чтобы они могли заниматься ею и получать удовлетворение или даже наслаждение как от собственного участия в ней, так и от восприятия достижений профессионалов. Такое различие между профессионалами-творцами и любителями возникает в спорте, искусстве, науке, религии, политике и пр.

Это, впрочем, не значит, что деятельность в данной культурной форме всегда увлекает любителей меньше, чем профессионалов. Любители нередко тратят на нее не только массу времени и сил, но иногда и видят в ней смысл жизни.

♦ Для многих людей карточная игра не только служит символическим отображением жизни — сама жизнь представляется им устроенной по образцу карточной игры. Как говорит один из героев лермонтовского «Маскарада»,

*Что ни толкуй Вольтер или Декарт —*

*Мир для меня — колода карт,*

*Жизнь — банк: рок мечет, я играю,*

*И правила игры я к людям применяю.*

Вплетаясь в реальную жизнь, карточная игра нередко определяла судьбы игроков. В

картах ставились на кон, проигрывались и выигрывались целые состояния — драгоценности; дома, имения вместе с крестьянами. В начале XIX в. в Москве князь Александр Голицын проиграл графу Льву Разумовскому в карты свою жену (история, давшая Лермонтову сюжет «Тамбовской казначейши»). Пушкинский Герман в «Пиковой даме» не просто играет в карты — он живет и гибнет по законам карточной игры. Символика карт обращается в символику самой жизни. ♦

#### 4.4. ИСТОРИЧЕСКИЕ ИЗМЕНЕНИЯ

Формы культуры — *исторические образования*. Они изменяются со временем, но вместе с тем сохраняют какие-то свои черты, сложившиеся в прошлом. В результате образуется историческое наследие, которое обуславливает деятельность людей в этой форме.

♦ Так, в Индии еще в XV в. до н. э. существовали игры с использованием расчерченной доски, от которых произошли шахматы. Но первые сведения о шахматах относятся лишь к VI в. (известная легенда о награде зернами пшеницы, которую запро-

211

сил изобретатель шахмат, ведет начало от X в. до н. э., однако речь в ней идет, по-видимому, о какой-то игре, являющейся предшественницей шахмат). Через Персию шахматы проникли в арабские страны, а из них в VIII-IX вв. в Европу. К этому времени относится и появление первых трактатов о шахматной игре. Правила игры постепенно изменялись. Лишь к XV-XVI вв. сложилась система правил, близкая к нынешней. Ферзь из второстепенной фигуры, передвигавшейся только на одну клетку по диагонали, превратился в самую мощную силу на шахматной доске, увеличилась дальнбойность ладей и слонов, появилась рокировка. С тех пор стала развиваться теория шахматной игры. В XVIII в. появились шахматные книги испанца Филиппа Стаммы и француза Андре Филидора, заложившие основы современного шахматного искусства. С XIX в. входят в практику международные шахматные турниры, а в 1866 г. был впервые официально признан титул чемпиона мира по шахматам — первым носителем этого звания стал Стейниц. Накопившаяся за долгую историю шахмат и постоянно пополняющаяся новыми книгами шахматная литература — учебники игры, записи партий, сборники задач — является сокровищницей современной шахматной культуры. Эта культура уже не сводится только к встрече шахматистов за доской. Она включает в себя теоретические знания о тактике и стратегии на различных стадиях игры, умение проводить «домашний» анализ шахматных позиций, шахматную композицию (создание задач и этюдов), исследования по истории шахмат, по психологии шахматной игры и пр. Невозможно овладеть современной шахматной культурой, не изучив образцы творчества великих шахматистов прошлого и настоящего, не научившись решать шахматные задачи, не познакомившись с теорией шахмат. ♦

На примере шахмат можно видеть, что в ходе своего исторического развития форма культуры претерпевает внутреннюю дифференциацию, разветвляется на разные направления деятельности. Жизнь ее продолжается до тех пор, пока есть ее носители, адепты. Если число таких людей уменьшается, она увядает, ее смысловое поле сужается. С исчезновением своих адептов форма культуры умирает и становится достоянием истории — *«антикварной»* культурной формой. В качестве примеров подобного превращения «живых» культурных форм в «антикварные» можно указать на почти полное исчезновение в наше время таких популярных некогда развлечений, как «флирт цветов» на балах, семейная игра в лото, детские игры в лапту, казаки-разбойники.

Бывает и так, что «антикварные» формы культуры вновь воскресают и обретают в «новых одеждах» новую жизнь. Об этом свидетельствуют, скажем, циклические возвраты старой моды («ретро»), включение архитектурных форм прошлого в новые сооружения, оживление интереса к астрологии в современном обществе, введение некоторых старинных и почти забытых народных видов спорта в Олимпийские игры и т. д. Показательно в этом плане и то, что телевидение активно вводит в свои программы элементы некоторых старых игр (например, лото), придавая им, разумеется, новое оформление.

### §5. МЕНТАЛЬНОЕ ПОЛЕ КУЛЬТУРЫ

#### 5.1. ПОНЯТИЕ «МЕНТАЛЬНОСТЬ»

Всякая форма культуры, как отмечалось в § 4.2, имеет определенный культурный потенциал. Это как бы ее «смысловой заряд», вокруг которого, как вокруг электрического заряда, рас-

пространяется некоторое «силовое поле». Способность культурной формы оказывать воздействие на общество начинается, что это «силовое поле» — будем называть его *смысловым* или *ментальным*<sup>10</sup> — выходит за пределы данной культурной формы (например, как это происходит с электрическим полем, создаваемым электрически заряженным телом) и захватывает лежащие вокруг

<sup>10</sup> От лат. *mens* — ум, дух, образ мыслей.

212

нее «окрестности» культурного пространства.

♦ Если для примера обратиться опять к шахматной и карточной игре, то нетрудно заметить, как ментальное поле этих культурных форм распространяется на их «окрестности».

Шахматы породили обширную литературу, посвященную этой игре. Не говоря уж о собственно шахматной литературе — учебниках игры, сборниках партий и задач, трудах по теории шахмат, шахматных журналах и т. д., существует множество художественных произведений, в которых тема шахмат занимает важное место. Среди них — поэмы. Фирдоуси «Шах-Наме» (Персия, X в.) и Яна Кохановского «Шахматы» (Польша, XVI в.), романы Ф. Рабле «Гаргантюа и Пантагрюэль», В. Набокова «Защита Лужина», польского писателя К. Брандыса «Деревянный конь», «Шахматная новелла» С. Цвейга. Немало художественных очерков написано о шахматах и шахматистах (в том числе и самими шахматистами). Сцены шахматных баталий нашли отображение в живописи известных художников — Луки Лейденского (XVI в.), Э. Мэйссонье (XIX в.) и др., в киноискусстве (напр., фильм В. Пудовкина «Шахматная горячка», фильм Ингмара Бергмана «Седьмая печать»). Шахматная символика встречается в гербах некоторых средневековых княжеств и старинных дворянских родов. С XVI в. ведут начало «живые шахматы» — красочные маскарадные зрелища, в которых шахматисты разыгрывают партию на площадке, где в роли шахматных фигур выступают люди. Известны балеты и спектакли на шахматную тематику. В музеях мира хранятся шахматные фигуры и доски, представляющие собою уникальные произведения искусства. В XX в. появились школы с преподаванием шахмат как одной из учебных дисциплин, возникли влиятельные национальные и международные шахматные организации, шахматные соревнования превратились в один из факторов мировой политики, дипломатии, экономики. Есть и ряд научных работ, в которых исследуются математические проблемы шахматной игры. Во второй половине XX в. шахматы стали своего рода мерилем успехов развития «машинного мышления» и ареной захватывающего состязания человеческого разума с компьютером. Таково смысловое поле, возникшее вокруг шахмат.

Не менее (быть может, даже более) заметно распространение в пространстве культуры ментального поля карточной игры. Можно было бы заполнить многие страницы лишь одним перечислением произведений искусства, в которых затрагиваются проблемы и коллизии, возникающие в карточных играх и в жизни игроков (назову для примера хотя бы «Пиковую даму» Пушкина и оперу Чайковского на этот сюжет, пьесу Гоголя «Игроки», роман Достоевского «Игрок»). Карты были и остаются моделью, которая используется учеными в теории вероятностей, теории случайных процессов, математической статистики, теории принятия решений, математической теории игр. ♦

Ментальные поля, окружающие различные культурные формы, накладываются друг на друга и образуют *общее ментальное поле*, которое пронизывает все пространство, занимаемое какой-либо национальной культурой или некоторым социокультурным миром. Переноса смыслы от одних культурных форм к другим, общее ментальное поле культуры создает единую «смысловую среду», связывающую их. Оно «подгоняет» различные культурные феномены друг к другу, укладывает их в общий контекст, подводит под них общий фундамент. Благодаря образованию ментального поля разнородные, имеющие разное происхождение, заимствованные из других культур и вначале плохо сочетающиеся друг с другом знания, ценности, регулятивы интегрируются в более или менее целостную систему.

Ментальное поле культуры можно сопоставить с гравитационным полем в астрономической Вселенной. Различные культуры или социокультурные миры выступают как своего рода «галактики» во Вселенной культуры. Все находящиеся в галактике тела, с одной стороны, образуют ее гравитационное поле, с другой — погружены в него и испытывают его воздействие. Так и в культурной «галактике»: все культурные формы, входящие в нее, участвуют в создании ее ментального поля и вместе с тем находятся под его воздействием.

Ментальное поле — это тот «дух культуры», который так часто поражает чужеземцев,

пытающихся в ней разобраться. Под действием менталь-  
213

ного поля в обществе вырабатывается характерная для данной культуры совокупность представлений, переживаний, жизненных установок людей, которая определяет их общее видение мира. Эту совокупность называют *менталитетом* или *ментальностью*.<sup>11</sup> Менталитет есть проекция ментального поля культуры на психику людей.

Менталитет — трудно определимое понятие. В русском языке его смысл поясняют чаще всего с помощью таких слов, как «образ мыслей», «умонастроение», «духовная настроенность», «стиль культуры». Наряду с термином «менталитет» или вместо него иногда используют другие термины, которые по своему значению близки к нему. О. Шпенглер в сходном значении говорил о «душе культуры»<sup>12</sup>.

Некоторые авторы связывают менталитет с «национальным характером» или «национальной психологией» и толкуют его как особый «строй души», свойственный всем представителям определенного этноса. Однако национального характера, если под ним понимается некая совокупность личностных черт, которая генетически, «от природы» задана этническим происхождением человека, не существует (Часть 1, гл. 3, § 8.3). Если же называть национальным характером комплекс специфических для данной национальной культуры традиций, установок, представлений, поведенческих норм, то в таком понимании он действительно обусловлен культурной ментальностью, и выступает как ее выражение.

Можно выделить следующие особенности менталитета:

<sup>11</sup> Когда речь идет об обществе и социальной группе, то обычно предпочитают пользоваться словом «менталитет», а слово «ментальность» чаще используют тогда, когда имеются в виду люди, личности. Т. е. говорят о «менталитете общества» и о «ментальности индивида». Но это различие между менталитетом и ментальностью не является достаточно четким и устоявшимся, так что строго провести его вряд ли возможно.

<sup>12</sup> См. Часть III, гл. 4, § 3.

1. Менталитет отражает *специфические особенности определенного типа культуры*, особенный образ мыслей, который складывается у тех, кто к данной культуре принадлежит. «Если „вычесть“ из общественного сознания то, что составляет общечеловеческое начало, в „остатке“ мы найдем менталитет общества».<sup>13</sup> Например, гнев против убийцы, принесшего смерть родственнику, — это общечеловеческое, а кровная месть — черта менталитета, свойственного обществу с примитивной культурой. Ментальность обусловлена не общечеловеческими механизмами и закономерностями психики, а особенностями культуры. Общечеловеческие механизмы и закономерности психики называются культурно-независимыми — в том смысле, что они одинаковы у представителей всех культур. Ментальность же всегда *культурно-зависима*, т. е. ее содержание определяется культурой и является у представителей разных культур различным.

2. Менталитет является *исторически обусловленным* феноменом. Социальные преобразования и эволюция культуры ведут к тому, что менталитет изменяется. Но изменение его — сравнительно медленный процесс. В отличие от кратковременных, переменчивых общественных настроений, колебаний общественного мнения и эмоциональных порывов, которые могут охватывать большие массы людей и весь народ в целом, менталитет устойчив и консервативен. Он сохраняется почти в одном и том же виде на протяжении целых исторических эпох. Трансформация его происходит лишь вследствие значительных культурных перемен.

3. Менталитет *входит в структуру индивидуальной психики человека в процессе его приобщения к данной культуре*. Каждый еще ребенком усваивает менталитет своего народа, когда он овладевает национальным языком,

<sup>13</sup> Петровский А. В. Введение в психологию. М., 1995. С. 380.

214

слушает сказки и колыбельные песни, адаптируется к бытовым условиям жизни. Складывающаяся с раннего детства ментальность личности включает в себя как общие установки национальной культуры, так и вариации их, связанные с особенностями субкультурной среды, в которой личность живет. В течение жизни ментальность личности может модифицироваться, но происходит это только при попадании индивида под воздействие ментального поля какой-либо новой для него культурной формы и, как правило, связано с



глубокими психологическими сдвигами.

4. В менталитете *общественное и индивидуальное сливаются вместе и становятся неразличимыми*. Он представляет собой и общественное явление, которое выступает как независимая от отдельных людей социокультурная реальность, и явление личностное, характеризующее психику отдельного человека. Менталитет народа есть одновременно и ментальность его отдельных представителей. Ибо каждый индивид, усваивая с детства менталитет своего народа, воспринимает содержащиеся в нем представления как свои собственные, личные. Эмиль Дюркгейм, один из основателей социологии, называл представления такого рода «социальными» или «коллективными». Подобные представления, подчеркивал он, не сотворены индивидами, а «навязываются» им извне, из «коллективной жизни» в общей культурной среде. Они хотя и существуют в головах индивидов, но «не зависят от личной природы индивидов»<sup>14</sup>. Но тем не менее каждый индивид считает их «своими», а не навязанными ему извне. И вместе с тем ментальность культуры есть явление наиндивидуальное, выходящее за рамки психики отдельного человека. «Конечно, каждый содержит в себе нечто от нее, но целиком ее нет ни у кого»<sup>15</sup>.

<sup>14</sup> Дюркгейм Э. Социология. Ее предмет, метод, предназначение. М., 1995. С. 235.

<sup>15</sup> Там же. С. 234.

5. Менталитет укореняется *в бессознательных глубинах человеческой психики*, и его носителям может удастся осознать его содержание лишь ценой специальных усилий. Ментальные установки обычно кажутся человеку чем-то само собой разумеющимся, и он просто исходит из них в своем мышлении и поведении, не отдавая себе отчета, почему он мыслит и действует так, а не иначе. Мы не замечаем особенностей своей ментальности, как не замечаем воздуха, которым дышим. Это существенно затрудняет ее анализ. Но даже если личность сможет отрефлексировать и эксплицировать (т. е. четко сформулировать) свои ментальные установки, то она, скорее всего, будет считать их собственными, внутренними убеждениями, сложившимися в ее жизненном опыте, а не заимствованными извне. Поэтому ментальность личности плохо поддается перестройке.

♦ Американские культурологи придумали специальную учебную игру под названием «Бафа-Бафа», которая помогает понять, что такое культурная ментальность. Участники игры разбиваются на две группы. Одна группа образует народ с культурой «альфа», другая становится народом с культурой «бета». Каждой группе сообщаются нормы и ценности ее культуры.

В альфа-группе люди должны быть доброжелательны и разговорчивы. Ее народ имеет вождя, с которым каждый стремится хоть немного поговорить. Но при этом нельзя ни обратиться к вождю, пока он сам не заговорит с тобой, ни войти внутрь круга, который начерчен вокруг него и из которого он не имеет права выйти. Нравы царят патриархальные. При встрече обязательно нужно поговорить о родственниках-мужчинах. Женщина не должна первой заговаривать с мужчиной. Если женщине покажется, что кто-то говорит с ней грубо, она поднимает руку, и тогда все, кто это увидит, бросаются ее защищать. Чужаков альфа-народ не любит, а если они попытаются заговорить с женщиной, то их немедленно изгоняют. У людей есть занятие: они обмениваются разноцветными фишками. Но приобретение фишек они не считают важным делом — важен сам процесс общения при обмене.

Бета-культура требует от людей деловитости и энергичности. Главная задача у каждого — заполнить как можно больше

215

фишек одного цвета. Все ищут партнеров, с которыми можно вступить в торг с этой целью. Вступают в общение только ради торга и общаются только посредством жестов и искусственно составленных по особым правилам звукосочетаний. Таких средств обмена информацией вполне достаточно для торговли, а кроме этого ни о чем заговаривать и не нужно. Бета-культура демократична: в ней нет никакого вождя, все равны, женщины и мужчины равноправны, к чужим относятся так же, как к своим, лишь бы они могли предложить что-нибудь для торга. Те, кто добился успеха в подборе фишек, пользуются почетом, но никаких особых прав не получают.

Когда участники игры достаточно освоятся с этими несложными правилами поведения, из каждой группы отправляются делегации в другую группу. И тогда оказывается, что доброжелательный альфа-народ представляется людям бета-культуры агрессивным и недружелюбным. Еще бы, ведь бета-мужчин этот народ изгоняет по совершенно непонятным для них причинам: нельзя же считать преступлением попытку обратиться с вопросом к женщине или подойти к человеку внутри круга. А посланцев из группа альфа

поражает странная и бессмысленная суета бета-народа: все торопятся, озабочены только фишками, говорят на каком-то тарабарском языке, ни у кого нет никакого интереса ни к твоей личности, ни к твоим родственникам по мужской линии. После окончания игры проводится совместное обсуждение того, что пережили и прочувствовали ее участники. В практике проведения игры всегда обнаруживалось, что «свою» культуру участники считают лучше «чужой», хотя последняя им и не очень понятна. Они улавливают и оценивают ее общий «дух», царящую в ней атмосферу, т. е. ее менталитет. Представители культуры альфа (которая есть не что иное как модель архаичной, традиционной культуры) категорически не приемлют «торгашеский дух» культуры бета (которая является на самом деле моделью современной рыночной культуры). А людям бета-культуры решительно не нравится «нерациональная и бесцельная жизнь» в альфа-культуре. Но это и есть характеристики культурной ментальности с точки зрения внешнего наблюдателя. Сами же представители каждой из этих культур не соглашались с подобными характеристиками. Они считали свои «правила жизни» несколько не странными и, во всяком случае, лучшими, чем в другой культуре. Таким образом, всего лишь за полтора-два часа каждый участник игры «заражается» менталитетом «своей» культуры настолько, что диктуемый ею стиль поведения и мышления начинает казаться ему вполне естественным и отвечающим его внутренним личностным установкам, а менталитет другой культуры становится совершенно чуждым и даже неприятным. ♦

## 5.2. КАТЕГОРИИ КУЛЬТУРЫ

Ментальное поле структурируется некоторыми общими идеями, которые выражаются в *категориях культуры*.

Категории культуры — это самые общие представления и установки, из которых исходят люди в восприятии и понимании всего, с чем они сталкиваются в своей жизни. Они делятся на две группы. В первую входят *онтологические* категории, относящиеся к всем объектам, с которыми люди имеют дело. В этих категориях выражаются представления о самых общих, универсальных атрибутах окружающего нас объективного мира. К ним относятся, например, пространство, время, движение, изменение, свойство, качество, количество, причина, следствие, случайность, закономерность и т. д. Эти категории применимы к любому объекту как в природе, так и в обществе. Поэтому люди могут пользоваться ими для описания какого-либо объекта даже тогда, когда о нем известно очень мало или же вообще ничего не известно: ведь все равно можно думать, что самый таинственный объект все-таки существует в пространстве и во времени, что он обладает какими-то качественными и количественными характеристиками, что есть какие-то причины его появления и пр. Вторая группа категорий культуры включает *социальные* категории, характеризующие человека и общество, основные, важнейшие обстоятельства общественной жизни людей, их деятельности, их духовного мира. Это, например, труд, собственность, власть, государство, свобода, справедливость, добро, совесть, долг и т. д. Обе группы категорий тесно взаимосвязаны, поскольку грань

216

между онтологическими и социальными категориями относительна и в разных культурах проводится по-разному. Было бы напрасным трудом пытаться составить полный перечень всех категорий культуры: они переплетены между собою, «перетекают» друг в друга, так что выделять их можно различным образом, да и сам состав их исторически изменяется.

В разных культурах содержание категорий представляется по-разному.

♦ Рассмотрим, например, категорию времени.

В примитивных культурах нет абстрактного понятия времени. Эта категория выступала в сознании древнего человека не в виде некоей координатной оси, а в качестве таинственной силы, которая управляет миром и распоряжается судьбами не только людей, но и богов. Древним египтянам время казалось текущим лишь в повседневной жизни, но за ее порогом — чем-то неизменным, неподвижным, вечным. Пирамида — символ неизменного, остановившегося времени. Греки отождествляли время с могущественным богом Кроносом, а победа его сына Зевса в борьбе со своим отцом понималась как победа бессмертных богов, детей Кроноса, над временем.

В культурах Востока с древности категория времени толковалась как постоянно повторяющийся круговорот событий, как циклическая смена времен года, поколений, династий. Не случайно у индусов символическим изображением времени служило колесо.

В христианской культуре средневековой Европы свойственное земледельческим народам восприятие времени как циклического сезонного чередования сельскохозяйственных работ

сочеталось с библейским описанием исторического времени. Последнее также рисовалось в виде замкнутого цикла — от сотворения мира Богом до предстоящего в будущем Страшного суда, которым должна закончиться человеческая история. Внутри этого цикла четко выделялись фазы — до и после рождества Христова. Земному времени противопоставлялась небесная, Божественная вневременная вечность. В этих представлениях время не считалось какой-то ценностью. Оно заполнялось одними и теми же делами и тянулось как цепь однообразных, повторяющихся интервалов труда и отдыха. Время не считали по минутам и секундам (минутная стрелка впервые появилась на башенных часах только в позднем средневековье), его мерили даже не часами: оно определялось весьма приблизительно — по положению Солнца. Время не берегли — его «коротали» и «убивали» («день прошел, и слава Богу»).

Лишь в современной цивилизации люди стали рассматривать время как величайшую ценность, которой надо распоряжаться с умом. Брошенная Б. Франклином в XVIII в. мысль «Время — деньги» могла превратиться в очевидную истину только в условиях индустриального общества с его ритмом жизни, навязанным постоянной гонкой за чем-то, что надо успеть сделать. Категория времени в нашу эпоху — это абстрактное представление об объективном, безличном, неподвластном человеку процессе, в условиях которого надо планировать и организовывать свою жизнь, не будучи в состоянии эти условия изменить.

Различным содержанием наполняются в разных культурах и другие категории.<sup>16</sup> Скажем, труд в одних культурах понимается как проклятье, тягость и страдание, а в других — как условие разумной, достойной жизни, как добродетель и средство нравственного совершенствования личности. В античности свобода от необходимости трудиться была желанной как для богатых, так и для бедняков. Физический труд рассматривался как тяжкое занятие, унижающее человека, приближающее его к положению скота. В мифе о Сизифе труд предстает как наказание. Римские люмпены требовали «хлеба и зрелищ», а не работы, которая обеспечивала бы им право на это. Христианская религия придает труду двойственный смысл. С одной стороны, он выступает как кара Господня роду человеческому за грехопадение Адама и Евы: они и их потомки должны в наказание добывать хлеб свой насущный «в поте лица». Но безгрешная жизнь не предполагает труда. Адам и Ева в раю не трудились, и те, кто после смерти попадут в рай, не будут там трудиться. Ученикам Христа тоже не надо было тревожиться о пропитании: Иисус мог предоставить им пищу без всякого труда (в вангелии рассказывается, как он пятью хлебами накормил пять тысяч человек). Но, с другой стороны, в христианском вероучении труд считается важным и облагораживающим человека занятием. Оно осуждает праздность и оценивает шансы трудолюбивых и добросовестно работающих людей на

<sup>16</sup> Подробный анализ содержания категорий культуры в западноевропейском средневековом обществе проведен в кн.: *Гуревич А. Я.* Категории средневековой культуры. М., 1984. См. также: *Юрганов А. Л.* Категории русской средневековой культуры. М., 1999.

217

вечное блаженство выше, чем бездельников. «Трудом праведным» люди творят добро и завоевывают благословение Божие. Сам Бог изображается как работник, который создает мир и потом отдыхает от работы. В основе христианского отношения к труду лежит идея умеренности: труд угоден Богу, но не должен превращаться в самоцель, в средство наживы и удовлетворения жадности. Христианство предписывает больше заботиться о спасении души, чем о труде ради материальной обеспеченности: «Не хлебом единым жив человек». ♦

**Категории** — это базисный семантический «инвентарь» культуры. Они вплетены в структуру языка, на котором люди разговаривают, и охватывают все культурное пространство. Они пронизывают ментальное поле культуры подобно силовым линиям. Своеобразие всякой культуры выражается в том, каковы ее основные категории, как они соотносятся и какой смысл в них вкладывается.<sup>17</sup>

Категории культуры — это нечто вроде неснимаемых очков, которые люди привыкают носить на своих мозгах с детства: все, о чем они мыслят, воспринимается сквозь призму этих категорий и упорядочивается с их помощью. Из них складывается «категориальный каркас» свойственной данной культуре ментальности. Сам этот «каркас» люди осознают обычно лишь смутно и неотчетливо, но тем не менее он обуславливает их мышление. Люди заполняют его «смысловой начинкой», укладывая в него свои знания, ценности, нормы поведения. Ментальность выступает как умонастроение людей, обусловленное неосознанно «впитанным» ими с детства содержанием представлений о времени, труде и многих других категорий культуры.

- ♦ Например, ментальность индийской культуры зиждется на таких категориальных представлениях, как переселение душ («метемпсихоз»), иллюзорность, нереальность вещественного мира («майя»), существование потустороннего подлинного бы-
- <sup>17</sup> О категориях культуры см. также гл. 3, § 5.2.

тия («брахман», «атман»), достижение высшего блаженства в слиянии с ним («нирване») и пр. С этими представлениями связаны типичные черты индусских идеалов жизни: особая значимость духовного самосозерцания и самоуглубления в свой внутренний мир, пассивность и созерцательность по отношению к внешнему миру, поиск способов самосовершенствования и подчинения телесного начала духовному. Смерть для индуса — лишь смена душой тела, в котором она пребывала, и они страшатся не столько смерти, сколько «кармы» — дальнейшей судьбы своей души, которая может за совершенные человеком грехи подвергнуться дальнейшим страданиям, оказавшись в теле какого-то низшего существа.

Древнеегипетская ментальность, наоборот, предполагала, что жизнь человека продолжается после смерти в том же виде, как она проходит у него на земле. Поэтому египтяне всю свою жизнь мыслили как подготовку к вечному существованию, тщательно заботились о сохранении тел умерших, увековечении их физического облика в камне, устройстве могильников с необходимыми для жизни вещами. Категории жизни и смерти очерчивали у египтян главную тему их духовных переживаний.

В античной ментальности важнейшую роль играли идеи красоты, гармонии и соразмерности человека и космоса. Древнегреческая скульптура, архитектура, поэзия, философия свидетельствуют, что у древних греков эти идеи были одними из главных стимулов творческой деятельности. ♦

### 5.3. УРОВНИ МЕНТАЛЬНОСТИ

Если речь идет о каком-либо народе в целом, то его менталитет определяется особенностями общенациональной культуры. Основные категории данной культуры обязательны для всех ее носителей — иначе они просто не могли бы понимать друг друга и жить в одном обществе, взаимодействуя между собой. Но в составе народа существуют различные социальные группы и сообщества, у которых есть свои субкультуры. В рамках каждой субкультуры общее содержание отдельных категорий может модифицироваться. На единые для всего народа категориальные представления в различных социальных группах накладываются некоторые отличия в их понимании.

218

♦ Так, если обратиться к категории труда, то, например, в средневековой культуре, как показано А. Гуревичем, отношение к труду было противоречивым. Дворянство с пренебрежением относилось к любому труду, кроме ратного. Духовенство не разделяло рыцарских взглядов на благородство «героической лени», но и не считало труд достойным занятием для священников. Христос, говорили отцы церкви, не трудился. Католичество запрещало для духовенства такие занятия, как кузнечное, сапожное, мельничное ремесло, ткачество, пивоварение, хлебопечение. Торговлю и дворянство, и духовенство считали презренным занятием (Иисус выгонял менял из храма!), хотя в купеческих гильдиях утверждалось строго уважительное отношение к торговому делу. Интеллектуальный труд в раннем средневековье ни в высших, ни в низших сословиях также не пользовался уважением, но позже с возрастанием общественной потребности в знающих людях ученые профессии получили признание наряду с ремеслами. Тем не менее, учителей порицали за то, что они берут плату за обучение, ибо мудрость считалась даром Божиим, которым нельзя торговать. Земледелие провозглашалось церковью наиболее угодным Богу видом труда, который предотвращает впадение простых людей в грех, но крестьянство видело в своем труде не столько средство избавления от мирских соблазнов, сколько, прежде всего, суровую жизненную необходимость.

Неодинаково трактовалось в разных слоях общества и категории богатства, справедливости, чести и др. ♦

Расхождения в толковании категорий культуры и в отношении к предписываемым ими нормам и ценностям накладывают отпечаток на ментальность представителей разных социальных групп и сообществ. В каждой субкультуре складывается групповой менталитет, который представляет собою некоторую разновидность общекультурного менталитета. Специфический групповой менталитет формируется также у адептов той или иной отдельной культурной формы; например, можно говорить о менталитете футбольных «фанатов», игроков (картежников, постоянных посетителей казино), коллекционеров (филателистов, нумизматов, собирателей автографов, картин и т. д.).



Можно говорить и о разном менталитете у мужчин и женщин: культурная традиция требует от них различного поведения и различных установок по отношению к целому ряду жизненных проблем. Таким образом, в рамках *общекультурной* ментальности возникают различные варианты *группового* менталитета. Эти варианты определяются «суперпозицией» ментальных полей в некоторой зоне культурного пространства. Групповой менталитет, со своей стороны, может оказывать большее или меньшее влияние на общенациональный менталитет и всю национальную культуру. Скажем, менталитет русского дворянства существенным образом сказывался на национальной культуре России (дворянские обычаи воздействовали на жизнь всех сословий, вкусы и нравы дворянства во многом определяли развитие литературы, архитектуры и т. д.); в настоящее время в нашей стране ощущается сильнейшее давление криминального менталитета на общественные нравы, язык, политику и пр.

Если же сопоставлять друг с другом различные национальные культуры и рассматривать социокультурные миры, объединяющие разные народы, то можно заметить, что общность между культурами этих народов находит выражение в сходстве их менталитетов. Каждому социокультурному миру или типу культуры соответствует особый тип менталитета. Наоборот, различным социокультурным мирам и типам культуры соответствуют различные типы менталитета.

Ментальность личности определяется, во-первых, типом общества, в котором она живет, т. е. особенностями социокультурного мира, к которому принадлежит данное общество; во-вторых, особенностями национальной культуры; в-третьих, особенностями субкультур или культурных форм, которые обуславливают менталитет отдельных социальных групп в обществе.

219

Таким образом, ментальность людей можно рассматривать на разных уровнях:

- на уровне социокультурных миров или типов культуры — например, ментальность первобытной эпохи, античная, западноевропейская, восточная;
- на уровне национальных культур — например, ментальность русская, китайская, американская;
- на уровне субкультур, носителями которых являются различные социальные группы (классы, сословия, профессиональные, возрастные, территориальные, этнические, религиозные и др. общности) — например, ментальность дворянская, криминальная, актерская, христианская, православная.

Но в любом случае ментальность есть понятие, которое, с одной стороны, характеризует то общее, что объединяет отдельных носителей какой-либо культуры, а с другой — то особенное, что отличает данную культуру от других.

Поэтому не имеет смысла говорить о ментальности индивида, если хотят охарактеризовать его неповторимый образ мыслей. Ментальность личности есть «внеиндивидуальная» или «сверхиндивидуальная» сторона ее духовного мира.

Невозможно говорить и о менталитете всего человечества, поскольку неясно, в чем состоит специфика, отличающая нашу, человеческую культуру от другой, «нечеловеческой». Вот если бы мы вошли в контакт с какой-то внеземной цивилизацией, то тогда это стало бы возможным. Ибо тогда выяснились бы особенности человеческой ментальности — в отличие от ментальности представителей этой внеземной цивилизации.

А пока нам неизвестна никакая другая, «нечеловеческая» культура, о существовании особого, свойственного человечеству менталитета мы можем только догадываться.

## 5.4. МЕНТАЛЬНЫЕ КОМПЛЕКСЫ

Содержание менталитета складывается из *ментальных комплексов* — мысленных образов, которые формируются путем наложения «категориальной сетки» на конкретные явления действительности и предопределяют их восприятие. Ментальные комплексы представляют собою «сгустки смыслов», нечто вроде особых «уплотнений» ментального поля, которые делают его негомогенным, неоднородным. Такие «сгустки смыслов» служат источниками наших «установочных», предварительных мнений и суждений о вещах. Мы подводим под эти смыслы встречающиеся нам в жизни явления, чтобы понять и оценить последние. Ментальные комплексы выступают как предпосылки, позволяющие людям ориентироваться в событиях и условиях жизни и занимать определенную позицию по отношению к ним.

- ♦ В первобытной культуре важнейшую роль играли ментальные комплексы, связанные с представлениями о мистической духовной связи («сопричастности») предметов и явлений<sup>18</sup>. При такой предпосылке становилось понятным, например, почему нарушение

табу ведет к смерти или почему надетый на шею талисман защищает воина от вражеских стрел.

Для патриархальных скотоводческих культур характерны ментальные комплексы, предполагающие обустройство человеческого жилища в округлых, мягких формах: в круглой войлочной юрте, занимающих весь ее низ коврах и подушках человек сидит как бы внутри большого животного, в оболочке из его мягких тканей. В отличие от этого земледельческие культуры вырабатывают ментальные комплексы, требующие придавать бытовой среде жесткие, прямоугольные геометрические формы: дома и комнаты с четкими прямыми углами, окна, столы, лавки — все твердо, плоско, наподобие обработанному и выровненному орудиями землепашца полю.

До сих пор для культур, в категориальном строе которых коллективизм преобладает над индивидуализмом, характерен ментальный комплекс, предполагающий неравенство людей и необходимость

<sup>18</sup> См. гл. 3, § 2.4

220

предоставления привилегий лицам, занимающим более высокое общественное положение. Так, в Южной Италии поныне остается в силе традиция, по которой «стоящие в очереди в мясную лавку отцы семейств всегда готовы посторониться при появлении человека, имеющего более высокий социальный статус, и даже настаивать, чтобы «господина» обслужили первым».<sup>19</sup> В русской культуре с ее исстари установившимся коллективистским духом привилегии «начальства» воспринимаются и сейчас как нечто само собой разумеющееся. Никого не удивит, например, использование высокими должностными лицами служебных машин и даже самолетов для неслужебных поездок, или отведение особых мест для парковки их автомобилей, или освобождение их сыновей от воинской повинности. А в культурах, где господствует идея индивидуализма, дело обстоит иначе: там существует ментальный комплекс гражданского равенства, согласно которому все в одинаковой мере обязаны оплачивать из своего кармана услуги, не предписанные законом. Скажем, президент США не имеет право лететь за государственный счет на отдых на семейное ранчо, а глава фирмы пользуется теми же правами в занятии удобного места парковки, что и уборщица. Любопытно, что, по рассказу одного из русских филологов, преподававших литературу в США, американские студенты неожиданно взяли под защиту Шарикова из повести М. Булгакова «Собачье сердце» и осудили профессора Преображенского, который, по их мнению, унижал его, нарушая тем самым принцип социального равенства. В американской и русской культуре сложились принципиально различные ментальные комплексы представлений об оружии. В Америке оружие исторически стало символизировать гарантию прав гражданина на самозащиту. Общедоступность оружия считается там средством утверждения социального порядка и справедливости, равенства и свободы. В России же право иметь личное оружие было только у избранных — аристократии, военных, полицейских, казачества, — которые этим правом возвышались над остальным населением. В СССР оружием располагали лишь армия и органы правопорядка, а сейчас к ним добавились еще и бандиты. Неудивительно, что в русском менталитете оружие воспринимается как средство насилия, угнетения, социального неравенства и несправедливости.

<sup>19</sup> Росс Л., Нисбет Р. Человек и ситуация. Уроки социальной психологии. М., 1999. С. 297.

А. Токвиль, изучавший жизнь США в прошлом веке, отмечал большие культурные различия между рабовладельческими штатами Юга и свободными штатами Севера. Вот как в его описании выглядят характерные ментальные комплексы жителей свободного Огайо и рабовладельческого Кентукки: «Белый житель Огайо, обязанный обеспечить свое существование собственными усилиями, рассматривает продолжительное процветание как главную цель своего существования... Он отважно вступает на любой путь, который открывает перед ним судьба ... и та жадность, с которой он стремится к собственной выгоде, выглядит своего рода героизмом.

Житель же Кентукки презирает не только сам труд, но и любые связанные с ним начинания... Деньги частично утратили ценность в его глазах, и он жаждет богатства гораздо меньше, чем удовольствий и возбуждения. А та энергия, которую его соседи направляют к собственной выгоде, обращается у него в страстную любовь к вольным забавам и воинским упражнениям».<sup>20</sup>

В учебнике психологии А. Петровского выделяются такие ментальные комплексы, свойственные советскому человеку:<sup>21</sup>

### **Блокадное сознание.**

*Блокадное сознание.* Нашу страну со всех сторон окружают враждебные государства. Они хотят развязать войну, а мы боремся за мир. Такое умонастроение оправдывало любые экономические неурядицы в стране: ведь главное — «лишь бы не было войны!».

### «Семейная стриптизация».

*«Семейная стриптизация».* Личная, семейная жизнь людей должна находиться под контролем государства и Коммунистической партии. Государственные и партийные органы имеют право знать состояние дел в семьях советских граждан и в случае необходимости вмешиваться и поправлять положение. Жены обращались в партийные органы с жалобами на мужей. Разведенные в анкетах писали: «Состою в разводе с гр. Н. Причины развода парторганизации известны».

### Ханжеская десексуализация.

*Ханжеская десексуализация.* Сексуальная жизнь — запретная область. Внимание к сексу наносит вред обществу, так как уводит людей от борьбы за социалистические идеалы. В литературе, живописи, кино нельзя изображать эротические сцены. В школьном воспитании вопросы секса были под строгим табу («бесполовая педагогика»). Характерная фраза была брошена одной из участниц телевстречи «СССР-США»: «У нас секса нет!»

<sup>20</sup> Цит. по кн.: Росс Л., Нисбет Р. Человек и ситуация. Уроки социального психологии. М., 1999. С. 308.

<sup>21</sup> Петровский А. В. Введение в психологию. М., 1995. С. 380-384.

221

Вместе с тем советским людям были свойственны и другие ментальные комплексы, веками существовавшие в русской культуре, — патриотизм, гостеприимство, хлебосоольство и т. п.

Как правило, ментальные комплексы остаются для людей неявными, полуосознаваемыми или вообще неосознанными. Люди попросту не замечают их, поскольку они обычно обращают внимание не на содержащиеся в них предпосылки, а лишь на следствия, к которым они приводят. Осознание ментальных комплексов происходит только тогда, когда обнаруживается, что возможен и иной, не вытекающий из них взгляд на вещи.

♦ Методолог науки М. Полани поясняет, почему предпосылки наших суждений нами не осознаются или опознаются лишь очень смутно, на следующем примере. Когда мы забиваем молотком гвоздь, то наше внимание направлено на объект нашего действия — на гвоздь, тогда как молоток, т. е. инструмент, которым мы действуем, находится где-то на периферии внимания. То же самое происходит и в нашем мышлении: когда мы мыслим, наше сознание направлено на предмет мысли, а предпосылки, на которых строится знание об этом предмете, выполняют роль инструмента и отходят на периферию сознания. «Принимая определенный набор предпосылок и используя их как интерпретационную систему, мы как бы начинаем жить в этих предпосылках, подобно тому как живем в собственном теле».<sup>22</sup> Ментальные комплексы — это интеллектуальные инструменты, с помощью которых мы воспринимаем и понимаем явления действительности. Они как раз и являются таким набором предпосылок, который используется как «интерпретационная система». Поэтому их трудно отчетливо осознать. ♦

Ментальные комплексы могут вести к искаженной и неверной трактовке явлений действительности. Но пока мы находимся в ментальном поле культуры, породившем их, мы этого не замечаем. Отказаться от них нас заставляет лишь выход из него. Чаще всего к этому нас побуждают осознание их ошибочности и неэффективности, ко-

<sup>22</sup> Полани М. Личностное знание. М., 1985. С. 95.

торое приходит в процессе пользования ими на практике или благодаря знакомству с представлениями и установками других культур. Вот почему, в частности, важно изучать разные культуры.

### социальные стереотипы

В качестве ментальных комплексов могут выступать *социальные стереотипы* — упрощенные, схематизированные представления о каких-либо общественных явлениях и объектах, получившие широкое признание в общественном мнении. Существуют, например, стереотипные образы представителей этнических групп (Часть 1, гл. 3, § 2). Стереотипы «путешествуют» в ментальном поле, переключиваясь из одних культурных форм в другие и навязывая всюду одни и те же шаблоны, под которые подгоняются человеческие мысли и действия. Стереотипы обычно эмоционально окрашены и определяют положительную или отрицательную оценку социальных явлений — общественных организаций, политических партий, наций, профессий, результатов и продуктов деятельности людей, общественных событий и т. д. Часто они являются предвзятыми, связанными с предубеждениями и предрассудками. Идеологическая пропаганда, создавая и внедряя в массовое сознание стереотипы, использует их как средство манипулирования общественным мнением. Так, в

советские времена стереотипные представления о «мудром руководстве», о «заботе Коммунистической партии о благе народа», о «преданности народа делу партии», о «строительстве светлого коммунистического будущего» и т. д. клялись в основу характерного для советских людей мировосприятия.

Многие ментальные комплексы представляют собой вербальные иллюзии, «словесные миражи», которые как бы образуют особую — «вторичную», «психогенную» — реальность.

♦ Вспомните высокопарную речь Гаева в чеховском «Вишневом саде», обращенную к книжному шкафу: «Дорогой, многоуважаемый шкаф! Приветствую твое

222

существование, которое вот уже больше ста лет было направлено к светлым идеалам добра и справедливости; твой молчаливый призыв к плодотворной работе не ослабевал в течение ста лет, поддерживая в поколениях нашего рода бодрость, веру в лучшее будущее и воспитывая в нас идеалы добра и общественного самосознания». Словесные штампы с неопределенным, стертым смыслом («светлые идеалы добра и справедливости») создают призрачную видимость некоего возвышенного образа мыслей и глубоких переживаний, навеянных воспоминаниями о «молчаливом призыве» шкафа к «плодотворной работе». Но на самом деле Гаев живет в мире пустых слов, взятых им как бы «напрокат» и заменяющих для него и мысли, и дела. То, что Гаев говорит, не имеет почти никакого отношения к той реальности, о которой он говорит. Поставьте вместо слова «шкаф» какое-нибудь другое: «дом», «учитель», «город» или хотя бы «диван» — и гаевские штампы вполне сгодятся по отношению и к ним. Реальные жизненные события представляются Гаевым в столь же шаблонных словесных формулах, как и бильярдные комбинации, о которых он постоянно бормочет («желтого дуплетом в угол»). Наблюдая закат, он декламирует: «О природа, дивная, ты блещешь вечным сиянием, прекрасная и равнодушная, ты, которую мы называем матерью, сочетаешь в себе бытие и смерть, ты живешь и разрушаешь...» Опять льется поток готовых штампов. ♦

Гаевские монологи — не просто результат его индивидуальной склонности к болтовне. За ними стоит ментальность вырождающегося русского дворянства, которое не находит себе реального дела в стране, вступившей в эпоху промышленно-экономического развития. Духовный предшественник Гаева — Илья Обломов, его духовный потомок — Клим Самгин. Их роднит то, что их ментальные комплексы не дают им возможности адаптироваться к окружающей действительности, и они погружаются мыслями в иллюзорный «психогенный» мир.

При советской власти выработка стандартных ментальных комплексов путем подгонки реальности под готовые словесные формулы — но совсем иные, вбитые в голову партийной пропагандой, — стало одним из главных средств «коммунистического воспитания трудящихся». В сочетании с репрессивными методами это дало потрясающий эффект: люди начали мыслить и действовать по избитым, трафаретным ментальным схемам.

♦ Ильф и Петров в «Двенадцати стульях» пишут о двух журналистах, пришедших на торжественный митинг по случаю открытия трамвая в Старгороде: «Оба корреспондента были людьми совершенно различными. Московский гость был холост и юн. Принц-Маховик, обремененный большой семьей, давно перевалил за четвертый десяток. Один жил в Москве, другой никогда в Москве не был. Москвич любил пиво, Маховик-Датский, кроме водки, ничего в рот не брал. Но, несмотря на эту разницу в характерах, возрасте, привычках и воспитании, впечатления у обоих журналистов отливались в одни и те же затертые, подержанные, вываленные в пыли фразы. Карандаши их зачиркали, и в книжках появилась новая запись: «В день праздника улицы Старгорода стали как будто шире...» Под статью журналистам и председатель Старкомхоза Гаврилин: заведенный в те годы порядок требовал от любого публичного выступления идеологической направленности против «мирового империализма», — и Гаврилин, «сам не понимая почему, вдруг заговорил о международном положении. Он несколько раз пытался сдуть свой доклад по трамвайным рельсам, но с ужасом замечал, что не может этого сделать. Слова сами по себе, против воли оратора, получались какие-то международные». ♦

«Вербальную» ментальность, которая оперирует словесными конструкциями, лишенными реального смысла, часто демонстрируют политические документы. Например, в программе одного из образованных в 1999 г. российских политических блоков цели его выражены в красивых лозунгах: «Богатая страна равных возможностей»; «Страна высокоразвитой экономики»; «Справедливое общество высокой социальной защиты»; «Сильная демократическая власть»; «Общество, наследующее великие ценности многоликой общечеловеческой культуры»... Однако не указывается никаких конкретных способов и механизмов осуществления этих прекрасных целей.

Формирование ментальных комплексов на основе готовых словесных



223

шаблонов, конечно, не является каким-то специфическим только для русской культуры феноменом. Так, в менталитете европейского средневековья основой многих словесных штампов служила правовая терминология. Даже поэтические выражения, в которых трубадур обращался к своей возлюбленной Прекрасной Даме, состояли из слов, перенесенных в любовную лирику из феодальной юридической терминологии: трубадур пел о своем «служении» Даме, приносил ей «вассальную присягу», называл ее «сеньорой» своего сердца и уверял, что она для него дороже, чем города Андалузии и вся Священная Римская Империя.<sup>23</sup>

## 5.5. МЕНТАЛЬНЫЕ СВЯЗИ

В социологии известна «теорема Томаса»: *если ситуация мыслится как реальная, то она реальна по своим последствиям*. Т. е. если человек думает, что его представление о какой-то ситуации соответствует действительности, то он ведет себя так, как того требует его представление, и последствия его поведения вполне реальны. Отсюда следует, что ментальные комплексы, независимо от того, насколько они соответствуют реальности, определяют как восприятие действительности, так и действия людей.

В ментальном поле культуры разнообразные комплексы представлений и установок взаимосогласуются так, чтобы люди, исходящие из них в своем мышлении и поведении, могли создавать и поддерживать необходимые для жизни условия. При этом между ментальными комплексами возникают связи, которые отчасти отражают реальные соотношения между явлениями действительности, а отчасти представляют собою вымышленные зависимости между ними, существующие лишь в человеческом воображении. Од-

<sup>23</sup> Гуревич А. Я. Категории средневековой культуры. М., 1984. С. 28.

нако, согласно теореме Томаса, даже самые фантастические представления о связи явлений, если люди в своих действиях руководствуются ими, становятся вполне реальными факторами, обуславливающими жизнь людей.

♦ В романе французского писателя Р. Гари «Корни веба» рассказывается о борьбе, которую ведет герой повествования в Экваториальной Африке против убийства слонов. Он наталкивается, однако, на сопротивление этому со стороны африканцев. Люди племени уле возмущаются. Они говорят: уле — великие охотники, никакое другое племя — ни бонго, ни сара — не может соперничать с уле. А французы требуют, чтобы мужчины уле томились в деревнях, словно они женщины, неспособные помериться силой со слонами. «Молодые воины, — объясняет белым негр из племени уле, — уже не могут доказать, что они мужчины. Раньше на празднике посвящения после ритуальной церемонии юноши уле отправлялись в лес с копьями в руках, и если они возвращались с половыми органами слона, их посвящали в воины и давали право жениться. А теперь на празднике посвящения им приходится довольствоваться половыми органами буйволов, к стыду усопших предков, чем и объясняется низкая рождаемость в племени и то, почему больше рождаются девочки. Скоро вообще не будет земель уле, ведь кто же не знает, что горы Уле — это стада убитых охотниками уле слонов, на которых выросла трава». Губернатор не знает, что делать с уле. В схватках со слонами у них погибает каждый третий подросток, а они все равно требуют права свободно охотиться на слонов, «Им чего-то нехватает, и если искоренить магическую традицию, то весьма трудно заполнить ту необычную пустоту, которая остается после в том, что у нас принято называть первобытной психикой... и что я зову душой. А кончается тем, что каждый год, во время прохода слонов, уле теряют голову и выражают свою обиду как умеют...» ♦

Вымышленные связи — все равно связи. Для людей данной культуры они реальны, хотя можно, глядя из другой культуры, считать их бредовыми. Уле живут в убеждении, что без охоты на слонов племя погибнет и что даже существование гор на их родине связано с этой охотой. И хотя на взгляд цивилизованных европейцев их убеждение нерационально, неразумно,

224

а охота наносит племени больше вреда, чем пользы, уле так не думают и не хотят жить иначе. Не все, что есть в культуре, оправдывается утилитарной необходимостью. Любая культура содержит разнородные ментальные комплексы и полна противоречий. Но чтобы общество не распалось и люди могли жить в нем, эти комплексы ассоциируются, интегрируются, «притираются» друг к другу. И если между ними нет естественной связи, она создается в ментальном поле культуры искусственно, а противоречия сглаживаются путем подведения под несоединимые комплексы иррационального контекста, что ведет к возникновению новых (и зачастую с научной точки зрения нелепых) ментальных комплексов.

♦ У некоторых африканских племен (фульбе и других, обитающих к югу от Сахары) распространен обычай разводить и содержать целые стада быков. В их хозяйстве быки, однако, не находят никакого применения. Чем же обусловлена такая вроде бы совершенно бесполезная и нерациональная «быкомания»? Единственное объяснение, которое нашли этнографы, заключается в том, что в культуре этих племен сложился ментальный комплекс, связывающий престиж человека с количеством принадлежащих ему быков, которые, в свою очередь, ценятся по-разному в зависимости от расцветки, длины и формы их рогов. Можно, конечно, считать этот обычай бессмысленным. Но искоренение его повлечет за собою распад установившихся социальных порядков в племени (что, собственно, означало бы переход к новому образу жизни и новым культурным представлениям и установкам). Не свободна от подобных обычаев и современная культура цивилизованных стран Запада. Чем, в самом деле, отличается страсть к приобретению бесполезных в хозяйстве быков от страсти к коллекционированию антиквариата или произведений живописи? Такие коллекции столь же бесполезны в хозяйственном отношении и требуют не меньше затрат на уход за ними, чем стада быков у фульбе. Однако они, как и стада быков, являются формой накопления и использования богатства и свидетельством высокого социального статуса. ♦

Каковы бы ни были ментальные связи и комплексы, они нужны для того, чтобы культура выполняла свои функции, чтобы она обеспечивала организацию общественной жизни — иначе исчезнет данный тип общества и его культура и на смену ему придет другой тип общества с другой культурой.

## 5.6. КАРТИНА МИРА

Ментальное поле культуры с его «категориальной сеткой» и совокупностью уложенных в эту сетку ментальных комплексов обуславливает существующую в культуре *картину мира* — более или менее целостную систему образов, характеризующих устройство мироздания.

Картина мира, как и другие ментальные образования, не имеет четко обрисованных очертаний и обычно включает в себя логически плохо сочетающиеся компоненты, двусмысленные и неопределенные образы, «белые пятна» вопросов, остающихся без ответа. Но в каждой культуре она присутствует. Ее выражают, например, древние мифы, рассказывающие о том, что Земля покоится на слонах, которые стоят на черепахе, которая лежит на китах, и т. д. В христианско-мусульманских культурах мир представляется как творение Бога, создавшего Землю и «небесную твердь», ад под землей и рай на небесах. В европейской культуре Нового времени складывается механистическая картина мира как огромной машины, детали которой — атомы, планеты, звезды и пр. — движутся по заданным законам механики траекториям.

В первобытной культуре с характерным для нее господством мифологического сознания мир воспринимался совсем не так, как его видели люди средневековой культуры, воспитанные в духе христианского мировоззрения, а современная научная картина мира радикально отличается от средневековых представлений. Существует большое различие между образом мира в западной культуре и его образом в культуре Востока. Но ведь иного мира, каким он выглядит при взгляде на него «изнутри

225

культуры», люди данной культуры не знают и даже вообразить себе не могут без знакомства с другими культурами.

Как бы ни различались картины мира в разных культурах, каждая из них должна в какой-то степени соответствовать реальности. Иначе общество, использующее ее, не смогло бы сохранить себя: если бы люди действовали согласно абсолютно неверным представлениям об окружающем мире, они не могли бы выжить.

Картина мира в развитых культурах, особенно в современную эпоху, многослойна и поливариантна. Она включает в себя и общедоступные компоненты научного знания (некоторые астрономические сведения о космосе, физические представления о макро- и микромире, основы биологии и пр.), и

религиозные верования, и данные житейского опыта, причем логика соединения всех этих разнородных элементов весьма неопределенна, что допускает различные варианты отбора, систематизации и истолкования содержания этой картины. Однако при всей своей «разношерстности», нестрогости и подчас причудливости сочетания рациональных и иррациональных мотивов картина мира все же выполняет в культуре интегрирующую функцию и объединяет различные культурные феномены и формы в некую общую «раму», придавая им тем

самым определенную целостность. Выявлением и анализом содержания картины мира, приведением ее в форму логически упорядоченного мировоззрения занимается философия (см. гл. 3, § 5.5).

## §6. СТРУКТУРА КУЛЬТУРНОГО ПРОСТРАНСТВА

### 6.1. ПАРАДИГМАЛЬНЫЕ КУЛЬТУРНЫЕ ФОРМЫ

Среди культурных форм особое место занимают *парадигмальные* формы. Термин «*парадигма*» использовался еще античными философами для обозначения духовных образцов («идей»), которые воплощаются в реальных вещах.<sup>24</sup> Парадигмальные формы культуры — это типовые, «установочные» структуры, которые определяют организацию смыслового содержания культурных феноменов. Трем основным видам смыслов в мире культуры — знаниям, ценностям и регулятивам соответствуют три вида парадигмальных форм: 1) когнитивные парадигмы, 2) ценностные парадигмы, 3) регулятивные па-

<sup>24</sup> Слово *парадигма* по-гречески означает *пример, образец*. Платон утверждал, что чувственно воспринимаемые вещи являются несовершенными «подобиями» их образцов, которые существуют в мире идей (например, любая реальная, чувственно воспринимаемая кошка есть лишь несовершенное воплощение образцовой «идеальной кошки»).

радигмы. Каждую из указанных парадигм можно схематически изобразить в виде плоскости, или, лучше сказать, «пласта», проходящего через одну из «координатных осей» культурного пространства. Поэтому их можно также назвать «*осевыми*» формами культуры. Через каждую из осей проходит пучок таких форм (см. рис. 1.3).

Парадигмальные формы не изолированы друг от друга. В когнитивных

#### *Рис. 1.3 - парадигмальные формы или «осевые» формы культуры*

*(Чтобы не усложнять рисунок, здесь показаны только одна-две плоскости, проходящие через каждую ось.)*

X — «когнитивная» ось Y — «ценностная» ось Z — «регулятивная» ось

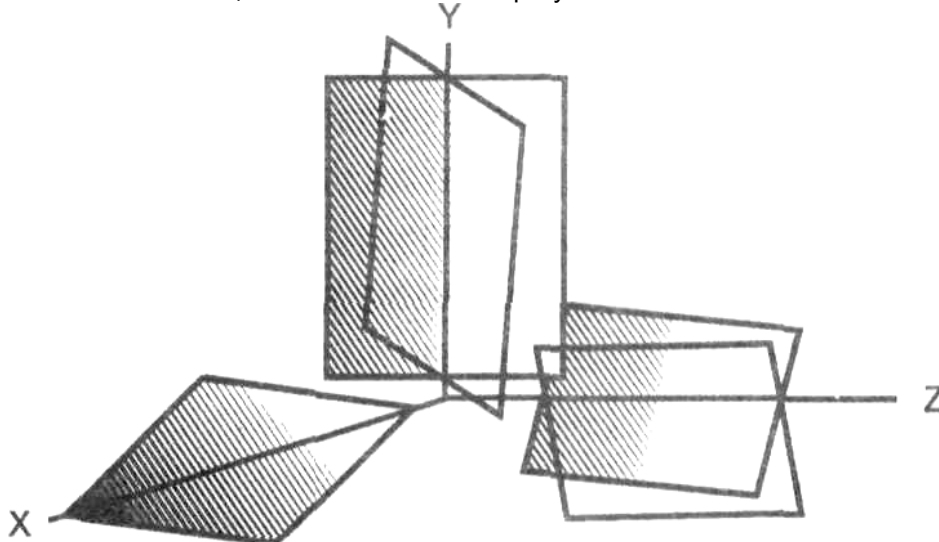

226

парадигмах присутствуют ценностные и регулятивные элементы, так же как в ценностных и регулятивных парадигмах — определенные знания. Однако главное содержание всякой парадигмальной формы определяется тем типом смыслов, которые в ней создаются, той осью, к которой она «прикреплена».

Конкретные феномены культуры обычно сочетают в себе различные типы смыслов — подобно тому, как в конкретных физических объектах присутствуют сразу и механические, и электрические, и химические явления. Природа не заканчивала университета, в котором эти явления разнесены по разным факультетам. Это мы, люди, отделяем их друг от друга и изучаем по отдельности. И культура в своем реальном существовании тоже не раскладывает когнитивные, ценностные и регулятивные парадигмы по разным полочкам. Но для их исследования в культурологии целесообразно рассмотреть их по отдельности — так же, как это делается в естествознании при изучении механических, электрических и химических явлений. А разобравшись в их содержании, можно затем перейти к изучению более сложных, синтетических

форм культуры, соединяющих в себе различные парадигмы.

## 6.2. ТРИ ЛИКА КУЛЬТУРЫ

В составе культурного мира обычно выделяют в качестве важнейшей его части область *духовной культуры*. Эта область включает в себя такие культурные формы, как религия, искусство, философия. Характерной чертой всех форм духовной культуры является то, что в них на первом плане находится сочетание знаний и ценностей. Это не значит, что регулятивные парадигмы в духовной культуре отсутствуют. Но нетрудно заметить, что конечной целью созидательной деятельности в области духовной культуры являются знания и ценности, тогда как регулятивы играют вспомогательную роль, выступая, главным образом, лишь как средства (способы, методы) создания духовных ценностей. Духовная культура охватывает культурные формы, которые ориентированы на знания и ценности, или, так сказать, обращены к «когнитивно-ценностной» плоскости. Этот факт может быть условно отображен в пространственной модели культуры, если представить, что область духовной культуры составляют «слои» культурного пространства, как бы «повернутые лицом» к плоскости, образованной «когнитивной» и «ценностной» осями. Духовная культура — это «когнитивно-ценностный лик» культурного пространства.

Аналогичным образом в культурном пространстве выделяется, совокупность форм культуры, которые определяют социальные отношения людей, их взаимодействие в обществе. Сюда относятся нравственная, правовая, политическая культура. В этих формах культуры фиксируются социальные ценности и идеалы, а также общие регулятивы поведения, движимого стремлением к ним. Совокупность таких форм образует область *культуры социальных отношений*, или, короче, *социальной культуры*. Эту область можно представить в виде «слоев» культурного пространства, которые ориентированы на плоскость, образованную «ценностной» и «регулятивной» осями. Разумеется, в социальной культуре нельзя обойтись без знаний. Однако знания выступают здесь лишь как средства для выработки принципов и норм поведения людей в обществе, их совместной жизни, взаимодействия и деятельности. Главное же содержание социальной культуры — регулятивы, ценности и идеалы.

Наконец, в культуре существует еще одна область, которая характеризуется обращенностью к «когнитивно-регулятивной» плоскости. Это область *технологической культуры*. Последняя понимается здесь в самом широком смысле -- как культура освоения и

227

обработки любого материала, культура исполнения, изготовления, получения чего-либо. Знания и регулятивы являются необходимыми и важнейшими элементами технологической культуры. Ценности же отходят здесь на второй план: ради каких ценностей создается и пускается в ход технология — этот вопрос технологическая культура сама по себе не решает. Он должен решаться вне ее. Ибо техника, если развитие ее становится самоцелью, может стать враждебной человеку силой.<sup>25</sup>

Содержание основных областей культуры образуют формы, которые занимают крупномасштабные пространственные «ниши», обладают мощным потенциалом, воздействующим на все культурное пространство, имеют в обществе большое число «причастных» к ним носителей (в той или иной мере к ним относится значительное большинство представителей данной национальной культуры, хотя профессионалов среди них может быть и не столь уж много).

Области духовной, социальной и технологической культуры схематически изображены *на рис. 1.4* в виде «когнитивно-ценностной», «ценностно-регулятивной» и «когнитивно-регулятивной» плоскостей, на которые «проецируется» содержание культурного пространства.

Разумеется, рисунок не может выразить всего многообразия и сложное -

<sup>25</sup> В литературе иногда «технологической культурой» (или «технической», «технотронной», «техногенной» и т. п.) называют этап в развитии культуры, начавшийся с возникновения крупного машинного производства, или эпоху индустриальной цивилизации. В этой книге понятие технологической культуры употребляется в ином смысле — как обозначение некоторой «зоны» культурного пространства, т. е. области, части, стороны мира культуры, которая существует в различных типах культур, в том числе и в древних. В эпоху же индустриальной цивилизации эта область культуры приобрела особенно большое значение, что и побудило некоторых авторов характеризовать эту эпоху как период технологической (технической, технизированной и т. д.) культуры.

*Рис. 1.4*



X — «когнитивная» ось Y — «ценностная» ось Z — «регулятивная» ось



ти показанных на нем областей культуры. А их внутреннее строение на этом рисунке никак не отражено. Он лишь упрощенно показывает соотношение этих областей культуры в структуре наглядной модели культурного пространства. Однако при всей условности такой схемы она дает некоторые важные ориентиры, с учетом которых можно далее более детально разбираться в особенностях этих областей и их составе.

Рассматривая основные области культуры как три «лика» культурного мира — три проекции его на плоскости, проходящие через «когнитивную», «ценностную» и «регулятивную» оси, — следует иметь в виду, что существующие в реальной действительности культурные феномены и формы вплетены в разнообразные сети функциональных связей и зависимостей. Они сложнейшим образом сочетаются и взаимопересекаются. Проецируя их на «когнитивно-ценностную», «когнитивно-регулятивную» или «ценностно-регулятивную» плоскость, мы тем самым рассматриваем их лишь с определенной стороны. Три лика культуры — это три ее «анатомических среза», проведенных под разными углами.

Духовная, технологическая и социальная культура — не обособленные друг от друга «секторы» или «части» культурного пространства. В абстракции мы можем рассматривать и анализировать их по отдельности. Однако в реальном мире общественной жизни

228

границы между ними расплывчаты и относительно. Например, искусство — форма *духовной* культуры. Но есть и *технологическая* культура создания, оформления, распространения произведений искусства — их воплощения в книгу, архитектурное сооружение, театральный спектакль, есть и связанная с искусством *социальная* культура художественной жизни общества — государственная политика в области искусства, отношение людей к художественному творчеству и т. д. Современная наука теснейшим образом сплетается с техникой и составляет существенный компонент технологической культуры. Но вместе с тем она своими *гуманитарными* ветвями входит в область *духовной* культуры.

Относительны и нежестки также и грани между отдельными формами внутри каждой из основных областей культуры. Несомненно, что искусство и философия — это разные формы духовной культуры. Но куда отнести, например, повесть Вольтера «Кандид» или «Исповедь» Льва Толстого? Написанные в художественной форме, они имеют глубокое философское содержание. Многие философские идеи и даже целые концепции возникают как продукты художественного творчества, а философы иногда излагают свои учения в романах и художественных эссе.

Поскольку четких разграничительных линий между культурными формами не существует, нет смысла стремиться к точному и однозначному их проведению. Не вдаваясь в идущие между специалистами дискуссии о том, как надо определять, систематизировать и структурировать состав основных областей культуры, в главах 3-й, 4-й и 5-й, посвященных этим областям, я подробнее остановлюсь на анализе содержания и особенностей тех культурных форм, которые являются наиболее существенными и характерными для каждой из них.

И еще одно замечание. Было бы непростительным упрощением думать, что все культурное пространство «поделено» между тремя основными областями культуры, и пытаться любой культурный феномен «втиснуть» в какую-либо одну из них. Расположение некоторых форм в пространстве культуры таково, что их содержание раскрывается, главным образом, при взгляде на них со стороны какой-то одной плоскости, т. е. преимущественно или почти полностью «укладывается» на эту плоскость; такие формы относятся к одной из основных областей культуры

(например, философия — к духовной культуре). Однако наряду с феноменами, главное содержание которых «проецируется» на одну из осей или осевых плоскостей культурного пространства, есть и такие, которые имеют более или менее «симметричную» форму и должны рассматриваться во всех трех «измерениях». Скажем, культура быта характеризуется комплексом разнообразных смыслов — и духовных (например, в увлечении каким-либо искусством), и социальных (например, в отношениях с соседями), и технологических (например, в использовании бытовой техники). Если «проецировать» быт на различные плоскости, то перед нашим взором предстают его различные стороны и мы можем говорить о духовной, технологической и социальной культуре быта. Отнести же культуру быта лишь к какой-либо одной из основных областей культуры невозможно. Она имеет, так сказать, «трехплоскостной» характер.

### 6.3. КУЛЬТУРНЫЕ СЦЕНАРИИ

Мы живем в пространстве культуры. Культура объемлет нашу жизнь во всех ее проявлениях. Но жизнь сама по себе не есть феномен культуры — она представляет собою явление многомерного мира за пределами культурного пространства. По отношению к пространству культуры она есть «вне-пространственный» процесс. Не случайно такие мыслители, как Ф. Ницше, А. Бергсон, З. Фрейд и др., рассматри-

229

вали жизнь и культуру как противоположности. Жизнь — биологический процесс. Она дана человеку как биологическому существу. Но она становится *человеческой* жизнью, когда облекается в культурные формы. Культура есть «то, в чем человеческая жизнь возвысилась над своими биологическими обстоятельствами и чем она отличается от жизни животных».<sup>26</sup> Фрейд подчеркивает, что источником человеческой активности являются, в конечном счете, жизненные силы организма, присущие любому живому существу импульсы к действиям для сохранения и продолжения жизни своего рода. Самыми мощными проявлениями этих животных импульсов являются *сексуальность* и *агрессивность*. Эрик Берн, развивая идеи Фрейда, пишет:

«Два самых мощных стремления человека — это стремление к созиданию и стремление к разрушению. Из стремления к созиданию возникает любовь, великодушие и щедрость, пылкое произведение потомства и радостное творчество. Напряжение, толкающее человека к этим конструктивным целям, мы будем называть *либидо*;<sup>27</sup> важнейшая его функция — обеспечить продолжение человеческого рода. Стремление к уничтожению приводит в действие вражду и ненависть, слепой гнев и жуткие наслаждения жестокостью и распадом живой плоти. Напряжение, дающее силу этим чувствам, мы будем называть *мортидо*»<sup>28</sup>... На обычном языке либидо — это энергия воли к жизни, сохраняющей род; мортидо — энергия воли к смерти, сохраняющей индивида, если объектом ее является подлинный враг».<sup>29</sup>

Культура не создает жизненную энергию человека, она лишь направ-

<sup>26</sup> Фрейд З. Психоанализ. Религия. Культура. М., 1992. С. 19.

<sup>27</sup> От лат. *libido* — вожделение, похоть.

<sup>28</sup> От лат. *mors* — смерть.

<sup>29</sup> Берн Э. Введение в психиатрию и психоанализ для непосвященных. СПб., 1991. С. 66.

ляет ее на разумные цели и рационально организует ее использование в условиях человеческого общежития. Потребность жить и действовать — не продукт развития культуры, а исходный стимул к ее развитию, биологическая почва, из которой произрастает способность человека к созданию и совершенствованию культуры. В этом — главное отличие человека от компьютера: человек обладает внутренней жизненной силой, которая толкает его к деятельности, в том числе и интеллектуальной; компьютер же может быть *умен*, но не *жив*. У него нет жизненной силы, нет тех потребностей к жизни, тех внутренних стимулов, которые побуждали бы его к самостоятельной интеллектуальной или какой-либо иной деятельности ради собственного самосохранения или во имя продолжения жизни некоего «компьютерного рода».

Сила жизни как источник человеческой энергии и активности, может быть, в чем-то сходна с физическим вакуумом, который составляет, так сказать, фундаментальную «подпочву» наблюдаемой нами Вселенной. Он является особого рода средой, в которой Вселенная образуется и существует, из которой возникают элементарные частицы «вещества» и «антивещества». Эта аналогия достаточно условна. Но, во всяком случае, как физический ва-

куум является энергетическим резервуаром, порождающим пространство-время Вселенной со всем ее многообразием, так и жизнь есть энергетический резервуар культуры.

Культура обуздывает проявления врожденных животных инстинктов человека. Она накладывает на них ограничения и запреты, благодаря которым становится возможной *социальная жизнь*, т. е. существование и развитие общества. В обществе создаются принципиально новые, «надбиологические» условия сохранения и продолжения биологической жизни человеческого рода. Эти условия приводят к образованию разнообразных форм человеческой

230

деятельности, которых нет и не может быть у животных.

Собственно человеческая деятельность — это лишь часть всей жизнедеятельности человека, хотя и самая главная часть. К ней не относятся такие процессы жизнедеятельности человеческого организма, как дыхание, кровообращение, пищеварение и т. п., а также рефлекторные реакции, которые протекают у человека так же, как у животных. Человеческая деятельность — это разумная деятельность. А так как сам разум есть продукт культуры и формируется у каждой отдельной личности в ходе приобщения к ней, то можно сказать, что вся *человеческая* деятельность протекает на основе усвоения культуры, отложившегося в ней социального опыта. Это касается и тех случаев, когда личность собственным умом находит оригинальные приемы и средства своей деятельности. Потому что и в этих случаях ее ум работает на основе приемов мышления, освоенных с детства в общении со старшими, и информации, полученной в результате обучения, чтения, участия в социальной жизни, освоения «второй природы» — окружающей человека предметной социокультурной среды.

Культура программирует жизнедеятельность людей и определяет ее *социализованные* (приспособленные к условиям общественного бытия, соответствующие общественным потребностям) способы. Каждая отдельная личность живет и действует, выстраивая свою индивидуальную жизнь и деятельность по программам, которые определяются социальными условиями и усвоенными личностью культурными установками. Будем называть программы такого рода *сценариями*. Сценарий — это развертывающийся в определенном социокультурном контексте план действий личности. Он не обязательно ею отчетливо осознается. Он может носить весьма расплывчатый, эскизный, ориентировочный характер. Но всякий человек, если он действует как разумное существо, всегда имеет какой-то, хотя бы самый приблизительный сценарий, который предвещает и определяет возможные пути и способы реальных действий личности. Мы мысленно составляем такие сценарии и выполняем их (часто даже не отдавая себе отчета в этом) как в очень простых, преходящих бытовых ситуациях, так и в долгосрочных делах, вплоть до всего дела жизни.

♦ Простейший пример. Когда вы собираетесь позвонить по телефону, то еще до того, как вы поднимите телефонную трубку, у вас в голове составляется сценарий предстоящего разговора: вы вспоминаете имя того, с кем хотите поговорить, намечаете канву беседы, предусматриваете возможные варианты (что делать, если вам скажут то-то и то-то, или если к телефону подойдет другой и пр.). Этот сценарий может быть намечен лишь в очень общих чертах, он по ходу дела может изменяться в зависимости от разных обстоятельств, но без него вряд ли вы вообще стали бы звонить. ♦

Значительно более сложны сценарии, которые предопределяют нашу профессиональную деятельность, формы досуга, дружеские или любовные отношения, семейную жизнь. Такие сценарии обычно представляются лишь в виде некоторых целей, к которым вы будете стремиться, задач, которые вы предполагаете решить, принципов, на которых вы будете строить свою жизнь в процессе решения этих задач. Многое здесь остается в тумане и рисуется гипотетически. Часто человек и не старается отчетливо осознать, прояснить и детализировать свои долгосрочные сценарии, полагая, что жизнь будет вносить в них большие коррективы, так что нет смысла их обдумывать. Однако все равно эти сценарии в каком-то виде у него имеются.

Можно различать в таких сценариях два слоя, или уровня. На первом уровне сценарий выступает в виде сюжета, который задается объективными условиями жизни человека и тем, какие знания, нормы, ценности и идеалы может он почерпнуть из ок-

231

ружающего его культурного пространства. Это — *культурный сценарий*. Он выступает как социокультурно обусловленный сценарный план, как основная сюжетная линия жизненного действия. В пространстве культуры существуют эталонные сюжеты культурных сценариев, определяющие их общие контуры и инвариантные, не зависящие от конкретных жизненных

ситуаций принципы построения. Но в рамках общего культурного сценария может существовать целый веер разнообразных вариантов, различных поворотов и нюансов основного сюжета. Каждый человек выбирает какие-то из них в зависимости от конкретных обстоятельств своей жизни и своих личных особенностей. Эта конкретизация главной сюжетной линии образует второй сценарный слой — *индивидуальный сценарий деятельности*. В нем основной сюжет приобретает своеобразие, характерное именно для данной личности. Он включает в себя переменные, вариативные, необщепринятые в данном обществе сценарные «реплики» и ходы, в которых выражаются личностные и ситуативные моменты.

Культурные сценарии — это обусловленные имеющимися в культуре знаниями, ценностями и нормами каналы или пути, по которым могут в данном обществе проходить жизнь и деятельность людей. Их можно схематически представить в виде траекторий, проходящих через какие-то «ниши» культурного пространства (см. рис. 1.5).

Культурные сценарии — платформы, на которых строятся индивидуальные сценарии. Всякий культурный сценарий, с одной стороны, в большей или меньшей мере обеспечивает соответствие действий человека условиям общественной жизни, их возможную успешность. Он делает поведение людей понятным для других и предсказуемым. Но, с другой стороны, рамки культурного сценария стандартизируют мышление людей, и это может ставить их в

Рис. 1.5

X — «когнитивная» ось Y — «ценностная» ось Z — «регулятивная» ось

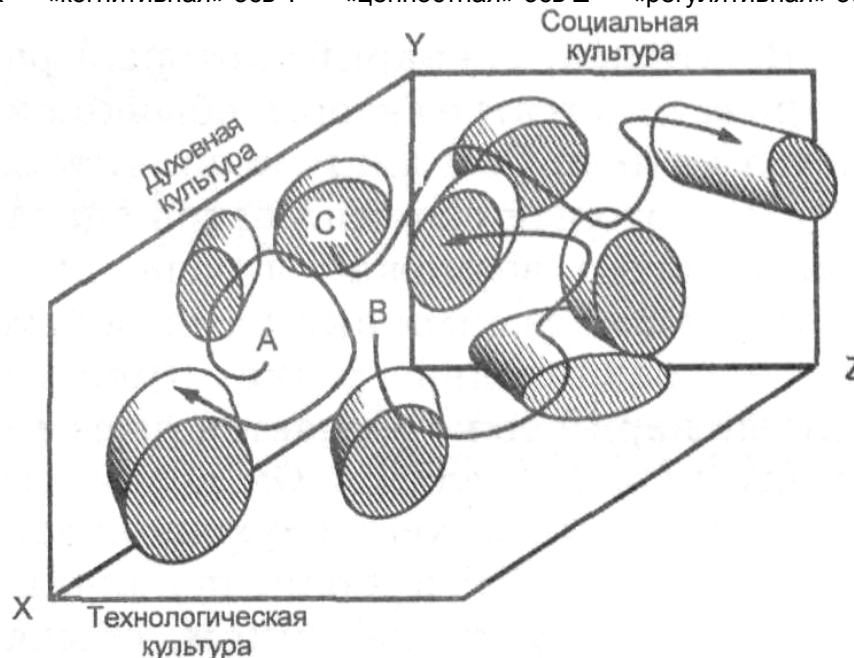

тупик, когда они оказываются в жизненных ситуациях, выходящих из круга привычных культурных условий, не предусмотренных эталонными культурными сценариями. Творцы культуры, прокладывая новые пути ее развития, зачастую отходят от предписанных культурой сценариев и находят непроторенные пути, оригинальные, ранее неизвестные сюжеты деятельности (которые впоследствии могут стать образцами для новых культурных сценариев).

Понятие «сценарий», взятое из театрального языка, удачно выражает, по крайней мере, три существенные черты культурного программирования человеческой жизнедеятельности.

Во-первых, театральный сценарий — это текст, существующий на бумаге или в уме до начала действия. Он есть некий план, программа, проспект спектакля, но еще не сам спектакль. Он может воплотиться в спектакль, но для этого актеры должны его реализовать в сценическом действии. Так и культурный сценарий: он, как и любой феномен культуры, есть «текст». Люди воплощают этот «текст» в жизненное действие, когда строят свое поведение в соответствии с ним. Правда, в отличие от театра здесь люди представляют не вымышленных сценических персонажей — они играют сами себя. Драма жизни «не читки требует с актера, а полной гибели всерьез» (Б. Пастернак).

232

Во-вторых, сценарий, который разыгрывают в театре актеры, обычно пишется не ими. Они лишь исполнители текста, который сочинил автор сценария. Конечно, возможно, что



сценарий составляется самими актерами, но это бывает сравнительно редко. Культурный сценарий тоже создается не самими его исполнителями. Он возникает благодаря коллективной духовной деятельности народа, и люди, исполняющие его, следуют традициям, обычаям, которые сложились в культуре до них. Сила общественного мнения, господствующих в культуре установок заставляет людей в своей жизни и деятельности осуществлять то, что положено по культурному сценарию. Отсюда возникает впечатление, что нами правит какая-то неведомая сила, «судьба», «рок»:

*Где-то там, за пределом познания, где загадка, туманность и тайна, некто скрытый готовит заранее все, что может случиться случайно.*

И. Губерман

Однако в жизни, как в театре, люди тоже могут сами составлять сценарий, по которому они действуют. Но при этом они рискуют вступить в противоречие с нормами и идеалами, сложившимися в обществе и закрепленными в культуре.

В-третьих, сценарии в театре никогда не предусматривают всего, что должны выполнить актеры. У них всегда есть возможность что-то сделать по-своему. Выпавшие на их долю роли они могут играть по-разному — хорошо или плохо, талантливо или бездарно, точно по тексту или плохо выучив его и т. д. Можно подчеркнуть те или иные нюансы сценария, сместить его акценты, выбросить из него какие-то куски или внести в него «отсебятину». Немалое значение имеет режиссура. Режиссер может в чем-то изменять сценарий, корректировать его с учетом различных обстоятельств. Это же происходит и с культурным сценарием. Процитированный выше поэт И. Губерман в другом своем «гарике» говорит об этом так:

*Как ни богато естество, играющее в нас, необходимо мастерство, граничащее алмаз.*

Люди играют роли, предписанные им культурными сценариями, различным образом. И режиссура придает этим сценариям различный вид, причем в качестве режиссеров могут выступать как сами исполнители, так и другие люди (например, родители, начальники, авторитетные для человека личности). Культурный сценарий — это лишь набросок, общий план, очерчивающий общие контуры человеческого поведения. На основе культурных сценариев люди создают индивидуальные сценарии, приспособленные к своим личным особенностям и к конкретным условиям. В результате жизнедеятельность людей «обрамляется» и организуется культурой. Обусловленная культурным сценарием форма, в которой осуществляется какая-либо человеческая деятельность, выступает как *культура деятельности*.

\*\*\*

Описанную в этой главе трехмерную модель культуры не следует понимать ни как точную и полную, ни, тем более, как единственно верную систему теоретических представлений о культуре. Данная модель есть не более чем модель-метафора. Однако она полезна для того, чтобы представить в общих чертах анатомию культуры и выделить ее существенные компоненты, которые подлежат анализу. В последующих главах рассматриваются осевые, парадигмальные формы культуры (глава 2), три ее основных «лика» (главы 3-5) и культурные сценарии (глава 6).

233

## Глава 2. ОСЕВЫЕ КУЛЬТУРНЫЕ ФОРМЫ

*Привычные воззрения, определенность взгляда от времени до времени перепродумать надо. А принципы проверенные становятся увереннее, как только их основы перепроверишь снова.*

*М. СЛУЦКИЙ*

Под осевыми культурными формами, как было сказано в гл. 1, § 6.1, понимаются основные виды смыслов, содержащихся в социальной информации, — знания, ценности и регулятивы. В каждой культуре складываются свойственные ей формы этих смыслов — когнитивные, ценностные и регулятивные парадигмы. Рассмотрению их и посвящена эта глава.

### §1. КОГНИТИВНЫЕ ПАРАДИГМЫ

Чем бы человек ни занялся, он всегда при этом использует какие-то имеющиеся у него знания и присоединяет к ним новые. Учеба и труд, игра и беседа с друзьями, прогулка по лесу и посе-

щение концерта, беглый взгляд на рекламное объявление и глубокие раздумья о смысле жизни — все связано с получением и переработкой информации. Каждый отдельный индивид может заниматься каким-либо делом лишь постольку, поскольку он овладел некоторой частью знаний, накопленных в культуре и хранящейся в социальной памяти. А некоторые из его личных знаний, добытых им собственными силами, могут запечатлеться в социальной памяти и войти в культуру. На основе необозримого множества случайных и разнородных сведений, наблюдений, мыслей, фантазий во всякой культуре складываются характерные для нее когнитивные парадигмы — образцы, стандарты, в соответствии с которыми строятся знания о мире. Как говорилось в предыдущей главе, эти парадигмы представляют собою культурные формы особого типа, особенность которых состоит в том, что они подобны «пластам», проходящим через «когнитивную» ось (см. рис. 2.1). В культуре сосуществуют три основных типа когнитивных парадигм и, соответственно, три типа знания — житейское, мистическое и рациональное. Каждый из этих типов знания имеет

Рис. 2.1

$K_1, K_2, K_3$  — когнитивные парадигмы  $X$  — «когнитивная» ось

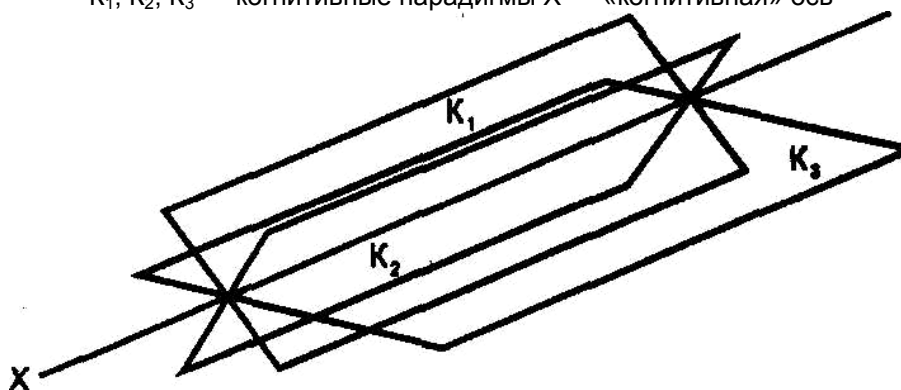

234

свою область обращения, но при определенных условиях между ними возникает борьба за «сферы влияния», в ходе которой одна парадигма может вытеснить другую из области, в которой та до этого царила.

## 1.1. ЖИТЕЙСКИЕ ЗНАНИЯ

### СФЕРА ЖИТЕЙСКИХ ЗНАНИЙ

Этот слой человеческих знаний — один из самых древних. Он возникает еще в первобытном обществе. Его первоначальная сфера — быт, домашнее хозяйство, семейно-племенное общение людей. К нему относятся простейшие истины — что солнце всходит и заходит, снег бел, огонь жжет, дерево плавает в воде, а камни тонут, и т. д. Житейские знания обходятся без сложных расчетов и научных абстракций. Они отражают вещи и явления, с которыми люди сталкиваются в обычных жизненных условиях. Главные средства, с помощью которых они формируются, — это *обыденный опыт, наблюдательность и здравый смысл*.

Житейские знания возникают в непосредственном взаимодействии людей с окружающей средой и отражают явления действительности в понятиях, имеющих простое, наглядное и конкретное значение. Житейскому познанию чужды абстракции и лишены наглядности логические конструкции, уводящие человеческую мысль в мир «высоких материй», которые недоступны ощущению. Характерной его чертой является «наивный реализм», или, как говорит известный австрийский философ и социолог А. Шюц, «телесно-предметное переживание реальности». Этим, подчеркивает он, повседневная житейская практика отличается от других (научных, художественных) форм освоения действительности.

В течение долгого исторического времени охота, скотоводство, земледелие, так же как и домашние ремесла, были связаны с примитивной техникой и не требовали специального профессионального обучения. Необходимые для этих занятий знания не выходили за рамки обыденного опыта. Поэтому житейское знание обеспечивало в этих условиях практически все нужды людей. Но развитие науки и техники и вхождение их в условия повседневной жизни ограничивают область применимости житейского знания. В современном обществе оно

становится некомпетентным не только в сфере производства, которое все больше опирается на квалифицированный труд, но и в быту. Без специальных познаний понять, как работает современная бытовая техника, невозможно. На уровне житейского знания вряд ли удастся разобраться, скажем, в устройстве телевизора. Это, однако, не значит, что оно становится совершенно ненужным. Было бы нецелесообразно всякий раз обращаться к научному объяснению явлений, с которыми сталкиваются люди в обыденной жизни. Когда, например, одна хозяйка рассказывает другой, как солить огурцы, она не вдается в научный анализ химических и микробиологических процессов, которые происходят при засолке. И не только потому, что не знает этих процессов, но и потому, что такой анализ качества соленых огурцов не улучшит, а рассказ затянет. Очевидно, что в большинстве бытовых ситуаций можно и даже нужно довольствоваться житейским знанием, хотя и понятна его ограниченность. В обыденной практике его вполне достаточно, чтобы ориентироваться в окружающей обстановке, вести хозяйство, выполнять различные виды работ, обучиться которым можно в семейно-бытовых условиях, усваивая опыт старших.

### ОСОБЕННОСТИ ЖИТЕЙСКОГО ЗНАНИЯ

Житейское знание не систематизировано. Оно включает в себя необъятную массу сведений, многие из которых получены случайно, логически между собою никак не связаны и зачастую противоречат друг другу.

235

- ◆ Если вы заглянете в сборник народных пословиц (а они представляют собою отложившиеся в народной памяти «суждения здравого смысла»), то найдете там немало прямо противоположных высказываний: *«тише едешь — дальше будешь»* и *«куй железо, пока горячо»*; *«утро вечера мудренее»* я *«не откладывай на завтра то, что можно сделать сегодня»*; *«чем старее — тем мудрее»* и *«чем старее — тем дурее»*. ◆

Однако в составе житейского знания содержится множество отдельных «ячеек», имеющих более или менее систематизированный характер. Ибо во многих случаях практика заставляет приводить в систему относящиеся к какому-то конкретному делу сведения и правила действий, так как без этого нельзя достичь в этом деле успеха. Так, порядок проведения земледельческих работ требует определенной систематизации знаний о свойствах почвы, времени сева и сбора урожая, способах ухода за сельскохозяйственными культурами; для приготовления пищи необходимо иметь некоторую систему сведений о способах обработки продуктов и т. д.

Пока обыденный опыт, наблюдательность и здравый смысл служат для построения житейских знаний о явлениях повседневной жизни, они оказываются вполне пригодными и достаточно надежными орудиями познания. Правда, житейские обобщения далеко не всегда являются столь достоверными, как это кажется тем, кто впитал доверие к ним «с молоком матери». Например, среди различных народных примет есть немало явно нелепых.

- ◆ В романе И. Гончарова «Обломов» описывается сценка, участники которой с энтузиазмом вспоминают такие приметы:

«Вдруг Илья Иванович остановился посреди комнаты с встревоженным видом, держась за кончик носа.

— Что это за беда? Смотрите-ка! — сказал он. — Быть покойнику: у меня кончик носа все чешется...

— Ах ты, господи! — всплеснув руками, сказала жена. — Какой же это покойник, когда кончик чешется? Покойник — когда переносье чешется. Ну, Илья Иваныч, какой ты, Бог с тобой, беспамятный! Вот этак скажешь в людях когда-нибудь или при гостях и — стыдно будет.

— А что же это значит, кончик-то чешется? — спросил сконфуженный Илья Иванович.

— В рюмку смотреть. А то, как это можно: покойник?

— Все путаю! — сказал Илья Иванович. — Где тут упомянуть: то сбоку нос чешется, то с конца, то брови...

— Сбоку, — подхватила Пелагея Ивановна, — означает вести; брови чешутся — слезы; лоб — кланяться; с правой стороны чешется — мужчине; с левой — женщине; уши зачесутся — значит, к дождю, губы — целоваться, усы — гостинцы есть, локоть — на новом месте спать, подошвы — дорога...

— Ну, Пелагея Ивановна, молодец! — сказал Илья Иванович. ◆

Однако несмотря на сомнительность плодов житейской мудрости, которые преподносят Илье Ивановичу его собеседницы, жизненный опыт и здравый смысл в повседневных практических делах, как правило, не подводят. Степень обоснованности и точности даваемого ими знания тут, в общем, находится в пределах «допуска». Но на основе житейского опыта люди нередко судят о

предметах, выходящих далеко за пределы обыденной практики. Примером тому могут служить описанные А. Т. Твардовским разговоры крестьян «в тени обкуранных берез» у сельской кузницы:

*Там был приют суждений ярых  
О недалекой старине,  
О прежних выдумщиках-барах,  
Об ихней пище и вине;  
О загранице и России,  
О хлебных сказочных краях,  
О Боге, о нечистой силе,  
О полководцах и царях;  
О нуждах мира волостного,  
Затмениях солнца и луны,  
О наставленьях Льва Толстого  
И притесненьях от казны...*

Нетрудно заметить, что в этих «суждениях ярых» темы повседневного бытия переплетаются с вопросами, лежащими вне сферы житейских знаний. При решении таких вопросов жизненные наблюдения и здравый смысл становятся ненадежными помощниками и могут приводить к различного рода домыслам и вымыслам. Но, распространяясь «понаслышке» и воспринимаясь в то же время как сведения,

236

полученные на основе опыта, наблюдения и здравого смысла, подобные домыслы и вымыслы приобретают в культуре статус вполне достоверного знания. А если это знание к тому же внушается с детства, оно становится само собою разумеющимся и превращается в предмет незыблемой, не подлежащей никаким сомнениям веры. Так происходит превращение житейского знания в *миф*. Любая культура содержит в себе мифы, основанные на том, что люди распространяют обыденные представления за пределы их применимости.

♦ Вот как описывает Гончаров переплетение в деревенской культуре прошлого века здравого смысла с верой в мифические чудеса, таящиеся за «немыми, неясными иероглифами природы»:

«Сказка не над одними детьми в Обломовке, но и над взрослыми до конца жизни сохраняет свою власть. Все в доме и в деревне, начиная с барина, жены его и до дюжего кузнеца Тараса, — все трепещут чего-то в темный вечер: всякое дерево превращается тогда в великана, всякий куст — в вертеп разбойников.

Стук ставни и завыванье ветра в трубе заставляли бледнеть и мужчин, и женщин, и детей. Никто в Крещение не выйдет после десяти часов вечера один за ворота; всякий в ночь на Пасху побоится идти в конюшню, опасаясь застать там домового.

В Обломовке верили всему: и оборотням, и мертвецам. Расскажут ли им, что копна сена разгуливала по полю, — они не задумаются и поверят; пропустит ли кто-нибудь слух, что вот это не баран, а что-то другое, или что такая-то Марфа или Степанида — ведьма, они будут бояться и барана, и Марфы: им и в голову не придет спросить, отчего баран стал не бараном, а Марфа сделалась ведьмой, да еще накинута и на того, кто бы вздумал усомниться в этом, — так сильна вера в чудесное в Обломовке!» ♦

## 1.2. МИСТИЧЕСКИЕ ВЕРОВАНИЯ

### ЧТО ТАКОЕ МИСТИКА?

Слово *мистика* происходит от греч. *μυστικός* — *таинственный*. В разговорной речи мистикой часто называют нечто загадочное, непонятное. Каждый в своей жизни сталкивается с массой вещей, которым он не может найти разумного объяснения. Когда в таких случаях человек, пожимая плечами, недоуменно восклицает: «Мистика какая-то!», то это обычно не означает ничего более, чем досаду по поводу своей неспособности разобраться в происходящем. Однако слово «мистика» имеет и более глубокий смысл. Мистикой называют:

- • веру в существование таинственных сверхъестественных духовных сил, которые творят — непонятно как — различные чудеса;
- • веру в существование особых знаков, заклинаний и процедур — *мистических символов* и *ритуалов*, с помощью которых можно вступить в контакт с этими силами;
- • практику использования мистических символов и ритуалов с целью обращения к сверхъестественным силам или, наоборот, защиты от них;
- • особого рода психическое состояние — *мистический экстаз*, в котором человек чувствует свое «единение» с этими силами и переживает уникальный духовный опыт,



странным образом дающий ему необычайные познания и удивительные способности, благодаря чему он сам может делать чудеса;

- • рассказы, легенды, учения о таинственных сверхъестественных силах и контактах людей с ними; представления, содержащиеся в этих рассказах, легендах, учениях, и составляют тот специфический род знания, который называется мистическим верованием.

Верование и вера — не одно и то же. *Вера* — это убеждение в истинности какого-либо знания при отсутствии доказательств его истинности. А *верование* — это знание, основанное на вере. Вера представляет собою психологическую установку, обеспечивающую приверженность к предмету веры и устраняющую сомнения в нем.

Иногда различают «слепую» веру и веру, «опирающуюся на знание». Но что такое вера, опирающаяся на знание? Ведь если истинность знания, на

237

которое опирается вера, не доказана, то вера остается «слепой», т. е. необоснованной; а если же истинность его доказана, то вера уже не нужна (чтобы убедиться в истинности таблицы умножения, достаточно знать арифметику, и никакой добавочной «веры, опирающейся на знание» для признания истины здесь не требуется). Всякая вера «слепая» — в том смысле, что не видит необходимости доказательств там, где они на самом деле нужны. Ее ослепляют эмоции, которые застилают «очи разума». Разум требует ничего не принимать на веру, т. е. признавать истинным без достаточных оснований. А эмоциональное отношение к предмету веры заставляет верящего отойти от этого требования. Эмоции служат для него заменой разумного обоснования истины и делают это обоснование ненужным. Вера всегда иррациональна: рациональное обсуждение, взвешивание аргументов «за» и «против» — *убивает веру*<sup>30</sup>. Ибо она при этом ставится в зависимость от аргументации и превращается из веры просто в логическое следствие из доказательств. Доказательства же либо обнаруживают недостаточную обоснованность веры и порождают сомнения, разъедающие ее; либо опровергают ее и заставляют от нее отказаться; либо подводят под нее достаточные основания, и тогда она ста-

<sup>30</sup> Интересную подборку высказываний, иллюстрирующих различные варианты соотношения веры со знанием, сделал В. Г. Галушко (см. его кн. Вера и разум. СПб., 1998):

- • Вера от слышания, а слышание от слова Божия (Апостол Павел. К Римлянам, 10, 17).
- • Верую, ибо абсурдно (приписано Тертуллиану на основании его слов: «Сын Божий распят; мы не стыдимся, хотя это постыдно. И умер Сын Божий; это вполне достоверно, ибо ни с чем не сообразно. И после погребения воскрес; это несомненно, ибо невозможно». Тертуллиан. О теле Христовом, 5).
- • Верю, чтобы понимать (Августин. О троице, IX, 1, 1; аналогичное высказывание есть и у Ансельма Кентерберийского).
- • Понимаю, чтобы верить (Абеляр — см., например, его произведения: Введение в теологию; Пролог к «Да и нет»).
- • Быть трезвым и ничему не верить (Лукиан).
- • Хоть знаю, да не верю (один из героев комедии Я. Княжнина «Хвастун»).

новится логически обоснованным утверждением истинности знания, т. е., по сути дела, перестает быть верой. В любом случае убеждения, которые принимаются или отвергаются на основе рациональной аргументации, фактов и логических рассуждений, утрачивают характер веры.

## СОДЕРЖАНИЕ МИСТИЧЕСКИХ ВЕРОВАНИЙ

Мистические верования имеют древние корни. Они возникают еще в первобытные времена и в тех или иных формах существуют и ныне. К мистическим верованиям относятся разнообразные мифы и повествования о леших, вампирах, оборотнях, о зловредных кознях (или, наоборот, благодеяниях) ведьм, колдунов и волшебников, о бродящих по старым замкам привидениях, о мертвецах, встающих из могил, о духах, приходящих из потустороннего мира и бесцеремонно вторгающихся в ход земной жизни, о «нечистой силе», о таинственных голосах и знамениях, магических талисманах и амулетах, «зовах судьбы» и «роковых предначертаниях»... На примере описанного Гончаровым образа мышления обломовцев можно видеть, что вера во все это легко уживается с житейским знанием: когда здравый смысл оказывается беспомощным объяснить какие-то необычные явления, он пасует, впадает в панику и уступает место мистике (которая к тому же оперирует символами, более или менее

сходными с тем, что встречается людям в повседневном опыте).

Развитие просвещения и науки подрывает веру в мистические чудеса. Рассказы о них постепенно превращаются в сказки, становятся материалом для беллетристики, для литературы фантастического жанра. Широкое распространение мистические сюжеты получают в кино («фильмы ужасов»). Но если в наше время одни воспринимают мистические истории как занимательный и щекочущий нервы вымысел, то на других вошедшая ныне в моду назойливая

238

пропаганда мистики в средствах массовой информации оказывает свое воздействие. Есть много людей, не просто интересующихся мистикой, а верящих в ее тайные и могущественные силы и явно или неявно испытывающих неподдельный страх перед ними.

В голове отдельного человека мистические верования зачастую существуют в виде бессвязной мешанины разнородных представлений, убеждений, суеверий. Однако в культуре они со временем упорядочиваются и согласуются между собою. И хотя они из-за их иррациональности плохо поддаются логической систематизации, тем не менее в культуре складываются некие традиционные комбинации образов, с помощью которых описывается природа сверхъестественных сил и способы связи с ними. Возникают мифологические системы (наиболее древние из них — индийская, египетская, греческая), в которых рисуется жизнь богов, как бы переплетающаяся с жизнью людей. В фольклоре закрепляется определенный «кадровый состав» сказочных персонажей, которые постоянно характеризуются одними и теми же чертами внешности, характера, образа действий. А сказочные волшебства совершаются в соответствии с некоторыми общими законами, предписывающими обязательную для всех волшебных сказок последовательность сюжетных ходов.<sup>31</sup> На сказочно-мифологической основе в художественной литературе создаются произведения, в которых описываются «альтернативные миры», существующие как бы параллельно с нашим земным миром. В этих мирах, населенных феями, гномами, эльфами и тому подобными таинственными существами, происходят чудеса, которые, однако, обусловлены особыми, мистическими связями явлений. Можно вспомнить тут об «Алисе в Стране Чудес» Кэрролла, о трилогии Толкиена «Властелин колец», о «Розе мира» Да-

<sup>31</sup> См. Пропп В. Я. Морфология сказки. М., 1969.

ниила Андреева и о многих других произведениях подобного жанра.

Специфические образные системы, сложившиеся в рамках мистических верований и достаточно известные широкой публике, составляют арсенал, из которого черпает средства эмоционального воздействия на людей современная мистика. «Фильмы ужасов», например, при всей их фантастичности следуют вошедшим в традицию канонам изображения дьявола (рожки на голове и копыта), вампиров (два обязательных клыка), оживающих ненасытных мертвецов (зеленая кожа), а действия этих персонажей подчиняются определенной «логике» (всякая «нечисть» боится креста и святой воды, бесчинствует только по ночам, а днем теряет силу и т. д.). На устоявшихся в культуре комплексах ассоциаций строятся карточные гадания («казенный дом», «дама сердца» и пр.), астрологические гороскопы (Марс — воинственность, Венера — любовь, Юпитер — власть), описания экстрасенсорных восприятий («черная аура» у больных, «розовое свечение» у здоровых людей).

## РЕЛИГИОЗНЫЙ МИСТИЦИЗМ

В истории культуры мистика постоянно сопутствует религии и часто смыкается с ней. Мистические верования, развивающиеся в рамках религиозного мировоззрения, опираются на имеющийся во всякой религии иррациональный элемент, связанный с утверждением верховенства веры над разумом. Религиозный мистицизм культивирует идею духовного экстаза, в состоянии которого человек будто бы соединяется с Богом и достигает вследствие этого высшей мудрости; только так ему дается «озарение свыше» и становится доступным «тайное знание», к которому нельзя придти никаким другим путем — ни чувствами, ни разумом. Как писал средневековый христианский мистик Мейстер Эккардт, в мистическом переживании «познающий и познаваемое сливаются воедино, между

239

Богом и мной исчезает различие, Бог и я — мы отождествляемся в знании».

В религиозном мистицизме развиваются различные варианты психотехники, с помощью которой можно достичь *высшей мудрости*. Все они так или иначе погружают человека в самогипноз. Для этого применяются, например, регуляция дыхания, застывание в определенных позах и медитация<sup>32</sup> (в индийской йоге); длительное созерцание креста или иконы, многократное повторение молитвенных восклицаний (в христианстве); бешеные пляски (у шаманов, дервишей,

членов некоторых христианских сект — «Хлыстунов» и др.); суровый аскетизм, долгий и изнуряющий пост, самоистязание, одиночество (у монахов-отшельников). Согласно дзен-буддизму, сидеть спокойно и ничего не делать — это самое трудное дело, требующее высшего напряжения духа, если только человек действительно не занят ничем кроме внутреннего переживания какой-нибудь единственной мысли.

### «ТАЙНОСТЬ» МИСТИЧЕСКОГО ЗНАНИЯ

Поскольку мистическая «высшая мудрость» иррациональна и недоступна человеческому рассудку, мистики утверждают, что постигаемые с ее помощью истины можно выразить лишь символически, через намеки или иносказания. Поэтому они, например, свои пророчества делают, как знаменитый Нострадамус, в намеренно неясных, туманных выражениях, которые каждый должен понять самостоятельно. Наиболее подходящим способом выражения «тайного знания» они считают молчание.

♦ В одной из легенд о Будде рассказывается, как он появился с цветком в руках перед толпой, ждавшей его проповеди и, приняв «позу лотоса», в течение несколь-

<sup>32</sup> Медитация (от лат. *meditatio* — *размышление*) — концентрация мышления на каком-то предмете, сопровождающаяся полным отвлечением от всего остального; согласно мистическим представлениям, это путь к выходу индивидуального сознания в высшие духовные сферы и единению с божеством.

ких часов молча сидел, не отводя взора от цветка («благородное молчание» Будды). Что хотел сказать он этим молчанием? Обсуждая это, люди постепенно расходились. Вопрос о смысле «благородного молчания» Будды обсуждается и до сих пор. ♦

«Тайное знание» открывается в мистическом созерцании непосредственно, без рассуждений и доказательств. Поэтому мистик считает себя вправе ничего не доказывать — ему достаточно просто оповещать о своих «озарениях». Но понять их сокровенный смысл и непосредственную очевидность способен лишь тот, кто проникся безусловной, абсолютной верой в «истины откровения», ниспосылаемые мистике свыше. Ученики и последователи мистика, которых он «посвящает» в «высшие тайны», должны полностью довериться ему — уже «посвященному» в эти тайны. Требование беспрекословного признания авторитета учителя является важным и неотъемлемым элементом мистической практики.

Нет ничего удивительного в том, что на этой основе возникают тайные общества и секты, иногда имеющие весьма сложную организацию. Главой такого общества является «великий Учитель», «гуру», пророк, почитаемый как «Божий избранник», а члены общества располагаются на разных ступенях иерархии в зависимости от степени их посвящения в мистические тайны. Те, кто находятся на нижних ступенях, должны слепо повиноваться своим наставникам, стоящим на более высоких ступенях, и по мере овладения мистическими таинствами могут продвинуться вверх по иерархической лестнице. Подобным образом были устроены школы йогов, масонские ложи, орден розенкрейцеров и т. д.

♦ Некоторые мистические верования преследовались как ереси. Так, в X в. был обвинен в том; что возомнил себя Аллахом, и казнен исламский мистик аль-Халладж. В XIII в. в Париже были осуждены на сожжение члены секты амальрикан, которые говорили, что в каждом из них воплощен Бог. В XX в. получили известность внеконфессиональные (нерелигиозные) мистические

240

доктрины, имеющие некую «научнообразную» форму («теософия» Е. П. Блаватской, «антропософия» Р. Штейнера, учение Г. И. Гурджиева и др.). Мистические мотивы присущи многим современным сектам и новым религиям (например, в секте «Свидетелей Иеговы», религиозной организации преподобного Муна). ♦

### МИСТИЧЕСКИЕ ВЕРОВАНИЯ СЕГОДНЯ

В современном обществе склонность к мистическим верованиям поддерживается и развивается у людей в силу троякого рода условий.

Это, во-первых, психологические условия:

- страхи перед возможными опасностями и надежды на то, что успех будет достигнут неким чудесным способом, без всяких усилий, благодаря неведомо каким обстоятельствам;
- неосознанное, детское по сути желание вернуться в мир сказок, снять с себя напряжение взрослой, трудной жизни в условиях суровой реальности.

Замечено, что среди склонных к мистике людей часто встречаются люди робкие, несамостоятельные, легко поддающиеся влиянию, а также горячие, увлеченные романтики, пламенные и упрямые энтузиасты, доходящие до фанатизма в своем страстном увлечении различными тайнами и загадками. Однако и тем и другим обычно свойственна мечтательность и

нередко — инфантильное мышление, уклоняющееся от длинных логических выводов и ориентирующееся больше на аналогии, тяготеющее к быстрому и категорическому решению сложных вопросов, разрубанию «гордиевых узлов» одним махом.

#### **Во-вторых, когнитивные условия:**

- невежество, недостаток знаний;
- стереотипность мышления, отсутствие критицизма, вера в авторитеты;
- пренебрежение к научной методологии.

Современное научное знание сложно и малодоступно пониманию малообразованных людей. Это порождает у них недоверие к науке. Вместе с тем массовая культура внедряет в общественное сознание негативный образ науки, пугая людей экологическими, социальными и прочими последствиями научно-технического прогресса. Мистика, магия часто ставится не только на один уровень с наукой, но и даже выше последней. Навязчивое повторение мистических символов и сюжетов в печати, телевидении, кино создает у людей не слишком образованных, не владеющих научной методологией, неспособных к критической оценке пропагандируемых взглядов, впечатление, что эти взгляды являются уже окончательно установленной и общепринятой истиной.<sup>33</sup>

**В-третьих, социальные условия:**

- кризисные явления в экономической и политической жизни общества, война, голод, разруха, эпидемия и т. п. социальные катаклизмы;
- превращение мифологии в сферу бизнеса, профессиональных занятий, приносящих доход.

Историки отмечают, что тяга к мистицизму усиливается в периоды общественных неурядиц. Это вполне понятно: когда жизнь становится трудной и выхода из трудностей не видно, ничего не остается, как уповать на чудо. К тому же на человеческих трудностях начинают спекулировать дельцы, эксплу-

<sup>33</sup> Эпидемия пропаганды мистических верований захватывает подчас и весьма уважаемые издания. Так, самая многотиражная в России газета «Аргументы и факты» в 1998-1999 гг. печатала на своих страницах серию публикаций, посвященных гималайским экспедициям проф. Э. Мулдашева, по специальности окулиста. В весьма наукообразной форме эти публикации повествуют о необычайных открытиях выдающегося глазного врача, побывавшего в таинственной Шамбале: об озерах «живой» и «мертвой» воды, о пещерах, хранящих «генофонд человечества», о магических способностях и неведомых современной науке знаниях мудрых старцев-махатм, управляющих из Шамбалы всем ходом истории человечества. Из интервью с профессором мы можем узнать, что аура доброго человека — голубая и розовая, а злого — черно-фиолетовая, и многое другое. Самое печальное, что, если верить газете, в финансировании «шамбальских исследований» Э. Мулдашева участвует Минздрав России, т. е. средства налогоплательщиков уходят на такие исследования, когда в больницах нет лекарств и врачи месяцами сидят без зарплаты.

241

атирующие мистические настроения и извлекающие деньги из веры в астрологию, экстрасенсов, шаманов, колдунов. Реклама «выдающихся магов современности», производство «чудодейственных» амулетов, издание печатной продукции, несущей в массы «свет истинного знания», создание различных мистических сект и сообществ ставится на поток. Мистика становится делом, в котором весьма нелегко разоблачить ловких мошенников, бизнесом, в котором они легко могут процветать. Они-то, видимо, в значительной части и захватывают этот бизнес в свои руки, их силами и финансируется всяческая поддержка мистических настроений в обществе, приносящих, в конечном счете, им возможность развивать свой бизнес.

♦ По зарубежным данным, среди экстрасенсов, ясновидцев и прорицателей обоего пола около 50% — явные жулики, около 30% — искренне заблуждающиеся относительно своих способностей, а почти все остальные — психически нездоровы. И лишь 0,9% обладают способностями, которые можно отнести к необъясненным явлениям.

Проведенное группой московских психологов в 1998 г. исследование 800 «целителей» дало сходные результаты: у 25% были обнаружены различные психические отклонения, а среди психически нормальных 18% признались, что занимаются своим «колдовским делом» из меркантильных соображений и честолюбия; только 8 человек (1% ) проявляли какие-то лечебные способности, главным образом, связанные с искусством внушения.<sup>34</sup> ♦

В нашей стране крах социалистического строя и последовавшие за этим социальные преобразования привели к тому, что все три типа условий, способствующих росту мистических верований, — психологические, когнитивные и социальные — слились вместе и вступили в резонанс, усиливающий их действие на умы людей. Социально-экономический кризис, развал системы образования, резкое ослабление государственной поддержки науки и падение ее



престижа, «утечка мозгов» из сферы ин-

<sup>34</sup> Аргументы и факты. — № 20, 1998.

теллектуального труда, ставшего одним из самых низкооплачиваемых, — все это способствовало тому крутому взлету интереса к мистике, который мы наблюдаем в России накануне XXI века. Страну заполонили полчища экстрасенсов, колдунов и «народных магов». Их численность Госкомстату неведома, поскольку в налоговых органах многие из них не регистрируются. В 1997 г. в России было официально зарегистрировано около 2 тысяч магов, чародеев и целителей, из них около 150 — в Санкт-Петербурге. Однако подсчеты рекламных объявлений об услугах различного рода кудесников позволяют предполагать, что только в Москве и Санкт-Петербурге в 1997 г. их было более 6 тысяч. И все они — белые и черные, языческие и христианские — ссылаются на чудодейственную силу, которую они будто бы унаследовали от предков («бабка, умирая, передала»), или научились на Востоке черпать из космоса, или открыли в себе благодаря счастливому случаю и пр. Услуги «магов» рекламируются как самый обычный товар.<sup>35</sup>

<sup>35</sup> Вот для примера некоторые объявления из петербургских газет.

- «белый маг» Вячеслав Великанов обещает «полное *избавление от порчи и сглаза, всех видов проклятий, снятие венца безбрачия, приворот любимого человека, заговоры на удачу в бизнесе*»;

- некая Нелина, возглавляющая целый Центр, носящий ее имя, извещает, что опытные парапсихологи, экстрасенсы и астрологи этого Центра «оказывают следующие услуги»: «*гадание на ТАРО* (это разновидность карт, специально предназначенная для гадания)», «*любовная магия*», «*снятие порчи и сглаза, в т. ч. на одиночество и разлуку*», и многое другое;

- «известная петербургская прорицательница Лариса приглашает в салон «Оракул», где посетителя ждут опять же *карты ТАРО, снятие негативных программ*» (т. е. тех же *порч, сглазов* и таинственного «*венца безбрачия*»), *заговор на удачу в бизнесе* и вообще — «*коррекция судьбы*»;

- баба Нюра — простецкая деревенская женщина в платочке — публикует трогательные рассказы своих пациентов о том, как они спаслись от разных бед благодаря «*оберегам от бабы Нюры*», положенным в заветные места и зашитым в одежду мужей (которых сила этих оберегов вернула в семью, отвратила от спиртного и т. д.).

242

Для привлечения покупателей выбираются наиболее болезненные и трудноразрешимые личные проблемы людей, а предлагаемый товар расхваливается как средство справиться с ними. И реклама, очевидно, делает свое дело. Вера в чудодейственные способности «баб Нюр» используется при этом как крючок, на который можно словить золотую рыбку.

Поддерживающие такую веру «фильмы ужасов» и мистическое чтиво, заполняющее книжные прилавки, существуют не просто для развлечения любителей сказочных сюжетов. Это — отрасль бизнеса, дающая доход как гадалкам и колдунам, так и производителям предметов мистической символики, авторам художественных и «научных» произведений мистического характера, рекламным агентствам и пр.

♦ Проводившиеся автором в 1997-1998 гг. опросы петербургских студентов обнаружили широкое распространение среди них мистических настроений. Около 70% верят в колдовство, 81% — в сглаз, 44% — в возможность общения с духами, 16% — в существование вампиров, 42% — в астрологические предсказания, более 90% — в чудодейственные способности экстрасенсов.

Правда, никто из опрошенных не признался, что пользовался когда-либо услугами платных магов и гадалок.

Среди вопросов, заданных студентам в ходе опроса, были два следующих:

- 1) «Верите ли вы в необычайные явления, происходящие в Бермудском треугольнике?» и
- 2) «Верите ли вы в необычайные явления, происходящие в Камчатском ромбе?»

На первый вопрос ответило утвердительно 62%, что вряд ли может показаться сколько-нибудь неожиданным на фоне приведенных данных. Но как расценить тот факт, что на второй вопрос — о совершенно произвольно придуманном и никогда нигде доселе не фигурировавшем «Камчатском ромбе» — дали утвердительный ответ 14% опрошенных?

Напрашивается вывод, что каждому седьмому из них свойственна настолько сильная тяга к чудесам, что он готов поверить в них «с первого взгляда», не испытывая никаких колебаний и сомнений в правдивости впервые и однократно предъявленной информации.<sup>36</sup>

Очевидно, такое возможно лишь при крайне слабой критичности мышления и явном игнорировании принципов научного подхода к оценке фактов. Впрочем, странное для студентов пренебрежение к науке выразилось и в том, что при других опросах выяснилось, что многие из них считают «неверными», опровергнутыми и устаревшими, эволюционную концепцию дарвинизма, идею о происхождении человека от обезьяноподобных предков, теорию относительности и даже принцип сохранения энергии... Может быть, надо считать

неким побочным эффектом быстрого утверждения идей демократии то, что в беседах по этому поводу юные опровергатели современной науки очень непринужденно говорили, что они «имеют право на собственное мнение» и что «недемократично» требовать от них изменения их «научных взглядов». А как-то один студент на экзамене по логике, не сумев ответить на вопрос об основных законах логического мышления, осведомился у преподавателя, что это за законы. Получив разъяснение, он сказал: «Это — ваши законы, а у меня — свои законы мышления». И счел «двойку» несправедливой попыткой лишить его законного права «иметь свое мнение». ♦

Непонимание того, что установленные наукой законы природы — это запреты, означающие невозможность явлений, нарушающих их, является одной из существенных предпосылок мистических верований в чудеса, т. е. в нарушения законов природы. Если можно пренебрежительно отвергать эти законы, то тогда, конечно, нет ничего невозможного. А следовательно, мистические верования «имеют право» на существование ничуть не меньше, чем научное знание.

<sup>36</sup> Следует заметить, что здесь приведены средние данные. Но результаты опросов, проводившихся в разное время, различались. Так, при опросе 77 студентов в октябре 1998 г. — в период острого финансово-экономического кризиса и медлительности правительства Е. М. Примакова в осуществлении антикризисных мер, показатели мистических настроений были выше приведенных. Например, в «Камчатский ромб» поверили в октябре 1998 г. 24% опрошенных. Возможно, здесь проявилась то обстоятельство, что надежда на чудеса возрастает, когда надеяться больше не на что...

243

Хотя волны мистических настроений, время от времени вздымающиеся в истории культуры, и имеют свои причины, мистицизм является тупиковым путем развития человеческой мысли, уводящим ее от реальности в мир призраков.

### 1.3. РАЦИОНАЛЬНЫЕ СИСТЕМЫ

*Есть истинно духовные задачи.*

*А мистика есть признак неудачи в попытке с ними справиться...*

И. Бродский

#### ОСОБЕННОСТИ РАЦИОНАЛЬНОГО И ИРРАЦИОНАЛЬНОГО МЫШЛЕНИЯ

Рациональное и иррациональное — понятия, характеризующие фундаментальные установки, способы, стили мышления. Столкновение рационализма и иррационализма пронизывает всю историю культуры и представляет собою один из важнейших общекультурных феноменов. Мистика — это парадигма иррационального мышления. Рациональное же мышление развивается в борьбе с мистическими верованиями (хотя, как будет показано ниже, человек, мыслящий рационально, не может полностью обойтись без некоторых иррациональных убеждений).

Можно отметить следующие основные особенности, отличающие мышление рационалиста:

- Рационалист считает, что человеческое познание основывается на опыте и разуме. Он стремится решать проблемы, обращаясь к фактам и логике, а не к страстям, эмоциям, инстинкту и т. п.
- Рационалист придает большую ценность научному знанию. Он допускает, что мир (Вселенная, жизнь, общество, человеческая психика) исчерпывающего рационального объяснения не получит, наверное, никогда. Но независимо от того, как устроен мир — рационально или иррационально, — изучать и, тем более, изменять его в целях улучшения жизни людей следует, руководствуясь методами науки (а не призывами и пророчествами, лишенными научного обоснования).
- Рационалист отказывается считать без всякой проверки истинными сведения, полученные неизвестными или необъяснимыми путями. Он полагает, что способы получения и обоснования любых знаний должны быть доступны разумному логическому объяснению.
- Рационалист считает возможным критическое обсуждение любого вопроса, расположен выслушивать критику и под влиянием ее готов пересматривать свои представления. Он признает, что всякий человек как разумное существо, способное выдвигать одни идеи и

подвергать сомнению другие, имеет право быть выслушанным. Это предполагает не только терпимость, но и существование общего «языка разума», на котором все люди могут сотрудничать. Обращение к единому для всех «языку разума» создает единство человечества. Иррационализм — это антирационалистическая позиция. Мышлению иррационалиста свойственны следующие черты:

- Иррационалист убежден, что в мире действуют недоступные человеческому разумению, непонятные, но могущественные силы, определяющие судьбы людей и вообще все происходящее. Приобщение к ним если и возможно, то только немногим избранным, наделенным особыми, быть может, даже сверхчеловеческими качествами.
- Иррационалист полагает, что разум не является высшей познавательной способностью человека. Он утверждает, что у людей есть более мощные познавательные способности, с помощью которых открывается то, до чего разум не в силах добраться. Шедевры человеческого творчества обязаны своим рождением не столько разуму творца, сколько загадочному, необъяснимому дару (мистическому озарению, взаимодействию с высшими силами

244

или «космическими полями», экстрасенсорным способностям и т. п.).

- Иррационалист скептически, а подчас даже с пренебрежением относится к науке, ее достижениям и возможностям. Его интерес в гораздо большей мере привлекают мифологические элементы культуры. Он недоволен тем, что наука либо неспособна исследовать, либо игнорирует «тайны», слухи о которых имеют хождение в массовом сознании («снежный человек», «летающие тарелочки»), а также разного рода оккультные явления (магия, колдовство, парапсихологические феномены и т. д.).
- Иррационалист считает, что все действительно важное и значительное в человеческой жизни — выше разума. По его мнению, красота, совесть, любовь, смерть в принципе не поддаются логическому анализу и разумному пониманию и объяснению. Он думает, что человеческая природа такова, что эмоции и таинственные импульсы в ней берут верх над разумом, а потому поведение людей в значительной части иррационально, алогично, непредсказуемо.

### РАЦИОНАЛИЗМ — ЦАРСТВО ЛОГИКИ

В рационалистической парадигме основополагающим средством рационального познания служат логические рассуждения.

Разумеется, они используются в построении и житейских, и мистических знаний. Однако там логика не считается надежным способом достижения истины. К ней относятся как к вспомогательному инструменту. Логическим выводам не очень доверяют: в правомерности их сомневаются, а если их результаты расходятся с суждениями здравого смысла или продуктами мистического экстаза, то эти результаты отвергаются.

- ♦ Об особенностях мышления, ограниченного рамками житейского опыта, можно судить по данным исследования, которое проводилось в 1930-х гг. под руководством А. Р. Лурия в отдаленных кишлаках Узбекистана.<sup>37</sup> Хлопкоробам, жителям этих кишлаков, задавались вопросы, требующие логического вывода из данных посылок. Например: «Хлопок может расти только там, где жарко и сухо; в Англии холодно и сыро; может ли там расти хлопок?». Ответы звучали так: «Не знаю, я в Англии не был», «на ваши слова может ответить только тот, кто видел, а кто не видел, тот не может из ваших слов ничего сказать», «мы всегда говорим только то, что видим; того, чего мы не видели, мы не говорим»... Таким образом, заключает Лурия, люди, проявлявшие большой житейский ум в обсуждении своих практических дел, отрицали возможность сделать логический вывод из положений, не подтверждаемых непосредственно их личным опытом, испытывали недоверие к любой логической операции, если она носит чисто теоретический характер. ♦

Мистическое мышление также склонно не слишком считаться с логикой, предпочитая скорее отказаться от нее, чем от веры в «святые истины». Мистики полагают, что наличие логических несообразностей, нелепостей, противоречий в их верованиях не подрывает, а наоборот, даже оправдывает необходимость признания истинности этих верований, — в соответствии с изречением: «Верую, ибо абсурдно», приписываемым богослову II-III вв. Тертуллиану (см. в § 1.2 сноску 30).

В отличие от житейских и мистических представлений рациональные системы являются *царством логики*. Логическая обоснованность, последовательность, непротиворечивость — обязательные требования, которые в них должны выполняться. Правда, эти требования фактически не всегда выполняются, но, как бы то ни было, они предъявляются к любой рациональной концепции и

служат критериями оценки ее качества. Нарушение их считается существенным недостатком концепции. Лишенная логики концепция не признается рациональной.

<sup>37</sup> Лурия А. Р. Об историческом развитии познавательных процессов. М., 1974.

245

## ПАРМЕНИД

Рациональные системы знания впервые в истории культуры начали создаваться в лоне философии. Их появление было связано с великим философским открытием, которое было сделано в VI в. до н. э., — *открытием разума*. Одним из тех, кому можно приписать честь этого открытия, был древнегреческий мыслитель Парменид. Его называют отцом *рационализма* как философского направления, признающего разум основой познания и поведения людей. Он первым в античной философии поставил истину, основанную на разуме и логике, выше мнения, основанного на данных органов чувств. До Парменида философы формулировали и изрекали мысли, не проявляя особой заботы о логике, определяющей их последовательность и зависимость друг от друга; Парменид же ввел в свое учение *логическое доказательство*, благодаря чему оно приняло форму системы взаимосвязанных умозаключений.

Поскольку учение Парменида было первой в истории человеческой мысли рациональной концепцией, на нем стоит хотя бы немного остановиться. Главная идея Парменида: истинное знание о бытии не дается нам в ощущениях, оно рождается только в нашем разуме, в мысли. Значит, для достижения истины нам необходимо следовать велениям разума, т. е. свойственной ему логике, внутренним законам его деятельности. Заблуждения могут возникнуть в нашем мышлении лишь тогда, когда мы нарушаем логику. Почему же разум сам по себе не может ошибаться? А потому, утверждает Парменид, что «мышление и бытие — одно и то же». Следовательно, если мы мыслим по законам разума, то предмет нашей мысли (т. е. то, о чем мы мыслим) именно таков, каким он нами мыслится. Что в соответствии с логикой мышления существует в мысли, то существует и в действительности. А то, что немислимо (т. е. не соответствует логике мышления), существовать не может. Немислим, например, треугольный шар; значит, такого предмета не существует.

Исходя из этих предпосылок, Парменид теперь чисто мыслительным путем получает выводы, образующие его учение о бытии. Прежде всего он доказывает, что небытия (пустоты) не существует. В самом деле, как только мы подумаем о небытии, оно становится предметом мысли и тем самым наделяется существованием в качестве предмета мысли, т. е. мыслится как *бытие*. Следовательно, небытие немислимо, а это и значит, что его нет. Но если нет небытия, то бытие «неподвижно», в нем не может быть никаких изменений: ведь всякое изменение есть возникновение и исчезновение чего-то, но так как небытия нет, то ничто не может ни возникнуть, ни исчезнуть. Потому что возникновение есть появление из небытия, а исчезновение — обращение в небытие. Далее, бытие едино, неделимо и однородно: разделить его на части могло бы только небытие, а его нет. Бытие не может иметь границ, у него нет ни начала, ни конца — опять же потому, что раз нет небытия, то нет и ничего, что ограничивало бы бытие.

Уже в античные времена Парменида критиковали за то, что он отождествляет мысль о предмете с самим предметом. Но после него философы осознали, что выстроенную с помощью логики рациональную концепцию нельзя опровергнуть просто ссылкой на чувственно наблюдаемые факты: чтобы опровергнуть ее, в ней должна быть найдена ошибка, — потому что если она безошибочна, то она верна, как бы ни расходились ее положения с данными наблюдений. А нахождение ошибки — это тоже дело логического анализа, которому надо подвергнуть критикуемую концепцию. Таким образом, логика стала главным орудием философского познания, а высшим судьей в оценке философских теорий был признан разум. Гордая уверенность в мощи человеческого разума стала лейтмотивом античной философии.

246

## ЗЕНОН

Ученик Парменида Зенон Элейский потряс греков своими хитроумными доказательствами невозможности движения. Так, одно из них, известное под названием «Стрела», заключалось в том, что летящая стрела в каждый момент своего полета занимает какое-то определенное место в пространстве, или, иначе говоря, *покоится* в этом месте; следовательно, она все время



находится в покое, т. е. не движется! Говорят, что философ Диоген был настолько ошарашен этим рассуждением, что не нашел слов для возражения и начал молча ходить, демонстрируя этим Зенону существование движения. В пушкинском стихотворении по этому поводу сказано так:

*Движенья нет, сказал мудрец брадатый.  
Другой вскочил и стал пред ним ходить.  
Сильнее бы не мог он возразить;  
Хвалили все ответ замысловатый.  
Но, господа, забавный случай сей  
Другой пример на память мне приводит:  
Ведь каждый день над нами солнце ходит,  
Однако прав упрямый Галилей.*

Оппоненты Зенона могли сколько угодно указывать на наблюдаемые факты движения тел, но это не избавляло их от необходимости сказать, где же в зеноновском рассуждении кроется ошибка. Поиски этой ошибки затянулись на тысячелетия и привели ко многим интересным философским суждениям.

## СОКРАТ

Важный шаг в развитии рационального знания сделал Сократ (469-399 гг. до н. э.). Он был первым мыслителем, увидевшим разницу между *словом* и *понятием*. Слово — это название, обозначение явления, а понятие — это понимание сущности данного явления. Используя какое-либо слово для характеристики предмета, мы далеко не всегда при этом понимаем сущность этой характеристики. Назвав воина храбрцом, мы можем в то же время весьма расплывчато понимать, *что такое*

храбрость. Чтобы ответить на вопрос, что это такое, надо иметь *общее понятие* храбрости, т. е. знать общие признаки, которые составляют содержание понятия «храбрость». Знание понятий выражается в их *определении*. Никто до Сократа не стремился четко определять понятия. Он впервые обнаружил, что логическое мышление нуждается в точных определениях понятий и что отсутствие таких определений служит источником логических ошибок и путаницы в рассуждениях. Именно это и старался внушить Сократ современникам в своих знаменитых беседах.

♦ Вот как протекает диалог Сократа с софистом Гиппием, который похвалялся, что является мудрейшим из всех философов, так как получает денег за свои уроки больше всех. Сократ спрашивает Гиппия, что такое «прекрасное». Гиппий, однако, даже не подозревает, что речь должна пойти об общем понятии, о сущности прекрасного. Он думает, что ему достаточно в ответ указать на что-то прекрасное. И он свысока поучает Сократа: «Знай, Сократ, если уж надо говорить правду: прекрасное — это прекрасная девушка!». Сократ говорит: «Славный ответ, Гиппий! Ну а разве прекрасная кобылица не есть прекрасное? А что такое прекрасная лира? Разве не прекрасное? Дорогой мой, а что такое прекрасный горшок?» Гиппий сбив с толку. Сократ как будто бы выручает его из затруднительного положения, подсказывая, что прекрасный горшок хотя и прекрасен, но по сравнению с прекрасной девушкой безобразен. К Гиппию возвращается его самоуверенность: конечно же, истинно прекрасное — это все-таки девушка, он так и сказал с самого начала. А Сократ продолжает: «Но ведь самая прекрасная девушка безобразна по сравнению с богинями, не так ли?» Гиппий вынужден согласиться, и в полной растерянности окончательно запутывается в своих суждениях. Сократ заставляет его признать, что прекрасное — это и не девушка, и не золото, и не мудрость, и не здоровье... Гиппий уже не решается возражать и только поддакивает в ожидании, что собеседник, наконец, раскроет ему истину. Но Сократ, который говорил о себе, что он знает только то, что ничего не знает, обычно не дает собеседникам готовых ответов. Он подчеркивает, что лишь ищет вместе с ними путь к истине. Гиппию, вконец утратившему свою спесь, он объясняет, что прекрасное как таковое есть красота вообще, т. е. общая идея, которая не сводится ни к какой отдельной

247

прекрасной вещи: «Я спрашивал о прекрасном самом по себе, которое все, к чему бы оно ни присоединялось, делает прекрасным, — и камень, и дерево, и человека, и бога, и любое деяние, любое знание. Ведь я тебя спрашиваю, дорогой мой, что такое красота сама по себе, и при этом ничуть не больше могу добиться толку, чем если бы ты был камнем, мельничным жерновом, без ушей и без мозга». И даже до туповатого Гиппия, наконец, что-то доходит: «Мне кажется, — с трудом соображает он, — ты добиваешься, чтобы тебе назвали такое прекрасное, которое нигде никогда никому не покажется безобразным».♦

Если Парменид пришел к идее построения рационального знания с помощью логики, то Сократ постиг, что это знание должно выражаться в общих понятиях, смысл которых надо определять как можно точнее. Метод мышления, найденный Сократом, состоял в поиске определений. Сократ поражал современников своей мудростью, неожиданностью логических ходов и поворотов мысли, так как они не владели этим методом и часто даже не могли сообразить, к чему ведет дело Сократ в процессе разговора. В своих знаменитых диалектических беседах Сократ проводил по сути дела одну идею: он показывал современникам, насколько беспомощно их мышление без четкого определения понятий. Сократ превосходил их в искусстве мыслить, потому что он это понимал, а они еще не понимали.

### АРИСТОТЕЛЬ

Вершиной развития рационалистической мысли в античной философии было учение Аристотеля (384-322 гг. до н. э.). Этот мыслитель, оказавший огромное влияние на развитие мировой культуры, является создателем логики как науки о мышлении. Правда, логикой ее стали называть позже, а сам Аристотель называл ее *аналитикой*. Такое название соответствовало его пониманию задач этой науки: они заключаются, по его мнению, в анализе взаимосвязи мыслей, нахождении элементарных форм и законов мышления, на основе которых следует последова-

тельно строить рассуждения, выводя сложные мысли из простых. Логика для Аристотеля — не особая наука, существующая отдельно от других наук, а орудие (по-гречески *органон*) правильного мышления, необходимое для *всякой* науки. Поэтому аристотелевские работы по логике получили у комментаторов название «Органон».

♦ Аристотель сформулировал основные законы логического мышления: *закон тождества*, согласно которому используемые в рассуждении понятия должны сохранять один и тот же смысл; *закон противоречия*, запрещающий и утверждать, и отрицать что-либо об одном и том же предмете в одно и то же время и в одном и том же отношении; *закон исключенного третьего*, требующий считать из двух взаимоотрицающих суждений одно истинным, а другое ложным.<sup>38</sup> Впоследствии к этим законам был добавлен еще закон достаточного основания (всякая истинная мысль должна иметь обоснование, и притом достаточное), однако и он в неявном виде тоже присутствует у Аристотеля. Создатель логики выделил основные формы логического мышления — *понятие*, *суждение* и *умозаключение* — и разработал их классификацию. Он провел различие между *индукцией* — умозаключением от частного к общему, и *дедукцией* — умозаключением от общего к частному. Он открыл основной тип элементарного дедуктивного умозаключения — *силлогизм* — и установил его формы («фигуры» и «модусы») и правила их построения. Вплоть до настоящего времени по традиции свойства силлогизма объясняются на примере, приведенном Аристотелем: «Все люди смертны; Сократ — человек; следовательно, Сократ смертен».<sup>39</sup> Он описал и исследовал, кроме силлогизма, и другие типы умозаключений. ♦

Аристотель не только создал науку о мышлении, но и продемонстрировал мощь своего «органона» на деле, построив грандиозную систему знания, в которой развивался рационалистический подход к едва ли не всем проблемам, волновавшим древнегреческих

<sup>38</sup> На языке современной математической логики эти законы выражаются соответственно формулами:  $A \equiv A$ ,  $\neg(A \wedge \neg A)$  и  $A \vee \neg A$ .

<sup>39</sup> В математической логике силлогизм рассматривается как рассуждение по схеме:

$$(A \subset B \wedge B \subset C) \Rightarrow (A \subset C).$$

248

мыслителей. Историки философии говорят о нем как об основоположнике метафизики — философской теории бытия и познания. Историки науки ссылаются на него как на ученого, стоящего у истоков физики, космологии, биологии, медицины, этики, социологии. Его труды — настоящая энциклопедия античной учености. И не просто энциклопедия, сводящая вместе множество разнородных и подчас противоречивых сведений: в трудах Аристотеля различные факты и взгляды философов того времени систематизируются с единой точки зрения и получают рациональное теоретическое объяснение. Рационально объясняются им и сам процесс развития человеческих знаний, и даже тайны «психеи» — человеческой души.

Согласно Аристотелю, «всякая наука имеет своим предметом то, что существует вечно или в большинстве случаев». Научные истины отражают общие и необходимые законы, а потому они выражаются только в общих понятиях. Ощущения же не могут рассматриваться как истины и не дают научного знания, ибо свидетельства органов чувств относятся к единичным и преходящим

явлениям. Чувственное восприятие, говорит Аристотель, «это вещь легкая, и мудрости в нем нет никакой». Считая, что чувственный опыт не достигает порога науки, он выносит за ее пределы и индукцию как метод выведения общих законов из частных наблюдений. Откуда же тогда берутся общие истины? Этот вопрос фактически остается у Аристотеля неясным. Он является «ахиллесовой пятой» рационализма и долгое время после Аристотеля. Лишь в XIX-XX вв. был найден разумный ответ на него.

Аристотель полагал, что всякая рациональная система знания должна строиться на основе доказательств, в которых одни истины логически выводятся из других, более общих истин. Но цепь доказательств не может тянуться бесконечно. Выводя одни истины из других, мы рано или поздно должны где-то остановиться, т. е. дойти до утверждений, которые уже не доказываются. Аристотель различал три вида таких недоказуемых утверждений: аксиомы, предположения и постулаты. Все положения рациональной системы знания должны дедуктивно выводиться из аксиом, предположений и постулатов.

♦ **Аксиомы** — это общие положения, которые считаются достоверными в силу их очевидности. Их приходится принимать за истины, потому что без них познание лишается опоры и утрачивает возможность установления истины вообще. Но истинность аксиом остается недоказанной, и только в философии могут найтись аргументы для оценки их достоверности.

**Предположениями** Аристотель называет утверждения, которые условно принимаются без доказательства в пределах данного рассуждения; они кажутся истинными, но в дальнейшем еще подлежат доказательству.

**Постулаты** («требования») являются положениями, которые в данном рассуждении берутся за исходные при отсутствии мнения об их истинности или даже при несогласии с ними («если имеют мнение, противное этому, то постулируют это»). ♦

Представления Аристотеля о способах построения рациональных систем знания в науке на протяжении многих веков воспринимались как незыблемые каноны, которым должны соответствовать теории в математике, естествознании и философии.

## МАТЕМАТИКА

Наиболее успешно происходила реализация канонов построения рациональных систем в сфере математики. Уже в IV в. до н. э. Евклид сумел в соответствии с ними систематизировать всю совокупность геометрических знаний того времени.<sup>40</sup> Евклидова геометрия начинается, как того требует аристотелевская методология, с определения исходных понятий, аксиом и постула-

<sup>40</sup> Евклид жил в Александрии при Птолемеи I. Он родился через несколько лет после смерти Аристотеля и прошел обучение в Афинах, так что, безусловно, был хорошо знаком с аристотелевским учением.

249

тов, а все прочие геометрические истины предстают как дедуктивно выводимые из этих определений, аксиом и постулатов теоремы.

♦ Логика евклидовой системы произвела большое впечатление на современников. Известно, что даже сам александрийский властитель пожелал обучиться у него математике,. Но когда Евклид принес царю свой труд «Начала», изложенный в 13 книгах, тот спросил, нет ли для понимания геометрии более короткого пути. На что математик гордо ответил: «В геометрии нет царских дорог». ♦

До XX в. «Начала» Евклида в Европе стояли, наверное, на втором месте после Библии по числу изданий. Евклидова геометрия долго считалась образцом научной истины. Ученые и философы были твердо уверены, что она дает правильное описание реального физического пространства, в котором мы живем. О пересмотре ее никто и не помышлял, предпринимались лишь попытки усовершенствовать ее изложение, в частности — вывести известный пятый постулат Евклида о параллельных из других положений его системы.

Однако в XIX в. убеждение в том, что геометрические фигуры и отношения в реальном пространстве подчиняются законам евклидовой геометрии, пошло на убыль. И не только потому, что обнаружилась логическая нестрогость некоторых определений и рассуждений Евклида. Решающий удар по этому убеждению нанесло создание неевклидовых геометрий, построенных на отрицании пятого постулата Евклида (Лобачевский, Больяи, Риман). Ученые начали обсуждать вопрос: какая же из геометрий реализуется в действительности, т. е. описывает реальное физическое пространство? Решение этого вопроса, казалось бы, должно было дать основание для выбора одной из них в качестве «истинной» и отказа от других как «ложных». Но в ходе обсуждения выяснилось, что на самом деле вопрос этот важен для физика, а для математика не имеет никакого значения. Даже если какая-либо геометрическая система не годится для описания реального

физического пространства, она все равно имеет право на существование в математике. Единственное условие, которому она должна удовлетворять, — это ее *внутренняя непротиворечивость*. Не только геометрическая, но и любая математическая теория обязательно должна быть непротиворечивой. И этого достаточно, чтобы она была признана «математической истиной».

Таким образом, математические теории строятся как чисто рациональные системы знания, но платой за это является то, что их истинность означает лишь их непротиворечивость. А при каких условиях и в какой мере непротиворечивая математическая теория может применяться для описания реальной действительности — это вопрос, который в каждом конкретном случае подлежит особому рассмотрению (гл. 5, § 3.6).

## ЕСТЕСТВОЗНАНИЕ

В естествознании создание рациональных систем по аристотелевским канонам наталкивается на одну принципиальную трудность, которой в математике нет. Здесь мы имеем дело с данными нам в опыте вещами и явлениями, а потому должны сверять результаты наших мысленных выкладок с данными опыта. Если математику нет нужды обращаться к наблюдениям над реальными объектами, чтобы проверить правильность своих теорем, то физику это делать необходимо. Естественнаучные теории, в отличие от математических, должны быть не только логически непротиворечивыми, но в придачу к этому должны еще подтверждаться наблюдениями и опытом. Представления древних греков о природе соединяли в себе элементарные наблюдения над явлениями окружающего мира и умозрительные рассуждения об устройстве мироздания, с помощью которых наблюдаемые явления истолковывались и объяснялись. Обобщая идеи своих предшественников,

250

Аристотель учил, что все состоит из четырех «стихий» — земли, воды, воздуха и огня, что центром мира является неподвижная земля, что тяжелые тела падают на нее со скоростью, зависящей от их веса, что равномерное и прямолинейное движение тел должно поддерживаться постоянно действующей внешней силой, и пр. Он полагал, что основные принципы его учения логически вытекают из философских определений «форм» бытия, а философия способна дать их неопровержимые определения, потому что они непосредственно заложены в нашем разуме). Это делает философские определения и исходные принципы понимания природы даже более достоверными, чем математические аксиомы.

На самом деле аристотелевские представления о «формах», а следовательно, и система его естественнонаучных взглядов остались недоказанными. Но, тем не менее, представления о природе, изложенные в трудах Аристотеля, были канонизированы христианской церковью. Естествознание эпохи средневековья приобрело схоластический характер. Ученые, следуя аристотелевскому методу, стремились решать физические, химические, биологические проблемы путем чисто умозрительных заключений без какой бы то ни было опытной проверки своих выводов. Любые критические высказывания или утверждения, не согласующиеся с аристотелевскими текстами, отвергались, а авторы их рисковали подвергнуться преследованиям. Опытами занимались тайком только медики да алхимики (но как мистической магией). Схоласты отказывались принимать во внимание факты, если Аристотель не упоминал о них в своих сочинениях.

♦ Когда Галилей с помощью созданного им телескопа открыл существование темных пятен на Солнце, он предложил ученому иезуиту самому посмотреть в телескоп, чтобы увидеть их. Но тот отказался, сказав: «Твои стекла тебя обманывают. Никаких пятен на Солнце не может быть: я прочел всего Аристотеля, и нигде у него ничего о них не сказано». ♦

Ученым было нелегко штурмовать крепость, которую построила церковь из метафизики и естественнонаучных работ Аристотеля. Первую брешь в этой крепости пробил Коперник. Но только Галилей сумел решительно отказаться от умозрительного аристотелевского естествознания и перейти к опытному исследованию природы. В первой половине XVII в. появились его работы, в которых на основе наблюдений и экспериментов закладываются основы современной механики. Опровергая державшиеся в течение многих веков представления Аристотеля о движении, Галилей устанавливает закон инерции, законы падения тел и др. В это же время английский философ Френсис Бэкон публикует книгу «Новый Органон», где утверждает, что в естествознании главную роль должна играть не аристотелевская дедукция (движение мысли от общего к частному), а *индуктивное* (идушее от частного к общему) мышление. Среди ученых крепнет убеждение, что законы естествознания, в отличие от принципов математики, не могут быть аксиомами, принимаемыми без доказательства. Естествоиспытатели стремятся строить рациональные системы



знания путем обобщения фактов, добытых в наблюдениях и экспериментах, и логико-математической разработки следствий, вытекающих из этих обобщений. Так возникает классическая наука Нового времени.

«Гипотез я не измышляю», — говорил Исаак Ньютон, основоположник классической физики. Он полагал, что найденные им физические законы опираются на данные опыта и потому не являются гипотезами. Большинство ученых XVIII-XIX вв. разделяло его уверенность в том, что методы классической науки позволяют строить рациональные системы знания, свободные от необоснованных предположе-

251

ний, являющиеся твердо установленными, окончательными, абсолютными истинами.

Однако уже и тогда далеко не все ученые и философы принимали такой взгляд на науку. Дело в том, что в опыте мы можем зафиксировать только ограниченное число данных, а физический закон экстраполируется на неограниченное множество явлений. Поэтому, строго говоря, ни один закон, полученный путем обобщения данных опыта, нельзя считать окончательно установленной, абсолютной истиной. Любой закон, будучи справедливым по отношению к ограниченному кругу фактов, из которых он выведен, может оказаться недействующим за пределами этого круга. Например, ньютонов закон всемирного тяготения получен как обобщение данных наблюдения за движением тел на Земле и в Солнечной системе, но это еще не позволяет считать с абсолютной надежностью доказанным, что он действует во всей Вселенной. Утверждение о «всемирности» тяготения есть не более чем гипотеза. Как известно, дальнейшее развитие физики обнаружило границы применимости законов ньютоновой классической механики. После появления квантовой теории и теории относительности стало ясно, что в микромире и космосе действуют иные, более общие законы.

Таким образом, оказалось, что рациональные системы знания в естественных науках не могут считаться абсолютно достоверными, неизменными, окончательными истинами. Все научные теории — истины лишь относительные, которые со временем сменяются другими теориями, другими относительными истинами.

## ФИЛОСОФИЯ

Поиски рациональных оснований знания, истинность которых не подлежала бы никакому сомнению, велись многими мыслителями. Культура рационального мышления после Аристотеля не допускала принятия в качестве абсолютной истины логически недоказанных положений, опирающихся лишь на мистическую веру. Поэтому рационалисты полагали, что даже вера в Бога нуждается в доказательствах. Средневековые богословы-схоласты упорно искали эти доказательства. Если бы их удалось найти, то религиозные истины стали бы бесспорными опорными пунктами, опираясь на которые можно было бы строить религию как рациональную систему знания, составляющую фундамент всех наук. Однако неопровержимых доказательств бытия Божия так и не было найдено — ни в средние века, ни позже.<sup>41</sup>

В истории философии было предпринято немало попыток создать логически цельную и последовательную философскую концепцию, которая бы сама себя обосновывала, т. е. содержала бы в себе доказательства своей истинности. Умами многих философов-рационалистов владела идея, что «вечные, всеобщие и необходимые истины», лежащие в основе такой концепции, не могут быть выведены и» ограниченного, субъективного, подверженного влиянию массы случайных обстоятельств чувственного опыта людей. Такие истины надо найти в сфере «чистого разума».

В Новое время эту идею одним из первых попытался развить Декарт. Доказывая ненадежность всех чувственных данных, он предложил в качестве логически несомненного положения тезис: *«Мыслю, следовательно, существую»*. Но для построения целостной философской системы одного этого тезиса оказалось недостаточно, и Декарту пришлось соединить его с предположением о существовании в человеческом уме *«врожденных идей»*, являющихся истинными в силу своего божественного

<sup>41</sup> Различные варианты попыток доказательства существования Бога рассматриваются в гл. 3, § 3.9.

252

происхождения. Однако утверждение о врожденных идеях не получило у него достаточного обоснования. После Декарта построить философскую теорию, истинность которой доказывалась бы в ней самой без обращения к опыту, пытались и другие мыслители. Но успеха не достиг никто. Философы стали склоняться к выводу, что в философии, как и в естествознании, рациональные системы знания нельзя строить без опоры на данные опыта. А так как опыт

всегда ограничен, то современный философский рационализм предполагает, что никакая философская теория не может быть абсолютной истиной.

На протяжении всей истории философии рационализм развивался в борьбе с мистикой и иррационализмом. Завоевав ведущее положение в классической философии Нового времени, рационализм с XIX в. начинает утрачивать его. Симптомы надвигающегося кризиса европейской цивилизации порождают рост иррационалистических умонастроений, выражением которых являются философские учения Шопенгауэра, Кьеркегора, Ницше, Э. Гартмана, Бергсона и др.

В XX в. конфликт «рационализм-иррационализм» превратился в едва ли не самое существенное противоречие духовной жизни общества. А что касается нашей страны, то после безраздельного господства в советской культуре марксистского рационализма теперь наступил настоящий разгул иррационализма. Выше уже говорилось о том, насколько популярными стали ныне в нашей стране мистические настроения: магия, астрология, уфология, спиритизм, экстрасенсорика, колдовство, шаманство... Иррационализм захватил все стороны жизни современного российского общества: во многом иррациональны не только театральные спектакли, новейшие изыски художников, капризы моды и музыкально-танцевальные увлечения молодежи, но и финансово-экономические отношения, поведение лю-

дей в избирательных кампаниях, доверчивость вкладчиков, несущих свои сбережения в явно мошеннические фирмы, действия (и бездействие) властей, парламентские дебаты, распространение невероятных слухов, речи политических деятелей и пр.

### **ПРОБЛЕМЫ ОБОСНОВАНИЯ И ОЦЕНКИ РАЦИОНАЛИЗМА**

Если человек хочет сделать выбор между рационализмом и иррационализмом, может ли он этот выбор рационально обосновать? Ответ на этот вопрос: *нет*.

В самом деле, рационально обосновать рационализм невозможно. Ведь рациональные аргументы могут быть приняты во внимание только тем, кто готов к ним прислушаться, т. е. уже заранее принял рационалистическую установку мышления. На иррационалиста никакие рациональные доводы впечатления не произведут. Следовательно, выбирая рационализм, человек делает этот выбор не на рациональных основаниях — т. е. иррационально.

Любой рационалист сознательно или бессознательно опирается на иррациональную веру в разум. Это значит, что рационализм необходимо предполагает иррационализм. Он не может избавить человека от иррациональности, а, наоборот, нуждается в ней и опирается на нее. Крайний рационализм, не допускающий никаких иррациональных решений, несостоятелен. Нельзя требовать, чтобы признание получали только такие суждения, которые опираются на доказательства, а предложения, не имеющие под собой разумных оснований, отвергались. Такое требование не может быть доказано, а потому само себя отвергает. Крайний рационализм убивает себя тем принципом, на котором хотел бы жить.

Выбор иррационализма, очевидно, тоже не может быть рационально обо-

253

снован. Но иррационалист в таком обосновании и не нуждается. Поэтому иррационализм — в отличие от рационализма — является, так сказать, «самодостаточным»: он с самого начала строится на своих собственных основаниях. Правда, подобно тому, как рационалисту приходится допустить наличие иррациональности в своем собственном мышлении, так и иррационалист не может напрочь отказаться от рациональности: тот, кто отвергает всякую рациональность вообще, просто лишает себя разума, перестает быть Homo Sapiens.

Итак, рациональность и иррациональность оказываются неотъемлемыми и неустраняемыми элементами человеческого интеллекта, и ни рационализм, ни иррационализм нельзя обосновать (так же как и опровергнуть) с помощью логических рассуждений. Этим, в частности, объясняется сохранение обеих установок мышления на протяжении всей истории человеческой культуры. Но можно подойти к проблеме выбора наиболее предпочтительной из них с другой стороны: рассмотреть последствия, с которыми связано принятие рационализма или иррационализма. Приняв во внимание эти последствия, можно оценить приемлемость того и другого с точки зрения нравственных, социальных, культурных ориентаций личности и общественных идеалов.

Если рационализм предполагает духовное единство человечества, то иррационализм склонен

подчеркивать различия между людьми. На это его нацеливает стремление выделить избранных, обладающим особым мистическим даром. В поисках иррациональных факторов, под влиянием которых люди находятся, иррационалисты отодвигают на второй план единство их разума. На первый у них выходит разделение людей по «крови», «почве», «национальному характеру», приобщению к эзотерическим тайнам. Рационалист берет в расчет прежде всего идеи и доказательства, а не личность того, кто их высказывает и доказывает. Иррационалисту же трудно это сделать. Беспристрастность ему, в общем, мало свойственна. Его отношение к идеям подчиняется не столько логике и разумному решению, сколько чувствам, симпатии или антипатии к их сторонникам, харизмой и авторитетностью личности автора, и т. п. Для рационалиста все люди — партнеры по разуму, все в равной мере имеют право высказываться и критиковать. Его вера в разум есть вера не только в свой разум, но и в разум других представителей человеческого рода. Поэтому ему близки идеи суверенности личности и равенства людей.

Иррационалист же не обязательно должен быть приверженцем этих идей. Поскольку он больше доверяет таинственным импульсам и спонтанным эмоциям, чем разуму, постольку во имя классовой, национальной или религиозной солидарности, во имя любви или дружбы он легко может поступиться принципами социальной справедливости и равенства прав личности, чтобы обеспечить привилегии «избранным», «наделенным благодатью» или попросту «нашим».

Иррационалистическое принижение разума создает почву для усиления конфликтности поведения людей. «Тот, кто учит, что миром править должен не разум, а любовь, открывает дорогу тому, кто убежден, что в мире должна править ненависть».<sup>42</sup> Если рациональный подход ориентируется на разрешение споров путем обсуждения разногласий и поиска способов взаимовыгодного согласования интересов, то иррационализм подталкивает к тому, чтобы решать конфликты не разумным соглашением, а принуждением и насилием. Известно, что войны, бунты, революции обычно несут в себе иррациональное начало. А мир, как правило,

<sup>42</sup> *Поппер К.* Открытое общество и его враги. Т. I. М., 1992. С. 273.

254

устанавливается тогда, когда в дело вступает разум.

Говорят, что рационализм лишен воображения, сух и схоластичен, тогда как иррационализм, движимый страстями, таинственными побуждениями, интересом к мистике, чудесам и загадкам бытия, требует фантазии и живости ума. Но скорее наоборот: иррационализм сопрягается с догматизмом, ибо его сторонники не опирают свои убеждения на логические аргументы и не склонны подчиняться им, а потому для них не остается ничего иного, как просто настаивать на своем и либо полностью принимать, либо отвергать с порога какие-либо взгляды; рационализм же связан с критическим размышлением, поиском и изобретением аргументов и доказательств, а для этого нужны гибкость мышления и фантазия.

Выбор между рационализмом и иррационализмом — это выбор между верой в существование мистических сил, правящих судьбами людей, и верой в разум и единство человечества, которое должно самостоятельно справляться со всеми проблемами своего развития. В целом, рационализм теснее связан с понятиями гуманизма, творчества, равенства, демократии, чем иррационализм. Это, однако, не означает, что иррационалисту чужды названные духовные ценности. Иррационализм по своей природе не связан ни с какими требованиями логической последовательности, а потому может быть соединен с какими угодно убеждениями.

## 1.4. КОГНИТИВНЫЕ ТИПЫ ЛИЧНОСТИ

Как уже говорилось, во всякой культуре обычно сосуществуют различные когнитивные парадигмы, т. е. одновременно функционируют и житейские знания, опирающиеся на здравый смысл, и мистические верования, и рациональные системы знания. Следовательно, в любом обществе существуют агенты-носители этих культурных форм. Конечно, все люди в большей или меньшей мере обращаются к различным формам знаний, но для приверженцев той или иной парадигмы характерно ее доминирование в мышлении.

Это позволяет выделить три когнитивных типа личности, различающиеся по образу мышления.

### 1. Практический тип.

1. *Практический тип.* Личность этого типа ориентируется, главным образом, на опыт и здравый смысл. Она обладает обычно ограниченным кругом духовных запросов и проявляет интерес и способности больше всего в области практической жизни, хозяйства, организации быта. Ее мышление конкретно, она не доверяет общим логическим рассуждениям и не любит их, зато тщательно обдумывает и хорошо представляет подробности и детали дел, которыми должна заниматься.

### 2. Мистический тип.

2. *Мистический тип.* К нему относятся люди, испытывающие повышенный интерес ко всему необъяснимому, таинственному, чудесному. Их мышление часто находится в плену эмоций. Это интуитивные мыслители, доверяющие больше всего импульсивным движениям души. Они не критичны, упорны в отстаивании своих взглядов, склонны не замечать того, что противоречит их убеждениям. Плохо воспринимают альтернативные идеи и аргументы, но вместе с тем легковерны в отношении всего, что соответствует их установкам и ожиданиям.

### 3. Рациональный тип.

3. *Рациональный тип.* Для людей этого типа характерно стремление опираться на факты и рассуждения, быть логичными в своих мыслях и действиях. Они с интересом и доверием относятся к научно-теоретическому обоснованию выбора своих позиций и решений. Им часто присущи критицизм и скептицизм, которые подчас ведут к колебаниям, сомнениям и неуверенности. Принимая какие-либо решения, они сознательно стараются не поддаваться

255

эмоциям, а опираться на факты и логику, причем логика представляется им не менее, а то и более важным и надежным орудием, чем обнаруживаемые наблюдениями факты.

В различные эпохи, в различных обществах и социальных группах численное соотношение между представителями указанными типов личности складывается по-разному. Преобладание того или иного типа связано с социальным потенциалом той или иной парадигмы в культуре или субкультуре.

Так, эпоха Просвещения вошла в историю как век рационализма. А в культуре Североамериканских штатов в период промышленного подъема страны господствовал дух практического здравого смысла. Бывают времена, когда мистика захлестывает культуру. Красочное описание такого умонастроения в средневековой Европе дается в знаменитой книге «Молот ведьм», написанной двумя инквизиторами XV века.<sup>43</sup> У страха глаза велики: людям того времени всюду мерещились таинственные и ужасные дела, творимые ведьмами и колдунами с помощью «нечистой силы». Нетрудно заметить, что крестьяне повсеместно, как правило, больше опираются на житейские знания и здравый смысл, чем аристократия, а интеллигенция больше свойственно ориентироваться на рациональные системы знания, чем на мистические верования. Таким образом, соотношение между когнитивными парадигмами и, соответственно, между когнитивными типами личности является одним из факторов, характеризующих специфику культуры.

## §2. ЦЕННОСТНЫЕ ПАРАДИГМЫ

В пространстве культуры ценностные парадигмы можно схематически изобразить в виде «осевых» плоскостей, проходящих через «ось ценностей» (см. рис. 2.2).

Рис. 2.2

Ц1, Ц2, Ц3, — ценностные парадигмы Y — «ценностная» ось



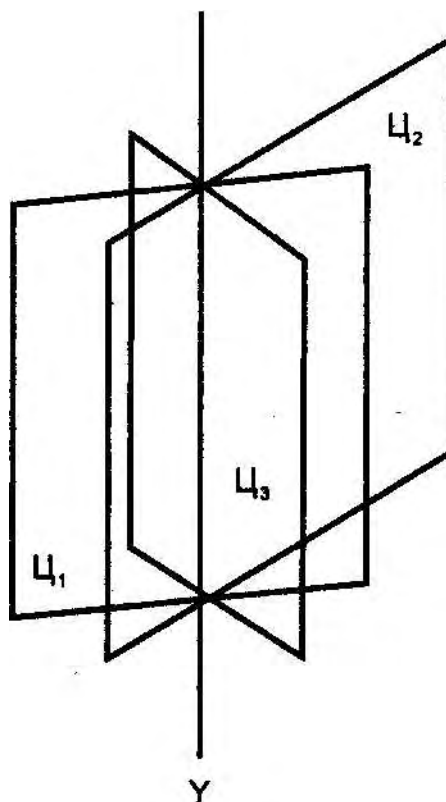

## 2.1. МИР ЦЕННОСТЕЙ

### ПОНЯТИЕ ЦЕННОСТИ

Чтобы ориентироваться в мире ценностей, необходимо прежде всего разобраться, что понимается под словом «ценность». Существует целая философская наука о ценностях — *аксиология* (от греч. *αξία* — *ценность*). Анализ различных аксиологических подходов к определению понятия ценности увел бы нас слишком далеко. Не вдаваясь в него, будем исходить из следующих представлений. Материальный или духовный объект имеет ценность, если человек видит в нем средство удовлетворения каких-либо своих желаний и потребностей. Человеческие представления о том, что собою представляют ценности, называются *ценностными представлениями*. К ним относятся, например, представления о таких ценностях, как

<sup>43</sup> Шпренгер Я., Инсистерис Г. Молот ведьм. Саранск, 1991.

256

добро, красота, комфорт и т. д. Создавая в своем воображении мысленные образы объектов, в максимальной степени удовлетворяющих их желания и потребности, люди формируют *идеалы* — образцы, эталоны ценности. Содержание идеалов обычно рисуется человеку не слишком отчетливо и зачастую даже как следует не осознается. Но тем не менее в сравнении с существующими лишь в воображении и не всегда ясно осознаваемыми идеалами люди оценивают ценность реально существующих

Рис. 2.3

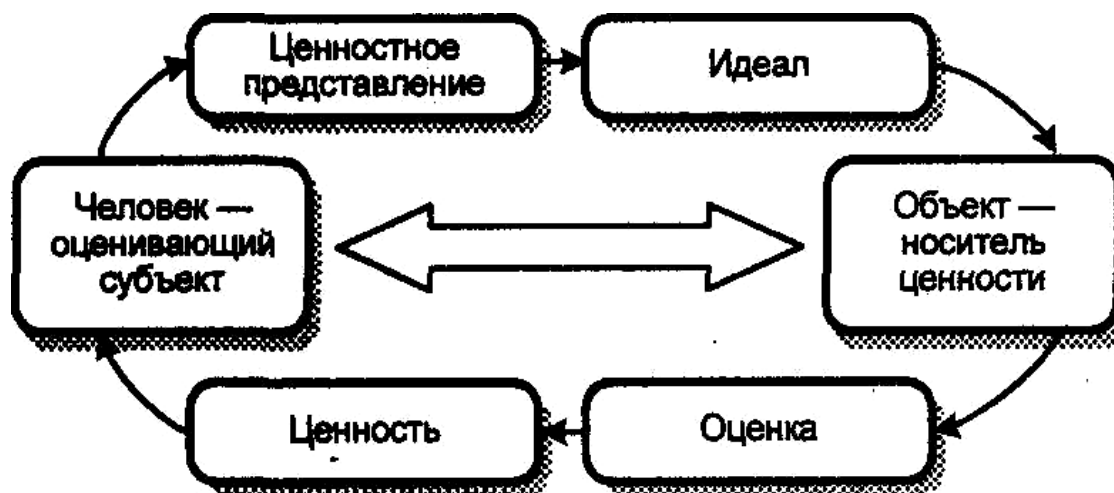

материальных и духовных благ. Взаимосвязь приведенных понятий схематически показана на рис. 2.3.

Ценность определяется не столько свойствами объекта, сколько свойствами человека — его отношением к объекту. Свойства объекта тут, несомненно, приходится учитывать, но решающее значение имеют не они сами по себе, а сложившиеся в культуре представления о них и о том, как и какими средствами люди должны удовлетворять свои потребности (а также то, в какой мере данный человек освоил эти представления и разделяет их).

### ВИДЫ ЦЕННОСТЕЙ

Мир ценностей сложен и трудноописуем. Ценности разнообразны и неоднородны. Среди них можно выделить финальные, инструментальные и производные ценности.

#### Финальные ценности

**Финальные** ценности — это высшие ценности и идеалы, важнее и значимее которых нет ничего. Они являются конечными целями человеческих устремлений. Это **самоценности**, т. е. такие ценности, которые ценны сами по себе, а не потому, что служат средствами для достижения каких-либо иных ценностей. Стремление к ним не нуждается ни в каких обоснованиях — наоборот, стремление к другим ценностям обосновывается тем, что последние позволяют приблизиться к финальным ценностям. Финальные ценности — это, например, человеческая жизнь, свобода, справедливость, красота, счастье, любовь, дружба, честь и достоинство личности, законность, гуманизм... Относительно таких ценностей бессмысленно спрашивать: зачем или для чего они нужны? Они нужны сами по себе. По словам философа М. Мамардашвили, «это ведь вещи, производящие сами себя».

♦ «Для чего нужна свобода и что она? Свобода ничего не производит, да и определить ее как предмет нельзя. Свобода производит только свободу, большую свободу... А уж затем она — условие других вещей, которые может сделать свободный человек». <sup>44</sup> ♦

То же можно сказать и о других финальных ценностях. Счастье, дружба, справедливость, честь, гуманизм необходимы людям не ради решения каких-то других задач, а ради самих себя. Чем больше люди обладают этими ценностями, тем больше у них возможность и далее увеличивать свое владение ими. Эти ценности и нужны лишь для того, чтобы была возможность иметь их в еще большей степени. А наличие их открывает пути к множеству других ценностей. Люди способны использовать финальные ценности в качестве фундамента для действий, ведущих к различного рода жизненным успехам, но тяга к финальным ценностям обусловлена не расчетом на достижение других благ, а тем, что без них нет вообще возможности жить достойной человека жизнью.

#### Инструментальные ценности

**Инструментальные** ценности — это средства и условия, необходимые, в конечном счете, для достижения и сохранения финальных ценностей.

<sup>44</sup> Мамардашвили М. Как я понимаю философию. М., 1990. С. 63.

257

♦ Так, красивые безделушки, изящная одежда, художественные изделия, которыми люди украшают свое жилье, могут иметь инструментальную ценность как средства, Кармин А. С. =Культурология. Издательство «Лань», 2003. — 928 с. ISBN 5-8114-0471-9

позволяющие наслаждаться красотой; занятия спортом могут быть инструментальной ценностью как условие сохранения и укрепления здоровья — финальной ценности; продвижение по службе может рассматриваться человеком в качестве инструментальной ценности, по отношению к которой финальной ценностью является возможность реализации своих личностных возможностей или творческих замыслов, а то и просто власть, обеспечиваемая начальственной должностью. ♦

### Производные ценности

*Производные* ценности — это следствия или выражения других ценностей, имеющие значимость лишь как признаки и символы последних.

♦ Так, подарок — производная ценность, знак любви, дружбы, уважения. Производной ценностью является медаль или грамота, символизирующие заслуги, которыми человек гордится. Можно относиться как к ценности, например, к какой-то реликвии — старой вещи, фотографии, записке, потому что она напоминает о дорогих душе переживаниях. ♦

Ценности во многих случаях оказываются несовместимыми друг с другом. Человек нередко вынужден ради одних ценностей жертвовать другими. С проблемой выбора одной из двух альтернативных ценностей всякий человек постоянно сталкивается в условиях повседневной жизни.

♦ Общение в кругу семьи и общение с друзьями — и то и другое есть ценность. Но нередко человек оказывается перед необходимостью выбрать: либо провести вечер у домашнего очага, либо пойти на встречу с друзьями. Какой из этих ценностей отдать предпочтение?

Образование — это ценность, и отдых — тоже ценность. Но приходится либо отказываться себе в отдыхе, чтобы заниматься образованием, либо отказаться от получения образования, но зато иметь время для того, чтобы отдыхать в свое удовольствие.

Иногда в столкновение друг с другом приходят и финальные ценности. Например, жизнь есть ценность, и честь есть ценность; но бывают ситуации, когда человек жертвует жизнью, чтобы защитить свою честь. Дворянин предпочитал погибнуть на дуэли, чем стерпеть оскорбление чести. Слова испанской революционерки Долорес Ибаррури «Лучше умереть стоя, чем жить на коленях» стали крылатым выражением, девизом, с которым идут на смерть в борьбе за свободу. ♦

У каждого человека образуется более или менее упорядоченная иерархическая структура *ценностных ориентаций*, т. е. ценностных представлений, с помощью которых он ориентируется в мире ценностей и определяет, какие из ценностей являются для него более, а какие — менее значимыми. В этой структуре на вершине иерархии находятся высшие, *финальные* ценности. На более низких уровнях иерархии расположены инструментальные и производные ценности.

Иерархия ценностных ориентаций у разных людей строится по-разному. Одна и та же ценность может быть финальной для одного человека и инструментальной для другого.

♦ Так, для пушкинского Скупого рыцаря деньги были финальной ценностью, а его сын рассматривал их лишь как инструментальную ценность — финальной он считал чувственные наслаждения, которые становятся доступными благодаря деньгам. «

На вершине иерархии ценностных ориентаций может быть *эгоистический* интерес, а может быть и *альтруистическое* стремление жертвовать всем ради блага других людей. Личность может ставить во главу угла индивидуальную свободу, не считаясь ни с какими коллективными мнениями, или, наоборот, ориентироваться на конформистское следование этим мнениям, или же стремиться гармонически сочетать свои индивидуальные интересы с коллективными.

Можно заметить определенную разницу между мужским и женским типами структуры ценностных ориентаций. Женщины, как правило, более концентрированы на ценностях домашнего очага, семейного мира, здоровья и благополучия детей, собственного имиджа (мода, макияж, украшения). Старая немецкая формула «трех К» — Kinder,

258

Küche, Kirche (дети, кухня, церковь) — хотя и критикуется сейчас как устаревшая и не соответствующая производственной, культурной и общественной активности современных женщин, тем не менее остается в силе для повседневной жизни многих представительниц прекрасного пола. По мнению М. Кагана, «у женщины ценностная доминанта — стабильность, покой, порядок, гармония, традиция, у мужчины — динамизм, нарушение сложившегося порядка вещей, обновление бытия, изобретение все новых и новых форм деятельности».<sup>45</sup>

У человека высокой культуры финальными являются духовные ценности. Они имеют приоритет не только над материальными («не хлебом единым жив человек»), но и над всеми другими ценностями, которые выполняют по отношению к ним инструментальную функцию или являются производными от них.

♦ Следует заметить, что в аксиологии сделано немало различных попыток систематизации всего множества ценностей. Г. Риккерт, один из родоначальников аксиологии, разделяя

все ценности на 6 классов: логические (в научных достижениях), эстетические (в произведениях искусства), мистические (в культах), религиозные, нравственные, личностные. Философ и психолог Г. Мюнстерберг в начале XX в. предложил различать два типа ценностей — жизненные (напр. любовь, счастье) и культурные (например, поэзия, музыка), а в каждом из этих типов — логические, эстетические, этические и метафизические ценности. Один из видных немецких философов нашего века М. Шелер выстраивал ценности в иерархию: на низшей ее ступени находятся ценности чувственные («приятное»), над ними — жизненные или витальные («благородное»), еще выше — духовные, в том числе — эстетические («прекрасное»), морально-правовые («справедливое»), гносеологические («истинное»), а на верхней ступени — религиозные («святое»). Современный французский аксиолог И. Гобри выделял в качестве основных 4 ценности: пользу, красоту, истину и добро.

В современной русской литературе по культурологии свой вариант систематизации ценностей предлагает Б. Ерасов, согласно которому существуют следующие типы ценностей: 1) витальные — жизнь, здоровье, безопасность, благосостояние и т. д.; 2) социальные — семья, дисциплина, трудолюбие, предприимчивость, богатство, равенство, патриотизм и пр.; 3) политические — гражданские свободы, законность, конституция, мир и др.; 4) моральные — добро, любовь, честь, порядочность, уважение к старшим, любовь к детям и т. п. 5) религиозные — Бог, Священное Писание, вера и пр.; 6) эстетические — красота, стиль, гармония и др.<sup>46</sup> Другой вариант содержится в книге Г. Выжлецова, где выделяются ценности духовные (в религии, нравственности, искусстве), социальные (политические, правовые, моральные), экономические и материальные.<sup>47</sup> Возражая против отнесения экономических и материальных благ к миру ценностей, М. Каган отмечает, что они «есть нечто, подлежащее бухгалтерскому учету» и могут быть лишь носителями ценности, а не самими ценностями. В аксиологической теории Кагана мир ценностей представляется как система, в которой ценности разных видов — художественные, экзистенциальные (составляющие смысл жизни), нравственные, правовые, политические, религиозные и др. — находятся в сложных структурных отношениях.<sup>48</sup> ♦

## 2.2. АКСИОЛОГИЧЕСКАЯ ТИПОЛОГИЯ ЛИЧНОСТИ

Одна из наиболее обоснованных попыток выделить основные виды ценностей предпринята американским ученым Г. Оллпортом, опиравшимся на идеи немецкого психолога Э. Шпрангера. Оллпорт не только разделил все ценности на шесть групп, но и в зависимости от того, какая группа ценностей является у человека ведущей, предложил различать шесть типов ценностных парадигм и, соответственно, шесть типов личностей.<sup>49</sup>

<sup>45</sup> Каган М. С. Философская теория ценностей. СПб., 1997. С. 141.

<sup>46</sup> Ерасов Б. С. Социальная культурология. Часть II. М., 1994. С. 122.

<sup>47</sup> Выжлецов Г. П. Аксиология культуры. СПб., 1996. С. 75.

<sup>48</sup> Каган М. С. Философская теория ценностей. СПб., 1997.

<sup>49</sup> См. об этом: Хьелл Л., Зиглер Д. Теории личности. СПб., 1997. С. 300-303.

259

### 1. «Теоретическая» личность

1. «Теоретическая» личность видит высшую ценность в *истине*. Для нее характерен рациональный, критический взгляд на жизнь. Она обычно обладает высокоразвитым интеллектом, увлекается наукой и охотно посвящает себя научной деятельности.

### 2. «Экономическая» личность

2. «Экономическая» личность выше всего ценит *пользу, выгоду*. Она практична, живо интересуется тем, как делать деньги. К абстрактному знанию, которое нельзя использовать в утилитарных целях, она относится с пренебрежением, зато нередко достигает больших успехов там, где требуется знание конкретное и нацеленное на решение практических задач, — например, в области техники и технологии.

### 3. «Эстетическая» личность

3. «Эстетическая» личность относит к высшим ценностям *красоту, форму, гармонию*. Она не обязательно избирает для себя какую-либо художественную профессию, но через всю жизнь пронесит любовь к искусству, склонность к наслаждению эстетическими переживаниями.

### 4. «Социальная» личность

4. «Социальная» личность считает наивысшей ценностью *любовь людей*. Попытки поставить какую-нибудь другую ценность над этой воспринимаются ею как холодные и негуманные. Альтруизм, готовность к самопожертвованию — лучшие качества людей такого типа.



## 5. «Политическая» личность

5. «*Политическая*» личность на вершину иерархии ценностных ориентаций ставит *власть*. Стремление властвовать, распоряжаться людьми — ее главная движущая сила. Ее интересует деятельность как в сфере политики, так и в любой другой сфере, где она может приобрести влияние и власть. Как правило, она умеет достаточно эффективно руководить людьми и организовывать их совместную работу.

## 6. «Религиозная» личность

6. «*Религиозная*» личность придает особенно важное значение постижению *единства мира* и поиску *смысла своего существования* в нем. Одни усматривают этот смысл в самоутверждении и активности, другие, наоборот, — в соединении с потусторонней реальностью путем отстранения от жизни.

По-видимому, в разных культурах соотношение между описанными типами личности неодинаково, поскольку в них создаются условия, более благоприятные для формирования одних типов личности, и менее благоприятные для других.

## 2.3. АКСИОЛОГИЯ ПОВСЕДНЕВНОСТИ

Не имея в виду какую-либо классификацию ценностей, я рассмотрю два уровня, на которых в культуре функционируют ценностные парадигмы: уровень *обыденного сознания*, занятого вопросами повседневной жизни людей, и уровень *идеологической мысли*, на котором в общественном сознании отражаются и оцениваются социально-исторические условия, перспективы и цели развития общества.

### ЦЕННОСТИ ПОВСЕДНЕВНОЙ ЖИЗНИ

Все мы живем в сфере повседневности — в мире обычных, повторяющихся изо дня в день дел и забот, в тревогах и радостях, связанных с событиями частной жизни своей и своих близких. Повседневная жизнь людей протекает на фоне исторических событий большого масштаба, происходящих в жизни страны, государства, человечества. С одной стороны, она зависит от этих событий, а с другой — сама оказывает влияние на ход истории, поскольку личность в ходе своей повседневной жизни может время от времени совершать нечто такое, что порождает «цепную реакцию» последствий, захватывающих судьбы множества людей и общества в целом (например, техническое изобретение, научное открытие, поступок, имеющий важные политические следствия). Однако для большинства людей повседневность — это область житейских «малых дел»: ежедневного быта, покупки и потребления

260

вещей и продуктов, привычных занятий и развлечений, труда и отдыха, будней и праздников, семейного общения, контактов с друзьями, сослуживцами и т. д. В ироническом ключе противопоставление «маленького мира» повседневности и «большого мира» общественно-исторических деяний описано И. Ильфом и Е. Петровым в «Золотом теленке» так:

♦ «В большом мире изобретен дизель-мотор, написаны «Мертвые души», построена Днепровская гидростанция и совершен перелет вокруг света. В маленьком мире изобретен кричащий пузырь «уйди-уйди», написана песенка «Кирпичики» и построены брюки фасона «полпред». В большом мире людьми двигает стремление облагодетельствовать человечество. Маленький мир Далека от таких высоких материй, У его обитателей стремление одно — как-нибудь прожить, не испытывая чувства голода». ♦

Ценностные парадигмы повседневной жизни начинают формироваться с детства. Любовь матери, семейная забота — первые ценности ребенка. От того, как складываются у него отношения с родными и близкими, во многом зависят ценностные ориентации, которыми он будет руководствоваться в дальнейшем. По мере взросления вырабатывается способность личности оценивать пространственно-временные условия своего существования. Пространство повседневности — это родной дом, двор, улица, «родимая сторонка» (поэтический ответ на вопрос: «С чего начинается Родина?») в известной песне замечательно соответствует существу дела). Время же повседневности есть время жизни личности. Отношение к нему зависит от того, как и чем человек его заполняет. Пространственно-временные условия повседневности — места проживания, времяпрепровождения — определяют то, что называют бытом. Ценности быта — это такие качества его организации, которые обеспечивают комфорт, доставляют удовольствие и радость. Обустройство быта является одной из главных забот повседневной жизни.

«Мой дом — моя крепость», — говорят англичане. Эту «крепость» стремятся иметь, однако, не только англичане. Проблема жилья — одна из центральных тем обыденных разговоров повсюду, а в нашей стране — особенно. Сознывая ценность домашнего очага, уюта, защищенности, даваемой

человеку его домом, люди готовы пойти ради нее на многие жертвы и даже прегрешения против морали и закона. Не случайно булгаковский мессир Воланд задумчиво отмечает пагубное влияние, в первую очередь, скверных жилищных условий на москвичей:

♦ «Ну, легкомысленны... ну, что ж... и милосердие иногда стучится в их сердца... обыкновенные люди... в общем напоминают прежних... квартирный вопрос только испортил их...». ♦

Особое значение в повседневности имеет ценностное отношение ко времени. Организация жизни в современном обществе требует неослабного внимания к темпу его течения. Счет его идет по секундам, люди то и дело взглядывают на циферблат часов, чтобы сверить свои действия со временем. Ныне разве только «влюбленные часов не наблюдают», да и то далеко не всегда жизнь им это позволяет. Как отмечает известный современный психолог Э. Берн, «люди постоянно озабочены тем, как структурировать свое время».<sup>50</sup> У одних его всегда не хватает, другие, наоборот, не знают, как его «убить». Оценка темпов течения времени меняется с возрастом: в юности часто кажется, что оно течет медленно (и его «много»), а в зрелые годы — что оно летит слишком быстро (и его «мало»). Но так или иначе временная структура повседневности задается технологическими ритмами трудовой деятельности. Ценность времени для личности в значительной мере зависит от того, какую ценность для нее имеет труд. Дорожит временем тот, у кого

<sup>50</sup> Берн Э. Игры, в которые играют люди. Люди, которые играют в игры. Л., 1992. С. 11.

261

есть жизненно важное (а в особенности — когда оно к тому же еще и любимое) дело. В этом случае отдавая, по пословице, делу время и потехе час, он ценит и время труда, и час потехи. Наоборот, время лишается ценности и даже становится антиценностью, которую хочется как-то «сбыть с рук», когда приходится заполнять его занятиями, не отвечающими интересам и желаниям человека.

*Мы знаем: время растяжимо —*

*Оно зависит от того,*

*Какого рода содержимым*

*Вы заполняете его.*

А. Кушнер

«Растяжимость» времени тут отражает его субъективную оценку, измеряемую достижениями, которые личность успевает в течение его осуществить.

## СЕНСОРНЫЙ ГОЛОД

Повседневный быт может затянуть человека в нескончаемую череду будничных забот, в монотонно повторяющуюся изо дня в день «суету сует». В результате возникает то, что психологи называют «сенсорным голодом». Стремление удовлетворить его требует эмоциональной разрядки и вызывает жажду острых ощущений. Известно, что древнеримский плебс требовал от властей не только «хлеба», но и «зрелищ». В качестве последних выступали дикое развлечение вроде гладиаторских схваток в Древнем Риме, кулачных боев между деревнями на Руси, казней, превращенных в массовые зрелища (сожжение еретиков на костре в средневековой Европе, публичное исполнение смертного приговора у мусульман по суду шариата, как это было в 1997 г. в Чечне). В современном обществе производство продукции, предназначенной для «щекотания нервов», ставится на поток. «Киноужастики», боевики с драками и кувыркающимися автомобилями, порнография, оглушающая аппаратура дискотек и эстрады, наркотики — все это средства удовлетворения «сенсорного голода».

## КУЛЬТ ПРИОБРЕТАТЕЛЬСТВА

Культура повседневности тяготеет к выдвиганию на первый план вещественно-материальной «оболочки» ценностей и сведению к ней их духовного содержания. Иначе говоря, духовные ценности отождествляется с их знаками, их внешним выражением, обладание вещами-носителями ценностей принимается за обладание самими ценностями. Отсюда рождается культ приобретательства: считается, что владение «престижными вещами» обеспечивает престиж, изысканность одежды свидетельствует об изысканности вкуса, наличие в доме картин известных художников или книг классиков литературы — о художественной образованности их владельца.

Многие люди посещают выставки и спектакли не потому, что получают от этого эстетическое наслаждение, а потому, что это позволяет слыть «культурным человеком» и чувствовать себя таковым. Но, по словам Э. Фромма, «иметь» не значит «быть». Когда говорят, что за деньги

можно купить все, то это верно лишь в том смысле, что с помощью денег можно, пожалуй, действительно приобрести внешние знаки всего что угодно. Однако иметь красивые вещи вовсе не равносильно тому, чтобы быть в состоянии чувствовать красоту и понимать сущность прекрасного, а получить со стороны других людей внешние знаки, скажем, уважения и любви — совсем не то же самое, что быть на самом деле уважаемым и любимым.

Подмена ценностей их вещественными носителями может привести, в конечном счете, к равнодушному, а то и пренебрежительно-насмешливому отношению к высшим духовным ценностям и идеалам человеческого бытия. Такие ценностные реалии, как честь, совесть, сострадание, благородство, гуманизм, справедливость, законность и т. п., начинают казаться «бреднями», «пустой болтовней», не стоящей

262

внимания практичного, делового человека («это все — для дураков»). Перестает быть ценностью и человеческая личность: она рассматривается как вещь, как объект для манипуляций.

### ПОДАВЛЕНИЕ ЛИЧНОСТИ

В итоге оказывается, что человек поглощается вещной средой и сам становится вещью среди других вещей. Исчезает сама специфика человеческого бытия. Жизнь, которую ведут люди при таких условиях, — это, по выражению немецкого философа М. Хайдеггера, «неподлинное бытие». Она протекает в замкнутом круговороте страстей и мыслей, в центре которого находится забота о том, как добыть деньги и как их потратить. И если для добывания денег приходится выбиваться из сил в труде — подчас однообразном, малоинтересном и потому еще более изматывающим, — то трата денег тоже производится в столь же напряженном стремлении к «красивой жизни». Причем как труд, так и потребление благ, удовольствия и развлечения, предполагаемые идеалами «красивой жизни», связаны не столько с духовными, сколько с материальными, вещественными, чувственными стимулами.

Над человеком, полностью погруженным в повседневность, нависает подобно дамоклову мечу угроза стать покорным рабом обстоятельств, чем-то вроде машины для жизнеобеспечения себя и своей семьи. Жизнь такого человека течет как бы помимо его воли. Он «плывет по течению» и чувствует себя игрушкой в руках неведомых сил, которые определяют его судьбу. Он делает не столько то, что хочет, сколько то, что должен делать, потому что «так принято». Это подавляет его личность, делает похожим на автомат, механически выполняющий заданные ему операции. Манипулируемый, извне-ориентируемый человек превращается в некое обезличенное существо, обреченное вертеться словно белка в колесе в утомительной гонке за материальными благами.

Существуют разные пути, по которым люди ищут выхода из круга тягот обыденной жизни.

Обломов, герой известного гончаровского романа, просто устраняется от участия в повседневной «суете сует» и обретает покой на своем уютном диване. В наш век подобная линия пассивного протеста против общепринятых стандартов жизни нашла выражение в «хиппизме» — молодежном движении бездельников, готовых довольствоваться полунищим существованием и не стремящихся ни к чему, кроме «приятного времяпрепровождения», которое сводится, в основном, к выпивке, наркотикам, беспорядочному сексу. Однако такие формы протеста против повседневности, во-первых, строятся на отвержении лишь одной части ее ценностей — той, которая связана с «обывательской» трудовой жизнью и стремлением к обогащению, карьере и т. п. (что чаще всего объясняется просто неспособностью выдержать трудность этого образа жизни). Во-вторых, подобные формы протеста возможны только при наличии средств для беззаботного нетрудового существования. У Обломова эти средства были. А хиппи и им подобные «аутсайдеры», отказывающиеся брать на себя какую-то социальную роль,<sup>51</sup> должны — если они не живут за счет родителей — как-то добывать деньги для жизни. Но это втягивает их в тот же замкнутый круг повседневности.

Беспорядочная жизнь и наркотики, в которых хиппи видят выход из «тюрьмы», «клетки» презираемого ими «организованного общества», сами становятся гораздо худшей «тюрьмой» и «клеткой».

♦ Р. Миллз, исследовавший жизнь лондонских хиппи в 1970-х гг.,<sup>52</sup> рассказывает о судьбе 23-летнего хиппи, который ради заработка приторговывал наркотиками. Вна-

<sup>51</sup> Как показывают социологические исследования, причинами этого отказа большей частью являются неудачи, слабости, лень, психические травмы.

<sup>52</sup> Mills R. Young outsiders. London, 1973.

263

чале он был в восторге от ощущения свободы, которую давала ему эта не требующая Жесткого рабочего режима деятельность (ежедневное вставание в 7.30 утра является в

глазах хиппи одной из самых удручающих черт «организованного общества»). Но постепенно торговля стала требовать от него все больших усилий и времени. Надо было вести борьбу с конкурентами, отстаивать свое место, поддерживать связи с постоянными покупателями зелья и оптовыми торговцами. ♦

Исследование Миллза показало, что хиппи либо в конце концов возвращаются в русло нормального «обывательского» существования, либо приходят к жизненному краху и гибели от наркомании. Третьего тут не дано. Такая же альтернатива характеризует судьбу, ожидающую «бомжей» в нашей стране.

Нежелание жить под гнетом скучных и однообразных будничных обязанностей, которые приходится выполнять ради куска хлеба, попытки добыть больше денег, чем можно заработать честным трудом, толкает некоторых на путь преступлений. Однако презрение к добропорядочному «мещанскому» образу жизни, которым любят похвастать преступники, на самом деле отнюдь не означает их освобождения из плена повседневности. «Законы» криминального мира лишь еще больше погружает человека в «неподлинное бытие». Ибо они представляют собою в действительности лишь аномальное, доведенное до крайности и потому особенно грубое и примитивное проявление описанной выше тенденции к подмене духовных ценностей их внешними носителями.

В основе криминального образа жизни лежат те же самые, свойственные культуре повседневности материальные, плотские, чувственные стимулы — потребительские интересы, низкопробная массовая продукция индустрии развлечений, и тот же замкнутый круг главной заботы — где взять и на что потратить деньги. Разница только в том, что в «нормальной» повседневности даже люди, пренебрежительно относящиеся к высшим духовным ценностям и идеалам и совершающие безнравственные, аморальные поступки ради материальных приобретений и выгод, все же имитируют признание этих ценностей и идеалов и прикрывают, маскируют ими свои действия. А в «ненормальной», криминальной повседневности эти ценности и идеалы откровенно и цинично попираются.

### ПРОБЛЕМА СМЫСЛА ЖИЗНИ

Спасение от «неподлинного бытия», от обыденности, подавляющей личность и превращающий человека в машину, занятую жизнеобеспечением, достигается только тогда, когда жизнь человека обретает смысл.

Явления природы сами по себе никакого смысла не имеют — смысл в них вкладывает человек. Жизнь как таковая тоже есть природное явление. Поэтому она, как и другие явления природы, также сама по себе лишена смысла. Человек получает ее независимо от своей воли, как и все животные, и, вообще говоря, может жить подобно им — бессмысленно. Но это не подлинно человеческая жизнь. В отличие от животных человек способен придать своей жизни смысл. Эта способность не прирождена человеку, не заложена в его генах. Она дается культурой. Овладевая культурой, человек не только приобретает эту способность. Культура также задает человеку «поле» смысложизненных или, как их еще называют, *экзистенциальных* (от лат. *existentia* — *существование*) ценностей, в котором он имеет возможность найти смысл своей жизни.

Можно видеть смысл жизни в том, чтобы просто жить — есть, пить, спать, работать, растить детей, радоваться всему, что приносит удовольствие, и стараться избегать всяких неприятностей. Такое бесхитрое, обывательское отношение к жизни, безусловно, имеет свое оправдание: жизнь, какой бы она ни была, представляет для людей

264

несомненную ценность. Однако при этом смысл жизни сводится к решению текущих жизненных задач, дробится на множество отдельных, сменяющих друг друга смыслов, заключенных в достижении частных, сиюминутных целей. И в какой-то момент человек может почувствовать, что в целом вся его жизнь течет бесцельно и бессмысленно.

Счастливые о смысле своей жизни обычно не думают. Счастливому человеку нет необходимости искать смысл жизни, потому что она для него и без этих поисков уже наполнена смыслом. Когда человек начинает размышлять о смысле своей жизни, сам факт таких размышлений есть свидетельство недовольства ею. Если встает вопрос: «зачем я живу?», то, казалось бы, ответ на него должен сводиться к тому, чтобы выбрать цель жизни и суметь подчинить жизнь движению к этой цели. Такой целью может быть, например, научное, техническое, художественное творчество,



борьба за преобразование общества, карьера, власть, богатство, воспитание детей, коллекционирование марок. Если человек готов скорее не жить, чем жить без смысла, то он ради поставленной им перед собою высшей цели может даже пожертвовать жизнью.

С этой точки зрения, однако, не имеет значения, какую именно цель ставит в жизни личность: ведь раз цель есть, значит есть и смысл жизни. Он может не пониматься или не одобряться другими, но это их дело. Каждый вправе быть кузнецом своей судьбы. Но если любые цели в равной степени приемлемы для определения смысла жизни, то сами поиски его обесмысливаются. Не все ли равно, какую цель в жизни поставить? В конце концов, смерть уравнивает всех: те, кто преследовал самые возвышенные цели, точно так же предстают перед лицом смерти, как и те, кто жил бесцельно и бессмысленно. Так для чего же нужно стремиться к чему-то?

Многие мыслители ужасались тому, что смерть лишает смысла любое решение вопроса о смысле жизни.

♦ «Представьте себе, — писал Паскаль, — толпу людей в цепях, приговоренных к смерти; каждый день некоторые из них умерщвляются на виду остальных; остающиеся... смотря друг на друга с чувством скорби и безнадежности, ожидают своей очереди. Вот картина рода положения человечества».<sup>53</sup>

Лев Толстой признавался, что самые лучшие побуждения казались ему тщетными и глупыми перед лицом смерти. Даже любовь к детям была отравлена мыслью, что смерть ждет их так же, как и его самого.

О том же говорил художник Гоген: «Не плохой ли это расчет — всем жертвовать ради детей?... Человек приносит себя в жертву детям, они, став взрослыми, жертвуют собой для своих детей. И помешательству не видно конца».<sup>54</sup>

Французский писатель и философ А. Камю, обосновывая тезис, что жизнь есть «абсурд» и никакого смысла в ней нет и быть не может, делал вывод, что единственная серьезная проблема, с которой сталкивается в жизни человек — это проблема самоубийства. ♦

Раздумывая о том, как люди могут жить, чувствуя себя приговоренными к неминуемой смерти, Толстой в своей «Исповеди» писал:

♦ «Есть четыре выхода из того ужасного положения, в котором мы все находимся. Первый выход есть выход неведения. Он состоит в том, чтобы не знать, не понимать того, что жизнь есть зло и бессмыслица... Второй выход — это выход эпикурейства. Он состоит в том, чтобы, зная безнадежность жизни, пользоваться покамест теми благами, какие есть... Третий выход есть выход силы и энергии. Он состоит в том, чтобы, поняв, что жизнь есть зло и бессмыслица, уничтожить ее. Четвертый выход есть выход слабости. Он состоит в том, чтобы, понимая зло и бессмысленность жизни, продолжать тянуть ее, зная наперед, что ничего из нее выйти не может...»<sup>55</sup> ♦

Проблема смысла жизни и смерти — одна из главных проблем всякой религии. Религия помогает преодолеть страх смерти, обещая человеку бессмертие на том свете. Но надо прожить жизнь в

<sup>53</sup> Паскаль Б. Мысли о религии. М., 1902. С. 56.

<sup>54</sup> Даниельсон Б. Гоген в Полинезии. М., 1973. С. 118.

<sup>55</sup> Толстой Л. Не могу молчать. М., 1985. С. 64-66.

265

соответствии с заповедями Божиими, чтобы заслужить вечное блаженство. Таким образом, в религии высший смысл жизни задан человеку Богом и вынесен за ее рамки: жизнь предстает лишь как средство для достижения потусторонней по отношению к ней цели, как некоторый этап на пути к загробному бытию. Человеку остается только понять, для чего Бог его предназначил, и выполнять это предназначение. Правда, узнать, какую именно жизненную задачу должен согласно воле Бога решать данный человек, нелегко, но это и необязательно: если человек верит в Бога и не грешит, то этого достаточно для спасения души, что и составляет смысл земной жизни человека.

С атеистической точки зрения, смысл жизни не предписан человеку некоей стоящей над ней силой, а определяется самим человеком. Атеист ищет этот смысл не «за скобками» жизни, не вне ее рамок, а в ней самой.

♦ Отмечая, что никакого данного свыше предназначения и смысла человеческая жизнь не имеет, Л. Фейербах писал: «Особым назначением... человек обладает лишь как существо моральное, то есть социальное, гражданское, политическое существо... Тот, кто сам не назначает себя для чего-то, тот и не имеет назначения к чему-либо».<sup>56</sup> Смысл жизни не «дается», а создается человеком. И искать его надо самостоятельно, а не брать в готовом виде из религиозных проповедей или философских трактатов. ♦

Атеизм не страшится признать трагизм смерти и не утешает нас надеждой на спасение души в

потустороннем мире. Уход человека из жизни — ничем не восполнимая и безвозвратная утрата. Нельзя устранить трагизм смерти, трудно смириться с нею. Предчувствие смерти мучительно, оно разрушает безмятежную «радость бытия». Мысль о собственной смерти плохо укладывается у нас в голове, она всегда остается недодуманной. Но можно и должно относиться к смерти не как к

нависшей над всеми нами роковой угрозе, делающей всю жизнь абсурдом и бессмыслицей, а как к условию человеческого существования, которое надо учитывать, чтобы жить разумно и осмысленно.<sup>57</sup> Переживания, связанные со смертью, при всей их горечи не должны доводить нас до отрицания ценности жизни. Напротив, они заставляют нас дорожить каждым мгновением (бессмертные существа, очевидно, не имели бы в этом нужды). А сознание того, что смерть есть одинаковый удел всех, лишь подчеркивает общность наших конечных судеб, сближает и объединяет всех людей, способствует их взаимопониманию, развитию чувств сострадания, сочувствия, солидарности.

Проблема смысла жизни может решаться только с учетом того, что индивидуальная жизнь человека есть часть общей жизни семьи, коллектива, народа, всего человечества. Эта общая жизнь — дар, которым люди владеют совместно. И в то же время каждый человек несет личную и ни с кем не разделяемую ответственность за сохранение и улучшение этой общей жизни. Он должен жить как ее участник, обязанный заботиться не только о себе, но и о других. Именно благодаря заботам людей друг о друге общая жизнь человеческого рода не прекращается, хотя смертный удел постигает каждого. Таким образом, *индивидуальная жизнь получает смысл как частица совместной, общей жизни людей.*

Человек, живущий только для себя, теряет смысл жизни потому, что отрывает свою индивидуальную жизнь от общей жизни. Для него смерть

<sup>56</sup> Фейербах Л. Избранные философские произведения. Т. 1. М., 1955. С. 343.

<sup>57</sup> Некоторые биологи утверждают, что существует возможность победить смерть. В печати сообщалось о сделанном в 1997 г. открытии «гена смерти», воздействие на который может сделать клетки человеческого тела бессмертными. Если это подтвердится, то вся постановка проблемы жизни и смерти в философии и культуре претерпит существенные сдвиги. Пока, правда, неясно, каковы реальные перспективы биофизических исследований в этом направлении.

266

представляется жестоким и бессмысленным *концом всего*, так как все, чем он живет, он соединил исключительно с собственной персоной. Но если то, чем живет и что делает человек в своей повседневной жизни, служит не только его собственному благополучию, но и благу других людей, то *смерть не способна уничтожить смысл его жизни*. Этот смысл воплощается в том, что он сделал для сохранения и улучшения общей жизни (в конечном счете - всего рода человеческого).

Рассказывая в «Исповеди» о своих размышлениях над смыслом жизни, Толстой приходит к заключению, что этот вопрос неразрешим, если человек считает, что его жизнь «плоха». Когда человек живет скверной и бессмысленной жизнью, то винить в этом ему надо не жизнь, а самого себя. Чтобы иметь смысл жизни, человек должен быть личностью, *могущей* иметь смысл жизни. Иначе говоря, он должен быть способен наполнить свою жизнь смыслом, а не просто сформулировать словесно, в чем этот смысл состоит (такая формулировка — дело вторичное и даже не обязательное; многие люди живут полной смысла жизнью, обходясь притом без всяких словесных выражений его). Любовь к людям, бережное, благоговейное отношение к жизни человеческой вообще и в том числе к своей собственной — вот источник, из которого рождается смысл нашей жизни. Личность, умеющая наполнить смыслом жизнь, — это личность, несущая в сердце любовь к людям. Такая личность находит смысл жизни в деятельности, которая доставляет радость и ей самой, и другим.

## 2.4. ИДЕОЛОГИЯ

### «ФАКТЫ» и «ИДЕИ»

Слово «идеология» (буквально — учение об идеях) вошло в общественную мысль в начале XIX в. Им стали пользоваться для обозначения системы идей, на основе которых строится объяснение социальной действительности, оценка событий политической, экономической, культурной жизни общества. Но в

дальнейшем под идеологией начали понимать надуманное, произвольное, ложное толкование общественных явлений. Император Наполеон презрительно называл идеологами своих критиков, отрицательно расценивавших его деятельность. Возникла тенденция противопоставлять идеологию науке, «идеи» — «фактам».

Для такого противопоставления действительно есть основания. Ведь одно дело — реальные факты, а другое — их трактовка и оценка.

♦ Когда историк, изучая «писцовые книги» XVI в., констатирует, что в 1565 г. Иван Грозный издал указ об учреждении опричнины, он устанавливает исторический факт. А когда в вышедшем в сталинское время Постановлении ЦК ВКП(б) утверждается, что Ивану Грозному понадобилось создать «прогрессивное войско опричников», чтобы навести порядок в стране и укрепить Российское государство, то это — «идея», т. е. истолкование и оценка данного факта. ♦

Спор о том, верно ли зафиксированы и описаны факты, отличается от спора о том, как следует объяснять их и оценивать их значение.

♦ Когда подсчитывают, что за время опричнины было казнено около 4 тысяч человек (из 8-10 миллионов населения тогдашней Московской Руси), то указанное число можно проверять и уточнять путем исследования различных архивных материалов. Но когда одни считают эти казни необходимой мерой борьбы с крамольниками и изменниками, а другие — неоправданно жестоким, кровавым террором, то никакими архивными исследованиями тут нельзя выяснить, кто прав. ♦

Обратившись к более близкому к нам времени, мы столкнемся с яростными спорами вокруг распада СССР, гайдаровской реформы цен, приватизации государственной собственности, войны в Чечне, принимаемых правительством решений по разным вопросам политики, экономики, культуры. Факты — развал Советского Союза в 1991 г., реформа цен в начале 1992 г.

267

и др. — всем известны, и в них никто не сомневается. Споры вызываются разным отношением к этим фактам, разной оценкой их. Борьба мнений идет Между теми, кто относится к ним позитивно и оптимистически оценивает их последствия, и теми, кто, наоборот, относится к ним негативно, осуждает действия властей (разумеется, здесь есть много промежуточных нюансов). И тут никакими аргументами не удастся переубедить того, кто твердо уверовал в истинность своего мнения. Аргументы не действуют, потому что позиция человека в подобных спорах определяется его идеологическими убеждениями, а они сильнее любых аргументов. Пристрастия, рождаемые ими, определяют то, что все Доводы против его мнения будут расцениваться как недостаточно убедительные, а доводы за — как неопровержимые.

## ЦЕННОСТИ И ИДЕАЛЫ В ИДЕОЛОГИИ

Но, может быть, противопоставлять идеологию и науку надо лишь тогда, когда идеологические трактовки и оценки фактов делаются произвольно, необъективно? Разве не могут эти трактовки и оценки быть столь же объективными и беспристрастными, как научные описания фактов?

♦ Выдающийся французский историк М. Блок по этому поводу пишет, что есть два способа быть беспристрастным — способ ученого и способ судьи. Долг совести для обоих — найти истину, узнать факты во всей их подлинности. Но ученый, выполнив этот долг, может считать свою задачу выполненной. «Судье же еще предстоит вынести приговор. Если он, подавив личные симпатии, вынес приговор, следуя закону, он считает себя беспристрастным. И действительно, будет таковым, по мнению судей. Но не по мнению ученых. Ибо невозможно осудить или оправдать, не основываясь на какой-то шкале ценностей, уже не связанной с какой-либо позитивной наукой. Что один человек убил другого — это факт, который в принципе можно доказать. Но чтобы покарать убийцу, мы должны исходить из тезиса, что убийство — вина, а это по сути — всего лишь мнение, относительно которого не все цивилизации были единодушны». <sup>58</sup> ♦

Идеологические оценки могут быть беспристрастными только в том же смысле, как решения судьи. Ибо они не могут делаться иначе, как исходя из какой-то шкалы ценностей.

Как уже отмечалось, ценностные представления и идеалы могут быть очень разнообразными. Они складываются по-разному в различных культурах и изменяются в ходе исторической эволюции цивилизаций. Свои комплексы ценностей образуются у разных народов, поколений, возрастов, социальных групп, классов, профессий, семей и, наконец, у каждого отдельного

индивида. Стремясь быть беспристрастным, человек может в большей или меньшей мере выйти за рамки личных, индивидуальных ценностных представлений и не судить о событиях и исторических личностях исключительно по принципу: «мне нравится — мне не нравится». Но нельзя полностью освободиться от ценностей и идеалов, которые сложились в культуре его эпохи, его народа, его социальной среды.

Если отвлечься от субъективных склонностей и вкусов отдельных индивидов, то обнаружится, что в идеологических суждениях, в конечном счете, находят выражение взгляды, обусловленные ценностями и идеалами, которые являются типичными для больших социальных групп, сообществ, классов, народов. Разработка и систематизация этих взглядов приводит к созданию *идеологических систем* — теоретических концепций, представляющих видение социальной действительности с позиций определенной группы, в свете господствующих в ее культуре (субкультуре) ценностей и идеалов. В идеологических концепциях обычно содержатся идеи, на основе

<sup>58</sup> Блок М. Апология истории, или ремесло историка. М., 1986. С. 79.

268

которых строится не только понимание прошлого и настоящего, но и формулируются программы совершенствования общества, соответствующие интересам данной социальной группы. Поскольку с разных социальных позиций происходящие в обществе события и процессы видятся неодинаково, постольку возникают различные системы идеологических взглядов и идеология оказывается ареной острой идейной борьбы.

Итак, идеология не может быть беспристрастной. Идеологи всегда так или иначе выражают интересы определенных социальных групп, чаще всего тех, с которыми они связаны по своему происхождению и положению, хотя далеко не всегда отдают себе отчет в этом.

Ценностные парадигмы идеологии носят обобщенный характер и охватывают, главным образом, типичные для тех или иных социальных групп представления о том, как должно быть устроено «хорошее» общество. Эти представления разделяются на четыре основных слоя:

1. Социальные (экономические, правовые, политические и пр.) ценности. К ним относятся, например, равенство, демократия, свобода, справедливость, государство, закон, просвещение и т. п. Следует заметить, что существуют идеологические системы, отстаивающие противоположные ценности: социальное неравенство (элитарная идеология — например аристократии), ограничение свободы (например, свободы слова, печати и др. в идеологии тоталитаризма), безгосударственность (в анархизме, а также в идеальном коммунистическом обществе по Марксу), суд «по совести» вместо суда по закону («революционная законность» первых лет советской власти).

2. Критика общества, не способного обеспечить указанные ценности.

3. Программы деятельности по совершенствованию общества. Участие в такой деятельности провозглашается высшей гражданской добродетелью, а ее руководители и наиболее активные участники изображаются как герои и образцы для подражания.

4. Проекты идеального общества, в котором защищаемые данной идеологической системой ценности реализуются в максимально совершенной форме.

Идеология правящих кругов общества выдвигает на первый план ценности, стремление к которым оправдывает и укрепляет их власть. Интересы и идеалы «власть имущих» она стремится навязать всему обществу и представить их как всенародные. Именно она обычно и выступает в роли «официальной» государственной идеологии, которая спланирует общество и делает его более управляемым. Примером тому может служить известная формула русского царизма: «Самодержавие, православие, народность». Идеальное общество в такой идеологии представляется по своему устройству подобным существующему. И важнейшими условиями приближения к нему объявляются единство народа, повиновение граждан, забота государства об их благоденствии. Критическая составляющая идеологии господствующей элиты направлена против «смутьянов» и «бунтовщиков», которые подрывают общественное спокойствие и только мешают улучшению жизни общества. А также против внешних врагов, что позволяет в нужный момент обосновать необходимость войны с ними (скажем, крестовых походов против «неверных» или российских войн с различного рода «басурманами»).



Идеологи общественных слоев, неудовлетворенных своим положением, должны вступить в борьбу с господствующей в общественном сознании государственной идеологией. Поэтому у них существенную роль играет критика ценностей, лелеемых правящей элитой и провозглашаемых в качестве общенародных. Этим ценностям противопоставляются идеи, связанные с построением общества на принципах «подлин-

269

ной» социальной справедливости, которая не обеспечивается существующим общественным строем. Так, во французской революции конца XVIII в. ниспровержение монархии шло под лозунгам: «Свобода, равенство, братство». Далеко не всегда при этом ясно рисовались основы нового общественного порядка, который должен быть установлен вместо старого.

Проекты идеального устройства общества разрабатывались многими мыслителями, начиная еще с Платона, считавшего, правда, в духе своего времени, необходимым социальное неравенство людей. Различные варианты идеальной организации общественных отношений предлагались в социалистических утопиях (Т. Кампанелла, Т. Мор и др.). Однако наименее разработанным в подобных идеологических концепциях был вопрос о способах реализации предлагаемых проектов.

Из истории известно, что участники народных восстаний большей частью оставались в плену господствующей в общественном сознании идеологии (например, сподвижники Разина и Пугачева и не помышляли об изменении общественного строя, они желали Лишь «хорошего царя»; Пугачев потому и счел нужным самозванство). «Революция в умах» происходит сначала в образованных слоях общества, и только после этого идеи, противоречащие господствующей в обществе идеологии, начинают, как говорил Маркс, «овладевать массами». Марксизм явился первой идеологической системой, которая нашла путь к практической реализации идей социализма.

Исторический опыт свидетельствует, что смена идеологических парадигм в ходе революционных переворотов совершается в атмосфере энтузиазма и надежды на «светлое будущее», которое должно принести осуществление лозунгов, провозглашенных революционерами. Однако после победы революции действительность оказывается во многом не соответствующей проектам, со-

чиненным идеологами. В общественном сознании постепенно нарастает разочарование в идеалах, вдохновлявших революционное движение. Общественные силы, пришедшие к власти в результате революционного переворота, так или иначе начинают делать то же самое, что делала предшествующая власть: пропагандировать свою идеологию в качестве общегосударственной и изображать своих идейных противников как врагов общества, препятствующих его совершенствованию. Так было во Франции после революции 1790-х гг., так было и в России после Октябрьской революции. Революционное по своей сути преобразование советского общества, начавшееся в 1980-х гг., шло в этом же русле. Энтузиазм и надежды первых лет «перестройки» к концу 1990-х гг. в значительной мере угасли. И вместе с тем совсем не случайно в верхах общества родились призывы к выработке новой «национальной идеи», которая могла бы сплотить все народы и слои населения России. Идет поиск идеологических средств, способных стать духовной основой существования и развития российского государства.

## ИДЕОЛОГИЯ И НАУКА

Если идеология представляет собою систему ценностей и идеалов, а наука — систему объективного, беспристрастного знания, то, казалось бы, между ними можно провести достаточно четкую разделительную линию. Однако определить, где кончается наука и начинается идеология, — задача непростая. Потому что наука не сводится лишь к изложению «голых фактов», она должна их объяснять. Но в общественных науках, в отличие от естествознания, факты являются удачными или неудачными результатами человеческих замыслов, а не действий стихийных сил природы. Замыслы же всегда направлены на какие-то цели, т. е. определяются ценностями и идеалами, к которым люди стремятся. Как пишет М. Блок, мы бы посмеялись над химиком, вздумавшим

270

делить газы на злые, вроде хлора, и добрые, вроде кислорода (хотя когда-то алхимики так делали); однако от историка, социолога, политика мы ждем оценок — нам далеко не безраз-

лично, где добро и где зло в жизни общества. А подобные оценки делаются исходя из каких-то идеологических установок. Таким образом, идеология тесно переплетается с общественными науками и входит в их содержание. Идеологические воззрения ученых-обществоведов подчас даже незаметно для них самих сказываются на толковании рассматриваемых ими проблем. Идеологическая борьба захватывает не только теоретическое понимание, но и практическое решение встающих в общественной жизни вопросов политики, экономики, культуры.

Вместе с тем, разумеется, никакая идеологическая система не могла бы сыграть серьезной роли ни в науке, ни в социальной практике, если бы она состояла из сплошных заблуждений. Поэтому идеология не может развиваться совершенно в стороне от науки. Разработка идеологии требует анализа общественной жизни, выяснения перспектив ее изменения, постановки задач, которые необходимо решать в целях ее улучшения, построения проектов более совершенной организации общества. Все это, очевидно, выходит за рамки дел, которыми озабочено обыденное сознание людей в процессе повседневной жизни. Идеологические концепции являются продуктами специализированного теоретического мышления, они создаются и вводятся в общественное сознание как результаты философских, исторических, социальных, политических, экономических исследований.

### **ИДЕОЛОГИЯ И ПРОПАГАНДА**

Любая идеология стремится распространить свое влияние на умы возможно большего круга людей. Отсюда — огромное значение, которое придается идеологической пропаганде. Естественно, что власти в любом государстве заинтересованы в пропаганде прежде всего той идеологии, которой они сами руководствуются. С этой целью используются разнообразные возможности, которыми располагает государство. «Идеологическим обеспечением» проводимой властями политики занимается большой отряд профессионалов. В пропаганду официальной идеологии вовлекаются средства массовой информации, учреждения культуры, система образования. Неудивительно, что эта идеология получает господство в общественном сознании. Альтернативным идеологическим взглядам трудно пробиться через плотную атмосферу, которой она обволакивает умы граждан.

На практике идеологические установки зачастую обуславливают одностороннее, тенденциозное освещение явлений и событий общественной жизни. Стремление во что бы то ни стало оправдать действия государства, обосновать их необходимость и правильность, склонить общественное мнение к их одобрительной оценке ведет к созданию искаженной картины действительности. То, что служит государственным интересам (в том виде, как они представляются «власть имущим»), выпячивается в этой картине на первый план, а то, что с ними плохо согласуется, получает искаженное изображение или попросту замалчивается. В пропагандистских целях при этом сплошь и рядом в ход пускаются любые средства, включая фальсификацию и прямую ложь.

Французский историк М. Ферро, изучив литературу, которая используется при преподавании истории в разных странах, пришел к выводу, что в ней «научнообразие и методология служат лишь „фиговым листком" идеологии». В самых различных странах — Франции и Китае, Польше и Японии, США и России — одинаково ставится цель изучения истории школьниками: главное — не в том, чтобы дать детям фактические знания, а в том, чтобы «ковать патриотизм»,

271

«пробуждать национальную гордость». «В противовес европейскому взгляду на историю алжирцы и турки прославляют цивилизацию кочевников, реабилитируют туарегов и Атиллу... Индия или Черная Африка, отвергая миф о прогрессе, восхваляют равновесие, существовавшее до прихода европейцев», — пишет Ферро<sup>59</sup>.

В школьных пособиях всех стран почти в одинаковых выражениях восхваляются особые достоинства своего народа: воинская доблесть, смекалка, высокая нравственность. Внушается мысль, что по этим качествам он превосходит все другие народы. Не слишком приглядно выглядящие страницы отечественной истории затушевываются (например, в испанских школьных учебниках нет ни слова о работорговле, которой занимались испанские моряки; советские учебники истории лишь мельком упоминали о Кронштадтском мятеже — восстании против большевиков). Заслуги национальных героев всячески преувеличиваются, а то, что

может бросить на них тень, считается не заслуживающим упоминания. Например, в Турции детям рассказывают, что вторжение гуннов — первого тюркского народа — в Европу сыграло большую позитивную роль в формировании европейского общества, а вождь гуннов Аттила «был очень добрым, приветливым государем»; русским школьникам редкие учителя говорят об участии великого полководца Суворова в подавлении польского восстания и пугачевского бунта или о стратегической неоправданности его знаменитого перехода через Альпы. Наиболее бдительно следят за патриотической направленностью преподавания истории в тоталитарных государствах. «Изобретателя надо прославлять не потому, что он изобретатель, а потому, что он представляет свой народ», — учил немецких педагогов

<sup>59</sup> Ферро М. Как рассказывают историю детям в разных странах мира. М., 1992. С. 10, 306.

Гитлер. Хорошо известно, какое важное место отводилось в Советском Союзе коммунистическому воспитанию молодежи, неперенными требованиями которого было воспитание любви к «родной Коммунистической партии». Господство единой коммунистической идеологии было одним из главных условий, обеспечивавших сохранение единства народов СССР. Как только эта идеология утратила свое монопольное положение, громадная советская держава распалась.

Особенно неразборчивы в средствах идеологи и пропагандисты, выражающие политические интересы борющихся общественных сил. В США история страны в глазах белых и черных предстает по-разному и даже периодизируется различным образом. «Идейные борцы», выступающие в защиту интересов разных политических группировок в современной России, не жалеют чернил, сочиняя порочащие противников «компроматы» — не случайно так часты судебные процессы по клевете.

Каждый раз, когда требуется найти в истории оправдание действиям политиков, историю переписывают наново. В начале 1930-х гг., когда надо было оправдать большевистскую политику коллективизации и индустриализации, история России изображалась Сталиным так:

♦ «История старой России состояла, между прочим, в том, что ее непрерывно били за отсталость. Били монгольские ханы. Били турецкие беки. Били шведские феодалы. Били польско-литовские паны. Били англо-французские капиталисты. Били японские бароны...»

♦

А в 1940-х гг. противостояние Западу потребовало внушить людям мысль о превосходстве всего русского над западным. Развернулась борьба с «космополитизмом», и за высказывания, даже отдаленно похожие на приведенную сталинскую речь, сажали, и надолго. Так что Сталину надо было бы отправить в ГУЛАГ самого себя...

Ради текущих задач в политической идеологии и пропаганде нередко

272

отказываются от многих социальных ценностей и даже отступают от общественных идеалов, под знаменем которых выступают. Нынешние российские коммунисты держат свечи в церквях и проповедуют национальную ненависть, предавая забвению коренные идеи коммунистической идеологии — атеизм и интернационализм. Люди, которые с пеной на губах ратовали за «социализм с человеческим лицом», теперь с такой же пеной призывают к возрождению в России самовластия.

## ИДЕОЛОГИЯ И ПОВСЕДНЕВНОСТЬ

Идеология агрессивна по отношению к повседневности. Она, как правило, провозглашает приоритет общественных, национальных, общегосударственных интересов над личными, семейными, групповыми.

Государственная идеология требует от граждан, чтобы они ради защиты ценностей общества, страны, нации — например, государственного суверенитета и независимости — приносили в жертву ценности повседневной жизни — комфорт, благополучие семьи, любовь и т. д. Идеальный гражданин — это, прежде всего, патриот, для которого благо отчизны выше любых личных благ. Защита отечества, воинская повинность, соблюдение законов и постановлений правительства — «первая необходимость», «священный долг», во имя которого гражданин обязан сделать все, что от него требуется, — в том числе (скажем, в случае войны) расстаться с привычным повседневным бытом, с семьей и даже с жизнью.

Особенно настойчиво стремятся идеологизировать повседневную жизнь своих граждан

тоталитарные государства. Для этих государств характерно безраздельное господство в общественном сознании одной-единственной идеологической системы и беспощадное подавление иных. В них власти отслеживают бдительным оком поступки, речи и даже мысли людей, сурово карая не только какие-либо действия, могущие нанести ущерб «интересам народа», но даже просто недостаточно активное почитание государственных, религиозных, национальных «святынь» и отсутствие энтузиазма в выражении верноподданнических чувств.

♦ Насколько далеко может зайти давление идеологии на повседневность, показывается в фантастических романах Е. Замятина «Мы», Дж. Оруэлла «1984», Р. Брэдбери «451° по Фаренгейту» и др., авторы которых подвергают художественному исследованию утопическое тоталитарное общество. ♦

Революционная идеология в борьбе с господствующей идеологической парадигмой тоже ведет наступление на ценности повседневной жизни. Для нее идеалом является пламенный революционер, полностью посвятивший себя «борьбе за освобождение трудящихся». В его жизни быт не играет никакой роли, он вырван из повседневности. Презрение и ненависть к «мещанству», обывательскому существованию, буржуазному образу проходит лейтмотивом через рассказы о героях Октябрьской революции и гражданской войны, о вождах партии большевиков. Антимещанскую направленность умонастроений, внедряемых в общественное сознание революционной идеологией пролетариата, выразительно подчеркивал во многих своих произведениях «певец революции» В. Маяковский. В его стихотворении «О дряни» Маркс с портрета обличает «мурло мещанина», после победы революции «вылезшее из-за спины РСФСР»:

*«Опутали революцию обывательщины нити.  
Страшнее Врангеля обывательский быт.  
Скорее головы канарейкам сверните —  
чтоб коммунизм канарейками не был побит!»*

Партийная пропаганда и при «зрелом социализме», сложившемся в условиях тоталитарного режима, постоянно бичевала «безыдейное существование», «вещизм», «собственнические

273

инстинкты» обывателей, погрязших в «засасывающей тине» мещанского быта. В противоположность этим «пережиткам капитализма» она воспевала как высшие ценности социалистического образа жизни «беззаветное служение делу партии», «самоотверженный социалистический труд», который, как говорил Сталин, есть «дело чести, доблести и геройства», «политическую активность», выражающуюся во «всемерной поддержке» мероприятий партии и правительства и выполнении различных общественных «нагрузок» (поручений, даваемых партийными, профсоюзными и другими общественными организациями).

Внедрение идеологических ценностей в обыденное сознание и подчинение частных житейских интересов человека общенациональным, государственным целям — это, несомненно, один из путей, который выводит личность за узкие рамки повседневного бытия. Перед ней открывается широкое поле выбора форм общественно-полезной деятельности и обретения в ней смысла жизни. Борьба за осуществление социальных идеалов, как бы различны ни были представления о них, создает условия для духовного подъема личности, развертывания и актуализации ее способностей. Однако ценности вообще и социально-политические ценностные ориентации в частности нельзя навязать человеку силой. «В них нельзя войти, как в новую квартиру, надеть, как новый костюм, употребить, как хлеб и воду. К ценностям невозможно просто приобщиться, их нужно *сотворить самостоятельно...*»<sup>60</sup>

Когда идеологические установки «спускают сверху» и под угрозой наказания заставляют следовать им, это подавляет личность, может быть, даже больше, чем тяготы повседневности. В ответ начинают действовать механизмы защиты ценностей повседневного бытия.

Самый простой из них — пассивное, тихое сопротивление, уход в частную жизнь по принципу «моя хата с краю, я ничего не знаю». Это находит выражение в молчаливом саботаже различных «мероприятий», проводимых общественными организациями и органами власти, уклонении от явки на собрания, демонстрации, выборы. Политика расценивается как грязное дело, от которого лучше всего держаться подальше. Как поется в песенке современного барда Тимура Шауфа, «я в этом не участвую, я просто пиво пью».

Другой, в условиях тоталитарного режима более опасный способ противостояния



идеологическому давлению — осмеяние пропагандируемых господствующей идеологией ценностей. Примером тому может служить популярность политических анекдотов, которые передавались шепотом из уст в уста в годы даже самых жестоких идеологических репрессий в нашей стране.<sup>61</sup>

Наконец, неприятие установок государственной идеологии может дорасти до активной борьбы с нею и защищаемым ею режимом, вылиться в диссидентское движение. Это, впрочем, уже есть выход за рамки повседневности, требующий от личности «переоценки ценностей» повседневного бытия, осмысленного выбора жизненного пути и гражданского мужества, чтобы следовать этому выбору.

<sup>60</sup> Выжлецов Г. П. Аксиология культуры. СПб., 1996. С. 79.

<sup>61</sup> «Обывательский» взгляд на пропаганду: «Читаете ли вы газеты?» — «Конечно! Иначе откуда мог бы я знать, что хорошо живу?». Насмешка над пропагандируемыми идеологическими ценностями: Вовочка отвечает на вопросы учителя. «Кто твой отец?» — «Мой отец — великий вождь советского народа Сталин» «А твоя мать?» — «Моя мать — Родина». «А кем ты хочешь стать?» — «Сиротой!». Тот факт, что подобные анекдоты рассказывали и слушали со смехом, несмотря на риск попасть из-за них под преследования, достаточно ясно говорит о том, как обыденное сознание отторгало установки официальной идеологии.

274

Таким образом, в ответ на идеологическое давление повседневность вырабатывает «иммунитет» против чужеродной для нее идейной «инфекции». Безраздельное господство официальной идеологии в обществе отнюдь не означает ее господства в обыденном сознании. Однако между официальной идеологией и идеологией нет «китайской стены». Сопротивляемость обыденного сознания идеологической пропаганде ограничена, и оно всегда в большей или меньшей степени впитывает в себя какие-то элементы господствующей в обществе идеологии.

### §3. РЕГУЛЯТИВНЫЕ ПАРАДИГМЫ

Формы и способы регуляции человеческого поведения разнообразны. На *физиологическом* уровне регуляторами его выступают нервные процессы, посредством которых осуществляются рефлекторные реакции на внешние и внутренние раздражители. На *психологическом* уровне индивидуальные особенности поведения личности обуславливаются такими факторами, как мотивация, воля, эмоции, интеллект, склонности, интересы, черты характера и т. п. Однако здесь речь пойдет не о физиологических и психологических, а о *социокультурных* механизмах регуляции человеческого поведения. Под ними понимаются регулятивы (нормы, требования, правила, программы), которые задаются людям существующей в данном обществе культурой.

#### 3.1. О ПРИРОДЕ РЕГУЛЯТИВОВ

##### ПОЛЕ РЕГУЛЯТИВОВ В КУЛЬТУРНОМ ПРОСТРАНСТВЕ

Смысл регулятивов состоит в программировании человеческого поведения. Регулятивы — это информационные «блоки», содержащие предписания («надо»), запреты («нельзя»), разрешения и рекомендации («можно»). Они играют в обществе такую же роль, какую выполняют в компьютере команды, определяющие операции, которые совершают те или иные его устройства. Разумеется, люди, в отличие от элементов компьютерных систем, обладают свободой действий и могут не вы-

полнять получаемые «команды» или модифицировать их по-своему. Кроме того, регулятивы могут быть гораздо более расплывчатыми и неопределенными, чем математически строго формулируемые алгоритмы действий компьютера. Но, несмотря на эти различия, сочетания и серии регулятивов служат средствами организации поведения людей подобно тому, как компьютерные программы — средствами организации работы компьютера.

Программы поведения задаются индивиду культурой в различных формах:

- в языке, который содержит в себе нормы и правила речи, определяющие способы выражения мыслей;
- в санкционируемых обществом формах морали, права, политической жизни;
- в руководствах и методиках, регулирующих профессионально-трудовую деятельность (правила техники безопасности, служебные инструкции и пр.);

- в обычаях, ритуалах, обрядах, выполнения которых требуют существующие в обществе традиции;
- в образцах поведения, которые демонстрируются родителями, воспитателями, выдающимися людьми, историческими личностями, героями художественных произведений (в процессе общения каждый из нас, сам того не подозревая, выступает как носитель и образец определенных нормативов и стандартов поведения, как своего рода «текст», в котором закодирова-

275

на система правил, руководящих нашими действиями);

- в общественных институтах (например школа, семья), регламентирующих отношения между людьми; • в условиях и предметах окружающей нас искусственной среды («второй природы»), которые требуют от нас выполнения определенных правил и приемов обращения с ними.

Регулятивы являются элементами культурного пространства, и всякий человек, живя в определенной культуре, находится в поле имеющихся в ней регулятивов. Из этого поля он черпает правила и нормы, которыми он руководствуется в своем поведении. Культурное пространство предоставляет живущим в нем людям возможность выбора регулятивов из числа имеющихся (или выработки на их основе каких-то новых регулятивов). Никто не в состоянии следовать всем регулятивам, содержащимся в пространстве культуры: во-первых, потому, что их много, и вряд ли кто-нибудь способен охватить все их множество; во-вторых, потому, что в культурном пространстве содержатся регулятивы разнородные, не согласующиеся и противоречащие друг другу, и одновременно выполнять их невозможно. Поэтому регулятивы приходится сознательно или бессознательно отбирать. Каждый индивид может делать и фактически делает это по-своему, осваивая лишь некоторую часть из всего множества регулятивов.

Выбор регулятивов связан с индивидуальными психологическими чертами личности. Но психологические особенности отдельных индивидов влияют лишь на *выбор* им тех или иных регулятивов, а не на формирование культурных парадигм, из которых люди заимствуют и превращают в регуляторы своего индивидуального поведения представления о том, как надо (и как не надо) себя вести в тех или иных обстоятельствах. Эти парадигмы, как и другие формы культуры,

Рис. 2.4

$P_1, P_2, P_3$ , — регулятивные парадигмы  $Z$  — "регулятивная" ось

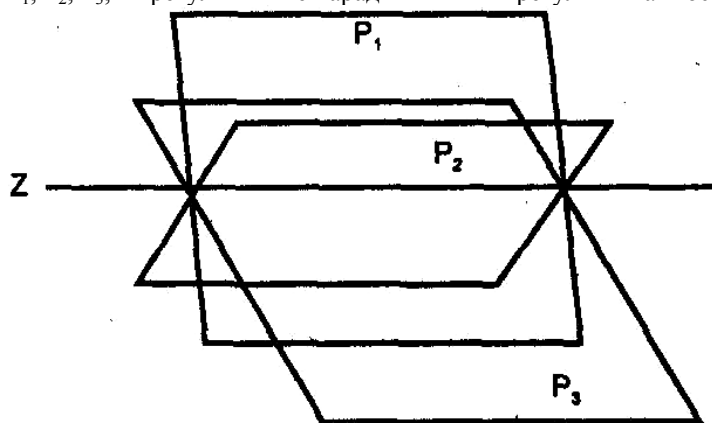

являются продуктом деятельности общества в целом.

Схематически регулятивные парадигмы можно представить в виде плоскостей (или, точнее, «пластов»), расположенных по «регулятивной» оси культурного пространства (см. рис. 2.4).

### **СООТНОШЕНИЕ РЕГУЛЯТИВОВ СО ЗНАНИЯМИ И ЦЕННОСТЯМИ**

Регулятивы представляют собою особый вид смыслов, который находится в тесной связи с другими их видами, о которых речь шла выше — знаниями и ценностями.

В отличие от знаний регулятивы относятся не к объектам, с которыми человек оперирует, а к операциям, которые он осуществляет над объектами. Конечно, эти операции сами тоже могут стать объектами познания, и тогда строится знание также и о способах осуществления операций, т. е. о регулятивах. Эти знания обычно формулируются в виде *правил*. Правило есть эксплицитированный<sup>62</sup> в вербальной форме регулятив. Но знание о регулятиве, выраженное в правиле, и сам регулятив — не одно и то же.

Различие между ними нетрудно понять, если, во-первых, обратить внимание на то, что человек способен *действовать* в соответствии с определенными

<sup>62</sup> Эксплицировать (от лат. *explicite* — *развернуто, ясно*) — выразить, определить, объяснить что-либо в ясной, четкой форме.

276

регулятивами и при этом совершенно *не знать* их. Например, ездить на велосипеде и при том не знать, какими способами удерживается равновесие при езде и не уметь сформулировать никаких правил, описывающих действительно используемые им способы управления велосипедным рулем и своим телом. Правда, в подобных случаях иногда думают: «Я знаю, как это делается, но не могу сказать, что именно я знаю». Но на самом деле здесь знанием называют *умение*.

Употребление слова «знание» в этом смысле вполне законно с точки зрения языковедения и допускается словарями русского языка. Однако нельзя не заметить, что в данном случае речь идет о «знании» весьма специфическом — *неосознаваемом*, или как его еще именуют, *неявном, латентном*.<sup>63</sup> Особенность его заключается в том, что оно «вплетено» в деятельность и отдельно от нее, т. е. в форме знания как такового, знания «самого по себе», не существует.

Во-вторых, знание о регулятивах часто бывает недостаточно точным, не вполне адекватно отражающим их. Поэтому даже отличное знание текста инструкций и методических руководств обычно еще не означает, что человек способен на деле выполнять регулятивы, которые в них описаны. Студент-медик может знать назубок правила диагностики, но без соответствующей тренировки он вряд ли в достаточной мере освоит искусство диагноза. Наконец, в-третьих, можно знать регулятивы, и даже знать очень хорошо, но быть не в состоянии действовать в соответствии с ними.

♦ Например, спортивный тренер может до тонкостей знать, понимать и объяснять, как надо выполнить какую-то гимнастическую комбинацию, но вместе с тем не уметь делать ее из-за отсутствия необходимых для этого психофизических качеств; а спортсмен-гимнаст может уметь

<sup>63</sup> Латентный — от лат. *latens* — *скрытый, невидимый*.

совершать комбинацию, т. е. практически владеть способами ее осуществления, подчинять свои движения определенным регулятивам, не будучи при том способным рассказать, как это он делает, т. е. какими регулятивами руководствуется. (Конечно, может быть и так, что одно и то же лицо совмещает в себе качества, и тренера и спортсмена.) ♦

Люди познают и эксплицируют содержащиеся в культуре регулятивы. Это, в частности, составляет одну из задач культурологии и других общественных наук. Однако осознанные и эксплицированные в вербальных формулировках регулятивы далеко не исчерпывают всего множества регулятивов, имеющих в культурном пространстве. Многие из них не осознаются, но тем не менее на практике регулируют поведение людей.

Рассмотрим теперь соотношение регулятивов с ценностями и идеалами. Оно определяется тем, что ценности и идеалы выступают как *цели*, на достижение которых направлена деятельность человека, а регулятивы — как *средства* организации этой деятельности. Следовательно, ценности и идеалы тоже являются регуляторами человеческого поведения, но они представляют собою то, *что* его стимулирует, а регулятивы — то, как оно должно строиться.

Однако человек может рассматривать в качестве ценностей и сами регулятивы — правила, принципы, способы поведения. Для медиков, приносящих «клятву Гиппократата», принцип «не навреди» (не принеси вреда больному) становится не просто регулятивом, не просто нормой их профессиональной деятельности, но также и ценностью, символом врачебной этики. Верующие относятся как к величайшей ценности к ритуалам, установленным их религией, — проведению богослужений, поклонению церковным святыням, выполнению обрядов и т. д. Русские старообрядцы уходили с насиженных мест в ссылку, шли на смерть, на самоожжение, не же-

277

лая отказаться от «двуперстия» (обычай креститься двумя пальцами) и некоторых других ритуальных действий, которые они считали нормами «истинного» православия. Известно, какую силу в кругах родовой аристократии имели идеалы дворянской и офицерской чести; однако преклонение перед этими идеалами было сопряжено и с превращением в идеалы принципов поведения, достойного дворянина и офицера.

Вместе с тем регулятивы поведения, принятые в какой-либо культуре или субкультуре, но осуждаемые другой культурой, могут стать в последней *антиценностями*, вызывающими презрение, ненависть и отвращение. Так относится современный цивилизованный человек к первобытному каннибализму, приемам борьбы с еретиками, применявшимися средневековыми инквизиторами, массовому уничтожению фашистами узников концлагерей в газовых камерах. Антиценностями для нормальных людей являются и нормы поведения, насаждаемые в уголовном мире, в условиях армейской «дедовщины», в среде бюрократов-взяточников и т. д.

Таким образом, ценности способны как бы бросать «ценностный отблеск» на регулятивы действий, которые предпринимаются человеком в отношении этих ценностей.

Чем выше в иерархии ценностных ориентаций личности находится ценность, тем больше человек склонен накладывать печать ценности и на регулятивы нацеленного на нее поведения. Поэтому неудивительно, что ценностное отношение в наибольшей мере распространяется на регулятивы поведения, направленного на высшие, *финальные* ценности. Такие регулятивы, как и сама финальная ценность, становятся *самоценными*. Примером тому могут служить принципы нравственности. Личность придерживается их не ради достижения какой-либо цели, а в силу их самоценности.

### 3.2. СОЦИАЛЬНЫЕ ТИПЫ ХАРАКТЕРА

Поведение людей определяется выбором его регулятивов. Обусловленный этим выбором характер регуляции поведения образует то, что Э. Фромм называет «социальным типом характера». «Социальный тип характера» — это тип личности, определяемый тем, как она осуществляет выбор регулятивов, которыми руководствуется в своей жизни. Согласно Фромму, в современных обществах существуют пять таких типов личности.

#### 1. Рецептивный тип.

1. *Рецептивный тип*. Пассивен и зависим в выборе регулятивов своего поведения. Не способен что-либо сделать без посторонней помощи. Доверчив и сентиментален. Больше стремится быть любимым, чем любить.

#### 2. Эксплуатирующий тип.

2. *Эксплуатирующий тип*. Выбирает регулятивы своего поведения, подстраивая их под свои потребности, желания и мечты. Уверен в себе, обладает чувством собственного достоинства, стремится завоевать авторитет и заставить других содействовать осуществлению его целей. Изобретателен, хотя и не способен к творчеству. Легко заимствует и осваивает различные идеи, умеет использовать их в своих интересах. Эгоцентричен, агрессивен, импульсивен.

#### 3. Накапливающий тип.

3. *Накапливающий тип*. Главный принцип регуляции поведения — накопление ценностей. Стремится обладать как можно большим количеством материальных благ, власти, любви. Избегает всего, что может уменьшить это количество или помешать его сохранению и увеличению. Предусмотрителен, сдержан, осторожен, подозрителен. Проявляет ригидность (жесткость, негибкость) в изменении программ своей деятельности, при необходимости их перестройки под давлением обстоятельств испытывает большие трудности. Консервативен, не любит новшеств.

#### 4. Рыночный тип.

4. *Рыночный тип*. Регулятивы поведения неустойчивы, нестабильны.

278

Не связывая себя никакой определенной системой регулятивов, меняет их по мере надобности, в зависимости от ситуации. Его девиз: «Я такой, каким вы хотите меня видеть». Ищет выгоды любыми средствами, рассматривает все как товар, которым можно торговать. Постоянно занят тем, что что-то покупает, продает и обменивает. Общителен, лобознателен, настойчив, часто бестактен. Может быть открытым, дружелюбным, щедрым, но его отношения с другими людьми всегда поверхностны и непостоянны. Отстраненность от глубоких чувств и отношений порождает у него бесцельность, оппортунизм, духовную опустошенность, однако сам он этого обычно почти не осознает.

#### 5. Продуктивный тип.

5. *Продуктивный тип*. Подчиняет свое поведение регулятивам социально-полезной



деятельности. В отборе их самостоятелен, независим, внутренне свободен. Способен к творческому мышлению. Проявляет заинтересованность в росте знаний и продуктивном труде. Стремится любить и быть любимым. Отличается честностью, ответственностью за свои поступки, гуманностью, заботой о благе других людей.<sup>64</sup>

Фромм полагает, что эти типы личности не существуют в чистом виде, а проявляются у людей в разных пропорциях.

Четыре первых — непродуктивных — типа он считает «нездоровыми». Пятый же, продуктивный тип представляет собою, по его мнению, идеальное состояние человека.

Вряд ли кто-нибудь реально обладает всеми качествами продуктивной личности. Но Фромм выражает надежду, что человеческое общество идет по пути совершенствования и в будущем продуктивный тип станет доминирующим в культуре.

### 3.3. СОЦИОКУЛЬТУРНЫЕ НОРМЫ

#### ПОНЯТИЕ СОЦИОКУЛЬТУРНОЙ НОРМЫ

Выше уже отмечалось, что в культурном пространстве могут одновременно существовать разнородные и противоречащие друг другу регулятивы. Выполнение разных регулятивов, очевидно, порождает разные формы поведения. Во всякой культуре одни формы поведения представляются «нормальными», общепринятыми, ожидаемыми, характерными для большинства, другие же рассматриваются как «ненормальные», отклоняющиеся от общепринятых стандартов. Поведение первого рода называют *нормативным*, а второго — *отклоняющимся*, или *девиантным*.<sup>65</sup>

Регулятивы нормативного поведения называются *социокультурными (а также культурными или социальными) нормами*.

В толковых словарях обычно указываются два значения слова «норма»: 1) узаконенное установление, признанный обязательным порядок, строй чего-либо (например, «войти в норму» — значит прийти в порядок, в обычное состояние); 2) установленная мера, средняя величина чего-нибудь (например, «норма выработки», «норма выпадения осадков»)<sup>66</sup>.

Эти значения близки друг другу, и оба имеются в виду, когда речь идет о культурных нормах. Стоит, однако, заметить, что узаконенность и признанность норм в культуре не опирается непременно на какие-то «официальные указания, распоряжения или инструкции. Они узаконены и признаны, прежде всего, в том смысле, что поддерживаются силой традиций, обычаев, общественного мнения. Во многих случаях они являются «неписаными». Но, разумеется, вполне возможно сделать эти

<sup>64</sup> См.: Хелл Л., Зиглер Д. Теории личности. СПб., 1997. С. 252-253.

<sup>65</sup> От лат. *deviatio* — отклонение.

<sup>66</sup> См.: Ожегов С. И., Шведова Н. Ю. Толковый словарь русского языка. М., 1992.

279

нормы «писаными». Нередко их фиксируют документально и утверждают соответствующими инстанциями. Устанавливаемые государством правовые нормы — конституции, кодексы законов, указы и постановления президента и правительственных органов — являются официальным выражением культурных норм, которыми регулируются гражданские, имущественные и др. общественные отношения. Правда, юридические формулы далеко не всегда достаточно хорошо согласуются с исторически сложившимися культурными нормами. К тому же эти формулы не исчерпывают и не могут исчерпать все разнообразие действующих в обществе культурных норм.

Культурные нормы окружают нас со всех сторон, и мы очень часто следуем им, не осознавая этого.

♦ Вот, например, вы берете в столовой поднос, ложку, вилку и замечаете, что они чуть-чуть липкие: недостаточно чисто вымыты. Это не значит, что их вообще не мыли. Нет, предложить посетителям совсем невымытую посуду — значит очевидным образом отступить от норм гигиены, соблюдения которых те вправе потребовать. Это чревато жалобами, скандалами, штрафами и пр. Но чтобы довести посуду до идеальной чистоты, надо потратить больше времени, труда, моющих средств. Работники столовой вымыли посуду, но — с наименьшими затратами: ровно настолько, насколько это необходимо, чтобы избежать неприятностей. Таким образом, они — скорее всего, даже не задумываясь над этим, — оценили ваши санитарно-гигиенические требования и довели чистоту до *нормы*, требуемой вами. И не больше, и ни меньше! Эта норма и есть норма культуры. Оценка ее дается работниками столовой достаточно точно: иначе они либо будут делать «лишнее»,

чего посетители, как правило, и не требуют, либо же им придется столкнуться с жалобами и скандалами.

Теперь представим себе, что вы выразили недовольство качеством мытья посуды. Конечно, вы можете потребовать, чтобы вам дали более чистую. И если вы проявите незаурядную настойчивость, то, весьма возможно, добьетесь этого. Однако вряд ли после вашего демарша качество мытья существенно изменится. Скорее всего, все останется по-старому. Более того, вы почти наверняка обнаружите, что ваши справедливые претензии вызывают косые взгляды не только у работников столовой, но и у посетителей. Не удивляйтесь — они думают почти одинаково: «Ишь, какой чистюля выискался! Только работать мешает! Больше всех ему надо...» В одиночку культурные нормы не изменишь. Другое дело, если бы не только вы, но и многие другие стали решительно требовать большей чистоты. Но это означало бы, что работа столовой не соответствует сложившимся культурным нормам, и тут под угрозой неприятностей (вплоть до полной потери клиентов) пришлось бы предпринять необходимые меры.

В очерке одного из современных журналистов рассказывается следующая история. В городском парке украсили аллею скульптурой — красивым забавным слоненком. Сияя белизной на фоне парковой зелени, слоненок смотрелся очень эффектно. Но на следующий день на его боку появилась небрежно выцарапанное известное слово из трех букв. Еще через день он лишился хвостика, на месте которого осталась лишь жалко торчащая железка. Затем в течение недели несчастный слоненок покрылся разнообразными надписями вроде «Петя + Маша = любовь», рисунками и просто царапинами, бороздящими его во всех возможных направлениях. Но самое интересное состояло в том, что в последующие дни никаких заметных перемен в его облике не наблюдалось. Больше ничего со слоненком не происходило! Чем объяснить этот феномен? По-видимому, только тем, что слоненок был приведен «в норму». Пока он стоял, беленький и чистенький, он явно выпадал из нормы, выделялся своим несоответствием общим стандартам. Это раздражало, вызывало желание сделать то, что нужно для придания ему обычного, стандартного вида. А когда его довели до «среднего», типичного для обстановки городского парка уровня, он перестал привлекать внимание. Он стал соответствовать привычным культурным нормам. Любители-нормировщики тут, подобно посудомойкам в столовой, тоже точно оценили норму! А ведь могли и вообще свалить слоненка с ног, разломать на куски. Но это уже чересчур — это влечет серьезную уголовную ответственность. Они же не сделали ничего особенного — просто обычное, *нормальное* баловство... ♦

Выполнение социокультурных норм опирается на интуитивно найденные или сознательно выработанные представления человека о том, что можно и чего нельзя делать. В то же время

280

общество осуществляет *социальный контроль* над поведением людей, стимулируя нормативное и пресекая девиантное поведение. Основные механизмы социального контроля — общественное мнение (неформальный, неофициальный контроль) и административное управление (формальный, официальный контроль).

*В общественном мнении* основными средствами контролирующего воздействия являются процедуры убеждения, морально-психологического вознаграждения за культурно одобряемое поведение (приветливая улыбка, хороший отзыв, похвала, признание, слава) и морально-психологического наказания за неодобряемое (недовольный взгляд, критика, брань, угрозы, бойкот).

*Административная система*, опираясь, в конечном счете, на закон и властные структуры государства, предполагает использование материальных и «силовых» средств воздействия: принуждение с помощью насилия, вознаграждение в виде премии, повышения жалования, должностного продвижения, наказание в форме штрафа, понижения в чине, увольнения, лишения свободы и даже жизни.

Контроль за соблюдением норм и защита их от нарушений является неременным условием существования культуры.

Общество заинтересовано в этом потому, что соблюдение социокультурных норм обеспечивает безопасность взаимодействия людей, тогда как отступления от норм чреваты непредсказуемыми последствиями. Опасаясь девиантного поведения, люди вынуждены с подозрением относиться друг к Другу.

Когда вам предлагают сесть на стул, то вы можете спокойно усестись потому, что уверены в безопасности этого действия. Такая уверенность — следствие убеждения, что человек, предложивший вам сесть, соблюдает нормы культуры и не подставил вам стул со сломанной

ножкой или иголкой в сиденье. Если такого убеждения у вас нет, то приходится принимать меры предосторожности. Обычно от того, что кто-то нарушает нормы, страдают больше всего не сами нарушители, а другие люди, не повинные в девиациях.

♦ Так, во многих вузах стали запирают на ключ учебные аудитории, чтобы спасти находящееся в них оборудование от порчи и воровства. И из-за того, что среди студентов нашлось несколько вандалов и воров, все остальные вынуждены толпиться в перерыв перед дверьми, ожидая преподавателя с ключом. ♦

Существование жуликов, пытающихся обманом получить от государства какие-то льготы, ставит под подозрение всех, кто обращается за этими льготами, и заставляет требовать от тех, кто действительно имеет на них право, множество различных справок.

Девиантное поведение, как правило, вносит в жизнь общества неудобства — даже тогда, когда оно направлено на замену устаревших социокультурных норм новыми, более прогрессивными, как это бывает, например, в революциях. Смена норм чаще всего сопряжена с трудностями и беспорядками.

## СОДЕРЖАНИЕ КУЛЬТУРНЫХ НОРМ

Культурные нормы возникают уже на самых ранних этапах истории человеческого общества. С помощью знаковых систем культуры они передаются от поколения к поколению и превращаются в «привычки общества» — *обычаи, традиции*, в оболочке которых, как в консервах, одни и те же нормы могут сохраняться в неизменности веками.

В первобытные времена культурные нормы образуют системы правил, регламентирующих разделение труда в племени, формы отношений между полами, организацию коллективных действий, быта, управления.

281

♦ Так, у тасманийцев<sup>67</sup> существовала настолько четкая система правил жизни, что она позволяла им обходиться без какой-либо племенной власти — без вождя, старейшин и жрецов. Эти правила определяли отношения внутри тасманийской семьи, насчитывавшей 30-50 членов, границы «кормовой области» — территории, по которой семья могла кочевать, условия взаимодействия семей в составе племени. По четким правилам организовывались коллективные облавы на кенгуру, в которых принимало участие до 300 человек. Для руководства ими каждый раз выделялся наиболее сильный и опытный охотник племени (после окончания облавы он вновь становился рядовым членом общины, не имеющим никаких привилегий). Охотой на тюленей и опоссума должны были заниматься женщины. На стариков возлагались обязанности по обучению и тренировке мальчиков. Почитание старших было общеобязательным требованием, нарушители которого карались всеобщим презрением. В правила жизни тасманийцев входило также устройство праздников с песнями, танцами и общей трапезой. ♦

Важнейшую роль в архаических обществах приобретают специфические комбинации культурных норм — *обряды, ритуалы, церемонии*, которые предписывают стандартные образцы поведения в различных жизненных обстоятельствах. Нередко они отличались большой сложностью.

♦ В южноамериканском племени барон-га женщине, потерявшей мужа, надлежало вступить в новый брак с одним из его родственников. Но прежде она должна очиститься от скверны, ставшей ее уделом из-за смерти мужа. Для этого ей надо покинуть стойбище, тайно отдаться какому-то постороннему человеку, вырваться и сбежать от него, после чего она возвращается домой уже освобожденная от своего несчас-

<sup>67</sup> Остров Тасмания был обнаружен в 1642 г. голландским капитаном Тасманом, по имени которого он и получил свое название. После Тасмана в течение 130 лет туда не добирался никто из европейцев. Но в 1770-х гг. остров стали посещать французские и английские корабли, а в начале XIX в. там была основана колония, где поселили вывезенных из Англии бандитов и убийц, отсидевших свой срок в тюрьмах. Поселенцы начали «черную войну» с коренным населением острова, насчитывавшим около 20 тысяч человек. Война кончилась тем, что к середине 1830-х гг. тасманийцы были почти полностью истреблены.

♦ И тогда через некоторое время тот родственник, который — опять же в соответствии с правилами — наследует эту женщину, приносит ей подарок, и она становится его женой. Но дети ее и от первого, и от второго брака будут принадлежать не второму мужу, а сыну первого мужа, кроме родившихся в новом браке девочек.<sup>68</sup> ♦

Во всех примитивных племенах большими ритуальными церемониями обставлялись похороны. Обряд похорон обычно требовал сбора всех соплеменников умершего.

♦ В африканских племенах покойный не мог быть погребен, прежде чем не придут все его сородичи, даже живущие очень далеко. Приходили все — непришедшие навлекали на себя

подозрение в колдовстве, вызвавшем смерть. Перед захоронением тела старейшины рода спрашивали: «Должен ли наш умерший брат кому-нибудь кукурузу, земляной орех или еще что-то? Не должен ли ему кто-нибудь из вас? Пусть скажут сейчас и не лгут, чтобы можно бы честно рассчитаться со всеми долгами». Устраивавшаяся затем поминальная тризна как бы символизировала сплоченность рода против хаоса, который поглотил одного из его членов.<sup>69</sup>

Наряду с требованиями, предписывающими что-то сделать, культурные нормы в архаических обществах выражаются также в разнообразных *табу* — запретах и ограничениях. Табу выступают как средства защиты от возможного вреда, который может быть нанесен племени и его отдельным членам. Под защитой многочисленных табу находятся дети, старейшины, жрецы, вожди. Табу предотвращают нарушения обычаев, с которыми сопряжены ключевые события жизни: брак, роды, приготовление и прием пищи, охота и другие трудовые занятия, религиозно-культурные церемонии. Они охраняют от неосторожного обращения огонь, жилище, орудия труда и другие объекты, имеющие существенное значение в обеспечении существования людей.

<sup>68</sup> *Леви-Брюль Л.* Первобытное мышление. М., 1930. С. 225.

<sup>69</sup> *Иорданский В. В.* Хаос и гармония. М., 1982. С. 293-294.

282

У первобытных народов существовали табу племенные, родовые, семейные, индивидуальные. Общеплеменное табу, к примеру, запрещало брак с чужаками. Это было важно для поддержания единства племени. Табу требовало от мужчин, чтобы они не прикасались к женщинам в период менструации, а женщины в этот период не готовили пищу для мужа. Вождь африканского племени был заключен в ограду из строгих табу, как в клетку. Он не должен был сам открывать дверь, ходить босым и касаться какой-либо частью тела земли, спотыкаться, болеть свыше четырех дней, входить в реку, вставать, когда кто-то около него сидел, и т. д. Если он преступал табу, с его ноги снимали сандалию и вынуждали его ступить босой ногой на землю. После этого он считался низложенным. Особенно страшным считалось незамеченное, скрытое, невольное или случайное нарушение табу. Это грозило нарушителю смертью. Проболевшего более четырех дней вождя, если он не умирал сам, должна была отравить его сестра.

Современному человеку многие древние обычаи могут казаться странными и бессмысленными. Бросается в глаза их как будто ничем не мотивированный, случайный характер.

♦ В Уганде женщины почему-то не должны были прикасаться к шкуре антилопы. В Замбии табу запрещало вносить в деревню череп убитого в лесу муравьеда. В Мозамбике и Танзании нельзя было на празднике разжигать огонь от «старого огня». ♦

Но дело в том, что нам плохо известны обстоятельства, которые привели к появлению тех или иных обрядов, ритуалов, табу. Надо иметь в виду, что культурные нормы, древних людей были связаны с мифологическими представлениями о мире. Фигурирующие в мифах божества, духи, священные тотемные животные, считавшиеся предками родов, воспринимались как важные действующие лица в жизни человеческого общества. Отношения с ними были для древнего, человека столь же реальны, как и отношения с окружающими людьми. Поэтому сложная и причудливая совокупность обычаев и традиций, в которые были окутаны культурные нормы в древних обществах, охватывала как взаимоотношения между людьми, так и взаимоотношения людей с потусторонними силами.<sup>70</sup>

Многие таинственные обряды и запреты имели магический характер и были связаны с привлечением или, наоборот, устранением воображаемых сил, рожденных фантазией древнего человека. Жертвоприношения богам, духам предков, священным животным предназначались для того, чтобы умилостивить их. Зажигание нового огня от старого очага табуировалось потому, что «старый огонь» мог быть заражен недоброжелательными духами. Требование закапывать состриженные волосы и ногти объяснялось необходимостью предотвратить колдовские действия с ними, могущие нанести вред человеку. Могилу надо было ограждать частоколом, чтобы помешать духу похороненного выйти из нее.

В более поздние эпохи древняя мифологическая подоплека обрядов постепенно забывается. Сохраненные издревле народные обычаи зачастую получают символический смысл, связанный с более зрелыми формами религии или с решением задач повседневной жизни.

♦ Один из самых веселых праздников русского народа — Масленица — соединяет древние



языческие обряды (печенье блинов, игрища, катание на санях) с христианскими (посещение кладбища, покаяние, взаимное прощение обид в прощенное воскресенье). При этом некоторые ритуалы, выполняемые во время этого праздника, остаются необъяснимыми, утратившими когда-то существовавшую у них мотивировку, — например, запрет разводиться и огонь и

<sup>70</sup> Монотеистические религии более позднего времени также предполагают связь культурных норм с отношением человека к Богу (вспомните Достоевского: «Если Бога нет, то все позволено»).

283

зажигать свечи в последний день Масленицы или есть оставшийся после ее окончания хлеб. А некоторые толкуются как символические формы, означающие прощание с зимой (сжигание чучела), встречу весны и солнца (изготовление блинов — круглых, как солнце; кстати, блины — более древняя еда, чем хлеб: печь лепешки на углях люди научились раньше, чем делать заквасное тесто).

Святки — еще один праздник, имеющий языческое происхождение, но освоенный церковью, — также включает в себя множество древних обрядов, переосмысленных по-новому. В частности, знаменитые святочные гадания берут начало от древних ритуалов, связанных со служением богине *Гаде* (Фортуне, богине счастья), которое когда-то преследовалось церковью как противоречащее христианской вере. Но со временем языческое, мифологическое обоснование этих гаданий было забыто, и в них стали усматривать символику, позволяющую узнать что-то о будущей жизни — о женихе, невесте, предстоящем браке. Вот, например, один из вариантов святочного гадания в описании известного знатока русских народных обычаев М. Забылина: «*Гадание у омета соломы*. Подходят к омету соломы, закинув голову назад, берут ртом соломинку; ежели она будет с колосом, то примечают, что вышедшая в замужество будет богата, если соломина попадет без колоса, то — жизнь будет бедная».<sup>71</sup> Символика тут очевидна: колос = богатство.

Столь же простой символический смысл имеют и некоторые ритуалы свадебной церемонии. На Руси, так же как и в некоторых других странах, древний обычай требовал, чтобы в первую ночь новобрачная снимала у мужа сапоги. Этот обычай «изображал покорность, рабское отношение, даже унижение... Из истории мы знаем, что этот обычай был даже во времена Владимира и то, что дочь полоцкого князя не захотела его разуть».<sup>72</sup> На следующий день молодая жена должна была предложить всем гостям, начиная со свекра и свекрови, помыть руки, и поливать им воду из ковша. «В этом простом обряде таится тот смысл, где новобрачная выражает готовность на покорность, услуги и смирение не только перед мужем, но и перед всеми его родственниками».<sup>73</sup> ♦

<sup>71</sup> Забылин М. Русский народ. Его обычаи, обряды, предания, суеверия и поэзия. М., 1990 (репринт издания 1880 г.). С. 21.

<sup>72</sup> Там же. С. 117.

<sup>73</sup> Там же. С. 155.

Однако главную роль в жизни общества играют не столько обряды и ритуалы, имеющие символический смысл, сколько культурные нормы, прямо и непосредственно регулирующие отношения между людьми. Так, упомянутые выше свадебные обряды лишь символически выражают реальные нормы патриархальных семейных отношений, прямо и непосредственно устанавливающие полное подчинение жены мужу.

У русских крестьян общепринятой нормой была «*помочь*» — взаимопомощь, которую крестьянские семьи оказывали друг другу при уборке урожая и других делах, требовавших концентрации больших трудовых усилий на короткое время. Эта норма была очевидным образом обусловлена климатическими особенностями русской природы с ее долгой зимой и сжатыми сроками проведения сельскохозяйственных работ. «В русских деревнях и селах есть обычай осенние мужские и женские труды обрабатывать сообща или помочами, что имеет ту хорошую сторону, что дела идут успешнее, особенно в тех семействах, где малоллюдно, или рабочих сильных и здоровых рук очень мало».<sup>74</sup> Помимо жатвы хлебов, совместно делались *полотушки* (очистка грядок от сорняков), *потрепушка* (трепание льна), *капустница* (рубка капусты). «Помочи» обычно оканчивались угощением. Сходный обычай был в Германии и Франции (при сборе и выжимании винограда).

Нормы такого рода имеют под собою ясное практическое основание, хотя оно нередко и облакаются в традиционные мифологические одежды. Эти нормы фиксируются как народными обычаями и традициями, так и принципами морали, религиозными заповедями, законодательством.

Наряду с нормами коллективной деятельности существуют многообразные культурные нормы, определяющие

<sup>74</sup> *Забылин М.* Русский народ. Его обычаи, обряды, предания, суеверия и поэзия. М., 1990 (репринт. издания 1880 г.). С. 95.

284

способы индивидуальных действий для достижения желаемого результата. В старину они были зачастую связаны с магией.

♦ Например, некогда на Руси верным способом спастись от княжеского или боярского гнева считалось ношение под левой мышкой правого ока орла; «этого орла нужно поймать непременно в Иванов день о вечерне, повести на распутье и заколоть острою тростью». А чтобы приворожить мужа и добиться от него любви и ласки, рекомендовалось сжечь ворот его рубашки и «с наговором» насыпать пепел в мужнино питье.<sup>76</sup> ♦

Поскольку результативность подобных магических действий была невелика, они рождали сомнения и со временем выходили из употребления. Забылин рассказывает, как женщина, проделав все, что требовалось для «приворота» мужа, получила от него вместо ласки побои, после чего с досадой бросила верить в наговоры. Однако народный опыт постепенно отбирает и закрепляет в социальной памяти практически эффективные нормы деятельности, связанные с отработкой рациональных приемов, навыков и умений. Так развивается культура производства, принимающая различный характер в различных природных и исторических условиях.

Культурные нормы определяют уровень профессионального мастерства, на котором осуществляется трудовая деятельность — начиная от древних занятий человека (охота, скотоводство, земледелие, ремесло) и кончая современным высокоспециализированным трудом во всех сферах промышленности, сельского хозяйства, транспорта, связи, информационных технологий, искусства, быта. В настоящее время нормы как производственной, так и любой другой деятельности разрабатываются на научной основе. И в этом отношении для современной культуры характерна зависимость регулятивных парадигм от когнитивных.

### СОЦИАЛЬНАЯ И ТЕХНОЛОГИЧЕСКАЯ ФУНКЦИИ КУЛЬТУРНЫХ НОРМ

Культурные нормы, с одной стороны, унифицируют поведение людей, обеспечивают единообразие и согласованность их коллективных действий. Следование культурным нормам выступает как необходимое условие для организации совместной деятельности и поддержания общественного порядка. В этом состоит *социальная* функция культурных норм. Совместная жизнь людей была бы невозможна, если бы не существовало норм, регулирующих их взаимоотношения и действия. Даже жизнь стада животных упорядочивается «правилами», которые определяют отношения между входящими в него особями, «обязанности» и «права» вожака, действия в случае опасности и пр. А жизнь коллектива людей несравненно более сложна. Поэтому-то и требуется культура как средство ее *надбиологического регулирования*.

С другой стороны, культурные нормы представляют собою процедурные правила, способы и программы деятельности, нацеленные на получение желаемого результата. В этом заключается их *технологическая* функция. Основное значение слова «технология» связано с производством. В этом значении технологией называют организацию работы в какой-либо отрасли производства (например, «технология строительных работ», «химическая технология»). Однако в современном языке это слово приобрело и более широкий смысл: под технологией понимают организацию не только производственной, но и вообще человеческой деятельности.<sup>76</sup> В таком широком смысле здесь и говорится о технологической функции культурных норм: они определяют технологию человеческой деятельности, т. е. *что и как надо сделать*, чтобы достичь успеха в каком-либо деле, получить конкретный

<sup>75</sup> *Забылин М.* Указ. соч. С. 406, 405.

<sup>76</sup> Подробнее об этом — в гл. 5.

285

«технический результат» (не только на производстве, в технике, но и в любых других областях — в быту, в науке, в спорте и т. д.).

Функции культурных норм могут различным образом соотноситься между собой.

Существуют культурные нормы, несущие только социальную функцию (например, такие нормы нравственности, как «золотое правило»: как хотите, чтобы с вами поступали люди, так поступайте и вы с ними). Они устанавливают общие правила социально одобряемого поведения, но нетехнологичны, потому что не указывают конкретных способов и процедур, с помощью которых в каждом отдельном случае эти правила должны быть выполнены. Другие нормы, наоборот, имеют лишь технологическую функцию (например, методики решения математических или физических задач, производственно-технические нормы, «секреты» профессионального мастерства, а также вообще приемы всякой индивидуальной деятельности). Они несоциальны — в том смысле, что определяют лишь конкретные алгоритмы и программы действий, ведущих к поставленной цели, но не определяют ни постановку самой этой цели, ни ее социальную значимость, а потому с их помощью могут быть получены как полезные, так и вредные для человека (индивида, социальной группы, общества в целом) результаты.

Однако есть множество культурных норм, которые обуславливают как технологическую программу действий, ведущих к определенным «техническим» результатам, так и социальную эффективность нормативного поведения и его результатов. Соединение технологической и социальной функций при этом часто достигается лишь с помощью весьма специфических семиотических средств. Главным образом, благодаря *символическому истолкованию процессов и продуктов деятельности*, культурно обусловленному «приписыванию» им социальной значимости.

Так, магические ритуалы большей частью технологически нецелесообразны, поскольку сами по себе не помогают, а то и мешают получению желаемого результата. Зачастую продукт, получаемый в них по всем правилам нормативной технологии, не имеет никакого реального отношения к социальным последствиям, которые эта технология порождает. Такие последствия возникают лишь потому, что технологический результат воспринимается не сам по себе, а *символически* — как символ определенных социальных отношений и действий.

♦ Возьмем для примера любопытный обычай индейского племени баронго. У каждого клана этого племени есть священный предмет, называемый *мхамба*. Это палочка, составленная из склеенных катышков. Технология изготовления такой палочки строго предусмотрена точными предписаниями. Каждый катышек делается после смерти вождя. У него отрезают ногти и волосы, смешивают их с пометом быков, убитых при погребении. Полученный таким образом катышек подсоединяют к тому, который был сделан после смерти предыдущего вождя. За многие десятилетия или даже столетия мхамба достигает длины в 30 см и более. Обычай требует хранить эту священную реликвию в специально для нее построенной хижине. Хранителем ее избирается один из самых уважаемых соплеменников, спокойный, сдержанный и никогда не напивавшийся допьяна. Он становится своего рода верховным жрецом. Мхамба — самое драгоценное сокровище племени. Утрата ее — величайшее бедствие. Если во время войны приходится отступить, то хранитель мхамбы бежит первым. Захватить ее можно, лишь перебив всех воинов племени. Социальная функция этого обычая, очевидно, состоит в том, что он формирует коллективное сознание мистического единства племени, сопричастности всех его членов с долгой чередой вождей, которые как бы продолжают после смерти поддерживать его существование. Но ни процедура изготовления мхамбы, ни сам продукт этой процедуры на самом деле не создают племенного единства. Технологическая функция обычая здесь ни как реально не связана с его социальной функцией. Последняя осуществляется не благодаря эффективной технологии действий по изготовлению амулета, а совершенно независимо от этого — благодаря основанной на мифе символической трактовки технологической функции. ♦

286

Случается, что технология нормативных процедур и их продукт хотя и прямо преследуют определенную социальную цель, но не обладают теми свойствами или «техническими параметрами», которые от них ожидают. Однако, несмотря на это, символический смысл процедур делает их в социальном плане достаточно эффективными.

♦ На островах Океании, у индейцев Южной Америки, в Новой Гвинее существует обычай *кувада*, согласно которому муж во время беременности жены должен вместе с нею соблюдать ряд табу и предосторожностей — не стричь волос, поститься, не поднимать тяжести и т. д., а во время родов жены он ложится в постель и корчится в родовых муках. Считается, что от выполнения этих правил зависит здоровье и судьба ребенка. Но хотя фактически описанные действия мужа никак не обеспечивают желаемый результат, они в

социальном отношении приносят пользу: способствуют единству супругов, их взаимопониманию, развитию родительских чувств у отца, укреплению семьи. Когда жрецы-авгуры в Древнем Риме, понаблюдав за полетом птиц или покопавшись во внутренностях жертвенной овцы, предсказывали исход предстоящего военного сражения, то их операции ничего предсказать на самом деле не могли. Цицерон писал, что авгуры были просто обманщиками и не могли удержаться от улыбки, когда смотрели друг на друга во время своих гаданий. Но полководцы Древнего Рима обращались к ним накануне битвы и начинали ее, только получив от них благоприятное предсказание. И это способствовало победе, поскольку вселяло в воинов уверенность в своих силах. ♦

Возможна и противоположная ситуация, когда обусловленная культурными нормами технология дает желаемые «технические» результаты, но в социальном отношении приводит к совершенно нежелательным, вредным последствиям. С ситуациями такого рода мы постоянно сталкиваемся в процессе развития техники. Сплошь и рядом производятся новинки с прекрасными техническими параметрами, но угрожающие здоровью и благополучию людей (в том числе средства уничтожения — вплоть до ядерного оружия, способного истребить человечество вообще). Чуть

ли не каждое техническое достижение при его практическом использовании порождает социальные следствия как позитивного, так и негативного характера. Компьютер — замечательная штука, но когда его страстным почитателям контакты через модем заменяют все формы живого человеческого общения, это вряд ли можно считать благодетельной для совместной жизни людей нормой.

Социальная и технологическая функции культурных норм сочетаются вместе в единую регулятивную систему, если результат технологических процедур непосредственно служит решению социальной задачи — сплочению коллектива, упорядочению общественных отношений и т. п.

Например, во многих примитивных сообществах существует обряд *инициации*, требующий, чтобы подростки накануне совершеннолетия прошли через ряд достаточно тяжелых испытаний, только после которых их признают взрослыми. Испытания у разных народов были разными: удаление от общины для самостоятельной жизни в течение некоторого времени; работы, связанные с большой физической нагрузкой; голодание; лишение сна; мучительные процедуры — выдирание волос, бичевание, обрезание и др. Вот как описывает этот обряд один из этнографов, изучавший жизнь африканских племен:

♦ «Обрезание было школой мужества: кричать во время операции — бесчестье, которое будет преследовать виноватого всю жизнь и незамедлительно навлечет на него новое наказание. Важно справляться со своими нервами: вставать глубокой ночью, заниматься тяжелым трудом, тренировать память, ловкость и умение, не мыться, принимать грубую пищу. Кроме того, следует научиться слепому подчинению приказам старших, не восставать против их желаний или решений, даже несправедливых, не протестовать против оскорблений, обид и ударов. Посвящаемый должен постоянно убеждать себя в необходимости коллективной жизни и общественной значимости мужества перед лицом опасности и в труде» .<sup>77</sup> ♦

<sup>77</sup> Иорданский В. Б. Хаос и гармония. М., 1982. С. 247.

287

Нетрудно видеть, что обряд инициации непосредственно соединяет вместе технологическую и социальную функции: «нормальное» поведение подвергаемого испытаниям подростка должно продемонстрировать, с одной стороны, его физическую и духовную зрелость («техническая» задача), а с другой — его способность пользоваться правами и выполнять обязанности полноценного члена общины (социальная задача).

В современном обществе, как и в прошлом, социальная функция культурных норм часто опирается на символизацию нормативной технологии. Это касается, например, многих торжественных ритуалов — государственных (вставание при исполнении государственного гимна), религиозных (причастие), воинских (парад) и пр. Их символика служит средством идеологического воздействия на людей, поддержания и укрепления патриотизма, общественного долга, дисциплины.

Вместе с тем в повседневной практике сочетание технологической и социальной функций культурных норм достигается, главным образом, на рациональной основе. Эти функции соединяются не косвенно, через символическую связь между ними, а объективной логикой их реальной, действительной взаимосвязи.



♦ Например, нормативные требования к рациональной организации учебного процесса предполагают органическое единство технологической функции (что и как должен делать учащийся для усвоения знаний) с социальной (как он должен взаимодействовать с педагогом и другими учениками). Скажем, соблюдение правил поведения на занятиях должно быть направлено одновременно и на результат учебной деятельности (получение знаний), и на социальное взаимодействие (упорядочение жизни коллектива). Правила дорожного движения так же рационально решают технологическую задачу: безопасность и порядок на дорогах, и вместе с тем — задачу социальную: взаимоотношения между участниками движения. При этом обе задачи сливаются в одно органическое целое и выступают как логически, а не символически связанные стороны нормативного поведения. ♦

### ОБЩЕКУЛЬТУРНЫЕ, ГРУППОВЫЕ И РОЛЕВЫЕ НОРМЫ

Множество культурных норм подразделяется на три основных слоя: одни распространяются на всех членов общества (*общекультурные нормы*); другие регулируют поведение представителей какой-либо группы людей, составляющей лишь часть общества (*групповые нормы*); третьи предписывают, как должен вести себя человек в соответствии с выполняемой им социальной ролью (*ролевые нормы*).

**К общекультурным** нормам относятся правила поведения в публичных местах — на улице, в городском транспорте, в магазине, в театре, правила общепринятой вежливости, гражданские права и обязанности, устанавливаемые законом, и т. д. Многие из общекультурных норм являются специфичными для определенной культуры и могут казаться представителям других культур странными. Это касается национальных особенностей питания, семейного обихода, праздничных застолий, свадебных ритуалов и пр.

Европейцев долгое время шокировала манера американцев прилюдно сидеть, кладя ноги на стол. Японцы же смущаются, увидев, как в Европе люди целуются на улице. Иностранцев, приезжающих в Россию, часто поражает беспечность, с которой пешеходы нарушают правила перехода улицы. А русские, возвращаясь из Германии, с удивлением рассказывают о том, как жители немецких городов выставляют прекрасную, но не нужную им бытовую технику и другие вещи, чтобы их мог бесплатно взять кто хочет, или о том, как они бережно раскладывают выбрасываемый мусор по «сортам»: пищевые отходы отдельно, консервные банки отдельно, бутылки отдельно.

♦ Социолог Я. Робертсон замечает: «американцы едят устриц, но не улиток. Французы едят улиток, но не кузнечиков. Зулусы едят кузнечиков, но не рыбу. Евреи едят рыбу, но не свинину. Индийцы едят свинину, но не говядину. Русские едят говядину, но не змей. Китайцы едят змей,

288

но не людей. Жители Новой Гвинеи из племени жале считают людей деликатесом». Приводя эту цитату, Д. Майерс в своей книге «Социальная психология» продолжает: «Диапазон обычаев одеваться не менее широк. Если бы вы были ортодоксальной мусульманкой, вы бы прятали под одеждой все тело и даже лицо, а иное поведение считали бы неприличным. Если бы вы были жительницей Северной Америки, вы открывали бы лицо, руки и ноги, но прикрыли бы одеждой грудь и область таза, иначе ваше поведение сочли бы неприличным. Наконец, если бы вы были женщиной из племени тасада на Филиппинах, вы весь день ходили бы обнаженной и считали бы неприличным поступать как-то иначе». <sup>78</sup> ♦

Однако среди общекультурных норм есть немало таких, которые одинаковы для всех или почти всех культур. Они настолько привычны, что мы даже не замечаем, как соблюдаем их и рассчитываем на то, что другие тоже им следуют. Это, например, *нормы взаимности*, в соответствии с которыми мы ожидаем от людей, знакомых или незнакомых, скорее помощи, чем вреда; *нормы социальной ответственности*, предполагающие, что люди будут оказывать помощь тем, кто от них зависит. Во всех культурах, как правило, мужчины предпочитают жениться на женщинах ниже их ростом, а женщины желают, чтобы их мужья были по росту выше них. Можно по-разному объяснять происхождение этой нормы, но она почти одинаково действует в различных странах: лишь в 1 из 700 браков рост мужа меньше, чем жены. Повсюду более или менее сходны стереотипы мужского и женского поведения. У всех народов отцы подбрасывают своих сыновей вверх, покупают им игрушечные пистолеты и автомобили, хвалят за смелость и мужество, а с девочками обращаются более мягко, дарят им куклы и игрушечные сервизы, подчеркивают их красоту и женственность. Уважительное

отношение к родителям, к старшим по

<sup>78</sup> Майерс Д. Социальная психология. СПб., 1997. С. 227-228.

возрасту и общественному положению, забота о детях, любовь к Родине, — это всё нормы универсальные, действующие во всякой культуре. В наше время складываются и международные, межкультурные нормы — например, правила проведения всемирных спортивных олимпиад и чемпионатов, пользования сетью Интернета, участия в международных мероприятиях типа конкурсов, конференций, выставок.

Групповые нормы отличаются большим разнообразием. Они могут быть как стандартами поведения, характерными для некоторого класса, социального слоя или социальной группы, так и особыми правилами, которые устанавливают для себя какие-то отдельные группировки, компании, сообщества и организации.

♦ Примерами групповых норм первого вида могут служить «кодексы дворянской чести», правила светского этикета, принятого в «высшем обществе», уставные формы обращения военнослужащих друг к другу. Нормы второго вида — это, например, нравы, сложившиеся в кругу болельщиков футбольной команды, посетителей дискотеки, поклонников эстрадной звезды; обычаи, установившиеся в какой-то организации (фирме, клубе, добровольном обществе); традиции какого-либо учебного заведения; принятая в какой-то компании друзей манера подшучивать друг над другом. ♦

Бывает, что групповые нормы вступают в противоречие с нормами общекультурными или нормами более широкой группы.

♦ Однажды я столкнулся с тем, что в одной из студенческих групп лучшие по успеваемости студенты подвергались осмеянию и преследованию: в этой группе получили господство несовместимые с самой целью пребывания в вузе нормы отношения к учебе.

Как-то один студент-африканец после первых дней учебы с явным недоумением просил меня объяснить, почему русские студенты на занятиях и экзаменах подсказывают друг другу и списывают друг у друга: «Ведь они же не получают знаний!». Оказалось, что в его стране это не принято — и прежде всего потому, что там су-

289

ществует рейтинговая система оценок, т. е. для каждого учащегося определяется рейтинг, в соответствии с которым он занимает определенное место в своем классе. В таких условиях подсказывать — значит способствовать повышению рейтинга своих конкурентов. Но, как гласит русская пословица, в чужой монастырь не следует соваться с собственным уставом. Через некоторое время я обнаружил, что мой африканский подопечный блестяще освоил групповую норму русского студенчества: слова «дай списать» он научился произносить почти без всякого акцента. «А как же вы получите знания?» — спросил я его. В ответ он лишь рассмеялся. ♦

**Ролевые** нормы определяют характер поведения, которое мы ожидаем от человека, находящегося в заданной социальной позиции. Роли руководителя, чиновника, покупателя, отца, мужа, дочери, друга — это своего рода социальные «клеточки», сплетенные из некоторых наборов поведенческих норм. Заняв такую «клеточку», человек должен действовать в соответствии с этими нормами. Социальная роль есть не что иное, как совокупность функций, которые подлежат исполнению согласно неписаным традициям и обычаям или же письменным инструкциям. В этом отношении она сходна с театральной ролью: личность, взяв на себя определенную социальную роль, выполняет то, что диктуется культурным «сценарием» — обычаями, правилами этикета, юридическими нормами, служебными инструкциями и т. д.

*Весь мир — театр.*

*В нем женщины, мужчины —*

*все актеры,*

*У них свои есть выходы, уходы,*

*И каждый не одну играет роль.*

(У. Шекспир)

Примечательно, что само слово «личность» (по-латыни *persona*) первоначально означало маску, надевавшуюся актерами в древнегреческом театре («личину»). И как в театре, так и в жизни исполнение роли предполагает, что есть с кем и для кого ее исполнять. Нельзя быть руководителем без подчиненных, покупателем без продавца, сыном без родителей, так же как и актером без зри-

телей. Участники и наблюдатели «спектакля жизни» бдительно контролируют и оценивают, как личность справляется со своей социальной ролью, т. е. насколько хорошо выполняет в

своём поведении нормы, заданные для этой роли культурным «сценарием». Разнообразные социальные роли в жизни, как и роли в театральной пьесе, взаимосвязаны. Поэтому если изменяются нормы поведения, характерные для какой-то одной социальной роли, то это вызывает соответствующие изменения и в других ролях.

♦ Американские социологи, исследуя, как изменялись нормы гендерной<sup>79</sup> роли женщин во второй половине XX в., обнаружили, что в 1930-х гг. лишь один из пяти американцев одобрял работу вне дома, если муж способен содержать семью, а в 1990-х — почти 90% одобряли; число женщин, предпочитающих быть домохозяйками, только за 7 лет (1975-1982) уменьшилось на 1/3. И соответственно изменилось гендерное поведение американских мужчин: с 1965 г. по 1985 г. доля выполняемой ими домашней работы выросла более чем вдвое — с 15% до 33%. То же можно наблюдать в других странах. В Японии вовлечение женщин в производство встречает одобрение значительно меньше, чем в Швеции, и там муж домашними делами занимается в среднем только 4 часа в неделю, тогда как в Швеции — 18. Таким образом, с изменением гендерных норм поведения женщин изменяются и гендерные нормы поведения мужчин. И чем больше одобряется работа женщины вне дома, тем более «нормальным» становится выполнение мужчинами домашних обязанностей, ранее традиционно считавшихся чисто женскими. ♦

Поскольку культура, обязывает каждого человека следовать определенным ролевым нормам, постольку мы, зная, в какой роли выступает человек, вправе ожидать от него действий, соответствующих этой роли. Если же различия между ролевыми нормами сглаживаются, то поведение людей становится менее предсказуемым. Так, в современном обществе растет *феминистское движение*, выступающее с требованиями

<sup>79</sup> *Гендерная роль* (от лат. *gens* — род) — роль, обусловленная принадлежностью к женскому или мужскому полу.

289

существует рейтинговая система оценок, т. е. для каждого учащегося определяется рейтинг, в соответствии с которым он занимает определенное место в своем классе. В таких условиях подкашивать — значит способствовать повышению рейтинга своих конкурентов. Но, как гласит русская пословица, в чужой монастырь не следует соваться с собственным уставом. Через некоторое время я обнаружил, что мой африканский подопечный блестяще освоил групповую норму русского студенчества: слова «дай списать» он научился произносить почти без всякого акцента. «А как же вы получите знания?» — спросил я его. В ответ он лишь рассмеялся. ♦

**Ролевые** нормы определяют характер поведения, которое мы ожидаем от человека, находящегося в заданной социальной позиции. Роли руководителя, чиновника, покупателя, отца, мужа, дочери, друга — это своего рода социальные «клеточки», сплетенные из некоторых наборов поведенческих норм. Заняв такую «клеточку», человек должен действовать в соответствии с этими нормами. Социальная роль есть не что иное, как совокупность функций, которые подлежат исполнению согласно неписаным традициям и обычаям или же письменным инструкциям. В этом отношении она сходна с театральной ролью: личность, взяв на себя определенную социальную роль, выполняет то, что диктуется культурным «сценарием» — обычаями, правилами этикета, юридическими нормами, служебными инструкциями и т. д.

*Весь мир — театр.*

*В нем женщины, мужчины —*

*все актеры,*

*У них свои есть выходы, уходы,*

*И каждый не одну играет роль.*

(У. Шекспир)

Примечательно, что само слово «личность» (по-латыни *persona*) первоначально означало маску, надевавшуюся актерами в древнегреческом театре («личину»). И как в театре, так и в жизни исполнение роли предполагает, что есть с кем и для кого ее исполнять. Нельзя быть руководителем без подчиненных, покупателем без продавца, сыном без родителей, так же как и актером без зри-

телей. Участники и наблюдатели «спектакля жизни» бдительно контролируют и оценивают, как личность справляется со своей социальной ролью, т. е. насколько хорошо выполняет в своем поведении нормы, заданные для этой роли культурным «сценарием».

Разнообразные социальные роли в жизни, как и роли в театральной пьесе, взаимосвязаны. Поэтому если изменяются нормы поведения, характерные для какой-то одной социальной

роли, то это вызывает соответствующие изменения и в других ролях.

♦ Американские социологи, исследуя, как изменялись нормы гендерной<sup>79</sup> роли женщин во второй половине XX в., обнаружили, что в 1930-х гг. лишь один из пяти американцев одобрял работу вне дома, если муж способен содержать семью, а в 1990-х — почти 90% одобряли; число женщин, предпочитающих быть домохозяйками, только за 7 лет (1975-1982) уменьшилось на 1/3. И соответственно изменилось гендерное поведение американских мужчин: с 1965 г. по 1985 г. доля выполняемой ими домашней работы выросла более чем вдвое — с 15% до 33%. То же можно наблюдать в других странах. В Японии вовлечение женщин в производство встречает одобрение значительно меньше, чем в Швеции, и там муж домашними делами занимается в среднем только 4 часа в неделю, тогда как в Швеции — 18. Таким образом, с изменением гендерных норм поведения женщин изменяются и гендерные нормы поведения мужчин. И чем больше одобряется работа женщины вне дома, тем более «нормальным» становится выполнение мужчинами домашних обязанностей, ранее традиционно считавшихся чисто женскими. ♦

Поскольку культура, обязывает каждого человека следовать определенным ролевым нормам, постольку мы, зная, в какой роли выступает человек, вправе ожидать от него действий, соответствующих этой роли. Если же различия между ролевыми нормами сглаживаются, то поведение людей становится менее предсказуемым. Так, в современном обществе растет *феминистское движение*, выступающее с требованиями

<sup>79</sup> *Гендерная роль* (от лат. *gens* — род) — роль, обусловленная принадлежностью к женскому или мужскому полу.

290

полностью уравнивать возможности женщин и мужчин как в пользовании социальными правами и свободами, так и в области гендерных норм. Многие социологи и культурологи отмечают, что в наше время все чаще женщины ведут себя так, как раньше полагалось только мужчинам, а мужчины, наоборот, воспринимают женские нормы. Никого ныне не удивляет, скажем, то, что женщины носят брюки и делают мужские прически (а на эстраде появляются и певицы с бритыми наголо головами), тогда как мужчины украшают себя ожерельями и отращивают длинные волосы. Происходит ломка «двойного морального стандарта», традиционно предписывавшего различные нормы поведения мужчинам и женщинам в сфере сексуальных отношений. Исчезает прежняя разница между «мужскими» и «женскими» профессиями.

### 3.4. ДЕВИАНТНОЕ ПОВЕДЕНИЕ НОРМЫ И ДЕВИАЦИИ

Где есть нормы, там есть и возможность отклонения от них. О норме имеет смысл говорить только тогда, когда предполагается, что она может нарушаться. Это относится и к культурным нормам: наряду с нормативным поведением возможно поведение ненормативное, девиантное. Девиации — отклонения от норм — в любом обществе являются постоянными спутниками нормативного поведения. Они бывают двоякого рода.

Случайные девиации возникают чаще всего из-за неудачного стечения обстоятельств. Человек, попавший в них волею случая, оказывается вынужденным непреднамеренно (а иногда и преднамеренно) совершить ошибку. Нарушение социокультурных норм здесь не связано с выполнением каких-либо регулятивов, им противоречащих. Человек нарушает их не потому, что противопоставляет им иные регулятивы своего поведения, а обычно потому, что у него не хватает внимания, знаний, умений, воли, чтобы сделать то, что «положено». Нередко он сам расценивает содеянное как проступок, в котором раскаивается и старается больше его не допускать.

♦ Кому из нас, например, ни разу в жизни не случилось столкнуться на улице с прохожим? Но, очевидно, причиной тому было случайное стечение обстоятельств, а вовсе не регулятив, требующий от нас сталкиваться с прохожими. По рассеянности человек может ошибочно выйти из автобуса, не доехав до нужного места, но в культуре нет обычая или правила поступать таким образом (однако при необходимости, скажем, избавиться от слежки подобный преждевременный выход из автобуса может быть одним из правил, следование которому помогает решить эту задачу). Анна Каренина решила броситься под поезд, но ее трагическая судьба — результат редкого, исключительно глубокого переживания ею ситуации, в которой она очутилась. ♦

Под давлением обстоятельств или из-за собственной оплошности человек может, нарушив



правила техники безопасности и отступив от норм, заданных инструкциями, совершить аварию со смертельным исходом. Однако девиация здесь является случайной — если только наплевательское отношение к технике безопасности и служебным инструкциям не стало общепринятой практикой. Иногда случайная девиация является и следствием какого-то необычного увлечения — например, содержание крокодила в ванной.

Случайные девиации единичны и редки. Но если они начинают учащаться, то это означает, что в культурном пространстве создаются условия для формирования новых регулятивов поведения, которые вступают в противоречие с общепринятыми нормами. Чем сильнее распространяется в обществе тенденция следовать этим регулятивам, тем больше соответствующие им девиации становятся регулярными. Когда не одна несчастная Анна Каренина, а сотни шахтеров разных городов России ложились на рельсы (в 1998 г.), — это уже не случайная

291

девиация. Поведение шахтеров было девиантным, но оно при этом являлось воплощением некоторых регулятивов, т. е. способов и правил борьбы за свои права.

Регулярные девиации — это намеренно, осознанно осуществляемые формы девиантного поведения людей, более или менее часто встречающиеся в жизни общества. К девиациям такого рода относятся самые разнообразные и далеко не единичные нарушения общепринятых социокультурных норм — от перехода улицы на красный свет или самозабвенного поклонения какой-нибудь кинозвезде до грабежей и убийств.

Регулярные девиации, в отличие от случайных, *подчиняются особым, специфическим регулятивам, которые расходятся с общепринятыми культурными нормами поведения*. Люди, пересекающие улицу на красный свет, знают, что делают это вопреки правилам дорожного движения, но считают, что им можно руководствоваться иным правилом: «если автомобили еще достаточно далеко, то я могу идти» или даже «если нельзя, но очень хочется, то можно». Когда в метро молодой человек не считает нужным встать, чтобы уступить место стоящей перед ним беременной женщине, он тоже опирается на некие принципы, оправдывающие его поведение.

Наиболее очевидными девиациями, которые чаще всего имеют в виду, говоря о девиантном поведении, являются преступления против закона,<sup>80</sup> а также весь образ жизни уголовного мира. Сюда же относятся формы поведения, близкие к криминальным и выключающие личность из нормальной жизни, — пьянство, наркомания, проституция, гомосексуальные связи, бродяжничество и нищенство, самоубийство. Однако девиации не обязательно име-

<sup>80</sup> Поведение, связанное с противоправными действиями, называют *делинквентным* (от лат. *delinquens* — правонарушитель).

ют антисоциальный характер. Они могут выражаться и в поведении, не наносящем вреда обществу или даже полезном для него, но «чужаковатом», отклоняющемся от нормативного. Например, образ жизни «трудоголиков», работающих без отдыха, с точки зрения нормального обывателя является девиантным.

Когда какая-либо регулярная девиация становится типичным для данного общества, массовым явлением, она перестает быть девиацией и *превращается в норму*. Таким образом, между девиантным и нормативным поведением существует множество переходных ступеней. Случайные девиации могут принимать регулярный характер, а регулярные — входить в норму. Так нередко возникают и утверждаются в обществе новые культурные нормы.

Например, в области моды многие новшества на первых порах выступали как девиации. Тех, кто решался демонстрировать на людях необычные новинки, осмеивали, считали чужаками и дураками. Но со временем эти новинки прививались, входили в моду и появление с ними в обществе становилось нормой.

♦ Англичанин Хенвей, ставший в 1770-х гг. разгуливать по Лондону в дождь с зонтиком, вызывал насмешки публики. Мальчишки бросали в него камнями. Особенно он раздражал извозчиков, которые обвиняли его в том, что он пугает лошадей своим «приспособлением от дождя». Понадобилось более ста лет (за которые конструкция зонтика была значительно усовершенствована), чтобы зонтик стал обычной принадлежностью англичан. Немало удивления и насмешек выпало на долю шляпника Джона Хезерингтона, изобретшего в 1797 г. цилиндр. Газета «Таймс» с негодованием писала: «Блестящая и вытянутая высоко вверх, с позволения сказать, шляпа годится лишь на то, чтобы пугать граждан». Но цилиндру все же удалось войти в моду, и в недавнем прошлом он считался во многих западных странах непременным атрибутом одежды в торжественных случаях, на свадьбах и похоронах. А вот в Японии, где мужчины по традиции предпочитают ходить без головных

292

уборов, он не прижился. И когда уже в наши дни один из жителей Токио заключил контракт с рекламной фирмой, по которому обязался каждый день в течение 3 часов носить цилиндр с рекламными объявлениями (за 900 долларов в месяц), то это необычное зрелище было девиацией, привлекавшей общее внимание, и объявления невольно читались людьми.

При советской власти у нас в стране одно время велась ожесточенная борьба — вплоть до репрессий — со «стилягами», которые, по мнению партийных органов, несли «тлетворное влияние» буржуазной идеологии, одеваясь на западный манер — в узкие брюки, длинные яркие пиджаки, башмаки на толстой подошве, да еще и отрачивая длинные волосы. К 1980-м г., однако, стало ясно, что тут ничего поделывать нельзя: молодежь в массовом порядке последовала примеру «длинноволосых стилиг», и девиация вошла в норму; партийным идеологам пришлось с этим примириться. ♦

С другой стороны, культурные нормы устаревают, выходят из употребления, и тогда следование им становится девиацией. Можно представить, какое изумление вызвал бы сейчас приход в университет студента с конторскими счетами и гусиным пером или студентки в бальном платье аристократки XVII в. со шлейфом и фижмами (обручами, держащими юбку). В советское время появление на улице попа в рясе было настолько редким событием, что воспринималось как девиация. Удивленные прохожие оборачивались, дети спрашивали родителей, что это за дядя в странной одежде.

♦ Анекдот того времени: Мальчик, увидев священника, спрашивает маму: «Кто этот дядя? Учитель арифметики?» — «Почему?» — удивляется она. — «А потому, что у него на груди — большой плюс!» ♦

Либерализация отношения государства к церкви привела к тому, что ее участие в общественной жизни стало гораздо заметнее. В наши дни вид православного священника уже перестал вызывать удивление. Но шествие по людной улице поющей и пританцовывающей группы индуистов в белых индийских нарядах является для нашей публики редким зрелищем и воспринимается как девиантное поведение.

## **ДЕВИАНТНОЕ ПОВЕДЕНИЕ — НЕУСТРАНИМЫЙ КОМПОНЕНТ КУЛЬТУРЫ**

Говорят, что нет правил без исключений, что правила существуют для того, чтобы их нарушать. В этих часто встречающихся выражениях есть доля истины: действительно, зачем надо было бы формулировать такое правило, которое люди в принципе были бы неспособны нарушать? Никому не приходит в голову издавать законы, разрешающие прохожим переходить улицу при синем свете светофора или запрещающие им пробивать головой стены. Если бы никто никогда никого не убивал, не нужен был бы закон, карающий за убийство. Если бы все всегда уступали место инвалидам, не нужно было вешать в трамваях таблички «Места для инвалидов».

Общество, в котором все правила и законы скрупулезно выполнялись бы всеми его членами без всяких исключений, было бы неспособным изменяться и совершенствоваться. Девиации выполняют в развитии общества такую же функцию, как мутации в развитии биологического вида. Мутации большей частью, как известно, ведут к появлению нежизнеспособных особей, но без них биологическая эволюция была бы невозможна. Так же и в обществе: девиации в значительной своей части порождают асоциальное поведение, но без них было бы невозможным и возникновение новаций,двигающих общество по пути прогресса. «Сверхнормативная» культура, не допускающая никаких девиаций, была бы культурой и «сверхконсервативной», застывшей, окаменевшей в раз навсегда данном виде и неспособной дать простор для инициативы, для поиска средств совершенствования общественной жизни. Чтобы общество развивалось, в культурном пространстве должны возникать новые формы культуры, а это значит, что нормы и правила деятельности людей должны изменяться. Девиации — способ формирования новых норм и правил. Поэтому

293

они неустраимы из культуры. Они всегда были, есть и будут. Так уж «устроена» культура, чтобы девиации в ней были возможны.

♦ Здесь уместно провести следующую параллель. Вообразим себе, что мы отобрали в один класс лучших учеников из всех школ города. Хотя все они были лучшими в своих школах, в этом классе кто-то из них будет в числе лучших, а кто-то — в числе худших. Попытавшись из лучших учеников этого класса создать класс «сверхлучших», мы опять-таки обнаружим, что и среди них найдутся те, чьи учебные успехи ниже, чем у других. И так будет всегда. Дело в том, что меняются критерии оценки: повышается средний уровень, по отношению к которому оцениваются отклонения в лучшую и худшую сторону. А вследствие

этого среди тех, кто находился в верхнем слое, тоже происходит дифференциация на верхний и нижний слой. Примерно то же происходит с социокультурными нормами, по отношению к которым оценивается девиантность поведения.

Эмиль Дюркгейм писал: «Представьте себе общество святых, напоминающее образцовый монастырь, где живут идеальные люди. В нем и понятия не имеют о том, что мы называем преступлением, но проступки, которые кажутся незначительными рядовому мирянину, могут произвести среди них такой скандал, какой обычно вызывает преступление среди ординарных людей».<sup>81</sup> По мнению Дюркгейма, девиантность, в том числе и преступность, в некотором смысле является даже «нормальным» социальным явлением. Общество без преступников столь же невозможно, как поезд без последнего вагона. ♦

Согласно американскому социологу Р. Мертону, всякое общество в некотором смысле даже нуждается не только в девиантном, но и в делинквентном поведении. Делинквентное поведение возникает как своего рода «компенсация» каких-то не удовлетворяемых при существующем общественном порядке социальных потребностей. А поскольку идеального общества не существует, постольку всегда есть нужда в подобных «компенсациях». Делинквентное поведение как бы ставит зап-

<sup>81</sup> Дюркгейм Э. О разделении общественного труда. Метод социологии. М., 1991. С. 38.

лату на прорехах, образовавшихся в результате недостатков общественного устройства, выполняя такие функции, которые не может выполнить нормативное поведение.

♦ Когда вводится «сухой закон», запрещающий торговлю спиртными напитками, возникает контрабанда и подпольная торговля спиртным. Запрет на наркотики вызывает к жизни наркомафию. В нашей стране ослабление армейской дисциплины привело к замене ее дисциплиной «дедовской»; неспособность милиции обеспечить охрану предпринимателей создала условия для появления мафиозных «крыш»; невозможность добиться уплаты долгов через суд и арбитраж породила бандитские группы, специализирующиеся на «выколачивании долгов». ♦

Из того, что девиантное поведение неустранимо из жизни человеческого общества, конечно, никоим образом не следует, что борьба с преступностью бесполезна и вести ее не надо. Уровень преступности в обществе может быть различным. Чем больше в обществе неурядиц, тем больше в таком обществе и девиантность. Поэтому сдвиг поведения людей в сторону социально неодобряемых норм, рост преступности — это признак общественного неблагополучия, симптом того, что культура «больна» и не справляется со своими функциями. Криминализация российского общества в последние годы — пример такого рода ситуации.

Если искоренить преступность полностью невозможно, то можно и нужно, по крайней мере, стремиться к тому, чтобы свести к минимуму условия, ее порождающие. Эффективные действия правоохранительных органов — одно из важнейших средств уменьшения преступности. Но борьба с нею требует не только активности правоохранительных органов: их деятельность оказывается тем более успешной, чем более общество снижает уровень социальной напряженности, стимулирующей противоправное поведение, и укрепляет «здоровье» культуры народа, что влияет на развитие у него «иммунитета» против преступности.

294

## ОТНОСИТЕЛЬНОСТЬ ДЕВИАНТНОСТИ

Казалось бы, не столь уж трудно отделить девиантное поведение от нормативного: достаточно лишь установить, что в поведении имеет место нарушение социокультурных норм.

Однако на самом деле определить, какое поведение является девиантным, очень непросто.

Дело в том, что, во-первых, нормы в разных культурах во многом не совпадают. Поведение, не встречающее осуждения в одной культуре, расценивается как преступное в другой.

♦ В наше время никому ни приходит в голову приговаривать неверующих в Бога или заподозренных в колдовстве к смертной казни как опасных преступников, а во времена инквизиции их сжигали на кострах. Гомосексуальная страсть не считалась предосудительной в Древней Греции, но рассматривалась как позорная и подлежащая уголовному преследованию в Советском Союзе. Современное общество достаточно терпимо относится к жрецам и жрицам «свободной любви» вроде Эммануэль, известной героини нескольких кинофильмов, неумоимо стремящейся к внебрачным связям; а в XVII в. массачусеттский суд едва не приговорил к смертной казни мужа и жену, которых соседи заподозрили всего лишь в том, что они вступили в половые отношения до заключения брака. В современном мире проституция в одних странах запрещается законом, а других является вполне легальным занятием. Обычное для рыночной экономики получение

прибыли на разнице в ценах покупки и продажи именовалось в СССР «спекуляцией» (это было бранное слово, назвать человека спекулянтом значило оскорбить его) и являлось уголовным преступлением. ♦

Во-вторых, нормы и в одной и той же культуре заметно изменяются иногда за очень короткое время.

♦ Петр I сумел быстро превратить бороды и длинные кафтаны бояр из традиционной нормы в девиацию. После Октябрьской революции 1917 г. в нашей стране посещение церкви уже через несколько лет стало рассматриваться как девиантное поведение, а с концом советского режима столь же скоро снова вошло в моду. В СССР *диссиденты*<sup>82</sup> — критики советского строя

<sup>82</sup> От лат. *dissidens* — несогласный, противоречащий.

(академик А. Д. Сахаров и др.) — осуждались не только властью, но и многими простыми гражданами как девианты самого худшего сорта, отщепенцы, предатели Родины; а ныне они почитаются как честные и самоотверженными борцы за права человека, демократию и гуманизм. Уголовно преследовавшийся в Советском Союзе гомосексуализм, как только была отменен карающий его закон, стал деликатно именоваться «нестандартной сексуальной ориентацией», и сейчас представители «сексуальных меньшинств», заполонившие демонстрацией своих обычаев театры и телеэкраны, вполне благосклонно встречаются публикой. В США после Второй мировой войны курение социально одобрялось как признак мужественности. Однако в 1960-х гг., после того, как медики подняли тему опасности курения для здоровья, курильщики стали подвергаться растущему общественному порицанию. Как отмечает один из американских социологов, «многие курящие сами считают себя девиантами. Поэтому вместо «Не желаете ли сигарету?» — теперь спрашивают: «Вы не возражаете, если я закурю?» — а в ответ часто звучит: «Нет, я решительно возражаю!»<sup>83</sup> В России сейчас тоже наблюдается сходная перемена в отношении общества к курильщикам. О том, как молниеносно меняются культурные нормы, наиболее очевидным образом свидетельствуют капризы моды. ♦

В-третьих, далеко не всегда достаточно точно можно определить сами нормы. Формальное, юридически строгое определение имеют только некоторые нормы — те, которые ясно и четко определены письменно в различного рода законных и подзаконных государственных актах, служебных инструкциях и других официальных документах. По отношению к таким нормам можно с достаточной точностью сказать, содержит ли какое-то поведение девиации или нет. *Делинквентное*, т. е. противоправное, преступное поведение является в обществе с юридической точки зрения, безусловно, девиантным. (Но нужно при этом учесть, что в разных странах правовые нормы могут быть разными, и поведение, признаваемое делинквентным в одной стране, может не признается таковым в другой.)

<sup>83</sup> См.: Смелзер Н. Социология. М., 1994. С. 200.

295

Однако даже в правовых кодексах не столь уж редко встречаются весьма расплывчатые формулировки, по поводу которых между юристами возникают разногласия.

♦ Один из наиболее потрясающих примеров тому — дискуссии вокруг определения фашизма. Законом пропаганда фашизма в нашей стране запрещена, но суды до сих пор сплошь и рядом выносили оправдательные приговоры тем, кто провозглашал лозунги национал-социализма (с заменой слова «немцы» на «русские»), издавал пропагандистские сочинения Гитлера, проповедовал идеи неравноправия народов и национальной ненависти. Основанием для этих приговоров служит возможность толковать понятие «фашизм» таким образом, что упомянутые действия не подпадают под категорию противоправных. ♦

Что же касается неписаных норм поведения, то они, как правило, допускают различное толкование. Посмотрите еще раз примеры девиаций, приведенные в предыдущем разделе: вряд ли все они бесспорны. Скажем, «стиляжство», осуждавшееся некогда партийными органами, и сегодня многими людьми старшего поколения воспринимается как девиация, тогда как молодые не видят в нем ничего «ненормального».

♦ Является ли отступлением от культурной нормы появление пьяного на улице? И до какой степени он должен напиться, чтобы его считать пьяным? А что такое «полупьяный»? Наверное, всякому приходилось слышать, как в автобусе одни стыдят и ругают, а другие оправдывают и защищают пьяного (или «полупьяного») весельчака. Соответствует ли культурным нормам стремление девушки завязать знакомство с молодым человеком, случайно оказавшимся рядом с ней в вагоне метро? А наоборот — молодого человека с девушкой? Нормально ли употребление нецензурных слов в общении полужнакомых людей? в приятельской беседе? в состоянии сильного волнения или возмущения? Девиантно



ли громкое сольное пение в городском сквере? Будет ли девиацией ваша попытка сделать выговор нагрубившей вам продавщице или кассирше (попробуйте — и вы увидите, что среди окружающих кто-то, возможно, поддержит вас, а кто-то оценит ваше поведение негативно как «ненормальное»). ♦

Во всех подобных ситуациях нормативность поведения может разными людьми пониматься неодинаково. Соответственно и единодушное согласие относительно того, является ли некоторое поведение девиантным, встречается не часто.

Наконец, в-четвертых, множество норм, содержащиеся в данной культуре в данное время, не является упорядоченной системой и содержит несогласующиеся и противоречащие друг другу нормы. Расхождения между социокультурными нормами отсутствуют или являются несущественными лишь в социально однородном обществе, — например, в примитивных племенах. Во всяком же достаточно развитом обществе со сложной социальной структурой они неизбежны. Существуют расхождения между общекультурными и групповыми нормами, между субкультурными нормами различных социальных групп, между нормами поведения, которым должен следовать человек, играя разные социальные роли.

♦ Например, старики часто негодуют по поводу «развязных» манер молодежи, а юное поколение с порога отвергает нравоучительные советы и требования благопристойности, на которых настаивают «предки». Разительно отличаются нормы жизни богатых и бедных. «Новые русские» и коррумпированные чиновники гордо выставляют напоказ загородные дворцы и шикарные лимузины, а нищающие «работники физического и умственного труда», месяцами не получающие заработную плату, хором порицают эту бьющую в глаза роскошь на фоне разорения страны. «Воры в законе» являются с общекультурной и правовой точки зрения явными девиантами, но в криминальной субкультуре они считаются носителями и блюстителями норм поведения, которых следует придерживаться в уголовном мире. Вся общественность нашей страны дружно осуждает армейскую «дедовщину», но нравы ее пока по-прежнему остаются во многих армейских подразделениях нормой, с которой примиряются как солдаты, так и офицеры. ♦

Противоречивыми часто оказываются ролевые требования, предъявляемые к личности. И сами роли, и ролевые

296

ожидания, т. е. ожидаемые от носителя роли действия, и допустимая степень свободы в трактовке ролевых функций и норм — все это понимается по-разному в различных типах общества, классах, социальных слоях и группах.

♦ Так, нередко муж понимает свою роль отца семейства совсем не так, как его жена, и, соответственно, они по-разному понимают то, чего муж должен и чего не должен делать. Роль начальника трактуется одним образом его подчиненными, другим — вышестоящим начальством, и третьим — им самим. Староста студенческой группы, с одной стороны, должен в соответствии со своими обязанностями фиксировать нарушения и сообщать о них в администрацию вуза; с другой же стороны, студенты ожидают от него групповой солидарности, полагая, что он, как их товарищ, не должен заниматься «доносительством», подвергая своих друзей угрозе наказания. ♦

Когда нормы, которым должен человек следовать, плохо согласуются, ему приходится выбирать, какая из них важнее. Это же происходит и в обществе. В содержании общественного мнения выстраивается сложная и запутанная, слабо поддающаяся систематизации иерархия социокультурных норм и ценностей. Однако реальная структура предпочтений, отдаваемых им как отдельным человеком, так и разными частями населения, весьма расплывчата и неустойчива.

Поскольку существуют три вида норм — общекультурные, групповые и ролевые, постольку и девиантное поведение может существовать на трех уровнях. Первый связан с нарушением общекультурных, второй — групповых и третий — ролевых норм. Несогласованность между различными видами норм ведет к тому, что индивид, соблюдая одни из них, тем самым нарушает другие.

Конечно, есть некоторые виды поведения, которые в любом цивилизованном обществе считаются девиантными: убийство, изнасилование, суицид (самоубийство) и др. Постепенно по мере роста межкультурных связей в мире все больше достигается согласие относительно важнейших социокультурных норм, отступление от которых рассматривается как нежелательная девиация. Однако было бы утопией думать, что когда-нибудь между нормальным и девиантным поведением удастся провести какую-то абсолютную разграничительную линию. Девиантное поведение всегда определяется лишь *по отношению к*

определенным социокультурным нормам и определенным их толкованиям. Будучи девиантным по отношению к ним, оно может вместе с тем считаться нормативным по отношению к другим нормам и их толкованиям, имеющим место в иной культуре или субкультуре. Таким образом, девиантность *относительна*.

### ПРИЧИНЫ ДЕВИАНТНОГО ПОВЕДЕНИЯ

Неустранимость девиаций означает, что девиантное поведение имеет место во всякой культуре. Иначе говоря, любая культура столь же органично включает в себя регулятивы девиантного поведения, сколь и нормы, т. е. регулятивы поведения нормативного. Но почему люди отступают от социокультурных норм? Что заставляет их вести себя девиантно? И, особенно важно, — не просто девиантно, но и делинквентно, т. е. вступать на путь преступлений?

Самый простой и очевидный ответ на эти вопросы исходит из того, что каждый волен сам выбирать, будет ли он подчинять свое поведение существующим в обществе нормам или нарушать их. Следовательно, причины девиантного поведения имеют *индивидуальный* характер. Их надо искать в психических особенностях и нравственных установках личности. Одним людям свойственно при любых обстоятельствах стремиться к соблюдению принятых норм поведения, а другие обладают такими чертами ума и характера, которые толкают их к отступлению от принятых норм, к антисоциальным и преступным действиям.

297

Американские ученые Р. Мертон, Н. Смелзер и др. полагают, что основой нормативного поведения является конформизм, а различные формы девиаций связаны с отходом от конформизма.<sup>84</sup>

Петербургский профессор Я. И. Гишинский, один из крупнейших современных специалистов в области криминологии, высказывает мнение, что делинквентное поведение и творческая деятельность представляют собою противоположные формы девиантности, и склонность к первой из этих форм столь же имеет корни в природе человека, как и стремление ко второй.

А в одном из учебников социологии утверждается, что в нормально развивающихся обществах обычно около 10-15% населения составляют лица, проявляющие «максимально неодобряемое поведение» — революционеры, террористы, преступники, вандалы и др. (к ним, согласно автору, почему-то относятся и атеисты), примерно такую же численность имеет группа лиц с «максимально одобряемым поведением» (в нее автор включает артистов, художников, писателей, политических лидеров, спортсменов, передовиков труда и даже просто «очень здоровых и красивых людей»); а остальные 70% — это «твердые середняки», «люди с несущественными отклонениями».<sup>85</sup>

Несомненно, у каждого человека есть свобода выбора регулятивов своего поведения, и каждый должен нести личную ответственность за свои поступки. Нельзя не согласиться и с тем, что есть индивиды, потенциально предрасположенные к нарушению социокультурных норм и к преступлениям. К ним относятся социально незрелые, внушаемые, неспособные регулировать свое поведение люди, так называемые «акцентуированные личности», отличающиеся повышенной возбудимостью, психической неустойчивостью, необузданностью желаний, слабоволием, а также психопатологические типы — умственно недоразвитые индивиды, сексуальные маньяки, kleptomаны,<sup>86</sup> душевнобольные с синдромом патологической агрессии и др.

Однако все же невозможно объяснить причины девиантного поведения лишь тем, что существуют люди, психологически предрасположенные к нему.

Во-первых, девианты, преступники не отделены какой-то китайской стеной от нормальных, законопослушных людей. Подумайте — и, положив руку на сердце, вы наверняка припомните случаи, когда вам, мой читатель, приходилось самому нарушать какие-то нормы: опоздать, перебежать улицу вне зоны перехода, кого-то, вольно или невольно обмануть... При одном из обследований 99% жителей Нью-Йорка признались, что совершали незаконные поступки (например, воровство в магазинах).<sup>87</sup> Всякий может совершить и совершает в жизни девиантные поступки, и самый идеальный человек вряд ли способен избежать хотя бы случайных девиаций. Отсюда, между прочим, вытекает, что нельзя разделить всех людей на «нормальных» и «девиантных». Глубоко заблуждаются те, кто думает, что преступники, хулиганы и убийцы — это «звери, а не люди», какие-то монстры, которых надо пересажать и

перестрелять, и тогда в обществе останутся одни порядочные люди, которые заживут мирно и спокойно. Известно множество случаев, когда самые нормальные люди шли на различные, в том числе и очень жестокие преступления. (Трудно понять, на каком основании один из вышеупомянутых авторов различает людей с «максимально одобряемым» и «максимально

<sup>84</sup> См.: Смелзер Н. Социология. М., 1994. С. 217-218.

<sup>85</sup> Кравченко А. И. Введение в социологию. М., 1995. С. 88.

<sup>88</sup> Клептомания — (от греч. *klepto* — *ворую* + *mania* — *страсть, влечение*) — патологическая тяга к воровству.

<sup>87</sup> Смелзер Н. Указ. соч. С. 221.

298

неодобряемым» поведением: почему, например, поведение политических лидеров надо относить к «максимально одобряемому»? В нашей стране опросы населения показывают, что многие политические лидеры оцениваются в общественном мнении весьма отрицательно; даже президент получает очень противоречивую оценку.)

Во-вторых, совершенно неоправданным является мнение, что, как выражается Смелзер вслед за Мертоном, «конформизм представляет собою единственный тип недевиантного поведения». Конформизм, согласно общепринятому определению, есть «изменение поведения или убеждений человека в результате реального или воображаемого давления группы».<sup>88</sup> Соблюдение норм совсем не обязательно сопряжено с конформизмом. Причины, заставляющие людей следовать в своем поведении существующим в культуре социокультурным нормам, могут быть различными.

В одних случаях эти нормы выступают как само собою разумеющиеся поведенческие установки, которые человек усвоил с детства, «впитал с молоком матери» и просто не может представить себе, что может их нарушить. Это особенно характерно для примитивных обществ, где индивид не отделяет себя от коллектива, и индивидуальное сознание личности полностью подчиняется коллективному сознанию рода или племени. Этнографы, изучавшие жизнь отсталых племен, свидетельствуют, что иногда люди, случайно нарушившие табу, умирали, как только узнавали о своем проступке, — умирали, по-видимому, только оттого, что были абсолютно уверены в общепризнанной истине: кто нарушит табу, тот умрет.

♦ Строгое табу под страхом смерти запрещает прикасаться к вождю племени, его вещам, его пище. В Новой Зеландии голод-

<sup>88</sup> Майерс Д. Социальная психология. СПб., 1997. С. 676.

ный туземец подобрал и съел какие-то объедки, не зная, что это были остатки обеда вождя. Когда ему сказали об этом, он пришел в ужас. У него начались судороги, и к вечеру этот здоровый молодой человек скончался. Однажды люди из племени маори нашли потерянную вождем зажигалку и стали ею пользоваться. Но когда им стало известно, кому зажигалка принадлежит, их всех постигла смерть. Африканский мальчик, которому индивидуальное табу запрещало есть бананы, умер, поев рыбу, варившуюся в горшке, где оставались кусочки банана. ♦

Из этих поразительных фактов видно, насколько глубоко могут быть укоренены в психике индивида социокультурные нормы. Такая укорененность не имеет ничего общего с конформизмом, она составляет внутреннее убеждение личности.

В других случаях социокультурные нормы могут приниматься и выполняться человеком потому, что он осознанно и обдуманно признает их отвечающими его собственным взглядам и убеждениям. При этом, однако, невозможно следовать одновременно *всем* существующим в культуре нормам. Вспомним, что в поле регулятивов, имеющих в культуре, содержатся несовместимые и противоречащие друг другу. Поэтому приходится делать отбор принимаемых социокультурных норм. Сознательное принятие одних предполагает неприятие других. Это значит, что такой человек стремится выработать для себя целостную и непротиворечивую систему правил поведения. Людей такого типа называют сильными и принципиальными личностями. Это «люди долга». Они отличаются тем, что последовательно проводят определенную линию поведения, твердо осуществляя свои принципы и отказываясь делать то, что им не соответствует. Они не поддаются соблазну поступать «как все» и не боятся вызвать недовольство своей неординарностью. Их поведение строго нормативно, и даже если они оказываются в группе, где господствуют регулятивы девиантного поведения (например, среди мо-

299

шенников, взяточников и т. п.), никакое давление группы не заставляет их изменить своим убеждениям. Ясно, что нормативное поведение такого рода никак не может быть отождествлено с конформизмом.

К конформистскому типу может быть отнесен лишь один из видов нормативного поведения, а именно тот, при котором человек внутренне не одобряет какие-то социокультурные нормы, но подчиняется им и, по крайней мере, внешне придерживается их потому, что «так принято», «так требуется». Скажем, студенту не по душе требования, которые предъявляют преподаватели, но он тем не менее выполняет эти требования, хотя бы формально. В подобных ситуациях люди соблюдают нормы просто из-за нежелания поставить себя в неловкое положение, вызвать неприязнь или какие-то наказания. Но как раз этот вид нормативного поведения по сравнению с двумя предыдущими больше всего и подвержен девиациям. Так что люди, ведущие себя нормативно, далеко не всегда конформисты. Наоборот, они нередко противодействуют давлению обстоятельств и группового мнения окружающих людей, отстаивая социокультурные нормы, которым они следуют. Защита норм вовсе не самый легкий способ поведения, как иногда пытаются это представить. Зачастую гораздо легче скатиться на путь отхода от норм культуры, чем придерживаться их. На путь преступлений людей толкает не столько сознательное противоборство с обществом и его нормами, ценностями, идеалами, сколько нетвердость убеждений, лень, неспособность проявить стойкость и мужество в преодолении трудностей нормальной жизни. Преступники на самом деле сплошь и рядом оказываются самыми большими конформистами.

В-третьих, весьма сомнительно сопоставлять творчество и делинквентность как некие противоположные, но равно принадлежащие к девиациям

формы человеческого поведения. Творчество само по себе есть способ новаторской деятельности, который может быть использован в самых разных целях. Оно может быть направлено как на позитивные, так и на негативные цели, может вести как к результатам, полезным для общества, так и к новациям, наносящим ему вред. Преступники иногда проявляют почти гениальную изобретательность. Известно немало очень хитроумно придуманных преступлений — достаточно вспомнить о знаменитых ограблениях банков, о талантливых хакерах, ломающих электронную защиту даже таких сугубо засекреченных ведомств, как Пентагон. Вообще надо сказать, что далеко не всегда возможно однозначно решить вопрос о том, пользу или вред обществу приносят плоды творчества. Зачастую последствия творческой деятельности оказываются в чем-то полезными, а в чем-то — вредными, с одной точки зрения и для одних социальных групп нужными, а с другой точки зрения и для других социальных групп — бесполезными или опасными. Творческая деятельность по созданию новых видов вооружений — атомного оружия, например, — это полезная или вредная деятельность? Изобретения в области производства спиртных напитков, табачных изделий, ядов, наркотиков, наверное, тоже потребовали немало творческих усилий, а как оценить их результаты — как «социально одобряемые» или «социально неодобряемые»? К этому надо добавить, что творчество вообще нельзя однозначно относить к девиантному поведению — независимо от того, рассматривается ли оно со знаком «+» или со знаком «-». Оно было безусловно девиантной деятельностью лишь в древних традиционных, застойных обществах с высокой степенью нормативности. В современном же обществе социокультурные нормы предоставляют людям достаточно большую свободу для творчества.

300

В той мере, в какой оно не нарушает эти нормы, оно является, в сущности, одной из форм нормативного, одобряемого обществом поведения. Другое дело, что некоторые формы идеологического и социального творчества, направленные на революционное преобразование общественных устоев, так же как формы творческой деятельности, связанные с правонарушениями, выходят за рамки существующих социокультурных норм и являются девиантными. Вместе с тем как негативные, так и позитивные девиации возникают не обязательно в результате творческих усилий, а могут быть случайными или побочными следствиями действий, лишенных творческого характера.

В-четвертых, история свидетельствует, что распространенность девиантного поведения в обществе не является всегда одинаковой. Бывают периоды спада преступности и периоды, когда происходит ее резкий рост.



Можно, конечно, предположить, что подобные колебания преступности вызываются чисто случайными изменениями количества девиантных личностей в обществе. Однако научный подход требует не ограничиваться констатацией случайностей, а искать за ними закономерности, которые их объясняют. Если преступность растет, то встает вопрос, почему увеличивается число людей, совершающих преступления. И для ответа на этот вопрос нужно обращаться не к каким-то природным, биологическим или космическим факторам, а к более близким к сути дела *социальным условиям*. Не отрицая наличие у некоторых индивидов предрасположенности к девиантному поведению, следует признать, что реализация этой потенциальной предрасположенности зависит от социальных условий. Последние могут препятствовать или способствовать проявлению девиантных наклонностей у людей.

Это заставляет нас задуматься над тем, какие социокультурные условия порождают возникновение и распространение девиантности в обществе, спады и подъемы уровня преступности и т. д. Рассмотрим эти условия.

Аномия. Историки давно заметили, что преступность резко возрастает во время кризисов и социальных катаклизмов — например, в периоды революций, гражданских войн, народных восстаний против существующей власти, при различного рода бедствиях, эпидемиях, экономических неурядицах, катастрофически ухудшающих жизнь людей. Объясняя, почему это происходит, Дюркгейм обратил внимание на то, что в такие периоды общество впадает в состояние своеобразного «нормативного вакуума», в котором нормы перестают действовать, поведение людей перестает регулироваться ими. Это состояние он назвал *аномией*.<sup>89</sup> Аномия наступает в обстановке общественных беспорядков, дезорганизации общества. Она обычно сопровождает радикальные общественные преобразования, потому что в ходе них старые нормы оказываются отброшенными, тогда как новые еще не сложились. Она наблюдается также в условиях смещения различных социальных групп, различающихся по своим культурным (религиозным, нравственным, политическим и т. д.) установкам. Пример тому — Клондайк в эпоху «золотой лихорадки». Понятно, что в обстановке аномии люди теряют ориентацию, перестают отличать нормы от противоречащих им регулятивов поведения. По существу, это означает, что исчезает различие между нормой и девиацией, между нормативным и девиантным поведением. Аномия — не полный «беспредел», не абсолютное отсутствие всяких регулятивов, но при ней регулятивы девиантного поведения как бы «входят в норму», приобретают столь же широкое распространение, что и нормы. Незбежным следствием этого и яв-

<sup>89</sup> От греч. слов *а* — *не* (отрицательная частица) и *пот* — *закон, правило*; буквально: «безнормие», «беззаконие».

301

ляется резкий рост девиантности. Пьянство, наркомания, разбои, грабежи, воровство, убийства, самоубийства<sup>90</sup> становятся настолько обычными, что перестают восприниматься как нечто ненормальное.

Своеобразной формой аномии стало в последние десятилетия XX в. состояние «вседозволенности», которой порой пользуются, главным образом, молодые люди из достаточно состоятельных семейств. Некоторые из них, не утруждая себя никакими обязанностями перед обществом и живя паразитической жизнью, не считают нужным ограничивать себя никакими нормами. Это, можно сказать, — аномия от сытости и безделья. Девиантное поведение — наркомания, разврат, хулиганство, криминальные похождения — оказывается в этом случае следствием не разрухи, нищеты и бесправия, а богатства, погони за развлечениями и широкими возможностями для девиаций при узком культурном кругозоре.

♦ Иллюстрацией тут может служить нашумевшая история с Патрицией Херст, дочерью одного из богатейших американских магнатов, которая в 1974 г. инсценировала свое похищение, будучи на самом деле соучастницей своих похитителей, готовивших к тому же ограбление банка. ♦

Появление групп юных девиантов, впадающих в аномию такого рода, особенно типично для высокоразвитых стран и грозит стать бедствием процветающего общества.

Конфликт норм. Аномия не приходит внезапно, ни с того ни с сего. Общество приближается к состоянию аномии, когда более или менее явные расхождения между социокультурными нормами поведения, всегда существующие в обществе, усиливаются и доходят до *конфликта норм*.

Такой конфликт зажимает человека в тиски противоречащих друг другу требований, и что бы он ни сделал, его жизненное благополучие ставится под

<sup>90</sup> Именно исследование причин самоубийства и привело Дюркгейма к теории аномии.

угрозу. Если, например, одни нормы предписывают человеку трудиться, чтобы «в поте лица добывать хлеб свой насущный», а другие лишают его возможности найти работу, то это неизбежно ввергает его в девиантное поведение. Если, с одной стороны, люди имеют по закону право получать зарплату за свой труд, а с другой стороны, закон позволяет безнаказанно месяцами не выдавать им зарплату, то, лишившись законного источника средств существования, они вынуждены обращаться к незаконным способам действий — таким, как добыча средств к жизни мошенничеством, воровством и грабежом, либо к таким, как террористическая по своей сути «рельсовая война», с помощью которой шахтеры в нашей стране неоднократно шантажировали правительство, нанося при этом ущерб и многим другим группам общества, чье благополучие зависит от работы железнодорожного транспорта.

Конфликт норм отличается тем, что он ставит в безвыходное положение, в первую очередь, наиболее честных и принципиальных людей, тогда как изворотливые и хитрые подлецы легче решаются на девиации и совершают их более умело, находя способы избежать санкций за них. При социализме существовало множество законодательных норм хозяйствования и вряд ли директору предприятия было возможно обеспечить производство без нарушения каких-то из них. Это положение, видимо, вполне устраивало партийных боссов, поскольку позволяло в любой момент наказать любого строптивого директора. В такой обстановке честные руководители производства часто попадали под удар, тогда как не слишком чистоплотные оказывались «на высоте» и делали карьеру.

Будучи одной из причин роста преступности, конфликт норм вместе с тем сам обостряется с ее ростом. Ибо чем больше становится в обществе лиц, ведущих криминальный образ жизни, тем обычнее делаются контакты с ними.

302

Их родственники, знакомые и просто случайно вступившие в общение с ними люди привыкают к их существованию. В обществе распространяется уголовный жаргон — язык недоброжелательства и ненависти, приспособленный для выражения действий, наносящих вред людям, несущий в себе заряд смыслов, далеких от норм нравственности. Если же к тому же мошенники и бандиты начинают приобретать престиж, как это имеет место сейчас в нашей стране, то регулятивы их поведения вступают в борьбу с культурными нормами. В этом конфликте происходит вытеснение и разрушение культурных норм. Понижается и общий уровень культуры.

**Социальное неравенство.** К важным факторам, влияющим на состояние преступности в обществе, относятся социальные противоречия, — в особенности, связанные с социальным неравенством. Рост экономического, политического, национального угнетения вызывает увеличение числа правонарушений и преступлений. Такое увеличение, согласно Р. Мертону, можно рассматривать как симптом разрыва между стремлениями, предписанными данной культурой, и социально обусловленными путями реализации этих стремлений.<sup>91</sup> В самом деле, когда люди убеждаются, что одобряемые культурой способы поведения не позволяют им приблизиться к осуществлению той же культурой провозглашаемых образцов обеспеченной «красивой жизни», то они ищут какие-то иные, отклоняющиеся от культурных норм пути к этой цели. И такие пути находятся: от мелкого мошенничества до вооруженного грабежа, от обретения «кайфа» на дне бутылки до торговли наркотиками.

Мертон полагает, что для уменьшения преступности необходимо стремиться к «равновесию» между одобряемыми культурой целями и средствами их достижения. Однако такое «равновесие» трудно осуществимо.

♦ Опыт нашей страны показал, к чему ведет расширение круга средств, которыми допустимо пользоваться ради благородной цели: «если на революцию или на строительство социализма нужны деньги, которых нет у коммунистов, то их можно экспроприировать, так, как это делали большевистские боевики до революции, или так, как это стали делать чекисты после революции, и совесть тех, кто «грабит награбленное», по известной большевистской формуле, может быть в обоих случаях спокойна — просто потому, что она была фактически отменена принципом *«революционной целесообразности»*, как был переименован иезуитский принцип «цель оправдывает»

средства». <sup>92</sup> ♦

### Социальная неустроенность.

Она является результатом несоответствия качеств и способностей личности ее общественному положению. «Социальная неустроенность вероятна, когда индивид занимает социальную позицию «ниже» (поэт-вахтер, философ-истопник) или «выше» (посредственность в директорском кресле) своих объективных возможностей, или же оказывается вне официальной структуры общества («бродяга», «тунеядец», «бомж»). Возможно также, что индивид занимает позицию в соответствии с личностными свойствами, но и позиция, и эти свойства — ниже достигнутого обществом уровня развития. Социальная неустроенность может не осознаваться человеком, а будучи осознанной, проявляется психологически как неудовлетворенность». <sup>93</sup> Гилинский и Афанасьев считают, что на уровне индивидуального поведения социальная неустроенность является наиболее общей причиной девиаций.

Недостатки социального контроля. Степень распространенности девиаций в обществе существенно зависит от того,

<sup>91</sup> Мертон Р. Социальная теория и социальная структура // Социологические исследования. 1992, № 2.

<sup>92</sup> Каган М. О времени и о себе. СПб., 1998. С. 19.

<sup>93</sup> Гилинский Я., Афанасьев В. Социология девиантного (отклоняющегося) поведения. СПб., 1993. С. 27.

303

как общество осуществляет контроль за соблюдением норм. <sup>94</sup> Выше указывалось, что такой контроль осуществляется через общественное мнение и административное управление. Если нормы, которые защищаются одной из этих форм контроля, не соответствуют тем, которые защищает другая, то система социального контроля разрушается. В обществе возникает противодействие органам административного управления, молчаливое или открытое неодобрение их действий и поддержка девиаций, направленных против власти.

♦ Так в 1960-х гг. развивалось в СССР диссидентское движение. Власть осуждала деятельность диссидентов, устраивались показательные судебные процессы над ними, официальная пресса гневно обличала их. А в общественном мнении все сильнее звучал мотив осуждения властей за преследование диссидентов, оправдания и поддержки их деятельности. Казалось бы, сила общественного мнения не может сравниться с силой административной системы, опирающейся на властные структуры. Однако, в конце концов, как известно, к середине 1980-х гг. нарастающие в общественном мнении настроения пробили броню, которой партийная диктатура сковывала общество, — подобно тому, как слабые ростки травы пробиваются через асфальт. ♦

При отсутствии достаточной поддержки со стороны общественного мнения как слабость административного контроля, так и его чрезмерная жесткость имеют своим следствием рост девиантности.

*Слабость контроля* ведет к тому, что многие люди, зная официально установленные нормы, всячески уклоняются от их выполнения и в реальном поведении руководствуются иными нормами, которые пользуются поддержкой в общественном мнении.

♦ Шофер, превышающий допустимую скорость, с точки зрения закона поступает девиантно. Однако среди водителей не считается проступком превышение допустимой скорости на 5-10 км/ч, а многие из них и вообще полагают соблюдение предписан-

<sup>94</sup> См.: Социальный контроль над девиантностью в современной России / Ред. Я. И. Гилинский. СПб., 1998.

ных правилами дорожного движения ограничений не обязательным и устанавливают для себя собственные регулятивы, определяющие, с какой скоростью они могут двигаться. Закон запрещает садиться за руль после употребления спиртного, но известно, как часто этот запрет игнорируется. Все знают, что надо платить налоги, но многие не видят ничего предосудительного в том, чтобы всячески уклониться от этого, а в среде предпринимателей искусством обойти законы налогообложения откровенно восхищаются. Девиация, таким образом, «входит в норму», нарушение формально признаваемых правил становится фактически нормальным поведением. ♦

*Жесткий административный контроль*, если он не находит поддержки в общественном мнении, наталкивается на растущее недовольство населения, а потому может осуществляться только путем усиления репрессивных мер. В результате увеличивается количество лиц, подвергающихся преследованиям за девиантное поведение, а те, кто считает такие преследования несправедливыми, становятся потенциальными девиантами. Чем более органы

власти стремятся ввести в действие «драконовские» законы и установить «железную» дисциплину, тем больше становится тех, кого надо наказывать за отклоняющееся поведение. Судьба всех диктаторских режимов показывает, что они могут держаться только на гребне вздымающейся все выше волны репрессий. Когда эта волна доходит до такой высоты, что расти уже дальше не может, она спадает (либо «верхи» сами перестают ее гнать, либо «низы» силой обрушивают ее) и крах диктаторов становится неизбежным. Сталин, став на путь преследования «врагов советской власти», уже не мог остановиться: «врагов» становилось все больше и больше, в их число стали попадать те, кто их «разоблачал» и «карал», потом каратели этих карателей и т. д. ГУЛАГ разрастался, как раковая опухоль, и поглотил в себя, по некоторым подсчетам, больше 10 миллионов людей, т. е. значительную часть населения страны. Когда в сталинские

304

времена были приняты законы, по которым люди отправлялись в тюрьмы и лагеря за то, что опоздали на работу на несколько минут или унесли с колхозного поля несколько колосков, число правонарушителей в Советском Союзе стало расти как снежный ком.

Усиливая административное давление на общество, правящие круги навешивают на всех, кто замечен в какой-то нелояльности по отношению к ним, ярлыки — вроде таких, как «враг народа», «тунядец», «антипатриот», «космополит» и вообще «не наш человек». Люди, совершившие какое-либо предосудительное с точки зрения «начальства» деяние, обвиняются в «антиобщественном поведении», и на них ставится позорящее клеймо «отщепенца». Это ведет к тому, что множество лиц, обвиняемых в девиантном поведении, увеличивается за счет причисления к нему людей, вся вина которых состоит лишь в недостаточной покорности или почтительности к «власть имущим» (а эти люди привыкают видеть такое отношение к себе и сами начинают считать свое поведение отклоняющимся, «ненормальным»). Теория *стигматизации*,<sup>95</sup> развиваемая рядом социологов и культурологов (Г. Беккер и др.), видит в подобном «приклеивании ярлыков» один из факторов, влияющих на рост девиантности в обществе. Стигматизация была характерным способом исключения идеологических «отступников», инакомыслящих, а также просто мало заботящихся о выполнении «указаний партии и правительства», из числа «честных советских тружеников».

♦ Так, развернувшаяся при Андропове борьба за укрепление «социалистической дисциплины» или горбачевская антиалкогольная эпопея (под лозунгом «пьянству — бой!») сплошь и рядом превращали в «злостных нарушителей советского образа жизни» людей, остававшихся в глазах окружающих

<sup>98</sup> Стигмой (от греч. *stigma* — рубец, метка, знак) в древности называли клеймо, которое ставилось на теле раба или преступника.

щего их общества вполне нормальными обывателями. Попытки наскомом «сверху» прекратить употребление спиртного в обществе как в США в 1930-х («сухой закон»), так и в Советском Союзе в 1980-х гг. вызвали лишь рост противозаконных действий (контрабанды, самогонварения, подпольной торговли) и бесславно провалились под град насмешек и анекдотов. ♦

## КРИМИНАЛЬНАЯ СИТУАЦИЯ В НАШЕЙ СТРАНЕ

Высокий уровень преступности в современной России — общеизвестный факт. Статистика уголовных преступлений выглядит ужасающе, и нет смысла ее приводить, потому что она явно занижена. После горбачевско-перестроечной антиалкогольной кампании потребление спиртного у нас взлетело на небывалую высоту, а отмена государственной монополии на его производство и продажу привела к тому, что только от отравления суррогатами ежегодно умирает около 50 тысяч человек. Непьющие у нас редки, около 20 миллионов человек находится на разных стадиях алкоголизма (для сравнения: в США 30% мужчин — трезвенники). Быстрыми темпами растет наркомания. За последние 10 лет смертность от нее среди взрослых увеличилась в 12 раз, а среди детей — в 42 раза.<sup>96</sup> Ежегодно в России совершается около 80 тысяч самоубийств (в Западной Европе, где общая численность населения в два раза больше, самоубийств в два раза меньше). Появилась влиятельная российская мафия. Вооруженные банды покрыли «крышами» все, что можно. Безнаказанно орудуют наемные убийцы, а английское слово «киллер» вошло в русский язык и знакомо теперь любому дошкольнику.

<sup>96</sup> В 1998 г. более 36% опрошенных социологами петербургских юношей и девушек хотя бы однажды пробовали наркотики, и половина попробовавших (т. е. около 18% от общего числа)



стала продолжать их потребление. При этом выяснилось, что более 15% молодежи имеют неверные представления о наркомании, а среди родителей наркоманов 2/3 не знают, что их дети потребляют наркотики.

305

Читая газеты, невольно приходишь к выводу, что беззаконие, взяточничество, ущемление прав граждан, мошенничество и многие другие противоправные по своему существу действия стали настолько массовыми явлениями, что чуть ли не входят в норму нашей жизни. Ущерб, который несет страна от роста преступности, огромен. Дело не только в том, что растет «теньевая экономика», куда уплывает существенная доля национального дохода. От руки преступников гибнут люди. Немаловажно и то, что уголовный мир отвлекает от общественно полезной деятельности часть работоспособного населения, которая превращается в паразитов, сосущих кровь из страны. Как выразился по этому поводу поэт-сатирик В. Резниченко:

*Все меньше пахарей — стране хана! Пахать ведь не заставишь пахана.*

Разумеется, заливающий страну поток преступности возник не случайно. Он имеет свои источники. Обратившись к тому, что говорилось в предыдущем разделе о социокультурных причинах девиаций, можно убедиться, что едва ли не все перечисленные там факторы роста преступности слились вместе и образовали нынешнюю криминальную ситуацию в России.

Крутые социальные перемены 1980-1990-х гг. привели наше общество в состояние *аномии*. «Преимущества социализма над капитализмом», о которых постоянно твердила партийная пропаганда (отсутствие безработицы, бесплатное здравоохранение, низкая квартплата и пр.), ушли в прошлое, а уровень благосостояния, достигнутого экономически развитыми странами, маячит пока лишь где-то в далеком будущем. Люди с трудом ориентируются в рыночных отношениях. Социалистические нормы жизни утратили силу, а новые нормы населением еще не освоены. То, что раньше считалось преступлением — спекуляция, «фарцовка», покупка и продажа валюты, критика власти и т. п., — стало вполне законной деятельностью. Различие между нормой и девиацией размылось и стало зыбким. «Паханы», «воры в законе», «киллеры», валютные проститутки стали пользоваться уважением и почетом — куда большим, чем учитель или инженер. На тех, кто отказывается принимать взятки, смотрят с изумлением. Все это — явные симптомы аномии. А в среде анекдотических, но вполне реальных «новых русских» отчетливо видны признаки «аномии от сытости».

Налицо *конфликт норм*. Прожив несколько десятилетий под лозунгами: «Кто не работает, тот не ест», «трудиться — по способностям, получать — по труду», нелегко признать справедливыми совсем иные принципы, согласно которым размеры доходов совершенно не соответствуют ни качеству труда, ни образованию, ни добросовестности работника. Нравственные принципы вступают в противоречие с практикой деятельности тех, кто, казалось бы, больше всего должен быть морально безупречным. Замешанные в нечистых делах ответственные лица продолжают как ни в чем не бывало оставаться на своих высоких постах и пользоваться авторитетом в обществе. Депутаты — «слуги народа» — проявляют несравненно большую заботу о своих льготах и заработках, чем о нуждах своих избирателей.

♦ В фильме С. Говорухина "Ворошиловский стрелок" пенсионер-ветеран, вооружившись винтовкой, вершит самосуд над негодями: чтобы восстановить нормы справедливости, он вынужден вступить в конфликт с нормами закона. Сходные сюжеты типичны для множества современных детективных романов и кинофильмов. ♦

Удивительно быстро выросло и продолжает расти *социальное неравенство*. Разрыв между доходами, бедными и богатыми в нашей стране всего за несколько лет, прожитых в условиях рыночной экономики, превысил показатели, характерные для самых развитых стран. Если раньше, при советской власти, богатство стыдливо

306

маскировалось, то теперь оно беззастенчиво выпячивается, что особенно раздражает полунищее большинство населения. Людей, воспитанных в духе социализма, до глубины души возмущает «социальная несправедливость», которую они видят в том, что большие капиталы наживаются «нетрудовым путем».

В сложившихся условиях вряд ли можно удивляться тому, что тяга к «красивой жизни» ассоциируется у людей отнюдь не с трудовыми достижениями, а с обогащением за счет каких-то «левых», совсем не обязательно законных доходов. Когда известно, что капиталы нынешних российских миллиардеров нажиты далеко не всегда честными средствами, то отчего же не считать тех, кто «грабит награбленное» — путем шантажа, рэкета, похищения

людей с требованием выкупа и т. п., — чуть ли не борцами за справедливость, такими современными Робин Гудами? «Надо делиться» — эти слова одного из видных государственных деятелей охотно повторяют видные деятели уголовного мира. «Деньги не пахнут»... Добыча их криминальными способами многим представляется столь же допустимой, как и с помощью всяких других способов. Тем более, что «грязные» деньги можно «отмыть», превращаясь с помощью такой волшебной операции во вполне порядочного и уважаемого господина с деньгами. Особую опасность в криминальном отношении представляет рост безработицы среди молодежи, чему способствует не только уменьшение числа рабочих мест, но и сужение доступа к образованию (в особенности высшему) в результате сокращения учебных заведений и высокой платы за обучение. Это подталкивает часть молодежи искать средства существования на кривых дорожках, приводящих, в конечном счете, к криминальному образу жизни.

Бросается в глаза *слабость социального контроля* над соблюдением социокультурных норм. Даже формально-юридические нормы законности ныне зачастую можно нарушать совершенно беззащитно, не опасаясь последствий. Что многие и делают. Правоохранительные органы не справляются со своими задачами.

Раскрываемость преступлений низкая, прокуратура слишком часто оказывается пассивной, суды перегружены. К тому же органы правосудия, увы, далеко не столь независимы, как это декларируется Конституцией: их финансирование и материальное обеспечение зависит от властей, безопасность их работников (а также свидетелей по рассматриваемым делам) находится под угрозой со стороны преступных группировок. Чем крупнее доходы, тем легче оказывается возможным их сокрытие от налогообложения. Слабость административного контроля особенно ощутима на фоне расхождения между ним и общественным мнением. В последнем растет недоверие к органам правопорядка. Среди населения широко распространено убеждение в их коррумпированности, недобросовестности, некомпетентности. Вполне понятно, что преступникам не за что любить милицию или прокуратуру. Но когда добропорядочные граждане называют милиционера, по долгу службы обязанного защищать их от преступников, «ментом поганым», то понять это можно только как свидетельство того, что граждане видят в нем скорее врага, а не защитника. Безнаказанность значительной части преступлений делает криминальные способы получения дохода привлекательной для мало обремененных совестью людей формой бизнеса, которая даже не намного опаснее других форм.

Часто можно слышать призывы к усилению контроля за соблюдением законов. Требуют ужесточить наказания, сохранить их «высшую меру» — смертную казнь (которая отменена в большинстве цивилизованных стран), упростить процедуры следствия и суда.

307

Подобные требования во многом правомерны. Однако, во-первых, никакие законодательные меры ничего не способны изменить, пока люди, проводящие их в жизнь, не станут добросовестно им следовать, а значительная часть населения не перестанет их нарушать. А переделать сознание людей гораздо сложнее, чем создать новые законы. По мнению большинства юристов, и существующих законов достаточно для организации эффективных действий правоохранительных органов. Так что дело не в жесткости законодательства. Во-вторых, ужесточение норм права и правоохранительных действий государства малоэффективно, если остаются в силе социокультурные факторы, вызывающие рост преступности. Опыт других стран показывает, что там, где эти факторы минимизируются, преступность спадает и при достаточно либеральных мерах ее пресечения и наказания. В Западной Европе смертной казни нет, а число убийств намного ниже, чем во многих государствах, практикующих ее. В Японии только 30% преступников приговариваются к лишению свободы, а уровень преступности — один из самых низких в мире. В Голландии легализовано потребление некоторых видов наркотиков, и это подорвало почву для наркобизнеса.

Главные условия, без которых невозможен перелом тенденции к криминализации нашего общества, — это выход страны из затянувшегося социально-экономического кризиса и повышение уровня культуры населения. Только на этом базисе можно поставить предел действию факторов, порождающих преступность. Отсюда, разумеется, не следует, что надо пассивно ожидать перемен к лучшему, не предпринимая никаких мер к усилению борьбы с преступностью до тех пор, пока такие перемены не произойдут. Я хочу лишь подчеркнуть, что главное направление борьбы с

преступностью состоит в обеспечении экономического и культурного подъема нашей страны.

### 3.5. ИМПЕРАТИВЫ ТЕХНИЧЕСКИЕ И ИМПЕРАТИВНЫЕ РЕГУЛЯТИВЫ

При рассмотрении вопроса о соотношении регулятивов и ценностей в § 3.1 отмечалось, что ценности выступают как цели, на которые направлено поведение человека, а регулятивы — как средства организации поведения в этих целях.

Поскольку есть существенное различие между ценностями финальными и ценностями инструментальными и производными (§ 2.1), постольку следует различать и два типа регулятивов. К первому типу относятся «условные», *технические* регулятивы — способы, алгоритмы, программы действий, предпринимаемых ради достижения определенной цели, которая имеет инструментальную или производную ценность.

Такие регулятивы ценны лишь постольку, поскольку ведут к желаемому результату, и сами по себе никакой другой ценностью, кроме своей технологической эффективности, не обладают. Поэтому человек может выбирать их более или менее произвольно, руководствуясь лишь соображениями целесообразности и пользы.

Второй тип — это «безусловные», *императивные* регулятивы или, короче, *императивы*.<sup>97</sup>

Так я буду называть регулятивы поведения, вызванного стремлением к финальным ценностям. Регулятивы этого рода, как отмечалось выше, когда шла речь о соотношении регулятивов со знаниями и ценностями (§ 3.1), представляются для личности *самоценными*. Они образуют глубинные установки самосознания культурного человека, связанные с его пониманием смысла жизни, долга, счастья, чести и т. п.

<sup>97</sup> От лат. *imperatvus* — повелительный.

308

#### КАНТОВСКОЕ ПОНИМАНИЕ ИМПЕРАТИВОВ

Термин *«императив»* ввел в употребление Кант. Он называл императивами принципы или правила, имеющие силу для любого разумного существа и определяющие, что оно *должно* (и что *не должно*) делать. Императивы у Канта — это *законы* деятельности разумных существ. Они столь же объективны, как и законы природы.

Но разумные существа отличаются от вещей в природе тем, что сами себе ставят цели. У них есть *свобода выбора* как целей, так и способов продвижения к этим целям. Они имеют волю, позволяющую им самим делать такой выбор. Поэтому законы их поведения они устанавливают для себя сами. Этим «царство целей», в котором живет человек, отличается от «царства природы», в котором действуют лишённые разума бездушные вещи.

Однако разумное существо, поскольку оно разумно, действует не хаотично — оно в выборе целей и способов действий руководствуется разумом. Иначе говоря, его воля *должна* подчиняться разуму. Разум свободен, потому что он сам устанавливает законы своей деятельности, сам определяет, что является разумным, а что — неразумным; он мыслит так, как этого требуют его собственные законы, и ничто не властно над ним, кроме этих законов. Воля же, замечает Кант, «есть не что иное как практический разум». Свобода воли — это ее зависимость только от законов разума и независимость от всего другого. Свободная воля — это разумная воля. «Воля есть способность выбирать *только то*, что разум, независимо от склонности, признает практически необходимым, т. е. добрым».<sup>98</sup> Если разум недостаточно определяет волю и она не всегда разумна, то это означает, что она *не свободна*, так как оказывается в зависимости не только от разума, но и от каких-то случайных, субъективных склонностей и страстей. Человеческая воля далеко не всегда соотнобразится с разумом. Это, согласно Канту, свидетельствует о ее «несовершенстве». Когда такая несовершенная воля увлекается какими-либо неразумными мотивами, требование действовать в согласии с разумом представляется ей *принуждением*. Поэтому по отношению к человеческой воле императивы выражают *долженствование*, т. е. необходимость подчинять ее требованиям разума.

♦ «Для *божественной* и вообще для *святой* воли, — пишет Кант, — нет никаких императивов; *долженствование* здесь не на своем месте, так как воление само собой необходимо согласно с законом. Поэтому императивы суть только формулы выражения отношения объективных законов воления вообще к субъективному несовершенству воли того или другого разумного существа, например воли человека».<sup>99</sup> ♦

Кант различает три типа императивов: технические, прагматические и категорические.

*Технические* императивы — это императивы *умения* (т. е. технологические нормы). Они указывают правила действий, которые ведут к поставленной цели. Например, в геометрии указываются правила, в соответствии с которыми следует строить правильный шестиугольник. «Разумна ли и хороша ли цель, — об этом здесь и речи нет, речь идет лишь о том, что необходимо делать, чтобы ее достигнуть. Предписания для врача, чтобы основательно вылечить пациента, и для отравителя, чтобы наверняка его убить, равноценны постольку, поскольку каждое из них служит для того, чтобы полностью осуществить поставленную цель».<sup>100</sup>

♦ Следует иметь в виду, что термин «императив» я выше определил иначе, чем он определен у Канта. В моей терминологии императивы не могут быть техничес-

<sup>98</sup> Кант И. Соч. Т. 4. Часть 1. М., 1965. С. 250.

<sup>99</sup> Там же. С. 252. <sup>100</sup> Там же. С. 253.

309

кими по определению. То, что Кант называет «техническими императивами», выше названо «*техническими регулятивами*». ♦

Есть, однако, одна цель, которая имеется у всех разумных существ. Такой целью является благополучие, счастье. Императивы, касающиеся выбора средств для достижения счастья, Кант называет *прагматическими*, или императивами *благоразумия*. У них в отличие от императивов умения цель не дана, а только *возможна*; предполагается, что она сама по себе хороша и является безусловным благом, к которому всякое существо стремится, но в чем именно она состоит, остается неясным.

♦ Кант пишет: «К сожалению, понятие счастья столь неопределенное понятие, что хотя каждый человек желает достигнуть счастья, тем не менее он никогда не может определенно... сказать, чего он, собственно, желает и хочет... Человек желает богатства — сколько забот, зависти и преследования мог бы он из-за этого навлечь на себя! Он желает больших познаний и понимания — может быть, это даст ему только большую остроту зрения и покажет ему в тем более ужасном виде несчастья, которые пока от него скрыты и которых нельзя избежать... Он желает себе долгой жизни — но кто может поручиться, что она не будет лишь долгим страданием? Он желает себе по крайней мере здоровья — но как часто слабость тела удерживала его от распутства, в которое его могло бы повергнуть великолепное здоровье, и т. д. Короче говоря, он не в состоянии по какому-нибудь принципу определить с полной достоверностью, что сделает его истинно счастливым, так как для этого потребовалось бы *всеведение*». Поэтому, продолжает Кант, императивы благоразумия «вовсе не могут повелевать, т. е. представлять поступки как практически необходимые»; они скорее *советы*, чем веления разума. «В отношении счастья невозможен никакой императив, который в строжайшем смысле предписывал бы совершать то, что делает счастливым, так как счастье есть идеал не разума, а воображения».<sup>101</sup> ♦

К *категорическим* императивам Кант относит такие, которые необходимо соблюдать в поведении безотно-

<sup>101</sup> Кант И. Указ. соч. С. 256-257.

сительно к какой-либо цели. Они хороши сами по себе, независимо от того, к каким последствиям приведет их соблюдение. Эти последствия могут быть какие угодно — все равно разумное существо должно придерживаться правил, выражающих категорические императивы. Кант доказывает, что существует только один категорический императив, который он называет *императивом нравственности*. Суть его состоит в том, что любое разумное существо, какие бы цели оно перед собою ни ставило, всегда должно действовать *по законам разума*; а так как эти законы одинаковы для всех разумных существ, то всякое правило, согласно которому разумное существо действует, должно быть общезначимым для всех разумных существ законом. Это и выражает знаменитая кантова формулировка категорического императива: *поступай всегда только так, чтобы правила, которыми ты руководствуешься в своих поступках, могли стать всеобщими законами*. Только поведение, соответствующее этому принципу, можно, по Канту, считать моральным. Например, свои обещания надо выполнять, ибо если взять за правило не выполнять их, то придется допустить, чтобы это правило стало всеобщим законом; но тогда обещаниям никто бы не верил, и они потеряли бы всякий смысл. Значит, такое правило противоречит самому себе и не может быть всеобщим законом. Следовательно, это безнравственное правило, а неисполнение своих



обещаний — аморально.

Категорический императив Канта носит формальный характер: он не устанавливает никаких целей и ценностей для человека, а лишь утверждает абсолютную, высшую ценность разумного поведения как такового вообще.

Разумные существа, обладая свободой воли и поступая по-своему, вместе с тем не должны вступать в противоречие с всеобщими законами разума. Все они в равной степени могут рассматриваться как «законодатели»

310

разума, как автономные, независимые «законодательствующие члены царства целей». А потому никто из них не должен навязывать другим свои субъективные цели и пристрастия. Человечество, люди, разумные существа вообще выступают как цели сами по себе. Они обладают абсолютной ценностью, ибо все остальные ценности обусловлены их потребностями и желаниями, и, следовательно, относительно. Отсюда следует другая формулировка кантовского категорического императива: *«Поступай так, чтобы ты всегда относился к человечеству и в своем лице, и в лице всякого другого так же как к цели и никогда не относился бы к нему только как к средству»*.<sup>102</sup>

### ИМПЕРАТИВЫ КАК ЛИЧНОСТНЫЕ УСТАНОВКИ

Задачей Канта было создание общей теории поведения, пригодной для всех разумных существ. Поэтому императивы в кантовском понимании — это универсальные принципы, которые должны лежать в основе разумного поведения всегда и повсюду. Но такая теория, построенная для всех разумных существ и на все времена, неизбежно оказывается чрезвычайно абстрактной, внеисторичной, не отражающей особенности регуляции поведения, свойственные разным эпохам, народам и индивидам.

Для культурологии представляют интерес, прежде всего, те регулятивы, которыми реально руководствуются люди, живущие в конкретных историко-культурных условиях. Вряд ли найдется много людей, которые перед тем, как что-либо сделать, размышляют, согласно Канту, годятся ли правила их действий на роль всеобщих законов. Практически люди, действуя в соответствии с какими-то правилами и принципами, далеко не всегда отдают себе отчет в том, каковы эти правила и принципы. Тем не менее известно множество

<sup>102</sup> Кант И. Соч. Т. 4. Ч. 1. М., 1965. С. 270.

примеров добровольного и самоотверженного следования определенным принципам, когда человек не отступает от них, даже несмотря на угрожающие ему самые страшные последствия, вплоть до потери жизни. Подобные принципы сходны с кантовским категорическим императивом: 1) они содержат в себе *долженствование*, 2) они выражают *внутренне присущую* личности потребность, а не внешнее для нее, предъявляемое ей со стороны требование, 3) они являются *свободно* принимаемыми личностью на себя обязательствами. Поэтому есть основания называть принципы такого рода императивами.

*Императив — это регулятив, следование которому личность считает для себя обязательным* (ибо он есть регулятив поведения, нацеленного на финальную ценность). Именно в таком смысле понятие императива было определено в начале § 3.5 данной главы и будет у нас далее использоваться.

Императив в этом смысле, однако, есть не совсем то, что имел в виду Кант. Во-первых, у немецкого мыслителя всякий императив — это общий закон для всех разумных существ; здесь же императив понимается как *личностная* установка, или, иначе говоря, «закон» индивидуального поведения личности. Во-вторых, в кантовском учении императивы характеризуются по их отношению к целям, а у нас — по их отношению к ценностям (все императивы — *самоценны для индивида*, тогда как по Канту лишь один категорический императив самоценен, но зато для всех). В-третьих, Кант причисляет к императивам любые законы разумного поведения, в том числе и «императивы умения», и «императивы благоразумия»; в нашем же понимании оба названных вида регулятивов, вообще говоря, к императивам не относятся, а представляют собою *технологии* (за исключением тех случаев, когда они рассматриваются личностью как самоценность, т. е. когда их выполнение само по себе имеет ценность для личности).

311

Отличительной особенностью императивов является то, что они, будучи средством обретения финальных ценностей, срастаются с последними и сами становятся их воплощением. Отнюдь

не обязательно при этом следование императиву ведет человека к благополучию и счастью. Более того, нередко оно ввергает личность в различного рода опасности и неприятности. Человек может быть несчастным из-за того, что подчиняет свое поведение тем или иным императивам, но вместе с тем быть буквально не в состоянии заставить себя отступить от них. Важно тут, однако, то обстоятельство, что императив, которому он следует, есть для него добровольное и свободное «веление души», или, выражаясь словами Канта, «правило использования своей свободы». Внутреннее чувство долга или чувство удовлетворения, доставляемое действиями по императивному «велению души», оказывается выше стремления к благополучию. Возможно, человек в таких случаях чувствует себя одновременно и несчастным и счастливым или же вообще о счастье и не думает.

Существуют разнообразные варианты императивного поведения людей.

В одних случаях императив переживается личностью как призвание к определенной деятельности. Личность «находит себя» в деле, которое составляет смысл ее жизни. «На том стою и не могу иначе», — так выразил Лютер свое ощущение императива, заставившего его вступить на путь протестантизма. Личности, которые Л. Гумилев называет «пассионарными», характеризуются, как правило, именно таким отношением к императивам, которые определяют их жизнь и деятельность.

♦ Библейские пророки, Иисус Христос, Мухаммед, святые отшельники-аскеты решительно отвергали все соблазны, которые могли бы помешать выполнению их главных жизненных императивов (вспомните, например, евангельский рассказ о трех искушениях, которыми дьявол испытывает Иисуса). Точно так же Александр Македонский и Наполеон, Юлий Цезарь и Петр I, Робеспьер и Маркс осуществляли то, к чему считали себя призванными, ставя успехи в этом главном деле своей жизни выше всех остальных благ. Заботы о житейском благополучии отступают на второй план перед императивами творчества у многих выдающихся деятелей науки и искусства. Не желая отказываться от своих принципов, Джордано Бруно идет на костер. Рембрандт в последние годы жизни впадает в нищету, так как написанные им в новой манере картины не привлекают заказчиков, но не хочет и не может вернуться к прежнему своему стилю. Гоген пренебрегает всеми благами цивилизации и поселяется среди папуасов, чтобы творить так, как он считает нужным. Подобный тип императивного поведения можно наблюдать у «трудооголиков», полностью отдающихся работе и забывающих ради нее обо всех иных прелестях жизни. ♦

Характерная особенность этого типа поведения — в том, что выполнение императива выступает как долг или обязанность человека прежде всего по отношению *к самому себе*. И если у одних этот долг связан с принесением пользы окружающим людям, народу, обществу, то у других он может иметь чисто индивидуалистический, эгоистический и даже антиобщественный характер.

Иначе проявляется действие императивов, когда они представляют собою внутренне принимаемые на себя личностью *нравственные установки*. Человек в этом случае чувствует себя обязанным выполнять их потому, что этого требует *его* долг *перед другими людьми*. Здесь во главу угла ставится деятельность, лишенная эгоистических мотивов и направленная, прежде всего, на пользу другим людям, обществу. Императив альтруизма<sup>108</sup> — один из благороднейших стимулов человеческой деятельности. Он проявляется в материнской заботе о ребенке, в самопожертвовании, на которое люди идут ради друга, ради любви, ради победы своего народа над врагами, и вообще тогда, когда надо выручить других из беды.

<sup>108</sup> Альтруизм (от лат. *alter* — *другой*) — бескорыстная забота о благе других и готовность жертвовать для других своими личными интересами.

312

♦ Ярким образцом альтруистического поведения может служить деятельность замечательного гуманиста, философа и врача Альберта Швейцера, который поселился в глубине Африки, потратив все свои средства на постройку там госпиталя для прокаженных, и посвятил всю жизнь лечению и просвещению местного населения. ♦

Важную роль в человеческом поведении играют нравственные императивы, связанные с понятиями долга, чести, достоинства. Они побуждают людей к героическим поступкам и подвигам, к добровольному принесению в жертву высшим интересам житейских благ, здоровья, жизни.

♦ Римлянин Муций Сцевола, чтобы убедить этрусков, осадивших его город, в мужестве своих соотечественников, кладет правую руку в огонь и продолжает говорить, в то время как его рука сгорает и обугливается. По преданию, это настолько поразило царя этрусков, что он отпустил Муция и снял осаду Рима. Иван Сусанин гибнет, но не соглашается на

предательство. Японские камикадзе добровольно идут на смерть. Долг чести заставляет дворян рисковать жизнью на дуэли. ♦

Эти императивы, таким образом, оказываются сильнее эгоистических стремлений к мирским радостям, страха смерти, инстинкта самосохранения.

Противоположный вариант императивного поведения имеет место тогда, когда императивы, которым следует человек, по сути своей аморальны и асоциальны. Исполнение таких императивов может стать для человека самым желанным и любимым занятием, от которого он не может отказаться, несмотря на то, что это ведет его к деградации личности и нравственному падению. Он наслаждается тем, что делает, не думая ни о том, что наносит ущерб другим, ни даже о том, что ущербной становится его собственная жизнь.

♦ Так живут Казанова и Дон Жуан, которые отдаются любовным приключениям, несколько не смущаясь безнравственностью своих поступков и страданиями, которые они приносят жертвам своих увлечений; И так же пушкинский Скупой рыцарь получает высшее наслаждение, занимаясь

созерцанием своих сундуков с сокровищами и вспоминая, как они ему достались:

*Да! Если бы все слезы, кровь и пот,  
Пролитые за все, что здесь хранится,  
Из недр земных все выступили вдруг,  
То был бы вновь потоп — я захлебнулся б  
В моих подвалах верных...  
Я каждый раз, когда хочу сундук  
Мой отпереть, впадаю в жар и трепет...  
Вот мое блаженство! »*

Человек может настолько попасть во власть разрушающих личность императивов, что не находит силы сопротивляться, даже если осознает печальную участь, на которую его обрекает следование им.

♦ Неодолимая страсть к игре, граничащая с душевной болезнью, владеет персонажами романа Ф. Достоевского «Игрок» и новеллы С. Цвейга «Двадцать четыре часа из жизни женщины».

У Цвейга молодой человек из аристократической семьи, которому предстоит карьера дипломата, увлекшись игрой, рушит ради нее свою жизнь. Рабское подчинение пагубной страсти доводит его до безумия, словно наркотическое опьянение. «...Эта страсть, — рассказывает Цвейг, — пожирала его время, силы, нервы и, прежде всего, деньги. Он не мог больше ни о чем думать, потерял сон, а главное, уже не владел собой... Он давно заложил свои часы, костюмы, и, наконец, случилось самое страшное: он украл из шкафа у старой тетки жемчужные серьги», В конце концов, цвейговский герой совершает самоубийство.

Императивная тяга к игре в шахматы поглощает все духовные и физические силы шахматного маэстро, главного героя романа В. Набокова «Защита Лужина». Он живет и действует только в мире шахмат. Все, что находится вне этого мира, представляется ему чем-то ненастоящим, призрачным, «расплывающимся в мираж». Его реальная жизнь проходит как в бреду; то, чем живут другие люди, ему малопонятно и неинтересно. И, наоборот, для него «стройна, отчетлива и богата приключениями была подлинная жизнь, шахматная жизнь, и с гордостью Лужин замечал, как легко ему в этой жизни властвовать, как все в ней слушается его воли и покорно его замыслам». Лишившись возможности заниматься единственным делом, интересующим его, Лужин утратил смысл жизни. ♦

313

## СОЦИОКУЛЬТУРНАЯ ОБУСЛОВЛЕННОСТЬ ИМПЕРАТИВОВ

Почему у людей возникают различные императивы и что заставляет их неуклонно следовать каким-то императивам как непреложным законам своей жизни? Поиск ответа на эти вопросы может идти в различных направлениях. Кант, как говорилось выше, полагал, что в конечном счете есть только Один обязательный «закон разумного использования свободы», который должен соблюдать человек, поскольку он есть разумное существо, — категорический императив. Все остальные правила человеческого поведения он считал необязательными и зависящими от произвольно намечаемых человеком целей. Но ведь подобные необязательные правила фактически превращаются в обязательные для личности, если та по собственной воле стремится во что бы то ни стало следовать им. А это снова возвращает нас к вопросу о причинах, ведущих к возникновению императивов и заставляющих людей подчиняться их власти.

По мнению крупного специалиста в области генетики В. П. Эфроимсона, многие императивы

имеют биологическое происхождение. Стремление действовать в соответствии с ними выработалось в ходе биологической эволюции человека и стало наследственно передаваемым от поколения к поколению признаком. Так же, как инстинкты самосохранения и размножения, в генах человека закодированы и некоторые поведенческие программы. В частности, генетически запрограммированы императивы, требующие героизма, самоотверженности, трудолюбия, связанные со стремлением к власти, к познанию, к любви, определяющие удовлетворение эстетических чувств, а также и такие, которые вызывают девиантное поведение — склонность к агрессии, насилию, преступлениям, суициду.

Есть данные в пользу предположения о генетических основах творческих способностей. Известно, что гениальный Иоганн Себастьян Бах принадлежал к семейству потомков жившего в XVI в. булочника В. Баха, которое на протяжении двух веков дало миру более 60 музыкантов, из них около 20 выдающихся. Одна родословная связывает целую плеяду крупнейших деятелей русской культуры — Пушкина, Веневитинова, Тютчева, Л. Толстого, А. К. Толстого, А. Н. Толстого, двух Бестужевых, историка М. М. Щербатова, философов П. Я. Чаадаева, К. Н. Леонтьева.

Вместе с тем существует и генетическая предрасположенность некоторых индивидов к поведению, реализующему асоциальные императивы. Так, у мужчин с лишней хромосомой Y (XYY вместо XY) наблюдается влечение к агрессивности и насилию при низком уровне интеллектуального развития. По американским данным, таких мужчин в числе буйных психических больных — 3,5%, а в тюремных психбольницах — 5%, тогда как среди новорожденных их 0,14%. В Дании 41,7% лиц с XYY-хромосомами являются преступниками-рецидивистами, в то время как среди лиц с нормальным набором хромосом преступников-рецидивистов только 9,3%. Индивиды с так называемым «синдромом Клайнфельтера» (при высоком росте недоразвитие семенников, умственная отсталость, вялость), который связан с наличием лишней хромосомы X (XXY вместо XY), составляют среди новорожденных 0,2%, а среди преступников — 2%. Плохая учеба в школе, безынициативность, житейская беспомощность, внушаемость способствуют вовлечению их в преступную среду.<sup>104</sup>

Несомненно, возникновение и действие императивов опирается на психофизиологические и генетические механизмы, выработанные в процессе

<sup>104</sup> См.: Эфроимсон В. П. Генетика этики и эстетики. СПб., 1995. С. 187;

Бэрон Р., Ричардсон Д. Агрессия. СПб., 1997. С. 230-233.

314

биологической эволюции человека.<sup>105</sup> Однако подобные механизмы — это лишь биогенетические предпосылки организации человеческого поведения. Содержание определяющих его императивов задается не биогенетическими факторами, а *финальными ценностями*. Наследственные факторы и психофизиологические особенности индивида, без сомнения, в большей или меньшей степени влияют на его выбор финальных ценностей и соответствующих императивов поведения. Но этот выбор делается в спектре возможностей, которые предоставляются индивиду социокультурными условиями, в которых он живет. Это признает и Эфроимсон: «Если одни социальные воздействия приводят человека данного генотипа к преступлению, то другие социальные же воздействия могут сделать его очень ценным человеком».<sup>106</sup>

Даже императивы патологического поведения, вызванные психическими расстройствами, в значительной части являются культурно мотивированными. Так, некоторые сексуальные маньяки-садисты, истязавшие и убивавшие женщин, исходят из своих культурно-нравственных установок: они-де карают этих женщин за безнравственность.

Императивное призвание к определенному виду деятельности может быть у человека только тогда, когда этот вид деятельности в принципе возможен в обществе. В первобытных скотоводческих племенах никто не мог чувствовать призвания к занятию коммерцией. Императив к приобретательству и накоплению сокровищ может возникнуть только там, где есть част-

<sup>105</sup> Человек был бы просто неспособен ни к какому упорядоченному поведению, если бы у него не было бы, скажем, таких механизмов, как инстинкты, рефлексy, установки на ожидаемые события, законы «последней инстанции», определяющие сохранение особенностей первого восприятия объекта при дальнейших его восприятиях, и т. д.

<sup>106</sup> Эфроимсон В. П. Введение в медицинскую генетику. М., 1968. С. 79.



ная собственность, а когда ее не было, не было и «Скупых рыцарей». У народов, населявших далекие от моря глубины материков, не было людей, которые считали бы своим призванием мореплавание. Пока не появилась письменность, не существовало и императивов, побуждающих людей отдавать все свои помыслы и силы литературному труду. Булгаковский Мастер, для которого главным жизненным делом является работа над рукописью романа, — это фигура, которая возможна лишь в обществе с письменной культурой.

В одних культурах превыше всего почитают воинскую доблесть (древнегреческая Спарта), в других — художественное творчество (эпоха Возрождения), в третьих — аскетически-добродетельное следование заповедям Божиим (средневековая Европа), в четвертых — пассивно-созерцательную сосредоточенность на духовном самосовершенствовании (буддистская культура), в пятых — «делание денег» (современная западная цивилизация). Характер этих норм во многом определяет не только «лицо» культуры, но и тягу ее представителей к соответствующим видам деятельности, выливающуюся у части из них в императивное поведение. Психофизиологические качества, генетически обусловленные особенности человека могут способствовать формированию у него определенных императивов, но эти императивы не заложены в его генах, не даются ему «от природы» — они формируются в культуре и заимствуются из нее (возможно, с внесением каких-то оригинальных, но допустимых в данных социокультурных условиях новшеств).

Наверное, и в примитивных обществах рождались азартные люди, склонные к риску, к острым переживаниям, но у них не было возможности удовлетворить эту склонность, отдаваясь игре на деньги, и их азарт мог проявиться лишь в жизненных делах — на охоте, на войне. Агрессив-

315

ность как черта характера выражалась у краснокожих индейцев в стремлении содрать как можно больше скальпов с голов своих врагов, а у доблестных спартанцев — в организации охоты на илотов. В наше время эти формы проявления агрессивности осуждаются, но императивное влечение к агрессии может воплотиться в «спортивную злость» боксеров, дзюдоистов, каратистов, которая вызывает восхищение публики.

Медики полагают, что существует генетическая предрасположенность к алкоголизму. Но если это и верно, то, во всяком случае, этого недостаточно для объяснения причин распространения пьянства. Предполагаемая распространенность генов, ответственных за тягу к алкоголю, среди некоторых народностей Севера и южных стран никак не сказывалась на их жизни, пока не появилась «огненная вода», которую заезжие купцы стали навязывать в обмен на местные товары. На Руси до

XVI в. господствовала трезвость, хотя спиртные напитки изготавливались и употреблялись. И, очевидно, отнюдь не какая-то генная мутация привела к тому, что при Иване Грозном среди русских стало приобретать массовый характер императивное влечение к пьянству. Пьянство — социальная болезнь: оно поддерживается, с одной стороны, факторами социально-экономического порядка (неудовлетворенность повседневной жизнью и потребность в психической разрядке от напряжения, вызываемого ее тяготами, заинтересованность производителей и продавцов алкогольных напитков, доступность цен на них и пр.), а с другой — культурными обычаями и традициями.

Таким образом, прирожденные психические задатки, имеющиеся у индивидов, в разных социокультурных условиях реализуются по-разному, в зависимости от того, какие формы поведения доступны для них в этих условиях.

316

### Глава 3. ДУХОВНАЯ КУЛЬТУРА

*Стремятся к свету те, кто видит свет.*

*Невидящим дороги к свету нет.*

МИРЗА-ШАФИ ВАЗЕХ

#### §1. О СМЫСЛЕ ПОНЯТИЯ «ДУХОВНАЯ КУЛЬТУРА»

##### 1.1. НЕКОРРЕКТНОСТЬ ПРОТИВОПОСТАВЛЕНИЯ ДУХОВНОЙ И

## МАТЕРИАЛЬНОЙ КУЛЬТУРЫ

Хотя словосочетание «духовная культура» часто встречается как в устной, так и письменной речи, смысл его требует пояснения. Вошло в традицию разделять культуру на «духовную» и «материальную». Однако это разделение далеко не столь очевидно, как это могло бы показаться с первого взгляда.

Во-первых, различие между «духовной» и «материальной» культурой толкуется по-разному, а во-вторых, попытки отделить «духовную» культуру от «материальной» и понимать их как две различные сферы культуры неизменно кончаются неудачей.

Что имеют в виду, когда разделяют культуру на «духовную» и «материальную»?

Одни относят к «духовной» культуре то, что удовлетворяет духовные потребности людей, а к «материальной» — то, что удовлетворяет их материальные потребности. Но существует множество вещей, которые могут одновременно служить удовлетворению и тех и других потребностей: изделия прикладного искусства, поездка на курорт и пр. И, кроме того, не все, что удовлетворяет какую-либо потребность людей, является культурным феноменом (например, воздух), а культурные феномены не обязательно должны отвечать человеческим, социальным потребностям (например, негативные явления культуры — наркомания, преступность).

Другие называют «духовной культурой» созданные человеком духовные ценности, а «материальной культурой» — изготовленные человеком вещи, материальные предметы (в этом смысле археологи говорят о «памятниках материальной культуры»). Но духовные ценности не могут входить в культуру и сохраняться в ней без материальной «знаковой оболочки» (языка и других артефактов — см. Часть I, гл. 1, § 3.3). А материальные предметы могут выступать как предметы культуры только тогда, когда служат носителями социальной информации, т. е. воплощают в себе какие-то смыслы, какое-то духовное содержание. Следовательно, «духовная» и «материальная» культура не могут существовать отдельно, обособленно друг от друга. «Памятники материальной культуры» можно было бы с не меньшим правом именовать также и «памятниками духовной культуры»: ведь они вообще являются предметами культуры только потому, что представляют собою «тексты», из которых археолог извлекает содержащуюся в них социальную информацию.

317

Третьи понимают под «духовной культурой» сферу духовной жизни общества — религию, искусство, философию и т. д., а под «материальной культурой» — сферу материальной жизни, производства и потребления материальных благ. Но тогда что же такое культура? Понятие культуры оказывается здесь настолько широким по своему содержанию, что фактически отождествляется с понятием «жизнь общества» вообще, превращается в дубликат, синоним последнего. Специфика культуры теряется. А она состоит в том, что культура есть закодированная в разнообразных знаковых формах социальная информация, т. е. «информационное обеспечение» жизни людей, а вовсе не вся их жизнь (Часть I, гл. 1, § 3.4). Сам процесс производства и потребления материальных благ (как и вся человеческая жизнь), лежит за пределами культуры. Она охватывает лишь его одну — информационно-семиотическую — сторону.

Итак, разграничить и противопоставить друг другу «духовную» и «материальную» культуру как две особые области культуры невозможно. Ибо, с одной стороны, вся культура в целом духовна, потому что она есть мир смыслов, т. е. духовных сущностей. А с другой стороны, она вся в целом материальна, потому что представлена, «материализована» в чувственно воспринимаемых кодах, в знаках и текстах. Поэтому под материальной культурой имеет смысл понимать не какую-то особую область культуры, отличную от духовной культуры, а «знаковую оболочку» всякой культуры, т. е. объективные, материальные формы выражения культурных смыслов.

О духовной культуре как особой области культурного пространства можно говорить только в том случае, когда эта область выделяется не по признаку ее «нематериальности», а по ее положению относительно «когнитивной», «ценностной» и «регулятивной» осей. Область духовной культуры следует отделять не от «материальной» культуры, а от культурных форм, ориентированных на практическую регуляцию поведения людей, т. е. от технологической и социальной культуры (гл. 1, § 6.2). При таком подходе область духовной культуры, в основном, совпадает с широко распространенным ее определением как «сферы духовной жизни», приведенным выше (если только не забывать о том, что и духовная жизнь как явление культуры нуждается в объективных, материальных средствах выражения своего содержания).

Требуется лишь уточнить, что понимается под «духовной жизнью» общества. Если в нее включают *любые* продукты *духовной* деятельности человека, то сфера духовной жизни (и, соответственно, область духовной культуры) растягивается на всю человеческую культуру вообще, охватывая и технологическую, и социальную культуру. Однако область духовной культуры обретает более или менее определенные контуры, когда к ней относятся лишь такие культурные формы, которые ориентированы, главным образом, на выработку знаний, ценностей и идеалов, будучи менее других нацелены на непосредственное обслуживание практических нужд человека. Мифология, религия, искусство, философия — вот основные формы духовной культуры, наиболее очевидным образом принадлежащие к ней (рис. 3.1).

Рис. 3.1

X — «когнитивная» ось  
Y — «ценностная» ось  
Z — «регулятивная» ось

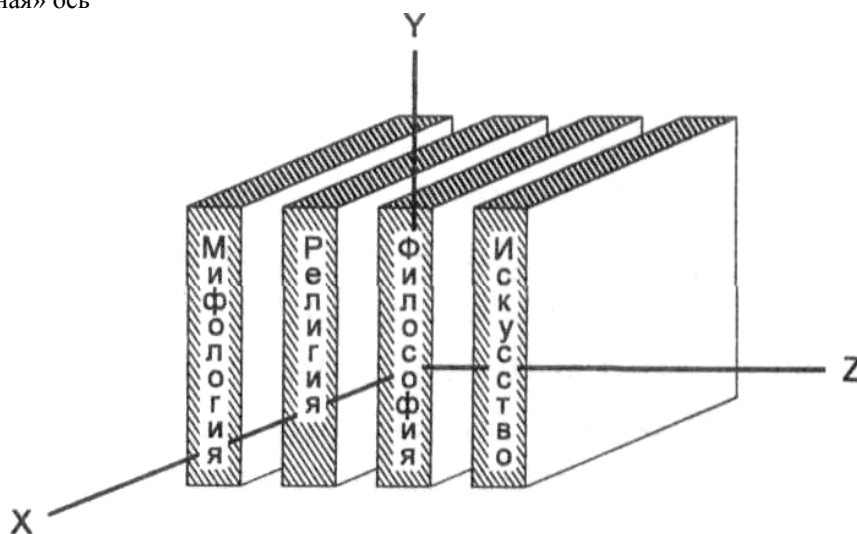

318

## 1.2. ОСОБЕННОСТИ ДУХОВНОЙ КУЛЬТУРЫ

Духовная культура обладает некоторыми важными чертами, отличающими ее от других областей культуры.

1. В отличие от технологической и социальной культуры духовная культура *неутилитарна*. Это наиболее отдаленный от практики лик культуры (хотя, как и вся культура, он формируется и изменяется в зависимости от развития общественной практики). Духовная культура по сути своей бескорыстна. Ее краеугольные камни — не польза, не выгода, а «радости духа» — красота, знание, мудрость. Она нужна людям, прежде всего, сама по себе, а не ради решения каких-либо внешних по отношению к ней утилитарных задач (что, конечно, не исключает возможности пользоваться ее достижениями в практических целях). Религиозные убеждения верующих, например, нередко превращаются общественными деятелями в средство решения политических или каких-то иных практически важных задач, но нельзя сказать, что ради этого люди веруют в Бога.

2. В духовной культуре человек по сравнению с другими областями культуры получает наибольшую *свободу творчества*. Здесь разум человека, не связанный утилитарными соображениями и практической необходимостью, способен оторваться от действительности и унести от нее на крыльях фантазии. Свобода творчества проявляется уже в древних мифах. Немалую роль она играет и в любой религии. Безграничный простор для творчества предоставляет искусство.

3. Творческая деятельность в духовной культуре ведет к тому, что она становится *особым духовным миром*, созданным силой человеческой мысли. Этот мир несравненно богаче реального мира. Ибо в нем рядом с образами, отражающими то, что мы наблюдаем вокруг себя в действительности, существуют образы небывалых явлений. В этом мире находятся невиданные страны, вроде острова Утопии; ад с кипящими котлами смолы для грешников и рай с тенистыми кущами для праведников; придуманные фантастами планеты, населенные

чудовищами, и космические корабли, прилетающие неведь откуда на Землю. В этом мире живут мифические духи и боги, фантастические гидры, драконы и русалки. Мы встречаемся там с Евгением Онегиным, братьями Карамазовыми и Анной Карениной. Там происходят небывалые события — Иисус Навин останавливает Солнце, из гроба встает император, блоха наряжается в бархат и властвует над людьми. И хотя этот мир наполнен вымыслами, он существует по своим собственным законам и оказывает воздействие на нашу жизнь, — может быть, даже больше, чем реальный мир. Мы далеко не всегда в состоянии отличить фантазию от реальности. А если бы какие-то инопланетяне попытались изучать жизнь человечества, имея в своем распоряжении только книги, картины, скульптуры, кинофильмы, они бы могли, наверное, прийти к мнению, что на Земле в морях водятся золотые рыбки, что некоторые коты ходят в сапогах, что Медный всадник иногда гоняется за горожанами, что люди ведут постоянную борьбу с оживающими мертвецами и длинно-зубыми вампирами, путешествуют по всей Вселенной в космических ракетах, время от времени посещают виртуальную реальность, которую сами создают, много раз переживали атомную войну... И что самое любопытное — все это в некотором смысле так и есть.<sup>107</sup> 4. Духовная культура — наиболее *чувствительная*, наиболее чутко реагирующая на внешние воздействия область культуры. Она способна улавли-

<sup>107</sup> У писателя-фантаста Лео Сцилларда в одном из рассказов ученые с другой планеты в своих трудах утверждают, что на Земле было три вида разумных существ: люди, ангелы и черти; последние, видимо, вымерли, так как на картинах художников поздней эпохи не встречаются.

319

вать малейшие изменения в жизни людей и отзываться на них изменениями в себе. Поэтому она находится в постоянном напряжении и движении. Чувствительность, отзывчивость делает ее самой уязвимой, самой ранимой областью культуры. Она мало предрасположена к самозащите — добру несвойственно держать наготове кулаки. А из-за ее непрактичности, неутилитарности люди в трудных жизненных обстоятельствах начинают видеть в ней ненужную обузу, самую никчемную часть культуры (технологическая и социальная культура хоть в чем-то приносит практическую пользу). Ее беззастенчиво третируют и попирают, выбрасывают ее из своих душ и голов, как бесполезную рухлядь. Вот почему духовная культура больше всего страдает при социальных катаклизмах. Они наносят ей больший ущерб, чем другим областям культуры. Октябрьская революция привела к упадку духовной культуры народа. Потря-

сения последнего времени несут для нее новые опасности. На наших глазах происходит оскудение духовного мира людей. Если бы упомянутые выше инопланетяне смотрели наши телепрограммы, у них сложилось бы впечатление, что в России к концу XX в. раскрыта вековая тайна рождения любви (оказывается, любовь есть результат употребления душистого мыла и одеколona с умопомрачительным ароматом), что наиболее волнующей россиян проблемой стала перхоть, а предметами их самого жгучего интереса — жевательные резинки и прокладки с крылышками. Духовная культура нуждается в заботе и поддержке общества, сохранение и развитие ее требует от него усилий. Если люди перестают ею интересоваться, она утрачивает внутреннее напряжение и движение, отступает на полки библиотек и в музейные запасники, покрывается там пылью и превращается в забытую, мертвую культуру.

## §2. МИФОЛОГИЯ

### 2.1. СУЩНОСТЬ МИФА

Любой школьник знает, что мифы дошли до нас с древних времен, что когда-то люди верили в них, а потом перестали. Если примерно так подытожить обыденное представление о мифе, то возникает вопрос: почему понадобилось начинать анализ духовной культуры с разговора о мифологии?

Потому что миф — зародыш всей духовной культуры. И не просто зародыш, который дал ей жизнь и после этого исчез, не просто первоначальный и давно пройденный этап ее развития. Миф продолжает жить в культуре на протяжении всей ее истории вплоть до нашего времени — рядом с другими ее формами.

Слово «миф» (от греч. *μυθος*) буквально означает *сказание, предание*.



Под мифологией же понимается совокупность мифов, созданных каким либо народом (или разными народами). Однако эти словарные значения не раскрывают сущности мифа и мифологии как явлений культуры.

Миф — сказание, предание особого рода. В самом кратком виде его главная особенность выражается в таком определении: *миф — это вымысел, принимаемый за правду*. Данное определение при всей его простоте содержит внутренний парадокс. Только разобравшись в этом парадоксе, можно понять сущность мифа. Дело в том, что люди, принимающие миф за правду, не могут видеть в нем вымысла; а те, кто считает миф вымыслом, не могут принимать его за правду. Значит, миф есть правда для одних людей и вымысел — для других.

320

Люди той культуры, в которой миф рождается, живет и воспринимается как правда, верят в него и не знают, что он есть миф. В их глазах он вовсе не миф. То, что они имеют дело с мифом, обнаруживается лишь людьми другой культуры, которая дает им «иные глаза» — иное видение мира.

В более поздней культуре миф нередко воспринимается как сказка. Но сказка — это уже не миф, поскольку она не претендует на то, чтобы быть достоверным описанием реальности. Даже маленькие дети не верят, что в сказке все «взаправду». Миф же по своей сути предназначен служить подлинным знанием того, что есть на самом деле. В этом принципиальное отличие мифа от сказки, а также от всякого художественного вымысла (он по природе своей больше, чем просто художественный вымысел, хотя впоследствии его могут так трактовать).

Почему же люди, сочиняя мифы, верят в истинность своих вымыслов? Да потому, что они, по их представлениям, ничего не «сочиняют», т. е. не выдумывают и не придумывают. В их сказаниях и легендах мир предстает таким, каким он для них существует. Они не только рассказывают мифы — они *живут* в том мире, который описывается их мифами. Разумеется, жить в этом мире они могут лишь постольку, поскольку содержание мифов не вступает в противоречие с реальными условиями их жизненной практики и не опровергается их жизненным опытом. Но мифы — не случайные плоды досужей фантазии, они возникают не на голом месте, ни с того ни с сего. В мифах так или иначе выражается имеющийся у людей опыт жизни и деятельности. А поэтому нет ничего удивительного, что они, живя в мире мифов, имеют вместе с тем возможность существовать и действовать в реальном мире — по крайней мере, пока между тем, что говорится в мифах, и тем, что происходит в их опыте, не обнаружатся существенные расхождения.

Таким образом, мифология выступает не просто как собрание мифов, но и как культурная форма («форма общественного сознания»), в которой люди воспринимают и осознают окружающий мир, запечатлевают накопленный ими жизненный опыт, сохраняют и передают его из поколения в поколение.

## 2.2. ДРЕВНЯЯ МИФОЛОГИЯ

Для древних людей их мифы были само собой разумеющейся, очевидной и не нуждающейся ни в каких доказательствах достоверностью. Поэтому мир, в котором они жили, значительно отличался от нашего: он был устроен иначе, наполнен вещами и процессами, которых в нашем мире нет, населен существами, способными существовать, по нашим понятиям, только в воображении. Составить некоторое представление об этом мире можно, опираясь на изучение следов первобытной мифологии в фольклоре современных народов, а также в архаических культурах, сохранившихся у африканских племен, у обитателей островов Океании, аборигенов Австралии, Америки, у некоторых северных народов.<sup>108</sup> Анализ древних мифов показывает, что между мифами разных народов существует значительное тематическое сходство. В различных вариациях они повествуют об одном и том

<sup>108</sup> Специалисты полагают, что народная память может донести до наших дней предания, уходящие своими корнями до сорока тысяч лет в глубь веков. Такая способность с удивительной точностью передавать их в виде устных рассказов через длинную цепь поколений объясняется тем, что в архаических культурах значительно большую роль, чем ныне, играло подражательное поведение (Часть 1, гл. 3, § 2.2), а это способствовало развитию *эйдетической памяти*, которая позволяет сохранять и в точности воспроизводить целостные образы воспринятого. Эйдетическая память, имеющая большое значение в приспособительном поведении животных, ярко

проявляется у обезьян, демонстрирующих большие способности к подражанию; ее большие возможности можно наблюдать у детей в раннем возрасте, но в наше время в развитом виде она лишь изредка встречается у взрослых.

321

же: о происхождении и устройстве мироздания, небесных тел, земли, растений, животных, человека и его образа жизни — охоты, земледелия, ремесел, обрядов и ритуалов. В них неизменно так или иначе присутствуют фантастические описания богов, необычайных животных, загробного царства и пр.

Мир древних людей, отраженный в их мифологии, был, с одной стороны, загадочным и непонятным. В нем какими-то неведомыми способами совершались необыкновенные чудеса. В мифах почти нет сведений о *конкретных механизмах* происходящих в нем процессов. Но в отличие от современных ученых древние мифотворцы, видимо, не особенно интересовались подобными «техническими подробностями». Их более или менее устраивало описание *внешних проявлений* действия таких механизмов. Такое описание и делалось в мифах. Поэтому, с другой стороны, мир древних людей был им ясен, нагляден и понятен. На вопросы, над которыми безуспешно бьется современная наука, их мифология отвечала без всяких затруднений.

Возьмем, например, проблему происхождения мира. В разных мифах она решается несколько по-разному, но всегда — предельно просто. Согласно одним мифам, мир вылупился из гигантского яйца; по другим — он появился из воды, или из воздуха, или из небесного огня; по третьим — родился от брака Дня и Ночи, и т. д. Тут все ясно — разумеется, если только не поднимать лишних вопросов о «подробностях» и «механизмах». Но в архаической культуре такие вопросы и не ставятся.

♦ В эддической мифологии<sup>109</sup> возникновение мира объясняется так. Когда еще не было ни неба, ни земли и всюду зияла бездна, жил-был великан Имир. На него напали разбойники и убили его. И из тела Имира образовалась земля, а из черепа — небо, кости великана превратились в скалы, кровь — в море, волосы — в деревья, ресницы — в травы и злаки, мозг — в облака.<sup>110</sup> Очевидная простота, наглядность этого рассказа делает мир для архаического человека простым и понятным. Если у читателя возникают какие-то недоумения (как могли жить великан и разбойники, когда «всюду зияла бездна», чем они в этой бездне питались, каким образом произошло превращение крови в морскую воду или волос в деревья, и пр.), то это потому, что он принадлежит к иной культуре. ♦

В архаических культурах наглядность рассказа, скорее всего, достаточно обеспечивала его убедительность, чтобы не обращать внимания на некоторые несущественные мелочи (мы, кстати, тоже видим вокруг себя немало «несущественных мелочей», которые современная наука не объясняет, — не отказываться же от нее из-за этого),

Древние мифы рисуют образы духов, управляющих различными явлениями и процессами. Наиболее могущественные, духи со временем становятся богами, которым люди поклоняются. Духи и боги в чем-то похожи на людей, но не обязательно существуют лишь в человеческом облике. В мифах живыми, одушевленными, разумными существами могут оказаться животные, растения и вообще любые вещи и явления природы — камни, реки, горы, ветры, времена дня и года, Солнце, Луна, звезды. Как с невидимыми духами, так и с одушевленными предметами люди *общаются*: просят о помощи, хвалят, ругают, наказывают, награждают жертвоприношениями. Все, что происходит в природе, очень сходно

<sup>109</sup> Эддические мифы — это древние германо-скандинавские песни и сказания, которые были записаны в Исландии в XIII в. и опубликованы тогда же в двух сборниках: «Старшая Эдда» (рус. пер.: Старшая Эдда, древне-исландские песни о богах и героях. М. — Л., 1963) и «Младшая Эдда» (рус. пер.: Младшая Эдда. Л., 1970).

<sup>110</sup> Сходный рассказ можно найти в древнеиндийской Ригведе. Мир возникает там из некоего Пуруши: «Из его души вышел дух, из его глаза — Солнце, из его рта — Индра и Агни, ветер из его дыхания, из его пупа — воздух, из головы — небо, из стоп — земля, из уха — страны света. Так сотворили они (боги) мир». После чего сожгли Пурушу в качестве жертвоприношения.

322

с человеческими делами. Животные разговаривают, Солнце и Луна спускаются с неба, чтобы поспать, духи и боги ссорятся, мирятся, женятся, рожают детей.

♦ Когда-то, повествует танзанийское сказание, Солнце (которое было сыном бога Матунде), жило на севере, и земля была очень красива и прохладна, а правителем земли была Луна. Однажды сын Матунде посмотрел вверх, увидел Луну и очень сильно ее полюбил. И сказал: «Я женюсь на ней!» Он пошел за ней на юг, где она жила на небесах, забрался на небо и женился на Луне. Они поселились в большой скале, и Луна, как водится, родила много детей. Когда она их родила, Матунде принес ей в жертву черную

корову, и Луна сотворила дождь. Край стал прекрасным. С тех пор люди приносят Луне жертвы.<sup>111</sup> ♦

Миф изображает человека в неразрывной связи с окружающей природой. Чаще всего люди оказываются потомками первой человеческой пары — мужчины и женщины, сотворенных богами из глины, земли, камня или песка.

♦ У чернокожих австралийцев есть предание, рассказывающее, как бог Бунджил вылепил две глиняных фигурки, сделал из волокон эвкалиптовой коры волосы и приклеил к их головам, а потом стал дышать им в рот, нос и пуп. И они зашевелились и стали людьми. А на острове Таити аборигены полагали, что первый человек был высечен из камня. Но он решил обзавестись женщиной и сделал женскую фигуру из земли, а потом вынул из своего левого бока ребро и вставил его в эту фигуру. Она сразу же ожила и вскочила на ноги. У многих народов люди считались потомками различных животных. На острове Борнео думали, что первый человек был сотворен двумя большими птицами из земли и красной смолы. ♦

Разница между людьми и богами относительна. Люди, поднабравшись силы и мудрости от богов, тоже могут вершить необычайные дела.

♦ Например, как известно из одного африканского мифа, Луна обязана своим появлением на небе бушменскому колдуну, который однажды так бешено закрутился в пляске, что у него с ноги слетела сандалия и унеслась высоко в небо. Там она летает до сих пор, и мы называем ее Луною. ♦

С течением времени число мифов росло, они охватывали все больший круг природных явлений и человеческих дел. Разрасталась также совокупность обрядов и магических действий, которые люди совершали, вступая в общение с богами и природными силами. Мифы соединялись в большие мифологические системы, в языческие религии, представлявшие собою более или менее целостное мировоззрение, в рамках которого люди описывали и объясняли окружающую действительность и свое место в ней. Из древней мифологии также выросли и многое из нее вобрали в себя более поздние монотеистические религии, том числе и христианство.

В истории европейской цивилизации огромную роль сыграла античная мифология — грандиозная мифологическая система, созданная древними греками и затем ставшая государственной религией Древнего Рима. Пантеон<sup>112</sup> античных богов, возглавляемых Зевсом (Юпитером), их образы и дела вписываются создателями мифов в реальную действительность настолько органично и убедительно, что эти боги в глазах людей той эпохи были столь же реальными существами, как и сами люди. Однако существовали и другие аналогичные системы — в Древнем Египте, Вавилоне, Индии, Китае. Некоторые из них (например, упоминавшаяся выше эдическая мифология) известны нам, по-видимому, лишь в значительно пострадавшем от времени виде. Это относится и к славянской мифологии.

♦ Исторические источники позволяют думать, что у древних славян был свой пантеон богов, сходный с эллинским. В Киевской летописи говорится, что князь Владимир, «начав княжити» в Киеве, «поставил кумиры на холме вне двора теремного: *Перуна* деревянного с серебряной [седой] главой и золотым [пшеничным] усом, и *Хор-*

<sup>111</sup> Иорданский В. В. Хаос и гармония. М., 1982. С. Т2.

<sup>112</sup> Пантеон (греч. *πάνθεον*, от *παν* — всё и *θεός* — бог) — храм, посвященный всем богам; а также общее наименование всего множества богов в каком-либо культе.

*си*, и *Дажьбога*, и *Стрибога*, и *Семаргла*, и *Макошь*». Это, возможно, были наиболее почитаемые боги восточнославянских племен. Перун занимал среди них главенствующее положение, подобно Зевсу. Он был военным богом, богом дружинников, «хозяином верхних вод», т. е. неба и дождя. Хореи (или Корша) — бог здоровья и веселья, «славянский Вакх»; его иногда изображали сидящим на бочке с виноградным венком на голове, а в жертву ему полагалось приносить вино, пиво, мед. Дажьбог (имя это означает «дающий благо»), сын бога-кузнеца Сварога, был богом Солнца, света, тепла, а Стрибог — богом ветра. Макошь — водяная богиня (и, может быть, жена Перуна); ее также, наверное, почитали как покровительницу домашнего хозяйства. В пользу такого предположения говорит то, что слог «кош» в ее имени является корневым в таких словах, как «кошель», «лукошко», «кошевой» (т. е. глава «коша» — казачьего поселка). О Семаргле мало что известно. Возможно, он пришел в славянскую мифологию от пруссов (у них была богиня зимы Земаргла, от дыхания которой происходит иней и мороз) или от персов (которые почитали Симурга — волшебную птицу с головой собаки). Некоторые ученые полагают, что «Семаргл» — это то же, что «Седьморглав», или «Семиглав», т. е. имя семиглавого

дракона, бога подземного царства. Были у восточных славян и другие боги — богиня красоты и любви Лада (как Афродита); ее дети Дида и Лель;<sup>113</sup> Велес — «скотий бог», покровитель скотоводов, пастухов, крестьян, которому князь Владимир тоже «поставил идола», но не близ своего двора, а на Подоле, в нижней части Киева (позже в православии Велес стал святым Власом); Услад — бог приятного отдыха и др.

Отголоски древнеславянских мифов звучат в русском фольклоре. Выражение «чур меня» доносит до нас имя страшного бога Щура. Сказочная Баба-Яга, слепая, с костяной ногой, — образ смерти; ее избушка на курьих ножках — символ гроба, а печь, куда она намеревается посадить своих гостей, напоминает об обряде сжигания трупа, приносимого ей в жертву. Змей — таинственный дух зла; он приходит с каких-то гор («Горыныч»), пышет огнем, но как он выглядит — неизвестно. Его облик а былинах и сказках не описывается. Борьба человека со Змеем — это борьба с силами зла, победа над Змеем знаменует освобождение от них. ♦

<sup>113</sup> Лель или Полеля был, как Эрот у греков, богом любовных желаний, а Дида охранял любовь после того, как Полеля ее зажжет.

## 2.3. ХАРАКТЕРНЫЕ ЧЕРТЫ МИФА

Изучение древней мифологии позволяет заметить, что все мифы обладают некоторыми общими чертами, характеризующими их специфику.

### ОТОЖДЕСТВЛЕНИЕ ФАНТАЗИИ С РЕАЛЬНОСТЬЮ

Человек, верящий в миф, *живет* в мире, наполненном смесью реальности и фантазии. Фантазии для него не менее очевидны, чем реальность. Он буквально «воочию», «наяву» *видит* в реальности то, что на самом деле существует лишь в его воображении. Поэтому его вера в миф не нуждается ни в каком логическом обосновании. А логические доводы против нее бессильны, ибо люди обычно более склонны доверять своим глазам больше, чем логике.

### ОБЪЯСНЕНИЕ ДЕЙСТВИТЕЛЬНОСТИ В НАГЛЯДНО-ОБРАЗНОЙ ФОРМЕ

В этом отношении миф подобен философии и науке, которые тоже ставят своей задачей объяснение действительности. Но философия и наука объясняют действительность с помощью абстрактных понятий и логических рассуждений, а миф — с помощью наглядных образов и чувственных ассоциаций. В этом — его отличие от философии и науки. Вместе с тем в мифе фантазия, облеченная в наглядно-образную форму, приобретает в большей или меньшей мере художественный характер. Благодаря этому миф выступает как произведение искусства (хотя те, кто верят в него, могут этого и не замечать, впоследствии художественность мифа нередко становится одним из главных его достоинств — примером здесь служит античная мифология).

### ЭМОЦИОНАЛЬНАЯ НАСЫЩЕННОСТЬ

Благодаря своей «очевидной» достоверности и художественной образности миф непосредственно затрагивает чувства людей. Он вовлекает их в переживание происходящих в нем событий.

324

Человек, верящий в миф, чувствует себя причастным к этим событиям и зависимым от них. Это укрепляет его веру. Глубокая эмоциональная вовлеченность делает человека неспособным к холодному рациональному размышлению над содержанием мифа. На всякие попытки логической критики мифа он отвечает непониманием и раздражением. Об острой эмоциональной реакции на подобные попытки говорят многие этнографы, изучавшие жизнь племен, сохранивших до нашего времени архаическую культуру.

### СВЯЗЬ С МАГИЕЙ

Мифология не только формирует духовную жизнь людей — она имеет и практическую направленность, ибо вооружает людей «техническими» средствами воздействия на окружающую действительность. В мире мифических духовных сил и мифической смеси вымышленных и реальных связей между явлениями открывается возможность влиять на эти силы и связи с помощью магии — чародейства, колдовства, шаманства и пр. Магия, в отличие от производственно-трудовой деятельности, представляет собою совокупность разнообразных символических процедур, в которых за физическими, чувственно воспринимаемыми действиями (жестами, манипуляциями с вещами, словесными заклинаниями) скрывается духовное, мистическое содержание. Последнее и является главным «агентом влияния», воздействующим на духов и



направляющих ход событий в желательную для участников магического обряда сторону. Вера в силу магического обряда, как и вера в связанный с ним миф, не зависит от эффективности этого обряда. Более того, она способствует его эффективности (см., например, о силе табу в гл. 2, § 3.4). А если магия не дает желаемого результата, то это обычно объясняется не ее неэффективностью, а неверным проведением магических процедур или вмешательством каких-то враждебных сил.

## 2.4. ЛОГИКА МИФОЛОГИЧЕСКОГО МЫШЛЕНИЯ

Как возникают мифы? Хотя они наполнены вымыслом, это не значит, что люди создают их совершенно произвольно или в зависимости от чисто случайной игры воображения.

Любой миф связан с какими-то наблюдаемыми фактами. Иначе он просто не мог бы существовать. Человеческая фантазия вообще может сколь угодно далеко отлетать от данных чувственного восприятия явлений действительности, но утратить полностью всякую связь с ними она не в состоянии. Следовательно, какие-то факты, данные непосредственных чувственных наблюдений всегда присутствуют в содержании мифа, образуя «опорную площадку», от которой отталкивается мифологический вымысел. Объяснение смены времен года смертью и воскрешением бога Озириса в древнеегипетском мифе фантастично, но сама смена времен года есть факт, а не фантазия. Существование Луны на небе — наблюдаемый факт, а вот объяснение этого факта забрасыванием на небо сандалии колдуна — это вымысел. Мифологические вымыслы и возникают в умах людей для того, чтобы дать объяснение наблюдаемым явлениям. Мифотворчество предполагает переход от наблюдений к объясняющему их вымыслу. Как же совершается этот переход?

В мифологическом мышлении есть своя логика. Существуют определенные принципы, в соответствии с которыми человеческая мысль рождает миф.

Первый из этих принципов — **принцип антропоморфизма**.

Слово «антропоморфизм» буквально означает «человекоподобие». Принцип антропоморфизма состоит в том, что все в мире уподобляется человеку, мыслится по «образу и подобию» человека. Такая мыслительная установка была вполне естественной для первобытных людей. Конечно, она не была у них осознанно проводимым правилом

325

мышления. Дело в том, что мы, сталкиваясь с какими-то явлениями, можем познавать их, лишь опираясь на какой-то круг предварительно накопленных знаний. Но на фоне еще очень малых знаний об окружающем мире, которыми располагал первобытный человек, наиболее знакомым предметом для него был он сам. Поэтому ему приходилось строить представления о других предметах, исходя из знаний о себе самом, т. е. предполагать, что они в чем-то похожи на человека. Не осознавая того, первобытные люди так или иначе наделяли какими-то человеческими чертами все вещи и явления, которые попадались им в действительности или создавались с помощью воображения.

Но к самым важным человеческим свойствам, на которые уже первобытные люди не могли не обратить внимание, относится, прежде всего, *жизнь* со всеми ее проявлениями — потребностями, желаниями, чувствами и пр. Далее, нельзя было не заметить, что в человеке есть «внутри» его тела какая-то сила, которая управляет телом, — некий «дух» или «душа». Было бы неверно думать, что первобытные люди понимали под этими словами то, что гораздо позже стали ими обозначать философы. У них еще не было достаточно развито абстрактное мышление, чтобы противопоставлять идеальное материальному и рассматривать дух или душу как нематериальную сущность.<sup>114</sup> Они представляли себе дух то ли в виде какого-то существа (чаще всего тоже человекоподобного),

<sup>114</sup> Поэтому нельзя согласиться с идущим от крупного этнографа XIX в. Э. Тайлора взглядом, что первобытному человеку изначально был свойственен религиозный *анимизм* (от Дат. *anima* — *душа*), предполагающий веру в существование бестелесной и бессмертной индивидуальной души человека. Первобытный человек не был тайловским «философом-дикарем», ясно различающим «две принадлежащие ему вещи: свою жизнь и свой призрак (душу)». Анимизм — а следовательно, и религия — появляется лишь на поздних стадиях развития архаических культур. то ли в виде какого-то неопределенной формы облака. Но, как бы то ни было, дух также наделялся жизнью и всем, что ей присуще (в том числе и какой-то телесностью). При этом в одном теле может жить не одна, а несколько душ, а одна и та же душа может быть присуща нескольким разным телам.

♦ Так, дакоты (североамериканские индейцы) считали, у человека есть четыре души: 1)

душа тела, умирающая вместе с ним, 2) дух, который живет всегда рядом с телом, 3) душа, управляющая телом и после смерти улетающая от него, 4) душа, которая сидит в маленьком пучке волос покойника и остается там до тех пор, пока родственники хранят этот пучок. А есть также «вакан» — душа, сила, воля, вселяющаяся одновременно в разных людей и разные предметы и вызывающая страх; когда оружие воина — «вакан», оно смертоносно, и к нему не должна прикасаться женщина.<sup>115</sup> ♦

Таким образом, принцип антропоморфизма приводит к тому, что разнообразные вещи и явления «оживляются» и «одушевляются». Мир оказывается наполненными не только «телами», но и «духами». Отсюда начинается путь, ведущий к появлению фантастических существ и мифических богов, которые тоже, подобно человеку, имеют тело и душу. Вся эта «живность» — боги, духи, животные, растения и наделенные жизнью предметы — ведет себя «по-человечьи»: разговаривает, ест и пьет, рождает потомство, совершает добрые и злые поступки, т. е. делает все то, о чем и рассказывается в мифах.

Следствием антропоморфизма является и типичная для мифа *артефактизация* вещей и явлений: они представляются не возникшими сами собой, а артефактами, т. е. специально кем-то созданными. И Земля, и Солнце, и свет, и ветер, да и сам человек трактуются как продукты чьей-то деятельности.

<sup>115</sup> Леви-Брюль Л. Первобытное мышление. Л., 1930. С. 54.

326

♦ Дуга японских островов в мифе создается богом Изанаги, который, гуляя по радуге, окунул в море свое копье и стряхнул с него капли; упав в море, они застыли — так и образовалась «Земля Восходящего Солнца». Когда в одном из африканских племен кто-то падает с пальмы, то никто не сомневается, что пальма это специально сделала, и ее наказывают — срубают и сжигают. ♦

Отзвуки антропоморфизма в различных формах дошли до наших дней. Их можно заметить хотя бы в грамматике языка. Мы говорим: «Солнце встает», «дождь идет», «ручей бежит» и т. д., как будто речь идет о живых существах. И ныне, когда мы сталкиваемся с какими-то техническими новинками, у нас возникает вполне естественное стремление человека наделять предметы реальности — материалы и орудия труда — человеческими свойствами, для того, чтобы понять и освоить их. В антропоморфных понятиях мы описываем, например, работу компьютера: он у нас «решает задачу», «запоминает», «думает», «спрашивает» и «отвечает».

Второй принцип мифологического мышления — это «закон **сопричастности**». Так французский ученый Л. Леви-Брюль, исследовавший в начале XX в. первобытное мышление, назвал принцип, с помощью которого оно строило ассоциации и связи представлений. «Сопричастность», по Леви-Брюлю, есть особое, мистическое единство вещей.<sup>116</sup>

«Мистичность» такого единства означает, что оно обусловлено не какими-либо физическим, наблюдаемым взаимодействием, а, если можно так выразиться, «общностью душ». Явления, находящиеся в этом единстве, «сопричастны» одной духовной силе, ими управляет некий общий, охватывающий их дух.

♦ Так, на островах Торресова пролива туземец племени умаи чувствует себя «сопричастным» со своим кланом, с собакой, которая является тотемом его племени, с душой сна, с лесной душой и т. д. Он как бы живет с ними «одной жизнью» и даже отождествляет себя с ними. Индейцы бороро в Бразилии хвастают, что они красные попугаи. При этом они считают себя также и людьми. Этнограф-европеец, беседовавший с ними, признается, что никак не мог понять эту «нелепицу». Но его собеседники не видели здесь никакого противоречия и настаивали на том, что хотя внешне они не похожи на красных попугаев, но тем не менее по существу бороро и красные попугаи — это одно и то же.<sup>117</sup> ♦

Таким образом, мифологическое мышление первобытных людей было тесно связано с мистическими верованиями.

Согласно принципу «сопричастности» все, что происходит с какой-нибудь вещью, воздействует на «сопричастные» с нею другие вещи. Поэтому, например, утрата мхамбы (гл. 2, § 3.3) равносильна гибели племени. А так как воздействие это происходит в силу мистического «сопричастия», то этим и объясняется, почему первобытные люди, как говорилось выше, не интересуются конкретными механизмами физического взаимодействия, причинной связи между «сопричастными» предметами.

Как же первобытные люди определяли, какие вещи и явления «сопричастны» друг другу? Леви-Брюль полагает, что это делалось на основании самых различных и часто совершенно случайных обстоятельств. Таким обстоятельством могло быть внешнее сходство,

соприкосновение, следование друг за другом во времени. «Сопричастность» чего-то могла быть также и результатом специальных магических действий. Важнейшим логическим средством установления «сопричастности» была *аналогия*: если предметы по каким-то признакам сходны, то, значит, они «сопричастны». Изображение человека или животного во всех примитивных культурах считается находящимся в мистической связи с оригиналом;

<sup>116</sup> О мистике см. гл. 2, § 1.2.

<sup>117</sup> *Леви-Брюль Л.* Первобытное мышление. Л., 1930. С. 48-49.

327

а потому никто не сомневается, что можно воздействовать на людей и животных, манипулируя с изображающими их рисунками или скульптурными фигурками. Основанный на аналогии принцип «подобное вызывает подобное» — краеугольный камень многих магических действий.

Рассуждения по аналогии, как известно, не приводят к логически надежным выводам. Иногда первобытное мышление с помощью аналогии улавливало действительные связи явлений. Но чаще всего оно приходило к необоснованным и с современной точки зрения несуразным суждениям. В Конго однажды туземцы причиной засухи объявили шляпы европейцев-миссионеров (поля шляп, дескать, перегородили дорогу дождю). В Древнем Китае не видели ничего необычного в том, что вдова рождает ребенка от глиняной статуи мужа. Не менее абсурдные «сопричастия» получались путем умозаключений по принципу «после этого — значит вследствие этого». Путешественник Ф. Сагар рассказывает о североамериканских индейцах:

♦ «Однажды вечером, когда мы беседовали о животных страны, я, желая показать туземцам, что у нас, во Франции, водятся зайцы и кролики, при помощи теней моих пальцев изобразил против света на стене фигуры этих животных. По чистой случайности туземцы назавтра наловили рыбы больше обыкновенного. И они решили, что причиной богатого улова были именно те фигурки, которые я им показывал. В простоте своей туземцы приняли упрашивать меня, чтобы я каждый вечер взял на себя труд делать то же самое...»<sup>118</sup> ♦

Таким образом, мифологическое мышление, каким бы странным оно нам ни казалось, нельзя считать лишенным логики. Интересно в этом отношении описание беседы Э. Эванса-Причарда с мальчиком из африканского племени азанде:

♦ Мальчик, пробегая по лесной тропинке, ушиб ногу о корень. Ранка загноилась. «Он заявил, что в том, что он ударил ногу о корень, виновато колдовство... Я сказал мальчику, что он был неосторожен и потому ударил ногу о корень, который естественным образом вырос на тропинке, а не появился там благодаря колдовству. Он согласился, что корень рос там сам по себе, независимо от колдовства, но добавил, что он, как и все азанде, следит внимательно за тем, куда ступает, и если бы он не был околдован, он бы увидел корень. В качестве решающего аргумента он заметил, что все порезы... заживают быстро, поскольку такова их природа. Почему в таком случае эта ранка гноится и не закрывается, если она не связана с колдовством?»

Авторы книги, откуда взята эта цитата, продолжают: «Предположим, что Эванс-Причард продолжил бы дискуссию с мальчиком и объяснил ему, что рана гноится от попавшей в нее земли. Но тот, очевидно, возразил бы ему, сказав, что раны специально залепляют землей, чтобы в них не проникло колдовство». А если бы Эванс-Причард попытался говорить о микробах, вызывающих воспаление, то мальчик, наверное, мог бы ответить, что эти невидимые, таинственные микробы и есть не что иное как вредные духи. «А микроскоп — ну чем не магический прибор для обнаружения скрытых колдовских сил?»<sup>119</sup> ♦

Мальчику из племени азанде трудно отказать в логике. Но его логика есть логика мифологического мышления. Это мышление логично по-своему — логично в той мере, в какой это соответствует примитивной культуре.

Можно заметить некоторое сходство между мифологическим мышлением и мышлением детей. Ж. Пиаже на основании многолетних исследований показал, что на ранних этапах развития интеллекта детское мышление *эгоцентрично*: маленький ребенок чувствует себя центром всего мира и не может еще понять, как выглядят какие-то обстоятельства с точки зрения других людей. Он плохо отличает свои фантазии и сны от яви, наделяет все предметы жизнью и разумом, т. е. какой-то «душой» (хотя он, как правило, не задумывается над этим и само слово «душа» не употребляет). Пиаже называет подобные

<sup>118</sup> См.: *Леви-Брюль Л.* Первобытное мышление. Л., 1930. С. 45.

<sup>119</sup> *Касавин И. Т., Сокулер З. А.* Рациональность в познании и практике. М., 1989. С. 69-70.

328

установки «*детским анимизмом*». Детскому мышлению, по Пиаже, свойственен также «*артефициализм*» — склонность думать, что предметы и явления природы кто-то делает. Когда

ребенок, например, говорит: «Какая противная дверь: она меня специально ударила!» или спрашивает: «Кто сделал луну? », то здесь нетрудно увидеть указанные Пиаже особенности детского мышления. Но вместе с тем эти особенности напоминают рассмотренные выше черты мифологического мышления. В связи с этим некоторые ученые полагают, что биологический закон, согласно которому онтогенез повторяет филогенез (т. е. в ходе развития индивида воспроизводится в сжатом виде развитие вида), относится и к человеческому интеллекту: в детском возрасте человек проходит через стадию умственного развития, на которой он мыслит подобно тому, как мыслили древние люди.

## 2.5. ЖИВУЧЕСТЬ МИФОЛОГИИ

Вера в древние мифы уже в античные времена начинает утрачиваться. Слово «миф», первоначально означавшее просто «предание», тогда и стали употреблять для обозначения предания *недостоверного*. С тех пор появляется взгляд на мифологию как на свидетельство глубокого невежества и удивительной наивности древних людей. Школьники, узнав, что в древности люди представляли себе Землю в виде плоского диска, который держится на трех слонах, которые стоят на черепахе, и т. д., снисходительно посмеиваются над необразованными дикарями, верившими в совершенно неправдоподобные и нелепые выдумки подобного рода. Многие думают, что время мифологии прошло, что цивилизованный человек, в отличие от дикаря, не даст обмануть себя мифами.

Однако это не так. Мифология живуча, и цивилизованные люди тоже сплошь и рядом попадают во власть мифов. Верно то, что мифология в условиях цивилизации перестает быть фундаментом всей культуры. Если в архаических обществах мифология в синкретичном, недифференцированном виде содержала в себе зародыши будущего многообразия форм духовной, социальной и технологической культуры, то в последующем эти формы выделяются из нее.

Мифологическое мышление постепенно утрачивает свое господство в интеллектуальной жизни общества — рост цивилизации требует иных, более эффективных, рациональных средств осмысления действительности. Развитие культуры, в общем и целом, ведет человеческую мысль «от мифа к логосу»; в ходе культурно-исторического процесса происходит «расколдовывание мира», по выражению М. Вебера. Но все это отнюдь не означает, что мифология становится лишь рудиментом далекого прошлого, «музейным экспонатом», который имеет чисто исторический интерес. На самом деле вместе с архаической культурой уходит в прошлое и вера в ее мифы, но на последующих этапах развития культуры на смену им приходят новые мифы. Да и не все из древних мифов полностью лишаются доверия.

*В каждой культуре есть своя мифология.* И в каждой культуре люди, верящие в ее мифы, не замечают их нелепости и не считают их мифами, — точно так же, как это делали первобытные люди в своей культуре. Разоблачая мифы, владеющие мышлением людей в других культурах, люди вместе с тем сплошь и рядом оказываются под властью мифов своей культуры, которые, однако, мифами им не кажутся и которые впоследствии тоже рано или поздно разоблачаются.

С развитием различных форм религии появляются разнообразнее религиозные мифы. Буддисты не сомневаются в достоверности повествований о Будде, персы верят в предания о За-

329

ратустре, иудеи и христиане воспринимают как священную истину библейские предания о сотворении мира и человека, а мусульмане — коранические сказания о явлении пророку Мухаммеду архангела Джibriля. В средневековой Европе всеобщий и совершенно неподдельный ужас вызывают мифические рассказы о кознях ведьм, летающих на метлах к Лысой горе и устраивающих там шабаш с чертями. Алхимики уверены, что миф о «философском камне», с помощью которого можно различные вещества превращать в золото, — вовсе не миф. Выше (в гл. 2, § 1) приводились примеры веры в мифические чудеса, владеющей умами многих людей в прошлом и нынешнем веках. В придачу к тому, что рассказывает Гончаров об обломовцах, можно вспомнить странниц из «Грозы» Островского, которые на полном серьезе вещают о «людях с песьими головами», а также многие другие факты, свидетельствующие о распространенности мифов в обществе вплоть до наших дней.

Не исчезли донныне из обращения и некоторые поверья, идущие с самой седой древности: вера в домовых, в колдовство, в общение с духами мертвых и пр.



## 2.6. СОЦИОКУЛЬТУРНЫЕ ФУНКЦИИ МИФА

Почему мифы, несмотря на развитие науки, образования, рациональных форм мышления, продолжают существовать во всякой культуре? Очевидно, потому, что есть причины, порождающие и поддерживающие их существование. Людям всегда приходится в своих действиях исходить из каких-то предположений и гипотез. И только вера в них дает силы, решительность и упорство, чтобы действовать, преодолевая трудности. Как говорят, вера сдвигает горы. Но мифы — это и есть предположения и гипотезы, в которые верят, несмотря на их необос-

нованность и недостоверность. Развенчание каких-то одних мифов приводит лишь к тому, что они заменяются другими. Человеческая склонность верить в мифы неистребима. Поэтому никакая культура не может обойтись без веры в мифы. Вопрос лишь в том, во что в этой культуре люди верят, какого рода мифы имеют место в ней. Всякое общество нуждается, прежде всего, в таких мифах, которые способны выполнить специфические социокультурные функции, связанные с организацией мышления и деятельности его членов.

### ФУНКЦИЯ СТЕРЕОТИПИЗАЦИИ

Вследствие своей наглядности, простоты, эмоциональной насыщенности мифологические образы и сюжеты легко усваиваются и транслируются, становясь *стереотипами* — упрощенными «паттернами», стандартами, образцами, по которым строится мышление и поведение людей. Из всех социальных стереотипов мифологические стереотипы, наверное, являются наиболее устойчивыми и слабо поддающимися пересмотру под влиянием индивидуального опыта. Поэтому вера в мифы служит мощным средством сплочения людей в сообщество, члены которого неукоснительно руководствуются едиными принципами, ценностями, нормами, представлениями. Основанная на вере в миф стереотипизация восприятия действительности, мнений и суждений *подчиняет индивидуальное сознание коллективному*.

Стереотипизация мышления отчетливо проявляется как в повторении одних и тех же сюжетных ходов в различных мифах, так и в формальном единообразии языка их описаний.

♦ Характерно, что в русских былинах постоянно повторяются одни и те же стереотипные речевые обороты: «красна девица», «буйная головушка», «конь добрый», «нож булатный» и пр. Действия персонажей также стереотипны и описываются в одних и тех же выражениях.

330

Так, каждый раз, когда Илья Муромец или другой былинный герой входит в княжеские покои, былины изображают это так:

*Проходил он во столовую во горенку,  
На пята он дверь ту поразмахивал,  
Крест он клал по-писаному,  
Все поклоны по-ученому,  
На все четыре стороны низко кланялся...*

Господствующие в обществе мифы нередко прямо и непосредственно стереотипизируют правила поведения и тем самым дисциплинируют членов общества (например, табу). Многие мифы создают обобщенные образы «своих» и «чужих» («мы — дети белого орла, а они — потомки серого койота»). Есть *исторические* мифы, содержащие стереотипные образы народных героев прошлого и вражеских сил, с которыми народ вел борьбу. Таким мифом является, например, история о метком швейцарском стрелке Вильгельме Телле.<sup>120</sup> В русских былинах действуют три мифологизированных богатыря — Добрыня Никитич, Илья Муромец и Алеша Попович, которые описываются в стереотипных выражениях, подчеркивающих их воинские достоинства — храбрость, силу, верность, смекалку. А имя враждебного Калина-царя непре-

<sup>120</sup> Согласно легенде, в начале XIV в. австрийский наместник в Швейцарии Геслер заставил Телля сбить стрелой яблоко с головы сына, Телль вытащил две стрелы, и первой же сбил яблоко. Геслер понял, зачем нужна была вторая стрела, и Телль признался, что в случае промаха он выпустил бы ее в наместника. Посаженный за эту дерзость под стражу Телль сумел сбежать и затем через некоторое время из засады убил Геслера выстрелом из лука. Этот выстрел Вильгельма Телля будто бы положил начало войне, в результате которой Швейцария обрела независимость. Однако эта легенда — вымысел, родившийся в конце XIV в. и получивший хождение благодаря опубликованной в 1477 г. балладе и затем, уже через пять веков, драме Шиллера «Вильгельм Телль» (1804). Источником легенды послужила, по-видимому, датская сага

XII в., где лучник по имени Токо (или Тики) по приказу жестокого короля Харальда Синезубого стреляет в яблоко на голове сына, припасая вторую стрелу для тирана, а потом поднимает против него восстание и убивает его этой стрелой.

менно сопровождается ругательным словом «собака». Многократно повторяемое выражение «собака Калин-царь» закрепляет стереотипный образ мерзкого врага. Это выражение употребляется даже там, где оно, казалось бы, совершенно неуместно.

◆ Князь Владимир пишет в послании Калину: «Ай же ты собака да и Калин-царь». Когда Илья Муромец попадает в плен, калиновы слуги говорят между собой: «Мы сведем Илью к собаке Калину-царю». А приведя его, обращаются к своему царю точно так же, как Владимир: «Ай же ты, собака, да наш Калин-царь... » И что уж совсем удивительно, даже сам Калин называет себя собакой: «да служи-тко ты собаке Калину-царю!» — говорит он Илье. ◆

Мифологическая стереотипизация нередко используется в идеологических целях: создаются *идеологические мифы*, с помощью которых в сознание людей внедряются стереотипные лозунги вроде «Самодержавие, православие, народность» или «Сияющие вершины коммунизма», стереотипные образы «доброго царя», «нечестивого басурмана», «пламенного революционера» и пр.

### ФУНКЦИЯ КОМПЕНСАЦИИ

В любую эпоху, при любом уровне развития науки люди сталкиваются с чем-то неизвестным, непонятым, необъяснимым. В таких случаях мифологический вымысел позволяет им в какой-то мере компенсировать недостаток знаний, объяснить непонятное и включить его в имеющуюся у них систему представлений о мире. Миф нередко дает такую компенсацию малообразованным людям, слабо разбирающимся в дебрях научно-теоретической мысли и потому испытывающим недоверие к ней. С помощью мифа они получают возможность истолковать для себя в простейших наглядных образах то, что кажется им плохо объясненным наукой.

Связанная с мифом магия является мощным средством компенсации бессилия людей перед жизненными трудностями, опасностями и несчастьями: если

331

надеяться не на что, остается лишь верить в чудо, в помощь непонятных, но могущественных сил, которые можно привести в действие какими-то волшебными средствами — магическими ритуалами, заклинаниями, талисманами. На войне, когда вокруг свистят пули и на каждом шагу поджидает смерть, может быть, спасет амулет или оберег. Когда медицина не помогает, возможно, поможет колдун или знахарь. Когда человека страшит будущее, он обращается к гадалке. И в подобных ситуациях — что очень важно — вера в миф, в волшебство пробуждает угаснувшие было надежды, поднимает дух, способствует развитию самовнушения. Все это действительно способно оказать положительное воздействие на психическое состояние и поведение человека, а тем самым и помочь ему справиться с жизненными невзгодами.

Еще один аспект компенсационной функции мифологии заключается в том, что вера в миф в какой-то мере избавляет людей от психического напряжения, вызванного необходимостью постоянно следовать рациональным культурным установкам. Бессознательное, иррациональное начало в человеке всегда в большей или меньшей мере подавляется нормами культуры. Миф — мятеж против разума, протест против сухой, скучной логики, против ответственности за выбор «правильных», рационально обоснованных способов действий. Открывая простор для иррациональной фантазии, миф дает выход бессознательным импульсам и компенсирует этим невозможность реализовать их в условиях санкционированного культурой диктата разума.

В обращении к мифу находит выражение механизм психологической защиты, именуемый *регрессией*: в стрессовой ситуации люди иногда испытывают желание вернуться в счастливое детство, под защиту мамы (это проявляется в принятии «утробной позы», в возгласе «Ой, мамочка!» и т. п.); подобно этому потребность верить в миф

отвечает стремление возвратиться к детскому восприятию мира — с характерным для ребенка ожиданием чуда, подчинением разума чувствам, некритичностью и безответственностью, смешением вымысла с реальностью и другим чертам детского мышления, отмеченным Пиаже. Вера в миф, таким образом, компенсирует человеку утрату возможности по-детски реагировать на сложности и трудности жизни.

### ФУНКЦИЯ СИМВОЛИЗАЦИИ

Поскольку мифологическое мышление, как было отмечено, всегда отталкивается от каких-то реальных фактов, постольку мифический вымысел становится своеобразным символическим

«кодом», в котором выражаются связанные с этими фактами смыслы. Следует, однако, подчеркнуть, что люди, верящие в миф, *не осознают* его символического содержания. Ведь для них мифические персонажи и их действия — это сама реальность, а не ее символы. Тем не менее, такое символическое содержание в мифе есть. Ибо народная фантазия, создающая мифы, не сводится лишь к чистому вымыслу: вместе с фактами, из которых миф исходит, она в иррациональных, неявных формах улавливает какие-то характеристики действительности, о которых сами авторы мифов не отдают себе отчета. Такие неосознаваемые авторами и в этом смысле остающиеся им неизвестными характеристики не могут быть выражены в эксплицитном, явном виде и потому получают лишь символическое — опосредованное, косвенное, метафорическое — воплощение.

♦ «Расшифровкой» символического «кода» мифов занимались уже античные мыслители. Самый простой подход предложили Эвгемер и Геродот («эвгемерическое» толкование мифов). Они полагали, что в лице героев древнегреческой мифологии «обожествлены» реальные исторические деятели — древние цари и воины, а содержание мифов воспроизводит в фантастически гиперболизированном виде действительно происходившие некогда события. Такое толкование

332

гомеровской «Илиады» вдохновило в XIX в. Г. Шлимана на археологические поиски, в результате которых были произведены раскопки древних городов. Некоторые мифы, по-видимому, на самом деле хранят в себе следы исторических событий и являются «историей в символах». Однако вряд ли правомерно в этом плане толковать все мифы.

В античные времена сложилась и другая традиция «расшифровки» мифологического «кода». Она заключается в том, что мифические боги толкуются не просто как духи или человекоподобные существа, управляющие природными силами, явлениями, процессами, а как образы, символически олицетворяющие эти силы, явления, процессы. Так, Гея — это образ земли, а ее супруг Уран — неба; их сын Кронос — олицетворение времени (от греч. *chronos* — *время* происходят в русском языке слово хронология, хронометр и др.); под именем Зевса, верховного олимпийского бога, скрывается идея всеобщего мирового закона или порядка; и т. п. При таком подходе сюжеты мифических сказаний приобретают подчас весьма глубокий философский смысл. Например, в древнегреческой мифологии у Урана (неба) и Геи (Земли) рождаются дети, но Уран не хочет их видеть и заставляет оставаться в чреве матери Геи (т. е. в земле), а Кронос (время) выпускает их на волю. Это можно истолковать как символическое выражение того, что жизнь на Земле имеет как небесные, так и космические корни, но небесный мир недвижим и чужд всякой жизни, а потому жизнь на земле начинается только тогда, когда приходит время освободить из недр Земли ее внутренние силы. В мифе Кронос поедает своих детей — это символ того, что время уничтожает все, что оно порождает; младший сын Кроноса Зевс свергает власть отца, принуждает его вернуть на свет детей и воцаряется над миром — это символизирует победу над временем, обретение богами бессмертия и подчинение хода времени единому всеобщему закону.

В XIX в. возникла так называемая «натурмифология». Ее представители (М. Мюллер и др.) пытались строить символическое истолкование мифов, усматривая в них всех выражение какого-то единого природного начала. Одни натурмифологи сводили все мифы к олицетворению Солнца, другие — Луны, третьи — грозы и т. д. Так, в «лунарной» теории утверждалось, что Пенелопа с женихами — это Луна среди звезд, убийство Гиацинта Аполлоном — лунное затмение, ящик Пандоры — «лунный ящик». Однако уложить все разнообразие мифов в подобные узкие схемы никак не удается.

Новый, социально-психологический подход к символическому толкованию мифов развили в XX в. З. Фрейд и его последователи. Фрейд выдвинул идею, что миф есть символическое выражение подавляемых культурой бессознательных импульсов. Например, в мифе об Эдипе, который, сам не ведая того, убивает отца и женится на матери, Фрейд увидел проявление определенного типа бессознательных влечений и чувств, который он назвал «эдиповым комплексом». К. Юнг в своих многочисленных работах стал толковать мифологию как выражение некоего «коллективного бессознательного». Миф, по его мнению, есть «массовое сновидение», в котором людям под видом богов являются «архетипы» — врожденные, заложенные в общей структуре человеческой психики символы. Так, различные богини представляют различные вариации архетипа «Анима» — существующие в «мужском бессознательном» образы женщины (возлюбленной, матери, дочери), а боги — вариации архетипа «Анимус» — аналогичные образы мужчины в «женском бессознательном». Юнговское учение об архетипах приобрело большую популярность, и ныне как в массовой печати, так и в научной литературе оно нередко преподносится в качестве твердо установленной истины. Но на самом деле существование архетипов остается никак не доказанным. Юнг просто его постулирует. Даже самые рьяные

его последователи признают, что «доказать их (архетипов) существование с объективной точки зрения невозможно. Поэтому учение об архетипах — тоже мифология».<sup>121</sup> Нет никаких доказательств и возможности закрепления содержания архетипов в генетически обусловленных структурах человеческой психики. Сомнительно также юнговское представление о «коллективном бессознательном». По словам одного, из крупнейших русских знатоков мифологии М. Стеблин-Каменского, концепция Юнга хотя и оказала большое влияние на литературоведение, но «не имела большого успеха среди тех, кто занимается конкретными мифологическими исследованиями: она слишком явно игнорирует историческую специфику мифа».<sup>122</sup>

Во второй половине XX в. некоторые исследователи стали толковать мифологию с позиций «структурализма», в котором символика мифа рассматривается как «знаковая моделирующая система». К. Леви-Стросс, главный представитель «структуралистского» подхода, подвергает эту систему логическому анализу, в результа-

<sup>121</sup> Гуггенбюль-Крейг А. Наивные старцы. Анализ современных мифов. СПб., 1997. С. 66.

<sup>122</sup> Стеблин-Каменский М. И. Миф. Л., 1976. С. 21.

333

те которой в мифе обнаруживаются разнообразны «символические оппозиции»: верх-низ, жизнь-смерть, мужское-женское, сырое-вареное и т. д. Например, оппозицией является противопоставление ушей (вверху спереди) и анального отверстия (внизу сзади), или глаз и испражнений (первые — неудаляемые части тела, вторые — удаляемые). Есть и промежуточные члены оппозиций — например, ребенок: он неудалим в течение 9 месяцев, а потом становится удалим. Первобытный человек, по-видимому, действительно улавливал — и большей частью неосознанно — подобные оппозиции. Но, во-первых, они очень абстрактны и, несмотря на все свое хитроумие, тривиальны, и, во-вторых, они связаны не столько с содержанием мифов, сколько со структурой языка. В языке как знаковой Системе эти оппозиции на самом деле присутствуют, а поскольку миф излагается с помощью языка, они присутствуют и в мифе. Но ничего специфического именно для мифов в них нет. ♦

Главный вывод, к которому подводит анализ различных подходов к символике мифа, состоит в том, что фактически в нее вкладывается то содержание, которое *самому толкователю* хочется в ней видеть. «Расшифровка» ее определяется не тем, что в ней на самом деле «закодировано», а тем, как толкователь считает нужным ее «раскодировать». Указать однозначно те характеристики объективной действительности, которые бессознательно уловлены символикой древнего мифа, вообще невозможно. Ибо эти характеристики видятся по-разному в разных культурах. Христианин может увидеть в древних мифах об огнедышащем змее символический образ дьявола (змея, который уговорил Еву в раю съесть запретный плод), палеонтолог — образ каких-нибудь бронтозавров, современный любитель научной фантастики — образ пришельца с другой планеты. И каждый будет прав по-своему — с позиций своей культуры. А что вычитают в древних мифах люди через несколько веков — это будет, очевидно, зависеть от того, что *они* будут думать о мире. При желании, вообще говоря, вы можете толковать символику мифа как угодно. Иное дело, что с какой-то «не вашей» культурной позиции одни ваши толкования окажутся более, а другие менее оправданными. Видимо, лучше всего «расшифровывать» символику мифа, не пытаясь однозначно «привязывать» ее смысл к деталям той или иной картины мира, имеющейся в какой-то исторически определенной культуре, и не стремясь представить толкование этой символики — всегда лишь гипотетическое — в качестве обоснования каких-то новейших теоретических концепций, как это делает, например, Юнг. Наверное, самым разумным является не искать какую-то универсальную теорию, которая объяснила бы всю символику всей мифологии вообще, а идти по стопам античных философов, которые каждому конкретному мифическому образу давали особое символическое толкование.

Как бы то ни было, но миф, отражая в своей символике недостаточно ясно осознаваемые человеком характеристики действительности, позволял ему уже в первобытные времена находить хотя и рационально необъяснимые, но более или менее эффективные способы действий. Многие магические ритуалы, при всей фантастичности их мифологического обоснования, все-таки оказывались практически целесообразными. Первобытные люди, не подозревая того, фактически включали в них наряду с абсолютно бесполезными процедурами то, что действительно производит желаемый эффект (скажем, употребление целебных трав), использовали в них закономерности социальной психологии (в организации коллективной жизни), механизмы самовнушения (например, в заговорах) и т. д. Функция символизации и в



более поздних культурах, вплоть до современной, позволяет мифам в иррациональной, неявной, весьма смутной форме улавливать то, что наука еще не способна фиксировать и интерпретировать на рациональном уровне. Когда, например, средневековые алхимики верили в миф о добыче золота из других веществ, они

334

неявно, в символическом виде предугадали единство состава атомов всех веществ (все они — из элементарных частиц) и возможность превратить их в золото с помощью ядерных реакций.

Во всяком обществе символическое отражение в мифе находят какие-то неосознаваемые людьми социокультурные установки. Так, в греческой мифологии Орест убивает свою мать за то, что она убила его отца. Ореста преследуют богини мщения Эринии, но Афина заступает за него, и, в конце концов, афинский ареопаг его оправдывает. Вряд ли, однако, древние греки осознавали, что этот миф символически отражает смену морально-правовых установок античного общества: оправдание Ореста есть символическое признание главенства отцовского рода над материнским, т. е. торжества патриархата.

Выполняемая мифом функция символизации является особенно важной в самой труднодоступной рациональному научному анализу сфере — в области гуманитарного знания. Тайны человеческой души до сих пор раскрываются больше средствами искусства, чем науки. Мифологическая символизация является широко используемым в искусстве художественным приемом. Достаточно вспомнить тут о таких произведениях, как «Медный всадник» Фальконе и образ его в пушкинской поэме, петербургские повести Гоголя («Нос»), «Портрет Дориана Грея» О. Уайльда, «Мастер и Маргарита» М. Булгакова, «Сто лет одиночества» Г. Маркеса, творчество Микеланджело, Рембрандта, Бёклина, Сальвадора Дали и др.

## 2.7. СОВРЕМЕННАЯ МИФОЛОГИЯ

До сих пор я вел речь о мифах, глядя на них «извне», глазами *другой* культуры — не той, в которой они «принимаются за правду», а той, в которой уже известно, что они «вымысел». Говорить же о современных мифах — значит смотреть на них глазами культуры, в которой они живут, в которой люди в них верят. Но для тех, кто верит в миф, он не миф! Нельзя понять, что перед нами миф, если мы находимся под его властью, воспринимаем его «изнутри», не зная, что он вымысел. Как же тогда можно что-либо сказать о современной мифологии?

Но все же положение наше не безнадежно. Во-первых, нам может помочь то, что мы уже знаем признаки мифа, особенности мифологического мышления, социокультурные функции мифологии. Во-вторых, современная культура гораздо более рационалистична, самокритична и плюралистична, чем существовавшие прежде типы культур. В ней любое мнение и убеждение подвергается анализу и может быть оспорено. Она допускает сосуществование разных взглядов и верований, так что мало найдется таких мифов, которые все наши современники единодушно считали бы правдой. Это облегчает задачу поиска мифологических элементов современной культуры. Конечно, людей, верящих в какой-либо миф, очень трудно разубедить: ведь эта вера делает их нечувствительными к логическим противоречиям и склонными недооценивать силу доводов против их позиции. Люди обычно эмоционально отстаивают свои мифы (эмоции, кстати, часто служат заменой недостающих аргументов) и очень неохотно расстаются с ними, даже если имеются достаточно веские соображения насчет их ложности. Но, тем не менее, если какое-либо представление обладает характерными признаками мифа и не опирается на сколько-нибудь надежные доказательства, то имеются основания подозревать, что оно есть миф, и считать его, по крайней мере, «возможным мифом» или «кандидатом в мифы».

Современная мифология, разумеется, отличается от древней. Она не является фундаментом всей культуры. Она менее устойчива, многое в ней изменяется под влиянием быстротекущих перемен в общественной жизни. В ней

335

существуют своего рода *моды*, делающие популярными то одни, то другие мифы. Она более разнообразна по своему смысловому содержанию. Современные мифы вбирают в себя элементы, заимствованные из других культурных форм, в том числе и из науки. Они часто не столь образны, как древние мифы, хотя, как правило, сохраняют характерную для мифов наглядность, простоту, доступность для обыденного сознания. В современном мифологическом мышлении, как и прежде, царит дух мистицизма, однако многие мифы XX в. выступают в облике рационального знания, а иногда даже строятся по образцу теоретических концепций. В составе современной мифологии

можно выделить несколько основных ее форм:

- **«Старые» мифы**

- **«Старые» мифы** — дожившие до наших дней «преданья старины глубокой»: о духах вроде лешего и домового, о колдовстве и сглазе, об общении с душами мертвых на спиритических сеансах, и т. п. Несмотря на то, что они уже давно рассматриваются с точки зрения и науки, и философии, и религии как суеверия, немалое количество не только малограмотных, но и образованных людей относится к ним вполне серьезно.

- **«Новые» мифы.**

- **«Новые» мифы.** Это так называемые *паранаучные* (т. е. «околонаучные», от греч. *παρά* — *около*, *возле*) мифы: о летающих тарелочках и пришельцах, о снежном человеке (измененная версия мифа о людях с песьими головами?), о Бермудском треугольнике, о чудовище озера Лох-Несс и пр. В отличие от «старых» мифов, которые имеют «донаучный» характер, эти расцветают в условиях развитой науки. Они обычно воспринимаются как «загадочные явления», которые не укладываются в существующую систему научного знания и требуют ее пересмотра. Возможность «поругать» современную науку и ученых, которые встают в тупик перед подобными загадками, очень радует тех, кому со-

временная наука малопонятна и потому «не нравится»: в самом деле, оказывается, что ученые здесь столь же мало компетентны, как и они сами. Это повышает их уважение к себе.

К «новым», паранаучным мифам можно отнести и еще один вид современных мифов — *«обновленные»* мифы. Они отличаются тем, что в них старые верования облекаются в новые одежды: на типичную для мифов наглядно-образную основу надевается наряд из научной терминологии и навешиваются, как украшения, новейшие научные идеи, причем обычно в чрезвычайно абстрактном и экспериментально непроверяемом виде. В эту группу мифов входит астрология, парапсихология (включая разнообразные рассказы об экстрасенсорных явлениях — телепатии, ясновидении, телекинезе и т. п.), «нетрадиционная» медицина (гомеопатия, «филиппинская хирургия» с помощью голых рук и прочие чудодейственные средства и приемы исцеления всех болезней). Отдавая дань авторитету науки, приверженцы таких мифов изображают их в качестве серьезных научных гипотез. Научообразные термины («космические поля», «астральное тело», «биополе») придает им вполне respectable вид. И чем привычнее эти термины становятся, тем больше они приобретает в умах людей статус понятий, отражающих твердо установленные реальные феномены. Однако фактически под этими терминами скрываются всего лишь продукты фантазии, а объяснение явлений с их помощью поразительно напоминает объяснение, которое давал действию опиума лжеврач из пьесы Мольера «Мнимый больной»: «Опиум усыпляет, потому что он имеет усыпляющую силу». Поскольку паранаучные «теории» имеют весьма неопределенное содержание, а «факты», на которые они опираются, допускают разные толкования, постольку опровергнуть пара-научные мифы трудно. Но по всем

336

своим признакам они мифологичны, и даже проявляя осторожность в их оценке, все же нельзя не признать их хотя бы «кандидатами в мифы».

- **Мифологемы**

- **Мифологемы.** Под этим словом понимаются мифы, которые обычно воспринимаются как суждения здравого смысла. Они больше связаны с обыденным знанием, чем с мистическими верованиями. Это стандартные, стереотипные представления, которые кажутся настолько естественными и само собою разумеющимися, что их необоснованность попросту не замечается. Они, в сущности, являются «предубеждениями», т. е. чем-то таким, что предшествует убеждениям как их основа. Иногда мифологемы формулируются как сознательно принятые установки, но чаще всего люди в своих взглядах и рассуждениях исходят из них, не особенно задумываясь об их необоснованности и вымышленности. Мифологемами являются, например, следующие утверждения: «высокий лоб — свидетельство большого ума» ; «все дети талантливы»; «женщины добрее мужчин»; а также многие народные пословицы: «Ум хорошо, а два лучше»; «За двумя зайцами погонишься — ни одного не поймаешь»; «Бьет — значит любит» и т. п. В американской Декларации прав человека записано: «Мы основываемся на том убеждении, что все люди созданы равными»; но это утверждение — миф: люди рождаются неравными по физическим и психическим качествам (другое дело — принцип социального равенства, но и реализация этого принципа на практике, во всяком случае, пока еще есть тоже не более чем миф). К мифологемам можно отнести и этнокультурные стереотипы вроде следующих: «итальянцы страстны», «евреи умные и хитрые», «немцы —

нация поэтов и философов», «русский человек талантлив и простодушен». А. Гуггельбюль-Крейг в книге, посвященной анализу современных мифов, показывает, что мифологичными яв-

ляются представления о гармоничной доброй «матери-природе» и губительных для человека последствиях его «насилия» над нею; о несовместимости старости с сексом; о зависимости квалификации от длительности обучения и др. «Мудрость старцев — корыстный и особенно вредный миф» — так называется одна из глав его книги.<sup>123</sup> Множество мифологем внедряет в умы людей реклама. И несмотря на то, что все мы не раз убеждались, что реклама далеко не всегда правдива, склонность людей доверять рекламным мифам не исчезает и продолжает формировать мир их потребностей и желаний.

• **Идеологические мифы.**

• **Идеологические мифы.** Они отчасти складываются стихийно, а отчасти специально разрабатываются и распространяются идеологами. Примеры идеологических мифов уже приводились выше (когда речь шла о социокультурных функциях мифа). В XX в. такие мифы приобретают особенно большое значение в жизни общества. Некоторые из них — долгожители (например, национальные мифы, возвеличивающие «славное прошлое» народа и тем самым способствующие его сплочению, — швейцарский миф о Вильгельме Телле и т. п.). Но большинство идеологических мифов рождается и умирает вместе с той идеологией, которую они призваны внедрять в умы. Чтобы не ходить за примерами далеко, достаточно посмотреть на бурную историю России XX в. Большевикам хватило пары десятилетий, т. е. смены одного поколения, чтобы в сознании советских людей прочно укоренилось множество коммунистических мифов: о великом «вожде народов», о «полной и окончательной победе социализма», о том, что, по выражению Ленина, «каждая кухарка может управлять государством» и др. Не прошло и одного десятиле-

<sup>123</sup> Гуггенбюль-Крейг А. Наивные старцы. Анализ современных мифов. СПб., 1997. С. 76.

**337**

тия после падения советского строя, как мы оказываемся во власти новых идеологических мифов: о бездарных, невежественных и глупых «новых русских», о поголовной мафиозности «лиц кавказской национальности», о том, что развал СССР есть дело трех человек, собравшихся в Беловежской пуще, о непригодности демократии для России, о том, что спасти Россию может только приход к власти диктаторской «сильной руки», и пр.

Существует множество причин, дающих основание думать, что все перечисленные примеры являются мифами или, по крайней мере, «кандидатами в мифы». Каждый может сам убедиться, что в них имеют место признаки, свойственные мифу.<sup>124</sup> И вместе с тем есть немало свидетельств их недостоверности.

♦ Так, широко распространенная вера в удивительные способности «экстрасенсов» подрывается целым рядом экспериментальных исследований. Например, в одном из экспериментов людям, имевшим репутацию «экстрасенсов» (около 200 человек), предлагалось показать свои диагностические способности. Человека, которого они диагностировали, помещали за ширмой. Верных диагнозов почти не было. А когда за ширмой поставили деревянный манекен, то одни нашли у него импотенцию, а другие — рак матки. Исследование экстрасенсов (около 20 чел.), проведенное сотрудниками кафедры прикладной психологии и социологии Петербургского университета путей сообщения, не обнаружило никаких существенных различий по всем примененным тестовым методикам между группой экстрасенсов и контрольной группой.

Не выдерживает научной критики и другой чрезвычайно популярный миф — астрология. Большинство астрологических предсказаний делается в весьма туманных формулировках, что затрудня-

<sup>124</sup> Например, эмоционально насыщенные наглядные образы, используемые коммунистической пропагандой, выдержаны вполне в стиле древних мифов: «Призрак бродит по Европе — призрак коммунизма» (так начинается «Коммунистический манифест» Маркса и Энгельса); пролетариат борется с «темными силами реакции»; советский народ идет к «светлым вершинам коммунизма» под руководством «мудрых вождей» (так в прессе величали Ленина и Сталина) и т. п.

ет их проверку. Когда же эти предсказания носят достаточно конкретный характер, они, как правило, не оправдываются (но об этом обычно забывают, а запоминаются лишь сбывшиеся прогнозы!). Вот, например, прогноз, принадлежащий одному из самых знаменитых астрологов — легендарному Нострадамусу. Он относится к немногим, где Нострадамус указывает точную дату:

*«В году 1999 и семь месяцев*

*С небес сойдет великий и ужасный король...  
До и после его прихода будет бушевать война».*<sup>125</sup>

Это предсказание, как и почти все другие астрологические прогнозы, не оправдалось: ничего подобного в 1999 г. не произошло.

Я не буду здесь подробнее останавливаться на анализе современных мифов. Если бы кто-нибудь взялся за эту задачу, то ему пришлось бы написать не одну книгу, а целую библиотеку. Разоблачение мифов — дело нелегкое. Обычно даже самое убедительное доказательство того, что миф содержит необоснованный вымысел, оказывается недостаточным: ведь почти любой вымысел можно представить как хотя и маловероятное, но все же допустимое

<sup>125</sup> В поэтическом переводе В. Завалишина (Нострадамус. Центурии. Краснодар, 1992. С. 173):

*«Ну, с чем мы придем к двадцать первому веку?*

*Сошедший с горящего неба —*

*теперь повелитель земли.*

*Конец и начало столетья*

*мятежным живут человеком,*

*Открытие Марса свободе грозит».*

В примечании к этому катрену В. Завалишин, указав, что речь идет о 1999 годе, перечисляет мнения насчет того, кто же «сойдет с неба» — одни говорят о новом Линкольне, другие о втором Ленине, третьи о космонавте из будущего, четвертые об инопланетяине. В последнем случае «утверждают, что обитатели иных планет посещают Землю на космических кораблях (приблизительно) каждые две тысячи лет. Такое посещение Земли имело место при земной жизни Христа и за две тысячи лет до него. Значит (1), нового прибытия инопланетян надо ждать в самом конце 20 столетия...». Ну, что можно противопоставить такой аргументации?

338

предположение. И желающие верить в миф всегда могут сказать, что они «интуитивно чувствуют» его истинность, несмотря на отсутствие надежного обоснования. Не менее трудным оказывается и опровержение «фактов», которые кладутся в основу мифов. Как известно, в науке фактами считаются только проверяемые (и неоднократно проверенные) данные. Но это в науке. А в обыденной жизни убежденность людей в достоверности фактов практически мало зависит от того, насколько твердо эти факты установлены. Всегда может найтись большая или меньшая группа тех, кому покажутся убедительными самые неправдоподобные свидетельства о «фактах».

♦ Гуггенбюль-Крейг в этой связи подчеркивает, что мифы узкогрупповые — например, семейные — базируются, как правило, на сведениях, очень далеких от истины. Скажем, какая-то семья может считать, что происходит от цыган, хотя на самом деле ее «цыганское происхождение» заключается лишь в том, что кто-то из предков был ярмарочным торговцем. «В соответствии со своими мифологическими пристрастиями выискивают семьи среди своих предков пиратов, полководцев, татарских княжон и т. п. Существовали ли эти предки на самом деле, никакой роли не играет...»<sup>126</sup> ♦

Однако самая примечательное заключается, пожалуй, в том, что совершенно необоснованные и даже нелепые с научной точки зрения мифы могут оказаться при весьма тщательной проверке соответствующими действительности!

♦ Так, еще древнеримский поэт Овидий в I в. до н. э. писал о бытующем в народе мнении, что супружества, заключенные в мае, несчастливы:

*«...В мае брак ранней смертью грозит,*

*Вот что известной тебе*

*выражает народ поговоркой:*

*Только злую жену в мае бери за себя».*

Предубеждение против майских браков сохранилось в Англии до наших дней. И хотя никакого научного обоснования подвес-

<sup>126</sup> Гуггенбюль-Крейг А. Указ. соч. С. 23.

ти под него нельзя, тем не менее статистика подтверждает: у англичан среди майских браков число неудачных больше, чем среди браков, заключенных в другие месяцы года.

Во Франции существует давнее поверье, что преступники рождаются в среду. И когда однажды были проанализированы списки находящихся во французских тюрьмах преступников, обнаружилось, что среди них доля родившихся в среду больше, чем 1/7.

Примерно такая же ситуация складывается с астрологическими гороскопами. Широко распропагандированные массовой печатью, они известны всем, и мало кто ныне не знает свой знак зодиака и связанные с ним качества личности. Здесь опять-таки нет никаких научных оснований для того, чтобы установить какую-либо реальную зависимость между людьми на Земле и далекими звездами, рассыпанными в космосе и лишь кажущимися земному наблюдателю объединенными в зодиакальные созвездия. Однако нередко



качества человека оказываются на самом деле соответствующими его гороскопу. ♦

Как же объяснить этот парадокс: мифы, не соответствующие научным представлениям, тем не менее соответствуют действительности? Не следует ли отсюда, что современные научные представления о действительности неверны и должны быть пересмотрены? К такому выводу охотно склоняются многие приверженцы современной мифов. Но объяснение надо искать совсем в другой плоскости.

Дело в том, что мифология — это не просто сумма верований. Ведь люди, верящие в миф, воспринимают его как подлинную реальность, они не только носят этот миф «в уме», но живут и действуют так, как того требует миф. А это значит, что *вера в миф стимулирует поведение, соответствующее этому мифу*. Таким образом, миф, поскольку в него верят, становится активным фактором, воздействующим на людей и подталкивающим их к превращению мифического вымысла в реальность. Активное воздействие мифа на социальную реальность — частный случай «теоремы Томаса»: *«Если ситуация определяется как реальная, она реальна*

339 *по своим последствиям*». Можно сказать, что миф с помощью верящих в него людей как бы сам себя воплощает в жизнь.

♦ В самом деле, если есть суеверное предубеждение, что майские браки несчастливы, то это способствует тому, что супруги в таком браке начинают видеть в обыденных семейных передрягах некую неизбежность, избавиться от которой можно только разводом. Если французу, родившемуся в среду, приходится с детства слышать хотя бы в шутку брошенные намеки на его возможную склонность к преступлениям, то мысль о своей врожденной преступности может подтолкнуть его к противозаконным поступкам и служить для него оправданием: «Что поделать — это мне на роду написано...». Примерно то же получается и с астрологическими гороскопами: люди, зная, какие личные качества «оправданы», а какие «не оправданы» их знаком зодиака, вольно или, скорее, невольно подстраивают себя под «заданные звездами» образцы. ♦

Таким образом, любые мифические вымыслы могут найти подтверждение в действительности, потому что люди сами создают им подтверждения.

## 2.8. ОБ ОТНОШЕНИИ К МИФАМ

Как же относиться к современным мифам и «кандидатам в мифы»? Надо ли осуждать веру в мифы и стараться всемерно разоблачать их как суеверные и ложные фантазии, или, наоборот, следует признать, что раз мифы являются неизбежными элементами культуры, попытки борьбы с верой в них обречены на провал и потому бессмысленны?

Прежде всего, — не надо впадать по отношению к мифам в крайности. Вспомним, что мифология выполняет важные социокультурные функции. Отношение к мифу должно определяться тем, как вы оцениваете его функциональную роль. Она может быть и позитивной, и негативной.

Есть мифы, играющие безусловно негативную социальную роль. Таковы многие идеологические мифы, вроде расистских, национал-социалистических мифов фашизма.

Несомненно, в наш век устарело и мало способно давать позитивный эффект мифологическое мышление архаического типа, основанное на принципах антропоморфизма и «сопричастности».

Оно явно не соответствует нормам современной культуры мышления (см. гл. 6, § 2.3). Проникнутые мистикой мифы ныне выступают как предрассудки, поддерживаемые причинами, о которых говорилось в гл. 2, § 1.2. Чрезмерное увлечение мистическими мифами нередко приносит вред. Если человек в случае серьезной болезни целиком полагается на магические средства шаманов, колдунов или экстрасенсов, отказываясь при этом от медицинской помощи, то в результате болезнь можно запустить настолько, что уже и самая современная медицина окажется бессильной. Если люди пытаются всерьез строить жизнь в соответствии с астрологическими гороскопами, доверяя им больше, чем своему разуму и своим чувствам, то это может привести к непоправимым ошибкам.<sup>127</sup>

Любые мифы, вообще говоря, поскольку они являются вымыслами, уведат человека от истины, а потому чреваты для него опасностью погрузиться в мир иллюзий и утратить способность правильно ориентироваться в действительности. Люди, доверившись мифам, могут вести себя неадекватно

<sup>127</sup> Вот один из примеров. «Аргументы и факты» в июле 1978 г. поместили рассказ москвички о том, как ее муж увлекся астрологией и что из этого вышло: «Саша предъявил мне претензии, мол, я не берегу деньги, потому что Лев, т. е. человек, который не заботится о завтрашнем дне. Претензии возникали по мере изучения астрологии... Саша начал мне объяснять, почему мы ругаемся. Ведь я Лев — это огненный знак, а он, Козерог, — знак Земли. У нас несовместимость

по стихиям. И он задумал разводиться. Квартиру разменяли, и я стала жить одна. Продолжаю любить бывшего мужа. И Саша звонит каждый вечер. Говорит, что скучает. А я страшно злюсь. Подумать только, он развелся со мной из-за какой-то астрологии! Я проклинаю эту науку, сломавшую мою жизнь!» Тут очевидным образом проявилось действие «теоремы Томаса»: вера в миф стимулировала поведение, соответствующее этому мифу.

340

и совершать глупейшие ошибки. У них смещаются ценности, возникают беспочвенные страхи и надежды. Они нередко поддаются влиянию шарлатанов, греющих руки на вере в какие-то мифические чудеса.

Рано или поздно жизнь сама разоблачает мифы, утратившие свои социокультурные функции. Способствовать развенчанию популярных в данное время мифов — значит содействовать ускорению этого процесса. Это задача, которая связана с распространением знания, преодолением заблуждений и предрассудков, что, в принципе, является делом полезным и прогрессивным (хотя, впрочем, изживание одних мифов вызывает к жизни какие-то другие).

Однако разоблачение мифов — это не всегда безусловно нужное дело. Ведь даже явно ошибочные верования могут сыграть и позитивную роль в жизни человека — например, когда они выполняют компенсационную функцию.

♦ Так, во многих случаях прием абсолютно бесполезных лекарств оказывает целебное воздействие благодаря вере пациента в их силу. По некоторым данным, таблетки из сахара и воды в 35% случаев дают положительный эффект, если только больные думают, что эти таблетки содержат хорошее лекарство («эффект плацебо»). ♦

Манипуляции экстрасенса могут дать лечебный результат — но не вследствие воздействия на «биополе» пациента, а потому, что вера в такое воздействие мобилизует его душевные силы на преодоление болезни.<sup>128</sup> Если бабушка-пенсионерка, которой недоступны дорогие лекарства, верит, что против ее болезней помогает полученный от экстрасенса «энергетический оберег» или заговор, то нужно ли лишать ее этой веры? Проведенное в 1990-х гг. исследование эффективности гомеопатических средств при лечении астмы, инфаркта, аллергий и нескольких десятков других недугов не подтвердило их эффективности. Но тем не менее многим обращение к гомеопатии помогает. И коль скоро это так, то, может быть, не стоит стараться доказывать таким людям бесполезность гомеопатических средств и снижать тем самым их лечебное воздействие, даже если оно полностью основано на «**эффекте плацебо**»?

Самая разумная позиция по отношению к мифам и «кандидатам в мифы» — здоровый скептицизм. Уместно здесь руководствоваться советом Джона Локка: *«Не поддерживать никакого предложения с большей уверенностью, чем позволяют доказательства, на которых оно основано»* («правило Локка»),

### §3. РЕЛИГИЯ

Одной из важнейших черт религии является то, что она все связанное с нею делает *священным*. Ее символы, реликвии, храмы — это *святыни*, ее положения — *святые* истины, ее наиболее отличившиеся приверженцы причисляются к лику *святых*, ее служители, отправляющие религиозные обряды, — *священнослужители, священники*. Священность, святость есть понятие, которое относится к вещам возвышенным, заветным, исключительно значимым и важным, необычайно почитаемым. По-

ругание святынь — святотатство — люди считают ужасным грехом, недопустимым проявлением безнравственности. Отождествление «религиозного» и «святого» чрезвычайно затрудняет критическое обсуждение вопросов религии. Недаром американцы говорят, что в гостях не следует беседовать о религии:

<sup>128</sup> Характерно, что экстрасенсорные воздействия на «биополе», так же как и тому подобные чудеса — заговоры, амулеты, обереги и пр., — оказываются бесполезными в ветеринарии: *животные невнушаемы*]

341

какое-нибудь случайное высказывание может быть сочтено за оскорбление святыни. Поэтому я заранее прошу религиозно настроенного читателя не усматривать в содержании данного параграфа никаких нападок на то, что для него священно, даже если что-то сказано мною не так, как он бы этого хотел.

### 3.1. МИФОЛОГИЯ И РЕЛИГИЯ

Строгой разграничительной линии между мифологией и религией нет. Многие историки полагают, что уже самые древние мифы можно считать первой исторической формой религии. Так, Л. Я. Штернберг выделял три ступени развития религии в первобытные времена: 1) вера в одушевленность природы (*аниматизм*), 2) вера в духов и богов, 3) вера в существование души как особого бестелесного начала, которое может отделяться от тела и сохраняться после его смерти (*анимизм*).<sup>129</sup> Другие историки предпочитают не называть древнюю мифологию религией, полагая, что этого имени заслуживают только развернутые и систематизированные мифологические системы.

О древнеегипетской и древнегреческой мифологии нередко говорят как о религии древних египтян и греков. Вместе с тем некоторые утверждают, что подлинная религия возникает только тогда, когда появляется вера в единого, единственного Бога-творца, создателя мироздания (*единобожие*, или *монотеизм*). В европейской традиции мифологические верования в существование многих богов (*многобожие*, или *политеизм*) чаще всего характеризуют как примитивную, *языческую* религию. Т. Гоббс, один из крупнейших философов Нового времени, считал, что различие между религией и мифологией относительно и зависит от того, какие верования получают государственное признание: «Страх перед неведомой силой, придуманной умом или воображаемой на основании выдумок, допущенных государством, называется религией, не допущенных — суеверием».<sup>130</sup>

Пусть читатель сам определит, как с его точки зрения нужно отличать религию от мифологии. Но в любом случае несомненным остается одно: религия исторически вырастает из мифологии и сохраняет в себе многие ее черты. В достаточно развитом обществе она отделяется от мифологических верований и становится самостоятельной и весьма значимой культурной формой. Мифы, как говорилось в предыдущем параграфе, продолжают жить во всякой культуре, но получившая признание в обществе религия, как правило, противопоставляет себя им и осуждает их как «суеверие». Православная церковь в нашей стране неодобрительно относится к деятельности колдунов, шаманов и разных «народных целителей», которые «общаются» с духами, «астральными телами», «космическими силами» и «снимают порчу» с помощью заговоров (хотя сами эти «маги» и «волшебницы» зачастую, наоборот, стараются всячески подчеркнуть, что они воюют с «нечистой силой», опираясь на истинно православную веру).

### 3.2. ОСНОВНЫЕ ЭЛЕМЕНТЫ РЕЛИГИИ

Не вдаваясь в анализ различных подходов к определению религии, рассмотрим основные элементы, которые имеются в разных религиях и потому, можно думать, характеризуют сущность религии вообще.

1. Вера в Бога (или богов). Это главный признак религии. Без богов религии нет.

Что же такое Бог? В разных религиях существуют различные боги, но если попытаться выделить то, что наиболее

<sup>129</sup> Штернберг Л. Я. Первобытная религия в свете этнографии. М., 1936.

<sup>130</sup> Гоббс Т. Избр. произв. В 2 т. Т. 2. М., 1964. С. 90.

342

типично для религиозных представлений о них, то можно указать следующие черты, присущие Богу.

Во-первых, Бог есть *личность, субъект, существо*. Это отличает религиозное представление о Боге от философского понятия духовной субстанции: во многих течениях философского идеализма такая субстанция рассматривается как основа мироздания, но при этом она трактуется как *безличное* духовное первоначало. Когда же духовная субстанция наделяется обликом личности, то это является отличительным признаком религиозной философии, которая представляет собою особую разновидность философского идеализма.<sup>131</sup>

Во-вторых, Бог есть существо (а) разумное, (б) бессмертное, (в) обладающее сверхъестественными способностями, (г) непостижимое для человека, превосходящее человеческое разумение. В сущности, это свойства, которые имеются у человека, но взятые в преувеличенном, гипертрофированном, абсолютизированном виде. Человек обладает разумом, определенными

способностями, жизнью, но обладает всем этим в конечной степени. У Бога же — бесконечный разум, бесконечное способ-

<sup>131</sup> В религиозной философии возникает такая трудность в толковании Бога как личности. Чтобы предоставить читателю самому судить об этой трудности и способах ее преодоления, приведу рассуждения русского религиозного философа С. Франка: «...Религиозному сознанию Бог всегда представляется *личностью, личным* Богом. Но в какой мере Бога действительно можно мыслить как личность?.. Так как Божество нельзя *подвести* ни под какую вообще категорию, нельзя подчинить никакому вообще *роду*, то, оно, очевидно, как таковое уже на этом основании не подпадает под *понятие* «личности»... Но поскольку оно открывается мне как «мой Бог», как «Бог со мной», оно *является* мне как личность, ... обращается ко мне той своей стороной, с которой оно все же есть личность (именно «и личность»), — оно идет мне навстречу именно «*личностным*» своим началом. В этом смысле непосредственно открывающийся в религиозном опыте личный характер Божества есть не иллюзия, не самообман, а именно имманентно и непосредственно самоочевидная сторона его реальности» (Франк С. А. Непостижимое. Онтологическое введение в философию религии // Сочинения. М., 1990. С. 483-484).

ности, бесконечная жизнь. Ограниченному человеческому уму эти свойства недоступны, а потому Бог и его дела представляются совершенно непознаваемыми: «пути Господни неисповедимы».

Сходство между человеком и Богом объясняется в рамках религии тем, что Бог создал человека «по своему образу и подобию». А с точки зрения атеистов, оно проистекает из того, что человек создает образ Бога, олицетворяя в нем свои собственные лучшие качества, доведенные до высшего совершенства. По мысли Л. Фейербаха, религиозное представление о Боге — это зеркало, в котором отражается мечта человека о том, каким он хотел бы стать. Вольтер со свойственным ему остроумием выразился по этому поводу так: «Бог создал человека, а человек отплатил ему тем же».

2. Эмоциональное отношение к Богу. Этот элемент религии опирается на указанное выше сходство человека и Бога: оно делает возможным человеческое общение с Божеством. Поскольку Бог есть существо, подобно человеку обладающее разумом, с ним можно говорить, к нему можно обращаться с молитвой, его можно просить, убеждать, уговаривать. Бог — очень удобный собеседник: он всегда рядом. С ним человек преодолевает чувство одиночества. Вера в Бога — это не просто рациональная убежденность в его существовании: она есть религиозное *чувство*. Она пронизана эмоциями, причем эти эмоции схожи с теми, которые человек испытывает к другому человеку. Верующий относится к Богу с любовью и страхом, с почитанием, восторгом, надеждой, чувствами вины и раскаяния. И Бог, со своей стороны, как учит христианство, тоже эмоционально реагирует на человеческое поведение и отношение к нему: проявляет заботу, любовь, доброту, милосердие, гневается на грешников, оказывает милость падшим, вознаграждает праведников. Эмоциональное общение с Богом образует особого рода «духовный опыт».

343

В языческих религиях есть божества добрые и злые. Они могут как помогать, так и вредить людям. Им полагается приносить жертвоприношения, причем такие, которые удовлетворяют человеческие потребности, — мясо, украшения, драгоценности. Это своего рода взятки, которыми люди стараются купить их благорасположение. Но если они не выполняют обращенные к ним просьбы, то люди на них обижаются, злятся, даже наказывают. Т. е. допускаются и негативные чувства к божествам.

В христианстве и исламе тоже есть злые божества — дьявол, черти. Их верующие должны бояться и ненавидеть, тогда как глубокая и искренняя любовь к Богу — это главное требование к верующим в этих религиях.

3. Вероучение. Во всякой религии имеются *священные тексты*, в которых излагается содержание религиозного верования (христианская Библия, зороастрийская Авеста, мусульманский Коран). В них речь идет о Боге и его деяниях, о пророке-основателе религии, о святых праведниках, о сотворении мира и его устройстве, о правилах жизни общества и человека. Непременным компонентом являются рассказы о чудесах, которые совершают боги, пророки, святые. Эти чудеса (которые во всех религиях выглядят очень сходно: исцеление больных, воскрешение мертвых, необычайные природные явления) служат свидетельствами Божественного могущества. Боги через чудеса «являют себя».

Обычно первичные священные тексты рассматриваются как «Божественное откровение», и авторство их приписывается либо самому Богу, либо основателю религии как его посланнику или его воплощению в человеческом образе. К ним примыкают предания о жизни и делах выдающихся пророков и проповедников, о творимых ими подвигах и чудесах. К священным текстам со временем добавляются их *толкования*, сочиненные выдающимися историческими деятелями религии и получившие признание в кругу высших религиозных авторитетов.



Далее священные тексты и их канонизированные толкования становятся основой, на которой строится особая религиозная наука — *богословие (теология)*. Возникает обширная богословская литература, в которой комментируются, объясняются и обосновываются положения и принципы вероучения. На наиболее общем уровне вероучение приобретает истолкование в *религиозной философии*.

#### 4. Религиозный культ.

**4. Религиозный культ.** Поклонение Богу выражается в посвященных ему обрядах и ритуалах. Они имеют своим источником магическую составляющую мифологии (заклинания и жертвы божествам, волшебство и чародейство, основанные на принципе сопричастности) и представляют собою не что иное как *религиозную магию*. Религиозные обряды и ритуалы очень разнообразны и в каждой религии имеют свою специфику. Однако во всех религиях от верующих, как правило, требуется личное, индивидуальное обращение к Богу с молитвами, выражающими любовь, послушание, благодарность и другие чувства, а также просьбы и пожелания. Религиозный культ включает также коллективные богослужения с молениями, песнопениями и другими ритуальными действиями — поклонами, омовениями, манипуляциями со священными предметами, шествиями и т. п.

Религиозными обрядами освящается рождение, смерть, бракосочетание. К ритуальным формам выражения эмоций постоянно прибегают верующие в повседневной жизни, благодаря Богу за выпавшие на их долю удачи и жалуясь на случившиеся с ними несчастья. Большое значение имеют праздники, которые связаны со знаменательными событиями, описанными в священных текстах, и предполагают совершение соответствующих торжественных церемоний.

Важной стороной религиозного культа является *символика*. Культ служит

344

«мостиком», соединяющим верующих с божеством. Культовые предметы, действия, жесты — это символический язык, на котором происходит диалог человека с Богом. В символической форме верующий, с одной стороны, выражает свои чувства и мысли в освященных, допустимых для обращения к божеству формах, а с другой — приобщается к Богу, получает от него поддержку и помощь.

♦ Так, крест — знак Иисуса Христа. Он возвышается над церковным храмом, изображается на одежде священника, на Библии, его носят на теле христиане. Когда человек крестится, он воспроизводит крест движением руки. Во всех подобных случаях крест символически выражает связь с Христом, принадлежность, посвященность, преданность ему.

В православном учебнике по «Закону Божьему» дается, например, следующее толкование крестного знамения. «Мы складываем три первые пальца правой руки вместе, а остальные два пригибаем вниз к ладони, и три сложенные пальца кладем на лоб, на грудь, на правое и на левое плечо. Соединенные три пальца показывают, что мы верим в то, что Бог есть Троица, т. е. что есть Бог Отец, Бог Сын и Бог Дух Святой, что это не одно лицо, а три лица, и что это не три бога, а один Бог. Два пальца, пригнутые вниз, показывают, что мы верим, что наш Спаситель Иисус Христос есть одновременно и настоящий Бог и настоящий человек, Богочеловек. Изображая на себе крест, мы показываем, что хотим принадлежать Спасителю и ему служить». ♦

**5. Организация верующих.** Религия по природе своей коллективна. Она предполагает не только связь индивида с Богом, но и связь верующих в этого Бога индивидов, единоверцев. Указывая на важность этого элемента религии, Л. Фейербах подчеркивал, что само слово «религия» происходит от слова «связь». Свои личные и не разделяемые ни с кем убеждения человек, конечно, может назвать «своей религией», но это лишь оборот речи. Может быть индивидуальная, личная вера, но не может быть индивидуальной, личной, не находящей поддержки других людей религии. Великие основатели религий — Будда, Христос, Мухаммед — проповедовали свои идеи, и эти идеи становились религией только тогда, когда у них набиралось много сторонников. «Индивидуальных религий» быть не может. Общество признает в качестве религии только достаточно распространенную среди людей веру.

Любая религия сплачивает единоверцев, объединяет их индивидуальные «Я» в некое единое «Мы». Организация нужна единоверцам, чтобы находить взаимную поддержку в своей вере. Благодаря организации становится возможным коллективное отправление культа, что играет существенную роль во всех религиях, ибо способствует укреплению единой веры. Типичной формой организации верующих является *церковь* (хотя в русском языке этим словом принято обозначать, главным образом, христианскую церковь). Обычно в религиозной организации есть *клир* — иерархия профессиональных служителей церкви, священников различного ранга, и *наства* — миряне, простые верующие. Церковь состоит из множества религиозных общин, которые

концентрируются вокруг церковных храмов — святых, мечетей, молитвенных домов, соборов. В христианском богословии церковь толкуется как «тело Христово». Этим хотят сказать, что она имеет одновременно и человеческую, и божественную природу. По словам Иоанна Златоуста, церковь — это корабль, в котором верующие спасаются среди волн житейского моря. В этом же духе понимается роль религиозных общин и в других религиях.

### 3.3. ТИПЫ РЕЛИГИОЗНОСТИ

Опираясь на указанные пять основных элементов религии, можно выделить различные варианты отношения людей к ней (табл. 3.1).

Прежде всего, как показано на таблице 3.1, есть различие между атеистами и верующими. Те, кто не верят в су-

345

Табл. 3.1

Примечание: цифры от 1 до 5 в первой строке таблицы обозначают рассмотренные элементы религии. Прочерк в первой клетке означает, что ни один из этих элементов не признается.

-		1	1, 2	1, 2, 3	1, 2, 3, 4	1, 2, 3, 4, 5
<b>Атеисты</b>		<b>Верующие</b>				
Сознательные	Стихийные	Неконфессиональные		Конфессиональные		
		Пассивные			Активные	
		Неорганизованные			Организованные	

ществование Бога (богов) и, соответственно, не принимают все пять элементов религии, являются *атеистами*. Одни из них (*«стихийные атеисты»*) становятся на атеистические позиции без особых размышлений, мало заботясь об обосновании своих взглядов и не проявляя интереса к изучению религиозных представлений. Другие приходят к атеистическому мировоззрению на основе осознанного и обдуманного выбора своей позиции, в результате того, что убедились в несостоятельности религиозных взглядов (*«сознательные атеисты»*).

Верующими являются все, кто принимает хотя бы первый элемент религии, т. е. верит в Бога (богов). У многих верующих религиозность этим и ограничивается. Они лишь полагают, что Бог есть, но никаких особых религиозных чувств не испытывают. Есть и такие, кто «боится Бога» (т. е. в их сознании присутствуют и 1-й, и 2-й элемент религии), но не придерживается никакого определенного вероисповедания (конфессии), не связывает свое представление о Боге с каким-то конкретным вероучением. Таких верующих называют *неконфессиональными*. Поскольку они не выполняют требования какого-то определенного вероучения и, следовательно, не принимают активного участия в религиозной жизни, их называют также *пассивными* верующими.

Другой тип религиозности — *конфессиональная* религиозность. Она свойственна тем, кто придерживается определенной конфессии, верит в истинность данного вероучения и следует ему в своей жизни. Конфессиональные верующие, однако, тоже могут быть пассивными, т. е. лишь мысленно признавать вероучение, но не придавать существенного значения выполнению всех предписанных им ритуалов, забывать о молитвах, не ходить или лишь изредка наведываться в церковь и т. д. Те же, кто регулярно выполняет предписанные церковью обряды, являются *активными* верующими. Среди активных конфессиональных верующих можно выделить наиболее последовательных и глубоко религиозных людей, которые не только стараются строго выполнять все правила вероучения, но и состоят членами религиозной общины, постоянно участвующими в ее делах, регулярно посещающими церковь, делающими пожертвования на ее содержание и т. д. Вместе с церковнослужителями они образуют категорию *организованных* верующих.

Таким образом, существуют различные типы религиозности: конфессиональная и неконфессиональная, активная и пассивная, организованная и неорганизованная. В любой религии предполагается, что «истинно верующие» должны принадлежать к активным и организованным членам церкви.

Социологические исследования религиозности показывают, что среди тех, кто считает себя верующими, значительная часть или даже большинство относится к конфессиональным пассивным верующим. Так, опросы петербургских студентов свидетельствуют, что к

верующим причисляют себя 30%-50%, но регулярно совершают молитвы и посещают церковь менее 1%.

### 3.4. РАСПРОСТРАНЕННОСТЬ РАЗЛИЧНЫХ РЕЛИГИИ

В мире существует множество религий. Среди них принято выделять три мировых религии — *буддизм, христианство и ислам (мусульманство)*, которые получили распространение в разных странах и у разных народов.

346

Наряду с ними есть религии национальные (индуизм, конфуцианство, иудаизм и др.), местные и племенные (мифологии), а также необозримое число религиозных сект.

В *таблице 3.2* приведены сведения о численности приверженцев различных конфессий (вероисповеданий) на Земле в середине 1990-х гг.<sup>132</sup>

Следует отметить, что имеющиеся в литературе сведения о распространенности религий и конфессиональной принадлежности людей разноречивы. В церковных изданиях число «своих» верующих часто преувеличивается. При социологических опросах, когда конфессиональная принадлежность опрашиваемых устанавливается по их словам, многие люди называют себя верующими, но при этом обнаруживается, что они не знают основ вероучения и не выполняют даже самые элементарные церковные ритуалы (т. е. относятся фактически, в лучшем случае, к пассивным верующим). Нередко люди колеблются в определении своей конфессиональной принадлежности или считают себя принадлежащими сразу к двум, а то и больше, конфессиям (большинство японцев считают себя и син-

*Табл. 3.2*

Христианство	2000 млн.
в том числе:	
католичество	950 млн.
православие	250 млн.
протестантизм	800 млн.
Ислам	1000 млн.
Буддизм	350 млн.
Индуизм	650 млн.
Народные религии Китая	200 млн.
Конфуцианство	60 млн.
Иудаизм	20 млн.
Местные языческие религии	150 млн.
Новые секты	25 млн.
Прочие религии (и неконфессиональная вера)	250 млн.
Всего верующих	4705 млн.
Атеистов	1000 млн.

<sup>132</sup> Таблица построена на основе данных, взятых из журнала *World Almanac* и *Encyclopedia Britannica* (1997).

тоистами, и буддистами, многие китайцы — и даосистами, и конфуцианцами). Показательно, что в *табл. 3.2* общая сумма превышает численность населения Земли, которая составляла тогда около пяти миллиардов человек.

### 3.5. ФУНКЦИИ РЕЛИГИИ

Вырастая из мифологии, религия наследует от нее то основополагающее место в культуре, которое она занимала в первобытном обществе. Вместе с тем в обществе более развитом и более сложно организованном, чем первобытное, где существуют уже отпочковавшиеся от мифологии культурные формы (искусство, философия, наука) и возникли новые, которых не знало первобытное общество (идеология, политика, право и др.) религия становится их общей, системообразующей духовной основой, оттесняя не освященные ею мифы на задний план культуры. Отсюда вытекает особая роль религии в обществе, которую она выполняет вплоть до нашего времени. Хотя в западной цивилизации, начиная с века Просвещения, ее господство над другими областями культуры постепенно утрачивается, и в XX в. из центра духовной жизни общества она перемещается к периферии, уступая место искусству, науке, идеологии,

тем не менее и ныне ее социальный потенциал, влияние ее на жизнь общества остается весьма большим.

Можно выделить следующие функции, в которых проявляется роль религии как фундаментального фактора общественной жизни.

### «ДУШЕСПАСИТЕЛЬНАЯ» ФУНКЦИЯ (по отношению к личности)

Повседневная жизненная суэта сплошь и рядом затягивает людей в вереницу практических дел и ведет к утрате духовных интересов, к подавлению личности (гл. 2, § 2.3). Религия же отрывает человека от повседневности. Она требует от него обращения к

347

Божественному, т. е. к вечному и бесконечному, напоминает ему о высших идеалах, о том, что он создан «по образу и подобию» Божию. Она расширяет его кругозор, обращает его взор к небу, возвышает его над житейскими заботами о хлебе насущном («не хлебом единым жив человек»). Она дает ему пищу для размышлений и для высоких чувств. Она заставляет его «остановиться и оглянуться», задуматься о смысле жизни, о «спасении души».

Религия служит *психотерапевтическим средством адаптации людей к трудностям жизни*. Она утешает слабых, помогает им пережить трудности жизни. Недаром во время войн, эпидемий, стихийных бедствий наблюдается рост религиозных настроений в обществе.

Однако не надежды на загробное блаженство в потустороннем бытии, а реальные действия в этом мире приводят к улучшению жизни. К. Маркс писал, что религия — это «вздох угнетенной твари», «опиум для народа». Подобно опиуму, она уменьшает боль, но не лечит ее причины.

♦ Согласно Фрейду, отношение религиозного человека к Богу сходно с отношением ребенка к отцу. «Когда взрослеющий человек замечает, что ему суждено навсегда остаться ребенком, что он никогда не перестанет нуждаться в защите от мощных чуждых сил, он наделяет эти последние чертами отцовского образа, создает себе богов, которых боится, которых пытается склонить на свою сторону и которым тем не менее вручает себя как защитникам... Способ, каким ребенок преодолевал свою детскую беспомощность, наделяет характерными чертами реакцию взрослого на свою, поневоле признаваемую им, беспомощность, а такой реакцией и является формирование религии». <sup>133</sup> ♦

Верующий, подобно ребенку, видит в Боге, как в отце, пример для подражания, любящего, заботливого и всемогущего защитника и вместе с тем строгого воспитателя, указующего, что

<sup>133</sup> Фрейд З. Психоанализ. Религия. Культура. М., 1992. С. 36.

следует и чего не следует делать. Он надеется получить от Бога награду за послушание. Религия утешает человека в несчастях, вселяет в него надежду на то, что справедливость в конце концов восторжествует, и на небе, после смерти, праведники будут вознаграждены, а грешников постигнет Божья кара.

### «ДУХОВНАЯ» ФУНКЦИЯ (по отношению к культуре)

Религия выступает как *духовная сила, обеспечивающая целостность культуры*. В религиозном вероучении задается картина мира, которая претендует на охват всего культурного пространства. Религия создает иерархию ценностей, на вершине которой стоит Бог, и все остальные ценности выводятся из Божественного промысла. Тем самым она подчиняет себе все сферы культуры и объединяет их вокруг себя.

В культуре, возникающей на базе определенной религии, служение потребностям церкви образует общую направленность и стилистику художественного творчества. Искусство пронизывается религиозными темами и идеями. Философия и наука исходят из освященных этой религией представлений о Боге, природе, обществе, человеке. Таким образом, все существующее получает единое объяснение и обоснование. Даже самые далекие друг от друга культурные формы оказываются связанными между собою общими установками, обусловленными господствующей в обществе религией. Основой культуры становится единый религиозный *менталитет*, определяющий образ мышления и поведения людей во всех их делах — в труде и отдыхе, в повседневном быту и общественно-политической жизни.

Религия является *общедоступной формой духовного развития людей*. Далеко не все имеют возможность углубиться в занятия искусством, философией, наукой. Это требует серьезной подготовки, достаточно высокого уровня

348

образования и много времени. Религия же общедоступна. Религиозные истины преподносятся в виде афоризмов, рассказов, легенд и притч, которые понятны каждому, независимо от уровня образования. Религиозное искусство — иконопись, скульптура, архитектура, музыка — сюжетно, тематично, наполнено легко угадываемыми аналогиями и иносказаниями. Символика хриси-



анского храма — готического собора, линии которого уводят взгляд вверх, к небесам, или луковичного купола русской церкви, напоминающего пламя свечи, зажженной Богом, — невольно, на уровне подсознания рождает возвышенные чувства и пробуждает мысли о гармонии, красоте, величии, бесконечности, загадочности бытия. Аналогичным образом воспринимается мусульманином голос муэдзина, раздающийся в час молитвы с площадки на вершине стройной колонны минарета. Степень проникновения в мир религиозных истин может быть различной, но чтобы вступить в этот мир и сделать в нем первые шаги, совсем не обязательно подниматься на уровень богословской науки.

Тенденция к интеграции всей культуры на основе религии была особенно сильной в эпоху средневековья (Часть 1, гл. 4, § 2.4). Правда, эта тенденция и тогда не доходила до полного подчинения культурной жизни религиозному началу. Но и в прошлом, и в настоящем вокруг религии концентрируется целостная культурная система, занимающая значительную область пространства культуры.

Однако всевластие религии над культурой и духовным развитием людей ограничивает свободу мысли. В средние века вольнодумцы считались опасными еретиками. Излишнее умствование считалось вредным, ценилась «святая простота».

Целостность и устойчивость «храма знания», построенного на религиозном фундаменте, обеспечивается тем, что сам этот фундамент объявляется неприкасаемым. Сохранение его в неприкосновенности гарантируется «защитным поясом» в виде ссылок на неисповедимость путей Господних. Все противоречия и трудности снимаются указанием на слабость человеческого разума, не способного понять Божественную мудрость. Но, как говорил еще Ломоносов, иным умникам легко быть учеными, «выучась наизусть три слова: Бог так сотворил, а сие дая в ответ заместо всех причин».<sup>134</sup> Религия не может быть основой науки, потому что научный подход требует бесстрашного рационального обсуждения любых истин, в том числе и тех, которые утверждает религиозное вероучение. Поэтому в истории взаимоотношения науки и религии есть немало мрачных страниц. Известны жестокие преследования, которым подвергала церковь ученых, когда чувствовала, что их исследования выходят из-под ее контроля и вступают в противоречие с ее основоположениями. Достаточно тут вспомнить о Галилее и Джордано Бруно. Научная мысль стала интенсивно развиваться тогда, когда она освободилась от власти церкви. В настоящее время наука строит свое знание независимо от религии (что, конечно, не исключает того, что отдельные ученые являются людьми верующими).

Двойственное влияние оказывает религия и на искусство. С одной стороны, под ее влиянием получили развитие те его формы, которые связаны с религиозным культом. Строительство храмов и на Западе и на Востоке послужило стимулом для прогресса архитектуры. Католическое богослужение с песнопениями и органными мелодиями породило расцвет музыки в Европе. Страны, где в соборах звучал орган, — Италия, Германия, Австрия, Франция — дали миру величайших музыкантов. Поразительной силой воздействия на зрителя отличаются произведения православной иконописи.

<sup>134</sup> Ломоносов М. В. Избр. филос. произв. М., 1950. С. 397.

349

Но в то же время господство религии над искусством сдерживает свободу художественного творчества. Там, где общество находится под властью религии, церковь суживает тематику произведений искусства, а иногда ставит под запрет целые его отрасли. Так, в мусульманстве запрещается изображение людей и животных. Православие разрешает только плоскостное изображение библейских персонажей и святых. Европейское искусство — музыка, живопись, скульптура, театр — начало разнообразить свою тематику, жанры и формы лишь в Новое время, когда оно стало приобретать *светский*, независимый от религии характер.

### **«МИРСКАЯ» ФУНКЦИЯ (по отношению к обществу)**

Религия выступает как *духовная сила, способствующая организации общественного порядка*. Единая вера сплачивает людей. Она внедряет в их сознание общие для всех нормы поведения. Включенность в религиозную общину и коллективное отправление культовых обрядов дисциплинируют верующих. Не последнюю роль играет и страх веред наказанием Божиим за грехи. Выполнение требований религиозной морали, контролируемое как всевидящим Логом «сверху», так и общественным Мнением, священнослужителями, собственной совестью, наконец, делает поведение верующих стабильным и предсказуемым. Обычно в священных текстах религии излагаются определенные представления о справедливости, правах и обязанностях человека, принципах правосудия и т. д. (например, в исламе подробно регламентируются правила шариата — мусульманского нравственно-правового кодекса). Все это служит обеспечению общественного по-

рядка.

♦ М. Вебер, исследовавший влияние религии на общество, показал, что учение Кальвина, одного из основоположников протестантизма, духовно подготовило развитие капитализма. В нем утверждалось, что материальное благополучие, доставшееся в результате честного предпринимательства, трудолюбия, дисциплины, умеренности в тратах, даруется Богом и означает Божье благословение. Ричард Бакстер, кальвинистский священник XVIII в., писал, что тот, кто не заботится о повышении своих доходов, отступает от наложенных на него Богом обязанностей: «Если Бог указывает вам путь, на котором вы без затруднений для вашей души и для других можете законным путем иметь больше прибыли, а вы отказываетесь от этого и следуете по менее доходному пути, то вы нарушаете одну из целей вашего призвания, вы отказываетесь быть управителем имущества Бога и принять его дары». Провозглашаемые Кальвином добродетели стали основой того типа поведения, который поощрялся в протестантских общинах Северной Америки, и это способствовало развитию там капиталистического хозяйства: доходы тратились не на паразитическое существование и приобретение предметов роскоши, а на расширение производства. ♦

Как правило, распространение в стране определенной религии поддерживается господствующими в обществе силами, которые обретают в данной религии средство духовного воздействия на массы в своих интересах. Государство обычно использует ее для освящения, обоснования и укрепления власти. Христианские монархи при вступлении на трон проходили обряд миропомазания, освящающий их властные полномочия. Клятву на Библии и сейчас в ряде стран приносят при вступлении на свой пост президенты, судьи и другие должностные лица. В прошлом многие государства официально провозглашали господство определенной религии в стране. Религиозные государства существуют и в современном мире. Да и там, где религия отделена от государства, ее идеи и установки как в прошлом, так и в настоящем играют немаловажную роль в политике. Церковь чаще всего стремится поддерживать установленный в стране режим, если только он не преследует и не подавляет ее. С другой стороны, она организует своих приверженцев на сопротивление, когда является непризнанной и гонимой.

Стабилизирующая и организующая роль религии с особой силой проявляется

### 350

в периоды смуты, социально-политических неурядиц и потрясений, когда страна оказывается в состоянии упадка, страдает от междоусобиц и разрухи. В подобных исторических ситуациях именно церковь берет на себя иногда обеспечение правопорядка, объединяя народ под знаменем защиты «истинной веры». Достаточно вспомнить о той роли, которую сыграла православная церковь в освобождении Руси от монгольского ига и создании Московского государства.

Но история свидетельствует, что религиозные разногласия, призывы к борьбе с иноверцами и еретиками нередко приводили к разжиганию вражды между людьми, военным конфликтам и массовой резне (крестовые походы, Варфоломеевская ночь). Если вспомнить, сколько «неверных» убито христианами, мусульманами и представителями других религий, то, как сказал Стендаль, «извинить Бога может только то, что он не существует».

Согласно К. Марксу, религия внушает трудящимся убеждение в справедливости исходящих в конечном счете от Бога общественных порядков, в необходимости подчиняться им и терпеть испытания, ниспосланные свыше. Она тем самым ориентирует угнетенных скорее на пассивность и повиновение, чем на активную борьбу за свои права и улучшение условий общественной жизни. Религиозные предписания, сложившиеся в далеком прошлом, нередко вступают в противоречие с современным образом жизни. Известно, как остро стоит в США вопрос о необходимости отмены религиозного запрета абортов и противозачаточных средств. Всякий, кто видел знаменитый фильм «Развод по-итальянски», представляет, насколько не соответствует современным представлениям о семейной жизни отношение католической церкви к разводам. Когда исламские фанатики пытаются воскресить тысячелетней давности практику телесных наказаний и публичных казней, то в наше

время это трудно воспринять иначе как дикость. В Израиле содержащееся в иудаистской религии запрещение трудиться по субботам ставит под угрозу работу технологически непрерывных производств. Всюду, где доньше церковь не отделена от государства, права религиозных меньшинств ущемляются, что ведет к различного рода осложнениям в политической, экономической и культурной жизни народов.

Подводя итоги сказанному о функциях религии по отношению к личности, культуре и обществу, можно сделать вывод, что роль религии нельзя однозначно оценивать как положительную или отрицательную. Эта роль двояка.

Будучи средством решения личностно-психологических и социальных проблем, религия далеко не

всегда справлялась с этой задачей. Выполняя свои функции, она приносила человечеству пользу, но вместе с тем она же и ограничивала развитие культуры, науки, искусства тогда, когда это подрывало ее господство над людьми. Возвышая душу над телом, духовность над материальными интересами, способствуя облагораживанию человеческой души, она в то же время принижала человеческий разум, догматически утверждала недопустимость сомнений в истинах вероучения, провозглашала приоритет веры над разумом и знаниями.

Религия играет позитивную роль, когда она проповедует идеалы мира, гуманизма, справедливости, равноправия. Но роль ее становится негативной, когда она претендует на безраздельное господство в умах людей, в культуре, в обществе и эти идеалы пытается навязать людям силой. Рассказанная Достоевским легенда о Великом инквизиторе, который хотел привести людей к счастью помимо их воли, путем обмана и насилия над теми, кто этому обману сопротивлялся, — это предупреждение тем, кто ставит слепую веру выше свободы, выше самостоятельного разумного рассуждения. У Достоевского даже

351

сам Иисус Христос оказывается помехой для осуществления замысла Великого инквизитора ошастливить человечество. Иначе говоря, автор «Братьев Карамазовых» доказывает, что религия не должна прибегать к насилию и господству над людьми, что она оправдана только в том случае, если принимается ими сознательно и добровольно.

♦ «Религия, — пишет Фрейд, — несомненно, оказала человеческой культуре великую услугу, сделала для усмирения асоциальных влечений много, но недостаточно... Сомнительно, чтобы люди в эпоху неограниченного господства религиозных учений были в общем и целом счастливее, чем сегодня; нравственной они явно не были... Люди грешили, потом приносили жертвы и каялись, после чего были готовы грешить снова... Безнравственность во все времена находила в религии не меньшую опору, чем нравственность. Если религия не может продемонстрировать ничего лучшего в своих усилиях дать человечеству счастье, культурно объединить его и нравственно обуздать, то неизбежно встает вопрос, не переоцениваем ли мы ее необходимость для человечества».<sup>135</sup> ♦

Как видно из *таблицы 3.2*, три мировые религии — буддизм, христианство и ислам — охватывают почти две трети человечества. Рассмотрим вкратце особенности культурных систем, базирующихся на этих религиях.

## 3.6. БУДДИЙСКАЯ КУЛЬТУРА

### БУДДА

Буддизм возник в VI в. до н. э. Его родина — Индия. Будда, его легендарный основатель, — это, по-видимому, реальная историческая личность, однако за многие столетия рассказы о нем обросли массой вымыслов, и сейчас трудно разобраться, насколько достоверны содержащиеся в них сведения. Будда — не имя, а прозвище, означающее по-индусски *«просветленный»*. Согласно преданию, настоящее имя Будды было Сиддхартха. Он происхо-

<sup>135</sup> Фрейд З. Психоанализ. Религия. Культура. М., 1992. С. 48-49.

дил из княжеского или царского рода Гаутама (по некоторым источникам, рода Шакья). Путь его к «просветлению», к овладению высшими истинами, был долог. Легенда гласит, что он 28 первых лет своей жизни провел в княжеском дворце. У него были жена и ребенок. Его жизнь протекала счастливо и безмятежно, он не знал никаких бед и невзгод. Но однажды он вышел за ворота дворцового сада и по дороге у него произошли четыре встречи, перевернувшие его представление о мире.

Он столкнулся с нищим, жаловавшимся на голод, затем с калекой, который с трудом передвигался, стеная от страданий, потом с измученным бессилием и болями старцем, и, наконец, с покойником, которого несли к месту похорон. Увиденные человеческие несчастья потрясли его, и он не вернулся во дворец, а пошел дальше, желая разобраться, что же происходит в мире. Долгие годы он скитался по Индии, видел много человеческого горя, пока наконец однажды, уже в 40-летнем возрасте, не сел под деревом и поклялся не вставать, пока не найдет пути избавления людей от мук. Там, после четырехдневного сидения под деревом, к нему и пришло озарение, открывшее ему «святые истины» буддизма.

### ИДЕЙНЫЕ ИСТОКИ БУДДИЗМА

Учение Сиддхартхи появилось в историко-культурном контексте древнеиндийской цивилизации, которая к тому времени насчитывала уже около двух с половиной тысячелетий.

Под многовековыми наслоениями песка и земли лежали древние города Хараппа и Мохенджо-Даро — с каменными домами, водопроводом, канализацией. Жившие там с незапамятных времен *инды* были искусными ремесленниками, они обладали письменностью (которая до сих пор остается во многом загадочной). В начале II тысячелетия до н. э. на смену индской культуре пришла *культура*

352

*индоарийских племен*, вторгшихся в страну с севера и смешавшихся с местным населением. Созданные ими «Веды» — замечательный памятник древности, помогающий понять, как жили и мыслили люди в ту далекую эпоху.

Индоарии были воинами, скотоводами и земледельцами. Их общины возглавлялись *раджами* (военачальниками, князьями, царями) и делились на четыре *варны* (сословия): *брахманы* (жрецы) *кшатрии* (воины), *вайшьи* (земледельцы) и *шудры* (слуги). Вне варн оставались *парии* — рабы, изгои, лишённые всяких прав. Варны в европейской литературе часто именуется *кастами*. Это слово взято из португальского языка и означает «род», «поколение». Но на санскрите «варна» — это «цвет», что позволяет предполагать, что, возможно, сословные различия были связаны с сосуществованием в общинах людей с разным цветом кожи.

Религиозно-мифологические воззрения древних ариев называют *брахманизмом*. В русле брахманизма сложились характерные для индусской культуры представления, которые выражены в «Ведах»:

- об *Атмане* (или *Брахмане*) — единой мировой душе, лежащей в основе мироздания и являющейся источником индивидуальных человеческих душ;
- о *переселении души* людей после смерти в другие тела;
- о *карме* — законе посмертного воздаяния за поступки при жизни, который определяет судьбу души человека (в ком она возродится — в человеке из высшей или из низшей варны, а может быть, и в каком-то животном: крысе, осле, собаке);
- о *сансаре* — круге преходящих событий и иллюзий чувственной, земной жизни, где вынуждена вращаться переселяющаяся из тела в тело душа;
- о *нирване* — состоянии высшего совершенства и блаженства души, которое достигается в результате выхода ее из круга превращений и воссоединения с Атманом.

## УЧЕНИЕ БУДДЫ

Буддизм исходит из традиционных ведических представлений о мироздании. Указанные выше понятия входят в его язык и образуют почву, на которой он строится.

В своей Бенаресской проповеди, которая занимает в буддийской религии такое же важное место, как в христианстве Нагорная проповедь Иисуса Христа, Сиддхартха излагает четыре основоположения буддизма.<sup>136</sup>

1. «Святая истина о страданиях»:

1. «Святая истина о страданиях»: жизнь наполнена страданиями. Их доставляет нам наша пятикратная привязанность к земному бытию: «рождение есть страдание, старость есть страдание, болезнь есть страдание, соединение с немилым есть страдание, разлука с милым есть страдание, недостижение желаемого есть страдание».

2. «Святая истина об источнике страданий»:

2. «Святая истина об источнике страданий»: причиной страданий являются наши желания — «жажда бытия, жажда наслаждений, жажда могущества». Даже смерть не может избавить нас от страданий, потому что душа наша опять вернется в сансару.

3. «Святая истина о прекращении страданий»:

3. «Святая истина о прекращении страданий»: чтобы избавиться от страданий, надо освободиться от желаний. Необходимо «полное уничтожение желаний, чтобы они совсем ушли».

4. «Святая истина о пути к прекращению страданий»:

4. «Святая истина о пути к прекращению страданий»: восьмеричный путь самосовершенствования, который «открывает глаза, открывает и ум, ведет к покою, к познанию, к просветлению, к нирване». Он предполагает овладение искусством

- праведно понимать (иметь глубокую веру в святые истины);
- праведно решать (принимать решения на основе этой веры);



- праведно говорить (не лгать, не грубить);
  - праведно действовать (не вредить живому);
- <sup>136</sup> См.: Иллюстрированная история религии. В 2 т. Т. 2. М., 1992. С. 82-83.

353

- вести праведный образ жизни (честным трудом);
- праведно нацеливать волю (на борьбу с соблазнами);
- праведно направлять внимание (на духовное совершенствование, отрешаясь от всего земного, чувственного);
- праведно самоуглубляться (сосредотачивать мысль на внутреннем постижении высших истин).

Конечный идеал буддизма — *нирвана*. Это слово на санскрите означает буквально «затухание», «остывание». Но нирвана — не смерть, а состояние, запредельное и жизни, и смерти. В этом состоянии человек перестает существовать как личность, как «Я»; его душа, возвратившись в Атман, растворяется в нем и исчезает, обретая высшее, всеобщее, абсолютное существование. Тот, кто сумеет пройти все стадии восьмеричного пути и достичь нирваны, становится буддой — «просветленным». Будды — это боги буддийской религии. Их много. Кроме Сиддхартхи — будды настоящего времени, Великого Учителя (когда «Будда» пишется с большой буквы, имеют в виду именно его), есть еще будда прошлого Кашба, будда будущего Майтрея (который появится через 8,5 млн. лет), будда Амитабу — «бесконечный свет», символ райского счастья, и др. На земле существуют также *бодисатвы*. Это святые, почти дошедшие до нирваны, но не погрузившиеся в нее, а оставшиеся жить земной жизнью. Они помощники будд, творящие добро.

Брахманисты учили, что достичь нирваны могут только представители варны брахманов, а остальные должны совершенствовать свою карму путем аскетизма и умерщвления плоти, чтобы через ряд перерождений души воплотиться наконец в брахмане. В отличие от этого буддизм утверждал равенство всех людей и возможность для любого, к какой варне он бы ни принадлежал, достичь «просветления», стать бодисатвой или буддой.

- ♦ «Всемирно-историческое значение буддизма состоит в том, что здесь впервые личность человеческая стала рассматриваться не как член рода, касты, союза национально-политического, а как носитель высшего сознания, как существо, способное пробудиться от обманов житейского сна...»<sup>137</sup> ♦

Буддизм впервые создал небывалое до того содружество нищенствующих монахов, братство людей из разных каст и народностей, духовно объединенных общей системой идей. Достоинство личности в сообществе последователей Будды стало определяться не фактом его наследственной принадлежности к какому-то роду или племени, не его знатностью, богатством или властью, а *внутренним актом* выбора духовного идеала и стремления к его осуществлению.

Для буддистов и земные радости, и земные страдания представляются «чувственным обманом», а потому они встречают и то, и другое с безразличием.

- ♦ В Бенаресской проповеди Будда осуждает две крайности: «Одна — жизнь наслаждений, преданная похотям и удовольствиям; это жизнь низменная, неблагородная, противная духу, недостойная и ничтожная. Другая крайность — жизнь добровольных страданий; это жизнь мрачная, недостойная, ничтожная. Совершенный стоит далеко от обеих этих крайностей; он познал путь, который лежит посередине».<sup>138</sup> ♦

Буддизм, в противоположность брахманизму, не требует аскетизма. Он настаивает лишь на том, что следует быть равнодушным к мирским благам и невзгодам. Буддист не станет отказываться от обильной и вкусной пищи, точно так же как он не будет огорчаться от того, что питается впроголодь. Он попросту не опускается до того, чтобы видеть в еде источник удовольствия или страдания. Существует предание, что сам основатель буддизма умер от того, что невоздержанно наелся свиного мяса. «Срединный путь» буддизма

<sup>137</sup> Соловьев Вл. Соч. В 2 т. Т. 1. М., 1988. С. 314.

<sup>138</sup> Иллюстрированная история религии. В 2 т. Т. 2. М., 1992. С. 82.

354

требует во всем избегать крайностей, не предъявлять чересчур жестких требований к людям. На этом основана система буддийского воспитания личности.

- ♦ В одном из преданий рассказывается, как Будда наставляет своего ученика: «Всякий, кто играет на лютне, знает, что если струны натянуты слишком сильно, то звуки не бывают мелодичными, если же они натянуты слишком слабо, то в звуках нет ни гармонии, ни очарования; но когда они натянуты не слабо и не туго, тогда звуки становятся гармоничными. Так же и с нашей плотью. Если обращаться с ней слишком сурово, она утомляется и ум наш становится вялым; если обращаться с ней слишком мягко, то чувства наши становятся изнеженными и слабеет воля», ♦

Однако, как замечает Вл. Соловьев, идеал буддизма внутренне противоречив.

С одной стороны, он провозглашает милосердие ко всем живым существам. Буддийский монах, идя по дороге, расчищает метелочкой дорогу перед собой, чтобы ненароком не раздавить какое-либо насекомое. Присосавшегося к нему комара он лишь осторожно, чтобы ему не повредить, сдувает. Милосердие к живым существам доходит до готовности к самопожертвованию ради них. Будда не ограничивается собственным пониманием мучительности земного бытия, но помогает облегчить мучения всех живых существ.

♦ По легенде, Сиддхартха в одном из своих предсуществований отдал себя на растерзание тигру, чтобы спасти женщину с детьми. Про другого апостола буддизма — святого Арья-деву — рассказывают, что он однажды увидел раненую собаку, которую заедали черви. Чтобы спасти собаку, не губя червей (нельзя же убивать ничего живого!), Арья-дева переложил их на отрезанный от собственного тела кусок мяса. И в этот момент и собака, и черви, и он сам, и весь мир вокруг него как бы слились в одно целое и исчезли: Арья-дева погрузился в нирвану. ♦

Но, с другой стороны, Будда утверждает призрачность и пустоту земного бытия, проповедует полное отрешение от него и подавление всех желаний. Как самая низменная жажда наслаждений, так и самые благородные порывы самопожертвования одинаково принадлежат к иллюзорному и пустому миру желаний и страданий. Спасти других от их кармы посторонняя помощь не может: каждый должен спастись собственными силами. Никакое милосердие не может нарушить закон кармы. Поэтому облегчать другим их страдания бессмысленно. В буддистском учении существует явная нестыковка между регулятивом для тех, кто вступает на «восьмеричный путь»: «Будь милосерд ко всему живому», и истиной буддийской метафизики — *Абидармы*, высшей мудрости буддизма: «Никаких существ нет, и всякое чувство есть плод неведения». Идея жизненной активности, «деятельностного самопожертвования» вступает в противоречие с принципом полного безразличия к миру сансары со всеми его призрачными удовольствиями и невзгодами, радостями и страданиями.

## РАСПРОСТРАНЕНИЕ БУДДИЗМА

Большую роль в распространении буддийской религии сыграл индийский государь Ашока из династии Маурьев, царствовавший в III в. до н. э. Он не только оказывал ей поддержку внутри своей империи и призывал население почитать буддийских монахов, но и рассылал в другие страны миссионеров, которые должны были проповедовать буддизм и рассказывать о благочестии самого Ашоки.

В ходе своей долгой истории буддизм различным образом модифицировался. В результате возникло множество его разновидностей. Основными из них считаются *хинаяна* и *махаяна*. В хинаяне утверждается, что нирваны способны достичь только монахи, ведущие аскетическую жизнь в монастырях, а другие люди могут лишь заботиться об улучшении своей кармы. Махаяна учит, что стать буддой может не только монах-аскет, но и любой человек, ведущий праведную жизнь. Особым почитанием в махаяне пользуются бо-

355

дисатвы, отказавшиеся от нирваны, чтобы помогать другим достичь ее.

В Индии на протяжении I тысячелетия н. э. постепенно происходило сближение брахманизма с буддизмом, в результате чего сложилась *индуистская* религия. Ее главными богами стали древнеиндийские божества Вишну, Шива и Кришна, а буддийские идеи в значительной мере вошли в ее духовный и нравственный арсенал. К настоящему времени в Индии буддизм практически вытеснен индуизмом (и привнесенным в XVI-XVII вв. завоевателями мусульманством).

Однако буддизм стал ведущей религией во многих соседних с Индией странах Азии. На Цейлоне, в Бирме, Таиланде, Вьетнаме, Камбодже его главным течением становится хинаяна. В Китае буддизм стал развиваться в русле махаяны. Императорская династия Цинь в III в. н. э. приняла буддийскую веру, и она стала государственной религией. В VI-VII вв. при династии Тань в Китае возникло 10 школ буддизма, соперничающих между собою. В дальнейшем буддизм сблизился с местными религиями — даосизмом и конфуцианством. К настоящему времени китайцы не слишком озабочены чистотой веры и нередко отдают дань всем трем одновременно. Сходное положение сложилось в Японии, где буддизм мирно уживается в сознании людей с древней японской языческой религией синтоизма.

В Тибете и в Монголии с VIII в. утверждается возникший на основе махаяны *тантрический* буддизм (*ламаизм*), в котором ламы (священники) высшего ранга считаются святыми, воплощающими в себе дух Будды. Духовными центрами тибето-монгольского буддизма являются храмы и монастыри (дацаны). Во главе одной из основных его ветвей стоит далай-лама, который

считается воплощением бодисатвы Авалакитешвару, во главе другой — панчен-лама, воплощение будды Амиитабу. Из Монголии буддизм распространился по территории России среди бурятского, тувинского, калмыцкого населения. В 1741 г. императрица Елизавета признала буддизм одной из законных религий Российской империи. Великолепный буддийский храм есть в Санкт-Петербурге, буддийские общины существуют и в других русских городах.

В XX в. тантризм и японско-китайская версия буддизма, называемая дзен-буддизмом, стали приобретать популярность и в западном мире. Интерес к ним связан, главным образом, с их психотерапевтической функцией. Разочарование в ценностях западной цивилизации, ощущение духовной пустоты, абсурдности и бессмысленности жизни приводит какую-то часть населения, в том числе молодежи, к принятию буддистской проповеди отказа от погони за материальными благами, ухода в себя, самоуглубления в свой духовный мир. Как отмечают Д. Сэлинджер (США), Б. Гребенщиков и другие приверженцы идей современного буддизма, с этих позиций бессмысленность повседневного бытия перестает восприниматься как трагедия утраты смысла жизни и представляется закономерным проявлением иллюзорности мира, понимание чего служит условием постижения истины.

### СОЦИОКУЛЬТУРНЫЕ ТРАДИЦИИ БУДДИЗМА

В социально-политической области буддийская культура уже во времена Ашоки была связана с проповедью общественного согласия, равноправия и ненасилия. Известны изречения Будды: «Победа рождает ненависть, ибо побежденный несчастен», «Ненависть не побеждается ненавистью». Ашока издавал законы, смягчающие наказания, запрещающие пытки, одобряющие *ахимсу* (непричинение вреда живому). Буддийская идея непротивления злу насилием вдохновляла Льва Толстого. Выдающийся религиозно-политический деятель Индии Махатма Ганди положил

356

ее в основу движения за независимость своей страны.

Благоразумие, умеренность, сдержанность, мягкость — характерные черты буддийской этики. Она учит: «Украшение человека — мудрость, украшение мудрости — спокойствие, украшение спокойствия — отвага, украшение отваги — мягкость». В махаяне главные принципы сформулированы так: предотвращать и пресекать зло, делать и поддерживать добро. В китайском буддизме перечисляются 5 основных заповедей нравственного поведения: не убивай, не воруй, не лги, не смотри на женщин с вожелением, не пей хмельного. Кстати, индийская эротика и культ любовных наслаждений — это продукт брахманизма и индуизма, а не буддизма. Последний не поощряет чувственных удовольствий, хотя и не запрещает их.

В сфере духовной культуры буддизм развил традицию поиска особых психических сил человека, позволяющих ему управлять физиологическими процессами в собственном теле и проникать мыслью в глубочайшие тайны мироздания. Эта традиция привела к накоплению огромного опыта духовного самосовершенствования, к разработке специальных средств и приемов «погружения в себя», введения себя в особое состояние транса, дающее необычайные мистические переживания. Буддистские идеи в XVIII-XIX вв. стали привлекать внимание философов Запада. Учение немецкого мыслителя XIX в. А. Шопенгауэра было проникнуто буддийскими мотивами.

Однако в научном познании мира успехи буддийской культуры весьма скромны. Хотя древнеиндийским мудрецам I-II вв. н. э. приписывают создание десятичной системы счисления и изобретение нуля, точные науки в странах буддийской культуры почти не развивались. Увлечение внутренним самосовершенствованием, углубление в себя, мистическое умонастроение, отчужденное и пренебрежительное отношение

к чувственному миру (сансаре) «породили расплывчатость взглядов, оторванность от реальной жизни, легкое верие и некоторую неповоротливость ума там, где дело касается фактов... Когда дело касалось фактов, он был не критичен. Может быть, потому, что не придавал большого значения фактам как таковым». <sup>139</sup> По той же причине слабо развиваются в буддийской культуре и исторические исследования. Отсюда великое множество разнообразных легенд и фантастических вымыслов, в обилии разбавляющих скудный объем более или менее надежно установленных исторических сведений. Научно-техническое отставание буддийского Востока от современной западной цивилизации ныне только еще начинает преодолевать. Характерно, что в прошлом развитие науки и техники шло наиболее успешно по сравнению с другими очагами буддийской культуры в Древнем Китае (где появились

порох и артиллерия, приводной ремень и цепная передача, компас и механические часы), а в наше время вперед вырвалась Япония. Это страны, в которых по сложившимся традициям религиозность вообще, и буддийская религия в частности, не занимают господствующего места в культуре и общественной жизни.

Буддийское искусство наиболее выразительно воплотилось в скульптуре и архитектуре. К выдающимся образцам древнебуддийского изобразительного искусства относятся фрески пещер Аджанты в Индии и Дуньхуна в Китае. В отличающихся изысканной красотой буддийских храмах можно увидеть сотни статуй, изображающих Будду в различных позах, причем каждая из них имеет особый символический смысл (Будда с левой рукой на уровне головы ладонью к зрителю — «дарующий людям милосердие и любовь»; Будда с протянутой к зрителю и обра-

<sup>139</sup> *Неру Дж.* Открытие Индии. Кн. 1. М., 1989. С. 156.

357

щенной кверху правой ладонью — «открывающий людям истину»; если обе ладони сближены, словно держат круглый предмет, — Будда «вращает колесо закона», «очищает мир от зла»; если обе ладони на коленях, открытые вверх, — Будда «приглашает довериться ему»; если голова Будды наклонена и ладони сложены домиком, — он «в сосредоточенном мысленном созерцании»; лотос в руках Будды — символ чистоты и мудрости и т. д.). Поражают как глубиной мысли, так и силой ее художественно-образного выражения многочисленные буддийские легенды, накопившиеся за время его существования.

### 3.7. ХРИСТИАНСКАЯ КУЛЬТУРА

#### ПРЕДЫСТОРИЯ ХРИСТИАНСТВА

Рассматривая историческое развитие религии, Вл. Соловьев выделяет три его этапа.<sup>140</sup> На первом Божественное начало представляется воплощенным в скрытых силах, которые управляют природными явлениями. Это стадия политеизма («мифологических религий»). На следующем этапе Божественное начало противопоставляется природе как отсутствие природного бытия, признаваемого за зло, обман и страдание; оно определяется негативно — как отрицание жизни и всего сущего. Религией такого типа является буддизм («отрицательная религия»). Наконец, на третьем этапе Божественное начало характеризуется позитивно как «всеединство», полнота и целостность бытия; оно выступает как сила, созидаящая и охватывающая все сущее, как *«живой Бог»*, который *«есть всё»*. Это понимание Бога («положительная религия») развивается в христианстве.

Подобно тому как буддизм вырос из древнеиндийского брахманизма и распространился далеко за пределы Ин-

дии, учение Иисуса Христа выделилось из иудаизма, древней религии еврейского народа, и превратилось в межнациональную, мировую религию. Священные тексты христианства, свод которых издревле стали называть просто «Книгами» («Библия» по-гречески означает «Книги»), разделяются на две части. Первая, более древняя часть Библии — «Ветхий Завет» — является общей для иудаизма и христианства. К ней в христианской Библии добавляется вторая часть, которой нет в Библии иудейской, — «Новый завет».

Религия Завета, т. е. наставления, полученного людьми от единого и всемогущего Бога, появилась впервые в начале II тысячелетия до н. э. среди древнееврейских скотоводческих племен, кочевавших с незапамятных времен на землях северной части Аравии, между побережьем Атлантического моря и рекой Евфрат. Предание сохранило память о племенном вожде евреев Аврааме, который обитал в Халдее (южной части Месопотамии) около 1900 г. до н. э. Ему, согласно Священному Писанию, явился Господь и сказал: «Я Бог всемогущий; ходи передо мною и будь непорочен; и поставлю Завет Мой между Мною и тобою...» (Быт. 17, 1-2).<sup>141</sup> В XVII в. до н. э. еврейские племена, находившиеся в то время восточнее дельты Нила, подпали под власть египетского фараона и вера Авраама была ими почти забыта. Но около 1230 г. до н. э. Моисей вывел евреев, называвшихся в Египте «сынами Израиля», из пределов египетского царства (Пасха — «исход» по-древнееврейски — ветхозаветный праздник в честь этого события). На временной стоянке у горы Синай Моисей провозгласил законодательство, возвращавшее беженцев к «вере отцов». Основой его стали 10 заповедей Моисеевых, которые впоследствии были сохранены Иисусом Христом

<sup>140</sup> *Соловьев Вл.* Чтения о Богочеловечестве // Соч. В 2 т. Т. 2. М., 1989.

<sup>141</sup> Ссылки на Библию принято давать, указывая сокращенное название цитируемой книги, номер



главы и номер абзаца.

358

в христианском вероучении. Суть их сводится к требованию чтить лишь одного Бога, Создателя и Владыку мира, и запрету идолопоклонства, а также к основным нормам морали: чти отца и мать, не убивай, не кради, не прелюбодействуй, не клевети, не завидуй. Синайское законодательство «заложило основу истинной нравственности и человеческого достоинства в мире... Дотоле существовали только такие законы, в которых притеснитель налагал иго на подчиненных, сильный и богатый угнетал слабого и бедного. Теперь впервые провозглашены были законы общественного равенства» — так оценивает значение заповедей Моисея православный богослов А. Лопухин.<sup>142</sup>

К XIII в. до н. э. израильтяне обосновались на земле Ханаанской и смешались с жившими там хананеями и финикийцами, частично восприняв от них культ Ваала (Солнца), Астарты (Луны) и других местных языческих богов. Около 1100 г. Ханаан был завоеван вторгшимися туда с моря филистимлянами, от имени которых произошло греческое название этой земли — Палестина. После успешного восстания против филистимлян возникло израильское государство, простершее в X в. при царе Давиде свои границы «от Нила до Евфрата». Столицей его стала старинная ханаанская крепость Иерусалим. В традицию вошло помазание головы царей Израиля елеем (маслом оливы), которое считалось на Востоке символом прочности. Поэтому цари, а иногда и пророки назывались «Помазанниками». По-древнееврейски «Помазанник» — «Мессия», а по-гречески — «Христос». Позже этот титул стали относить только к великому Грядущему Царю — посланнику Божию. Приход его предсказывался иудейскими пророками. Так, пророк Исайя предрекал появление чудного младенца — Мессии, Сына Господня, Князя мира, а пророк Иеремия (ок. 630 г. до н. э.) утверждал, что наступят дни, когда Господь даст Новый Завет, который будет начертан на сердцах людей. Существовало поверье, что Мессия будет потомком рода Давидова и родится в Вифлееме.

В 586 г. до н. э. ассирийский царь Навуходоносор II взял Иерусалим и увел основную массу евреев в «Вавилонский плен». В 140 г. до н. э. израильское государство было восстановлено, но затем (в 63 г. до н. э.) его завоевал римский полководец Помпей, и оно стало провинцией Римской империи. К моменту рождения Иисуса Христа им управлял Ирод, которому римский сенат даровал титул царя Иудеи, а после смерти Ирода царство было разделено между его сыновьями. Власть над всей территорией Иудеи осуществляли назначенные Римом наместники.

### ВОЗНИКНОВЕНИЕ ХРИСТИАНСТВА

Хотя начало новой эры связывается с датой «рождества Христова», на самом деле Христос родился за несколько лет до н. э. По современным данным, это произошло между 6 и 4 годами до н. э.<sup>143</sup> Обстановка в Иудее того времени была беспокойной и тревожной. Простой люд притеснялся со всех сторон. Мытари (сборщики налогов) выколачивали имперские подати, «десятину» надо было отдавать иерусалимской церкви. Оказавшись на перекрестке между Римом и «варварскими» народами Азии, Палестина (особенно ее северная часть — густонаселенная Галилея, где развернулась деятельность Иисуса) была наполнена людьми раз-

<sup>142</sup> Лопухин А. В. Библейская история Ветхого Завета. Монреаль, 1986 (репринт издания 1887 г.). С. 120.

<sup>143</sup> Точная дата рождения Иисуса Христа неизвестна. В те времена общего летоисчисления не было. В VI в. монах Дионисий ошибочно отнес рождество Христа к 754 г. от основания Рима. Этот год и стали считать в летоисчислении началом новой эры. Однако в Библии говорится, что Христос родился при царе Ироде, а тот умер в 4 г. до н. э. Таким образом, Иисусу в 1-й год н. э. — год «рождества Христова» — было уже 4-6 лет.

359

ной веры. Многие были язычниками. Самаряне (потомки поселенцев, приведенных еще Навуходоносором на земли угнанных им в «вавилонское рабство» евреев), приняв иудаизм, не отказались и от идолопоклонства своих предков. Среди правоверных иудеев также было немало острых религиозных разногласий. Существовали разные течения и секты, из которых наиболее известна секта ессеев, называвших себя «людьми Нового Завета». Среди образованных людей стали получать распространение идеи античной философии, ставящие разум выше веры. Но господство римских завоевателей, высокомерно пренебрегавших местными обычаями и насаждавших культ своих богов, вызывало в народе всеобщее возмущение и гнев. На почве социальных и религиозных противоречий то и дело вспыхивали волнения, мятежи и восстания, жестоко подавляемые римлянами. Народ Иудеи жил в напряженном ожидании прихода Мессии — избавителя и спасителя. «Покайтесь, ибо близко Царствие Божие!» — призывал Иоанн-креститель, предтеча Иисуса Христа.

В этом бурлении страстей Иисус обходил города и селения Галилеи, выступал с проповедями в

синагогах и под открытым небом, беседовал с людьми, излечивал больных. Послушать его собирались толпы. У него появились ученики — будущие апостолы христианской церкви. Проповедническая деятельность Иисуса была недолгой: в 27 г. он ее начал и в 30 г. был казнен по требованию иудейских первосвященников префектом Иудеи Понтием Пилатом.<sup>144</sup>

<sup>144</sup> Понтия Пилата обычно называют прокуратором Иудеи. Но в 1961 г. была найдена каменная плита I в. с надписью «Понтий Пилат, префект Иудеи». Таким образом, Пилат был не просто прокуратором, а имел более высокий статус: прокуратор ведал, главным образом, сбором налогов, тогда как титул префекта давал полномочия правителя провинции. Поэтому-то Пилат и осуществлял суд над Иисусом, хотя обычно решение судебных дел не входило в функции прокуратора.

Если бы Пилату сказали, что учение Иисуса Христа станет государственной религией Римской империи и самой распространенной верой в мире, он был бы несказанно изумлен. Иисус был для него одним из еврейских проповедников, и разногласия между ним и иудейскими иерархами представлялись ему малозначительными. Римляне считали Иудею мелкой провинцией на задворках великого Рима, населенной варварами, отсталым и невежественным народом, который исповедует нелепую религию и упрямо держится за нее.

◆ Когда Помпеи после трехмесячной осады взял штурмом Иерусалим, он потребовал, чтобы ему показали *Святая Святых* — так иудеи называли таинственное место в своем храме, куда имел право входить только первосвященник, да и то лишь однажды за год. Языческому воображению римлян представлялось, что там, как в их собственных храмах, находятся какие-то священные реликвии — жертвенники, символические знаки божеств, принесенные им в жертву драгоценности. Ходили слухи, что в Святая Святых хранятся накопленные иудеями за многие века несметные сокровища, лежит отлитая из золота ослиная голова, что там содержат обреченного на жертву богам человека. И вот перед Помпеем со свитой отодвинули завесу, и они увидели Святая Святых. Комната была пуста, в ней не было ничего. Римляне были потрясены: евреи поклонялись чему-то незримому. С чувством недоумения и суеверного страха перед Неведомым римские воины молча вышли из храма. ◆

Иудейская вера казалась римлянам странной и опасной. Так же они долго относились в последующем и к христианству, которое считалось одним из ответвлений иудаизма.

Сам Иисус Христос, как подчеркивается в Евангелиях, написанных его учениками, постоянно призывал своих слушателей следовать заповедям Моисея и свету истины, данной «Законом и Пророками».<sup>145</sup> В Нагорной проповеди

<sup>145</sup> «Закон и Пророки» — это принятое во времена Иисуса Христа наименование Ветхого Завета (т. е. пяти Книг Моисеевых и Книг Пророков). Каноническое содержание Ветхого Завета, включающее в него также и другие тексты, было как в иудаизме, так и в христианстве установлено позже.

360

он говорил: «Не думайте, что Я пришел нарушить закон или пророков; не нарушить пришел Я, но исполнить» (Матф. 5, 17).

Однако Иисус выступал против ряда религиозных предписаний, на обязательном выполнении которых настаивали фарисеи, иудейские фанатики. Иисус демонстративно отвергал запрет всякой деятельности в субботу.<sup>146</sup> «Не человек для субботы, а суббота для человека», — утверждал Иисус. Он не считал необходимыми ритуальные ограничения в пище, мало значения придавал обрядности и внешним признакам набожности.

Фарисеи видели в Иисусе вольнодумца и еретика. Их возмущало, что простой назаретский плотник не признает их авторитета и самовольно берет на себя функции священника и учителя. Они обвиняли его в том, что он святотатствует, называя себя Мессией и даже более того — Сыном Бога; что он признает язычников достойными войти в Царство Божие; что он хочет разрушить иерусалимский храм;<sup>147</sup> что он присвоил себе титул «Царя Иудейского».<sup>148</sup>

Все это Синедрион — высший орган иудейского духовенства — счел преступлением против Бога. Он приговорил Иисуса как осквернителя веры к смерти.

<sup>146</sup> Этот запрет был настолько строг, что во время одной из войн отряд евреев в субботу был поголовно истреблен, так как они предпочли умереть, но не «не бросить камня», нарушив закон субботы.

<sup>147</sup> Негодяя против установленных в храме порядков, Иисус однажды сказал, что может снести этот «храм рукотворный» и в три дня воздвигнуть на его месте новый, «нерукотворный». Это по иудейскому закону означало оскорбление святыни и отождествлялось с оскорблением самого Бога.

<sup>148</sup> Надпись «Царь Иудейский» была прикреплена к кресту, на котором был распят Христос. Но сам он никогда себя так не называл. На вопрос Пилата, считает ли он себя иудейским царем,

Иисус ответил: «Царство Мое не от мира сего», после чего объяснил, что это есть высшее царство — царство духа, истины. Но такие высокие мысли были чужды Пилату.

### СУЩНОСТЬ ХРИСТИАНСКОГО ВЕРОУЧЕНИЯ

Христианское вероучение унаследовало от иудаизма ветхозаветную историю сотворения мира и человека Богом, грехопадения, совершенного в раю Евой и Адамом, последующей жизни их потомков на Земле. Но Иисус Христос, выступая как предсказанный пророками Мессия, предстает перед людьми не таким, каким рисовался ветхозаветный образ Мессии. Он не грозный судья и могущественный властитель, карающий грешников и устраивающий на Земле райскую жизнь для праведников. Он не применяет силу, чтобы принести в мир спасение. Он не карает, а сам терпит страдания за людей. К тому же он не представитель Бога, а сам Бог — Бог-сын, Бог в человеческом образе, любящий людей и идущий на муку ради них.

Страдающий Мессия, Бог-мученик — это представление, совершившее переворот в религиозном сознании. Тайна духовной силы христианства — в этом новом образе Бога, в личности Иисуса Христа.<sup>149</sup> Оно нашло способ сделать Бога ближе к человеку. Иисус Христос — человеческий лик бесконечного, незримого, неисповедимого Бога-Отца. «Я не один, но я и Отец, пославший меня»; «Я в Отце, и Отец во мне» (Иоан. 8, 16; 14, 10). Путь к Отцу лежит через его Сына. «Если с Богом нельзя слиться, то с Богом-человеком можно», — говорил протоиерей Д. Мень. В отличие от других религий христианство зовет не к погружению в бездну nirваны или покорению перед волей высших сил, а к *личной встрече* человека с Христом и обретению Христа в своей душе.

<sup>149</sup> «Если мы рассмотрим все теоретическое и все нравственное содержание учения Христа, которое мы находим в Евангелии, то единственно новым, специфически отличным от всех других религий, будет здесь учение Христа о Себе самом, указание на Себя самого как на живую воплощенную истину». (Соловьев Вл. Чтения о Богочеловечестве / Соч.: В 2 т. Т. 1. М., 1989. С. 196).

361

В связи с этим в христианстве получает особое значение триада «*вера, надежда, любовь*». Эти важнейшие духовные ценности христианства проистекают из личного эмоционального отношения верующего к Иисусу Христу как человеческому лику Бога.

«Вера выше дел закона», — утверждает апостол Павел. «Человек оправдывается верою независимо от дел закона» (Посл. к римл. 3, 28). «Дела закона» — это исполнение религиозных обрядов и правил поведения. Согласно Павлу, вера может дать спасение души, даже если человек их не выполняет. Но речь идет тут не просто о вере в то, что есть Бог. В христианстве вера понимается не просто как вера во что-то, а как вера-доверие, вера-верность,<sup>150</sup> человек, пусть даже слабый духом и грешный, должен быть *верен* Богу, явившемуся на Землю в образе Христа, и это дает ему надежду спастись. Таким образом, вера связана с надеждой. Но надежда на спасение не есть гарантия на милость Божию. Надежда — необходимое, но не достаточное условие. В отличие от буддиста христианин не может рассчитывать на то, что его вера и усердное самосовершенствование «автоматически» обеспечивает ему благодать Божию. Благодать не зарабатывается по собственному желанию, она есть благо, которое «дается» как дар Божий — по воле Бога, а не человека. Надо верить и надеяться бескорыстно, не в расчете на непременно вознаграждение за это. Опорой веры и надежды должна быть любовь к Богу, — любовь чистая, свободная от стремления получить от нее какую-то выгоду. Трудно любить божество незримое, но другое дело — любовь к Иисусу, Богу-человеку. «Бог есть Любовь».

Иисус Христос зовет людей за собой в «Царствие Божие». Но это цар-

<sup>150</sup> В древнееврейском языке слово *вера* («эмуна») происходит от слова *верность* («омен»). Отсюда и восклицание «Аминь!» — т. е. «Верно», «Доверяю», «Верую» — которыми заканчиваются молитвы.

ствие — «не от мира сего». Это царство духа. «Быв же спрошен фарисеями, когда придет Царствие Божие, отвечал им: не придет Царствие Божие приметным образом, и не скажут: „вот, оно здесь“, или: „вот, там“. Ибо вот, Царствие Божие внутри вас есть» (Лк. 17, 20-21). Царствие Божие должно воздвигаться не на Земле и на небе, а в душах людей. Иисуса не интересуют проблемы социальной и политической борьбы, он не призывает к преобразованию общества. Его идея — преобразование душ человеческих, их духовное, нравственное очищение и возвышение. Не общественный, а нравственный переворот ведет к Царствию Божию. Христианская нравственность — важнейший вклад христианства в культурное развитие человечества.

♦ Принципы христианской нравственности изложены Иисусом в его Нагорной проповеди:

«Любите врагов ваших, благотворите ненавидящих вас, благословляйте проклинающих вас и молитесь за обижающих вас. Ударившему тебя по щеке подставь и другую; и отнимающему у тебя верхнюю одежду не препятствуй взять и рубашку. Всякому просящему у тебя давай, и от взявшего твое не требуй назад. И как хотите, чтобы с вами поступали люди, так и вы поступайте с ними... Любите врагов ваших, и благотворите, и займы давайте, не ожидая ничего... Итак, будьте милосердны, как и Отец ваш милосерд. Не судите, и не будете судимы; не осуждайте, и не будете осуждены; прощайте, и прощены будете; давайте, и дастся вам...» (Лк. 6, 27-38). ♦

В Царствие Божие, говорит Иисус, войдут «нищие духом», убогие, кроткие, смиренные, бедные и благочестивые. Осуществление его — это торжество любви, милосердия и покорности над надменностью, корыстолюбием и злобой, сердца над разумом, нравственной чистоты над грубой силой.

В отличие от буддизма христианство утверждает очистительную роль страдания в борьбе с грехом и злом. Его идеал — не освобождение от страданий и безмятежное спокойствие буддийских мудрецов, а напряженное и страстное

362

покаяние, готовность страдать за грехи всех людей, как это сделал Христос. Человек должен следовать за Христом и «нести свой крест» — начиная от покорности перед волей Бога, послушания священникам, безропотного терпения страданий, бескорыстного служения людям и вплоть до добровольного нищенства, затворничества, аскетизма, мученичества, юродства. И тогда он идет по пути преодоления зла и «восходит к Богу». Если же он не сумеет идти по этому пути, то не оправдает смерти Христа и погибнет навеки.

### РАННЕЕ ХРИСТИАНСТВО

Ни Пилат, ни Синедрион не понимали, что возникшая среди простых людей Иудеи вера в Иисуса Христа — Сына Божьего и человеческого — вышла за рамки той религии, в лоне которой она родилась, и положила начало новой религии. Не осознавали этого и члены первых христианских общин, которые стали создаваться в Иудее после казни Иисуса. Число их стремительно росло. Уже в I в. «назарян», как сначала называли себя евреи, уверовавшие в Божественную природу плотника из Назарета, было в Палестине более 8 тысяч, тогда как фарисеев — около 6 тысяч.<sup>151</sup> Новозаветная церковь существовала внутри Ветхозаветной, христиане молились в иудейском храме.

Через 12 лет после распятия Христа апостолы, ученики Иисуса, следуя его завету, разошлись в разные страны проповедовать свою веру. Во всех концах Римской империи начали появляться иудеохристианские общины, чему в немалой степени способствовало рассеяние евреев по империи после иудейской войны, кончившейся в 70 г. разгромом повстанцев римскими войсками и разрушением иерусалимского храма. В то же время фарисеи и защитники «истинной» иудейской веры, стремясь в этих условиях сохранить

<sup>151</sup> Мень А. Сын человеческий. М., 1991. С. 376.

единство еврейского народа и его религии, объявили последователей Христа вероотступниками.

К концу I в. иудаизм и христианство окончательно обособились друг от друга. Период иудеохристианства закончился. Центр христианства переместился из Иерусалима в Рим. Разрыв с христианством привел правоверных евреев-иудаистов к национальной замкнутости и религиозной изоляции от остального мира. А христианство, для которого «нет ни Еллина, ни иудея, ни обрезания, ни необрезания, варвара, скифа, раба, свободного, но все и всем Христос» (Посл. к колоссянам 3, 11), наоборот, приобрело межнациональный характер и стало быстро распространяться по миру.

Во второй половине I в. апостолы Матфей, Марк, Лука и Иоанн написали Евангелия, рассказывающие о деяниях Иисуса. Апостол Павел начал дело создания единой христианской церкви, объединяющей поместные — городские и провинциальные — церкви (епископаты). Важнейшей причиной, обусловившей распространение христианства на римских землях в течение I-III вв., был духовный кризис, охвативший все слои населения Римской империи. Апатия и аморализм охватили родовую римскую аристократию, оттесненную императорами от руководства державой. В покоренных Римом провинциях был разрушен прежний порядок, и люди там чувствовали себя униженными и обездоленными. Повсюду восставали рабы. Греко-римские боги перестали пользоваться почетом, римские жрецы превращались в мишень



для насмешек. В моду среди римлян вошли мистика, магия, обращение к чужеземным культам. На этом фоне христианство выделялось как религия, дающая утешение и надежду, открывающая путь к спасению.

На первых порах христианство, утверждающее равенство всех людей перед Богом, привлекало в основном низшие слои общества. Как вокруг Иису-

363

са, который обращался главным образом к простым труженикам, пахарям, рыбакам, так и вокруг христианских пастырей собирались общины и братства бедняков. Высшие круги римского общества относились к этим подозрительным сообществам «низкородных, необразованных людей и рабов» (так характеризовал их римский патриций Цельс) враждебно. Государственная власть подвергала христианские общины гонению — за «безбожие» (так как они отвергали государственную религию Рима и отказывались участвовать в официальных культах), за «оскорбление императора» (поскольку они не приносили жертв перед его статуей). Они были вынуждены собираться на богослужения тайно (например, в катакомбах). О них ходили дикие слухи. Христианам приписывались убийства младенцев и причащение их кровью. Рассказывали, что на своих тайных сборищах они предаются свальному греху, что с помощью колдовства они вызывают мор и засуху.

Однако со временем к христианам стали примыкать и представители римской аристократии. Влияние христианства росло, и в начале IV в. при императоре Константине христианская церковь получила государственное признание. После этого она быстро превратилась из гонимой в господствующую.

### ХРИСТИАНСКИЕ ЦЕРКВИ

Получив признание властей, христианская церковь предприняла шаги к объединению поместных церковных образований, возникших в различных странах. В 325 г. императором Константином был созван Первый Вселенский (Никейский) собор. На нем и на состоявшемся в 381 г. Втором Вселенском (Константинопольском) соборе был утвержден основной догмат христианства — Символ веры. Вселенские соборы созывались 7 раз. Последний — Седьмой Вселенский (2-й Никейский) собор состоялся в 787 г. Однако объе-

динить все имевшиеся к тому времени христианские церкви под эгидой римского первосвященника не удалось. Многие церкви, образовавшиеся в восточных странах, — Армянская, Ассирийская, Малабарская (в Индии), Коптская, Абиссинская (Эфиопская) и др., — отказались подчиняться постановлениям соборов. Причиной отказа было то, что утвердившиеся в этих церквях версии христианского учения были осуждены на соборах как еретические.

Борьба с ересями занимала центральное место в церковной жизни. Всякая организация требует дисциплины, и церковная организация тоже. С этой целью христианству постепенно придавалась строгая догматическая форма: утверждался единый канонический текст Священного Писания, единая система основоположений, единая форма культа, ритуалов, символики и пр. Инакомыслящие, не подчиняющиеся принятым церковными верхами канонам, объявлялись еретиками и отлучались от церкви. Так, на Первом и Втором соборах была осуждена *арианская* ересь, заключавшаяся в утверждении, что Иисус Христос «не единосущен» Богу-отцу и называется сыном Божиим «не по существу, а по усыновлению». На Третьем была осуждена ересь *несторианцев*, считавших Христа обычным человеком, с которым Бог соединился уже после рождения, а на Четвертом и Пятом — противоположная ересь *монофизитов*, говоривших, наоборот, о полном слиянии божественного и человеческого во Христе. На Седьмом соборе было осуждена *иконоборческая* ересь, которая отвергала иконопочитание как идолопоклонство.

Но самый большой раскол назревал веками после разделения Римской империи на Западную — с центром в Риме и Восточную (Византийскую) — с центром в Константинополе (395 г.). Уже на Втором соборе за Римским Папой было закреплено первенство во всем христианском мире. Однако падение Рима под ударами варваров (476 г.)

364

подорвало влияние Римского Папы на Византию. Между Римскими Папами и Константинопольскими патриархами, за которыми на Четвертом Вселенском соборе в 451 г. было закреплено старшинство среди восточных патриархов, возникло соперничество. Трения

постепенно усиливались, и церковное двоецентрие привело к образованию двух направлений внутри христианства: западного («латинского») *католичества* и восточного («греческого») *православия*. В 1054 г. между ними произошел окончательный раскол. Попытка примирения между иерархами кончилась тем, что оба они предали друг друга анафеме (проклятию).<sup>152</sup>

Расхождения между католической и православной церквями затрагивают организационные, богословские и культовые вопросы. Католическая церковь — единая организация, возглавляемая Римским Папой. Православная церковь — это совокупность ряда самостоятельных (автокефальных) церквей (старшинство Константинопольских патриархов не дает им власти над остальными), в том числе Русской,<sup>153</sup> Болгарской, Сербской, Иерусалимской, Греческой, Грузинской и др. Центральным пунктом богословских разногласий между католичеством и православием является проблема «*филюокве*» (filioque на лат. — «и от сына»). Римская церковь добавила эти слова в Символ веры, принятый Вселенскими соборами, с чем православная церковь не согласилась. Смысл этой добавки — в утверждении, что Святой дух исходит не только от Бога-отца, но и от Бога-сына — Иисуса Христа. Отсюда в католическом вероучении делается вывод о том, что церковь как «мис-

<sup>152</sup> Лишь через девять столетий — в 1965 г. — Римская католическая и Константинопольская православная церковь объявили о взаимном снятии анафем.

<sup>153</sup> В настоящее время существует, кроме Русской православной церкви (Московского патриархата), независимые от нее Русская зарубежная православная церковь и Русская православная церковь в Америке.

тическое тело Христово» является хранителем и распорядителем полученной от Христа благодати Святого Духа, а потому выше светских властей и непогрешима (в 1870 г. был даже принят догмат о непогрешимости Папы в делах веры). Католичество к тому же утверждает, что души некоторых людей после смерти попадают в «чистилище», где они проходят огненное очищение перед вхождением в рай, и церковь может сократить время пребывания в чистилище (за счет «избытка» заслуг ее праведников перед Богом). На этом была основана продажа индульгенций. В области культа различия выражаются в том, что католики, в отличие от православных, крестятся слева направо; причащаются одним только пресным хлебом (причащение вином — только для священников); крещение младенцев производится обливанием; миропомазание (конфирмация) совершается не при крещении, а в 7-8 лет, и т. д. Римская церковь не приняла ряд установлений Трулльского собора (692 г.) — о запрете вкушения удавленины и крови, о недопустимости изображать Христа в виде агнца и др. Католические священники дают обет безбрачия (целибата).

Православие является более консервативным и более строго придерживается догматов, содержащихся в Писании и установлениях Вселенских соборов. Оно делает больший акцент на божественности Христа, на стремлении к достижению посмертного спасения души, тогда как католичество подчеркивает, что Христос — сын человеческий, и настраивает верующих на улучшение земной жизни. Не случайно в православии главный праздник — Пасха, связанная с концом человеческого существования Иисуса и вознесения его на небо, а в католичестве — Рождество Христово, т. е. появление его как человека в земном мире.

С XVI в. в Европе начинается движение Реформации. Недовольство верующих церковными злоупотреблени-

365

ями, корыстолюбием и продажностью священнослужителей, роскошью и развратом, которыми окружило себя высшее духовенство, привело к массовой поддержке выступлений М. Лютера (Германия), У. Цвингли (Швейцария), Ж. Кальвина (Франция) против католической церкви. Под лозунгами Реформации родилось новое направление в христианстве, отколовшееся от католичества — *протестантизм*. Различные виды протестантизма — лютеранство, кальвинизм, англиканская церковь, пуританство, пресвитерианство, баптизм и др. — распространились по всем странам Европы. Преследование их Римской церковью как ересей заставило многих протестантов в XVI-XVIII вв. покинуть родину и переселиться в далекую Америку, где протестантские общины стали основой нового государства.

Характерной общей чертой протестантизма является убеждение, что главные условия спасения души — это вера и добродетельное поведение, и что никакие посредники между людьми и Богом в лице священнослужителей истинно верующим не нужны. Иерархия церковных чинов, монашество, пышные богослужения, индульгенции, алтари, иконы и

прочие внешние атрибуты культа отвергаются. Все обряды упрощаются. Право толковать Священное Писание признается не только за священниками, но и за простыми прихожанами. В истории православия существенную роль сыграло падение Византийской империи. После взятия Константинополя турками в 1453 г. русское государство, куда христианство пришло из Византии еще до раскола церквей, стало по существу единственной независимой православной страной. Москва с конца XVI в. стала претендовать на звание «третьего Рима». В 1589 г. русская церковь стала патриархатом. Православие на Руси впитало в себя некоторые элементы этнических языческих культов и в народном сознании стало выступать как «национальная религия русских».<sup>154</sup>

В XVII в. патриарх Никон начал церковную реформу, связанную с исправлением ошибок, накопившихся в русских церковных книгах и обрядах. Для этого он пригласил греческих и киевских ученых монахов, что вызвало возмущение московских патриотов и консерваторов. Результатом этой работы стало введение «никонианских новшеств»: троеперстное (вместо двухперстного) крестное знамение, тройная (а не двойная — «сугубая») аллилуйя, литургия на 5 (а не на 7) просфорах, хождение при освящении церкви и крещении «посолонь» (по, а не против движения Солнца), написание имени Христа «Иисус» (вместо прежнего «Исус») и др. Эти новшества были одобрены дважды на церковных соборах (второй раз с участием нескольких иностранных православных патриархов). Однако значительное число верующих не согласилось принять «еретические» никонианские книги. Слова Никона «Я русский, но вера моя греческая» были болезненным ударом по религиозному менталитету тех, кто считал, что только русская вера и есть истинное православие. Многие ушли в раскол — в старообрядчество (староверие).

♦ Во главе раскольнического движения стал талантливый и страстный борец за «старое благочестие» протопоп Аввакум. Он называл в своих писаниях Никона «предтечей Антихриста». По словам Аввакума, «Рим давно упал и лежит невсклонно», а у греков «православие пестро стало от насилия турецкого Магомета», и потому не русским у греков, а грекам у русских учиться надо.<sup>155</sup> Аввакум был сослан на 10 лет в Сибирь, но и после возвращения оттуда продолжал свою борьбу с «никонианством». В 1681 г. он с несколькими единомышленниками был сожжен на костре. Общины староверов сохраняются на севере России и в Сибири доньше. ♦

<sup>154</sup> О роли православной церкви в развитии России см. Часть 1, гл. 3, § 7.1.

<sup>155</sup> Житие Аввакума и другие его сочинения. М., 1991. С. 60.

366

Петр I, недовольный оппозиционными настроениями консервативных церковных верхов, заменил патриаршество Святейшим Синодом и запретил созыв церковных соборов. После падения самодержавия в 1917-1918 гг. был проведен поместный собор, на котором был вновь избран патриарх. Но при советской власти церковь подверглась притеснениям и была поставлена под полный контроль партийно-государственных органов. В постсоветское время началось ее возрождение.

«Понятие православия, как извечно истинного и всегда «неповреждаемого» учения, делает его в наши дни довольно привлекательной альтернативой недавним, дискредитированным ориентирам и ценностям».<sup>156</sup> Однако русское православие в настоящее время находится в сложном положении. В нем нет единства. Между Русской православной церковью и русскими зарубежными церквями существует соперничество, на территории России образуются приходы, не подчиняющиеся Московскому патриархату. В зарубежных русских церквях и в самом российском духовенстве высказываются мнения о вине Московского патриархата в сотрудничестве с репрессивными органами советской власти, о националистических и шовинистских тенденциях среди части его руководства. Русская церковь переживает трудный процесс адаптации к условиям российской действительности на рубеже XXI в.

## **ФИЛОСОФИЯ, НАУКА И ИСКУССТВО В МИРЕ ХРИСТИАНСКОЙ КУЛЬТУРЫ**

Христианская религия за свою двухтысячелетнюю историю прошла сложную эволюцию от первоначального мистического умонастроения до развернутой системы знаний и ценностей, наложившей свою печать на все сферы

<sup>156</sup> История религии. Лекции, прочитанные в Санкт-Петербургском университете. СПб., 1998. С. 163.

культуры и общественной Жизни в целом. Основные черты культурного мира христианства были освещены в Части 1 (гл. 3, § 2.4) при рассмотрении средневековой культуры Европы. Поэтому я не буду здесь останавливаться на его общей характеристике и ограничусь лишь некоторыми замечаниями о развитии взаимодействия христианской религии с философией, наукой и искусством.

Культура христианства на первых порах развивалась в оппозиции к античной культуре с ее философией и искусством. Но вместе с тем в нее исподволь проникали идеи античности.

Еще в I в. Филон Александрийский попытался соединить иудейскую религию с античной философией. Путь к этому он нашел, отождествив Божественный разум с Логосом<sup>157</sup> — понятием греческой философии, которое он истолковал как обозначение высшего разумного начала, создающего и поддерживающего мировой порядок. Филон писал, что Библия и греческая философия имеют один источник — Божественный разум, или Логос, который в Библии открывает себя пророкам непосредственно, а в греческой философии — опосредованно, через постепенное познание людьми созданного им мира. Поэтому Библия и греческая философия не противоречат друг другу: то, что в Библии выражено в наглядных образах, философы выражают в абстрактных понятиях.

♦ Например, в Библии утверждается: «И сказал Бог: да будет свет. И стал свет» (Быт. 1, 2). На языке философии, согласно Филону, это означает: Логос (Божественный разум) создал *понятие (идею)* «свет» и выразил это понятие в *слове* — т. е. придал ему материальную форму, или, иначе, воплотил его в действительность, осуществил; «и стал свет».

Съедение Евы с Адамом яблока с «дерева познания добра и зла» (Быт. 2, 17) означает, что они вступили на путь самостоятельного познания вещественного, чувственного мира. «И сделал Господь Бог Адаму

<sup>157</sup> Логос — по-греч. *слово, мысль*.

367

и жене его одежды кожаные» (Быт. 3, 21) — т. е. облек бессмертные души их в смертную телесную оболочку. Исход же евреев из египетского рабства — иносказательное, образное выражение мысли об освобождении души от рабства тела. ♦

В Евангелии от Иоанна филоновский Логос отождествляется с Иисусом Христом, а впоследствии на Филона опираются христианские богословы более позднего времени (III—IV вв.) — Ориген, Григорий Нисский, Амвросий Медиоланский, Августин Блаженный. Так появляется *философская экзегетика*<sup>158</sup> Библии, которая становится мировоззренческой основой христианской культуры.

С течением времени все ярвственнее вырисовываются два направления христианской мысли — мистическое и рационалистическое. Начавшееся с XII-XIII вв. освоение наследия греческих и арабских философов ведет к развитию рационалистической схоластики. Особое признание у схоластов получает Аристотель, которого они называют «предшественником Христа в познании природы». В наиболее систематизированном виде синтез христианской теологии с аристотелевской логикой и метафизикой находит воплощение в учении Фомы Аквинского (1225-1274). Одной из важнейших его идей, подхваченной от арабских философов и перенесенной на христианскую почву, является «*двойственность истины*». Эта идея требует различать два рода истин: «истины откровения», даваемые религиозной верой и касающиеся Бога и Царства Божия, и «истины разума», открываемые с помощью философии и науки и относящиеся к природе, к земному, чувственному миру. «Истины разума» настолько же ниже «истин откровения», насколько ограниченный человеческий разум ниже Божественной мудрости. Далеко не все «истины откровения» доступны нашему уму, но

они «сверхразумны», а не «противоразумны». «Истины разума» не противоречат им, хотя нашему слабому уму иногда это может показаться.

Учение о двойственности истины дало философии и науке некоторую автономию от церкви: оно освободило философов и ученых от постоянной оглядки на религиозные догматы и позволило развивать «истины разума», даже если они по видимости противоречили «истинам откровения».

Однако «двойственность истины» не положила конец противостоянию религии и науки. Борьба за «чистоту веры» приводила многих представителей церкви к неприятию тех или иных выводов науки, а при возможности — и к преследованию их авторов. Это касается не только средневековой инквизиции. В XVI в. один из основоположников протестантизма Ж. Кальвин присудил к сожжению на медленном огне медика Сервета (а в 1903 г. в Женеве кальвинистская церковь поставила в Женеве памятник Сервету с надписью о раскаянии за ошибку своего основателя). В 1920 г. в США по иску священнослужителя состоялся суд, получивший известность как «обезьяний процесс»: школьный учитель Скоуп был осужден за преподавание дарвинизма.



Некоторые открытия современной биологии и медицины (противозачаточные средства, генная инженерия, клонирование) до сих пор встречают весьма настороженную реакцию со стороны христианской церкви: она опасается, что это — попытки вмешательства в замысел, по которому Бог создал человека. Совсем недавно, в 1998 г., Московский патриархат, исходя из неких «высших» религиозных соображений, отказался признать идентификацию останков Николая II, выполненную по самым строгим критериям научной доказательности.<sup>159</sup>

<sup>158</sup> *Экзегетика* (от греч. *εξήγησης* — *толкование*) — система толкования (экзегезы) библейских текстов.

<sup>159</sup> В печати высказывалось мнение, что эти «высшие» соображения были связаны скорее всего со сложностями, возникшими в отношениях с Русской зарубежной православной церковью.

368

Можно сделать вывод, что развитие философии и науки в христианском мире не является процессом, органически связанным с идеями христианского вероучения. Их содержание ныне вышло далеко за его пределы. В наше время авторитет «истин разума» в культуре стал выше авторитета «истин откровения», и теория «двойственность истины» теперь служит не столько тому, чтобы защищать науку и философию от религии, сколько тому, чтобы охранять религию от них.

В сфере искусства также можно наблюдать постепенный выход художественного творчества из рамок, отведенных ему христианской религией.

Христианское искусство с самого начала ориентируется на Библию как на свой источник. Несомненно, библейские тексты отличаются высокими художественными достоинствами. Однако последующая религиозная литература приобретает большей частью назидательный характер. Значительную ее часть составляют «жития святых», написанные в стандартной нравоучительной манере. Подлинно художественные шедевры вроде «Исповеди» Августина Блаженного или «Жития пророка Аввакума» встречаются редко. Вместе с тем светская литература долгое время считается чуть ли не греховной. Рост ее в христианском мире постепенно выходит, подобно развитию философии и науки, из-под контроля церкви. Эпоха Возрождения дает толчок освобождению художественной литературы от церковной цензуры. Уже «Божественная комедия» Данте (XIII в.) отходит от «священных» канонов. А произведения в жанре «Декамерона» Боккаччо, последующие авантюрные романы, любовная лирика и, наконец, развитие великих литературных стилей — «классицизма, сентиментализма, романтизма, реализма — все это не только идет вразрез с церковной традицией, но и подчас приобретает открыто антиклерикальную направленность.

Примерно такой же процесс происходит в музыкальном и изобразительном искусстве. Наряду с высочайшими образцами церковной музыки продолжает жить музыкальный фольклор, появляется и получает растущую популярность музыка светская — инструментальная, оперная, танцевальная. В живописи и скульптуре христианство также вначале противопоставляет античным идеалам красоты изображение аскетических, почти бесплотных фигур, концентрируя внимание на духовном облике персонажей. Складываются канонические формы иконописи.

♦ В формировании канона иконописи большую роль сыграли фаюмские портреты — египетские изображения умерших людей на надгробиях, относящиеся к I-III вв. Выполненные в плоскостной трактовке форм, без светотеней, изображающие лица анфас, с огромными, смотрящими прямо на зрителя глазами, эти портреты стали прообразами икон. Однако в VIII в. и вокруг иконописной живописи возникла острая борьба, продолжавшаяся около столетия. Против иконопочитания выступили иконоборцы, усмотревшие в нем языческое идолопоклонство. Они ссылались на Библию, где такое поклонение идолам осуждалось, на Тертуллиана, одного из отцов церкви (III в.), называвшего живопись «идолослужением». Византийский император Лев III издал эдикт, запрещающий иконы под страхом конфискации имущества. Константин V изымал иконы из монастырей и церквей, изгонял из страны священнослужителей и монахов, почитающих иконы. Воины его армии должны были давать клятву, что они не будут поклоняться иконам. Тысячи икон были уничтожены. Иконопочитатели, Однако, доказывали оправданность использования иконописи в богослужении. Иоанн Дамаскин писал, что в ветхозаветные времена Бог не изображался потому, что он незрим и его никто не мог видеть; но после того как он явился «во плоти» перед людьми в зримом облике Христа, стало возможным его изображать. А для безграмотных людей икона необходима, так как она способствует их вере: «Что для обученных письменам — книга, то для необразованных — изображение; и что слово для слуха, то образ для зрения: мы мысленно с ним соединяемся».<sup>160</sup> По словам папы Григория Великого,

<sup>160</sup> *Иоанн Дамаскин*. Полн. собр. творений. Т. 1. СПб., 1913. С. 355.

369

икона для того выставляется в соборах, чтобы те, кто не умеет читать, увидели то, что не могут прочесть в книгах. VII Вселенский церковный собор (787 г.) осудил иконоборчество как ересь и утвердил обязательность иконопочитания. Но окончательно эта ересь была побеждена лишь к середине IX в. ♦

Вершины иконописного искусства поразительны по силе воздействия на зрителя. Сложная символика, обратная перспектива и другие средства иконописной техники призваны создать у зрителя впечатление, что икона есть окно в вечный, незыблемый мир, из которого на нас смотрят лики Христа, Богородицы, праведников. Однако к концу средневековья в иконописи под влиянием постепенно входящей в обиход светской живописи наметились поиски новых подходов к сюжетам и к технике исполнения.

Крупнейший русский иконописец Симон Ушаков в XVII в. выступал против «мрачных и темнообразных» ликов и считал возможным писать «белые и румяные». А неистовый приверженец старины протопоп Аввакум возмущался «умножением иконного письма неподобных изуграфов». «Пишут Спасов образ Еммануила,<sup>161</sup> лице одутловато, уста червонные, власы кудрявые, руки и мышцы толстые, персты надутые, тако же и у ног бедра толстыя, и весь яко немчин брюхат и толст учинен... А то все писано по плотскому умыслу... Яко же фрязи пишут образ Благовещения Пресвятыя Богородицы, чреватую, брюхо на колени висит...».<sup>162</sup>

Великие художники Возрождения воскрешают античные идеалы. Бросается в глаза намеренно резкий контраст с иконными образами, характерный для рембрандтовой «Данаи» и в особенности для картин Рубенса с их буйством избыточной плоти. Здесь все противопоставлено церковным канонам: сюже-

<sup>161</sup> Еммануил — в Библии синоним имени Иисус.

<sup>162</sup> Житие Аввакума и другие его сочинения. М., 1991. С. 253.

ты и персонажи — не библейские, а из античной мифологии, вместо обратной перспективы — прямая, запрет изображать обнаженное тело отброшен, символизируются не потусторонние духовные устремления, а греховные земные радости. Перемены в изобразительном искусстве свидетельствуют о том, что оно все больше отказывается от ограничений, первоначально наложенных на него христианской религией: по данным П. Сорокина, религиозной тематике было посвящено в XI в. — 94,7% произведений живописи, в XV — 64%, в XVIII — 21%, в XIX — 10%, а в XX — всего лишь 3,9%.<sup>163</sup>

В наше время собственно религиозное искусство занимает весьма скромное место среди разнообразных направлений художественного творчества. Создается множество произведений совершенно нерелигиозного и антирелигиозного характера. Зачастую религиозная тематика обыгрывается таким образом, что это вызывает негодование в церковных кругах, но и художников, и публику мало смущает подобная реакция. Показательным примером тут может служить нашумевший кинофильм Скорсезе «Последнее искушение Христа». Нередко церкви приходится мириться с явно неподобающими формами интерпретации священных текстов, граничащими с пародией на них. Так, популярная не столь давно рок-опера «Иисус Христос — суперзвезда» (муз. Э. Веббера, либретто Т. Райса) стала чуть ли не культовым произведением, ее исполняли в церквях Америки и Европы, несмотря на весьма неортодоксальное изображение в ней Христа.

Современную западную (или европейскую) цивилизацию обычно называют христианской. И это совершенно правильно, если иметь в виду ее историческое происхождение. Она впитала в себя идеи христианства, они вошли

<sup>163</sup> Sorokin P. Social and Cultural Dynamic. V. 1. N. Y., 1962. P. 83.

370

в ее плоть и кровь. Поль Валери в его цюрихской лекции 1922 г. очень точно выразил родовую обусловленность современной западной, европейской культуры, сказав, что право называться европейской дает национальной культуре связь с тремя источниками — Грецией, Римом и христианством: «Всюду, где имена Аристотеля, Платона и Евклида, имена Цезаря, Траяна и Вергилия, имена Моисея и святого Павла что-то значат и являются авторитетами, там Европа».

Но приходится признать, что ныне христианство перестало господствовать над всей культурой в ареале своего распространения — во всем «западном мире». Иначе говоря, христианство перестало быть фундаментом и интегрирующей силой современной христианской культуры. Времена, когда христианская культура была целостной системой, концентрически окружающей свое единое и общепризнанное ядро — учение Христа, прошли. Поэтому ее на пороге III тысячелетия, может быть, следовало бы уже назвать «постхристианской». Христианская церковь во всех ее разновидностях — православной, католической, протестантской — больше не претендует

на роль высшей культурной инстанции, а христианское вероучение уже не служит для культурной жизни общества ни опорой, ни ориентиром, как это было, скажем, в средние века.

Умеренность претензий, терпимость к инакомыслию и культурному разнообразию — не недостаток, а достоинство современного христианства, свидетельство его зрелости и способности адаптироваться к условиям современного мира, который разительно отличается от мира, в котором христианство две тысячи лет назад родилось.

### **СОЦИАЛЬНО-ПОЛИТИЧЕСКАЯ ПРАКТИКА ХРИСТИАНСТВА**

Как уже отмечалось, раннее христианство не имело каких-либо притязаний на вмешательство в дела государственной власти. Его принципом

было: «Богу — Богово, а кесарю — кесарево». Но когда христианская церковь получила официальное признание, она начала пользоваться своим авторитетом как силой, влияющей на органы власти.

В условиях распада Западной Римской империи церковь оказалась единственной могущественной организацией, охватывающей все ее земли. Папы стали активно участвовать в политической жизни стран, образовавшихся на этих землях. Между светскими и церковными властями завязалась острая борьба. После многих исторических перипетий, в которых Папы то попадали в зависимость от королей, то диктовали им свою волю, в конце концов установилось некоторое равновесие: короли получали от церкви благословение, освящающее законность их власти именем Бога, а церковь от королей — военную, административную и материальную поддержку. В Средние века союз церкви и государства подкреплялся идущей от Августина Блаженного теорией «двух мечей», согласно которой Бог дал государям меч железный, а церковным пастырям — меч духовный. Железный меч, однако, должен тоже служить божественному промыслу и охранять церковь как «тело христово», а потому должен действовать только в согласии с мечом духовным (т. е. с одобрения церкви). Эта теория получила воплощение в крестовых походах. Политическое влияние папства в Западной Европе оставалось сильным вплоть до Нового времени. Независимость пап от светских властей подчеркивается доныне существованием суверенного Ватикана.

Несколько иначе сложились отношения с властями у православной церкви. В Византии власть императоров оставалась прочной до самого захвата ее турками. Церковные иерархи находились в зависимости от византийских правителей. Такое положение с самого начала утвердилось и в Киевской Руси. В борьбе с монгольскими завоевателя-

371

ми и затем в обретшей независимость Московии церковь выступала как орудие светской власти. Традиция служения интересам государства сохраняется на протяжении всей истории православия. Самодержавие использовало православную веру для укрепления своих позиций и всячески поддерживало ее как один из столпов порядка в стране («самодержавие, православие, народность»). Русские цари почти всегда имели высших иерархов церкви на своей стороне. Редкие исключения вроде выступления митрополита Филиппа Колычева против Ивана Грозного и сопротивления священников реформам Петра I оканчивались полным разгромом церковной оппозиции. Русская православная церковь вернулась (после смерти патриарха Тихона, вступившего в конфронтацию с большевиками) к своей традиционной политике сотрудничества с государством даже при советской власти, которая подвергала ее гонениям.

По инициативе или с одобрения христианских церквей было затеяно в прошлом немало войн. Однако с отделением церкви от государства, которое совершилось в большинстве христианских стран за последнее столетие, влияние ее на внешнюю и внутреннюю политику значительно ослабло. В настоящее время христианство почти повсеместно служит миротворческим целям.

### **3.8. МУСУЛЬМАНСКАЯ КУЛЬТУРА ЗАРОЖДЕНИЕ ИСЛАМА**

По-арабски *мусульманин* (*muslim*) значит *исповедующий ислам*. А *ислам* в переводе с арабского — *послушание*. Имеется в виду — послушание воле Аллаха. Жить в соответствии с волей Аллаха призвал людей в VII в. житель города Мекки, араб из племени курайш Мухаммед. В 610 (а может, в 608 или 612) г. ночью в месяц рамадан ему явился некто с книгой (свитком) и потребовал «Читай!» «Я не умею читать», — ответил он. Тогда вдруг в его голове зазвучало: «Читай, во имя Господа твоего,

который сотворил. Сотворил человека из сгустка»... Мухаммед повторил все, что услышал. Потом он рассказывал: «Я проснулся, и в сердце моем словно сделана надпись». Он вышел на воздух и услышал с неба голос своего ночного гостя: «Мухаммед, ты — посланник Аллаха, а я — архангел Джibriль». После этого еще много раз Джibriль и сам Аллах являлись во снах Мухаммеду и он слышал от них слова Бога, которые должен был запомнить, чтобы сообщить их людям. Так, согласно преданию, началась история мусульманства.

Мекка во времена Мухаммеда была крупным торговым центром Аравии, и курайшиты, населявшие город и его окрестности, занимались скотоводством и караванной торговлей. В Мекке находилось одно из главных святилищ Аравии — храм, возведенный над большим черным камнем, оплавленным метеоритом. Этот камень — *Кааба* (по-арабски куб) — считался магическим посланником небес. Вокруг него стояли идолы местного божества Хубаля (Аллаха), которого курайшиты считали своим главным богом, а также изображения других божеств, почитавшихся арабийскими язычниками. Среди жителей Мекки, кроме язычников, были приверженцы иудаизма и христианства, а также *ханифы*, отвергавшие языческое многобожие и верящие в единого Бога, но не принадлежавшие ни к иудеям, ни к христианам.

Мухаммед родился около 570 г. Родителей он потерял в детском возрасте и рос в доме своего деда. Сначала он занимался пастушеством, потом стал распорядителем торговых дел состоятельной вдовы Хадиджи. Ему было около 25-ти, когда он женился на ней. Она была старше его на 15-20 лет, но жили они счастливо и имели четырех дочерей. Мухаммеду было под 40, когда начались его ночные видения. Сначала он боялся, что его рассказам о встречах

372

с Джibriлем и Аллахом не поверят, однако Хадиджа и сородичи поддержали его и укрепили в нем уверенность, что с ним, как некогда с Моисеем и другими иудейскими пророками, говорит Бог. И тогда он решился сделать то, что требовал от него Аллах: он стал проповедовать мекканцам слово Божие.

Мухаммед призвал соотечественников отказаться от многобожия и верить только в одного-единственного Бога — Аллаха, который сотворил мир и повелевает всем, что в мире происходит. Рано или поздно этому миру придет конец. Тогда Аллах воскресит всех мертвых и устроит над ними суд. Это будет суд, который установит торжество справедливости. Те, кто верил в Аллаха и жил праведно, попадут в рай и будут жить там вечно в тени деревьев у прохладных ручьев. А те, кто верил во многих богов и совершал несправедливости, отправятся в ад, где их ждут вечные огненные муки.

Эти идеи не были новы: они содержались в иудаизме и христианстве. Мухаммед сам и не называл их новыми. Он говорил, что Аллах — тот же Бог, в которого верят и иудеи, и христиане, и ханифы. Он утверждал, что Бог сделал его своим посланником к людям, чтобы восстановить у них ту истинную веру, которую исповедывал Ибрахим — древний библейский пророк Авраам. Мухаммед надеялся, что все единобожники увидят в нем нового пророка, посланника Бога, Мессию. Он рассчитывал на их поддержку.

Постепенно вокруг Мухаммеда, как это было с Иисусом Христом, сплотилась группа последователей, в основном энергичных молодых людей, — ядро будущей мусульманской общины. Однако большинство мекканцев относилось к его публичным выступлениям сначала равнодушно, а потом с насмешкой и раздражением. Его считали одержимым, полупомешанным, от него с ехидством требовали свершения чудес. Не оправдались надежды Мухаммеда на поддержку иудеев, христиан и ханифов.

Иудеи и христиане смеялись над его претензией на роль Мессии. Как и Иисус, он мог бы сказать: нет пророка в своем отечестве. Около 10 лет вел Мухаммед свою проповедническую деятельность в Мекке, но широкого признания там он так и не получил. Более того, его положение в городе ухудшилось. После смерти главы рода (дяди Мухаммеда) он лишился защиты сородичей. Умерла Хадиджа, постоянно подбадривавшая его. Мухаммед стал искать успеха за пределами Мекки. В городе Таиф его закидали камнями, однако люди из оазиса Йасриб, слышавшие его на мекканской ярмарке, прониклись к нему почтением. Они согласились признать Мухаммеда пророком и пригласили его, по арабийскому обычаю, стать третейским судьей в спорах между местными племенами. В 622 г. Мухаммед с небольшой группой своих сторонников переехал в Йасриб, который позже стали называть Мадина ан-



Наби («город пророка») или просто Медина («Город»). С этого года — года *хиджры* (переселения) — начинается мусульманское летосчисление.

В Медине Мухаммед создал мусульманское войско, чтобы силой оружия доказывать превосходство Аллаха над всеми другими богами. Отряды мединцев стали захватывать мекканские торговые караваны. Между Мединой и Меккой началась война. В ходе нее Мухаммеду пришлось вести борьбу и с недовольными им мединцами. К ним, кроме упорных язычников, принадлежали мединские племена, исповедовавшие иудаизм и отказавшиеся признать в нем пророка, а также те, кто принял ислам, но не одобрял политику Мухаммеда. В ответ своим противникам Мухаммед усилил требования единства и дисциплины среди правоверных, ввел более строгие правила поведения для них. В его проповедях появились антииудейские и антихристианские мотивы. Он объявил, что Ибрахим-Авраам был не иудеем, а первым ханифом, что этот пророк построил храм Каабы и

373

предсказал появление Мухаммеда. Кааба была провозглашена главной исламской святыней, и при молитвах требовалось обращаться лицом к ней (а не к Иерусалиму, как делали мусульмане до того). В качестве одной из главных задач Мухаммед поставил освобождение Мекки от многобожников и очищение храма Каабы от идолов. Мединские иудеи и язычники были частично перебиты, частично изгнаны из города. В 630 г. Мекка была покорена. Затем войска Мухаммеда захватили ряд других городов, в том числе и Таиф. В 632 г. Мухаммед умер, оставив после себя под властью Медины почти весь Аравийский полуостров.

### КОРАН

Позже, уже после смерти Мухаммеда, Божественные откровения, о которых он рассказывал, были записаны. Отредактированные авторитетными знатоками записи были объединены в сводный текст, объявленный единственно правильным. Этот текст составляет священную книгу исламской религии — *Коран* (что по-арабски означает *чтение*).<sup>164</sup> Читают мусульмане Коран нараспев.

Коран — не рассказ Мухаммеда об Аллахе и его деяниях, а изложение речей самого Аллаха. Бог иногда говорит о себе в первом лице («Я»), иногда — в третьем («Он»). Но все, что сказано в Коране, воспринимается мусульманами как священные слова самого Аллаха. Составители Корана не решились наводить какой-либо тематический или хронологический порядок в проповедях Мухаммеда, донесших до людей речи Бога. Они просто расположили 114 глав (*сур*), содержащих записи проповедей Мухаммеда, по механическому принципу: сначала — самые длинные, а к концу — самые короткие. Поэтому Коран не является ни систематизированным изложением

<sup>164</sup> Слово «Коран» произносится с разделением слогов: «Кор'ан».

мусульманского вероучения, ни пересказом видений Мухаммеда в той последовательности, в какой они происходили. «Коран» есть «чтение» тех Божественных откровений, которые Мухаммед передавал своим слушателям на протяжении почти 20 лет.

Мухаммед и составители Корана, несомненно, были знакомы с Библией. В Коране воспроизводятся — но, конечно, с вариациями, обусловленными местным колоритом и традиционной арабской цветистостью слога, — библейские сюжеты.<sup>165</sup>

Аллах в Коране наделяется тремя главными качествами: единственностью, превосходством над всем, что существует, и присущностью, т. е. присутствием во всем, что происходит. Как и в Библии, Аллах творит мир за шесть дней. Небо он создает из дыма, и не одно, а семь небес. На верхнем из них он ставит свой трон, а ниже помещает Солнце, Луну и звезды. Затем он творит землю с растениями и животными.<sup>166</sup> В отличие от Библии Коран повествует, что Аллах сначала населяет созданный им мир ангелами и демонами-джиннами (последние появились из древних местных поверий), а потом творит человека — Адама, которого он желает сделать своим наместником на земле, и его жену, имени которой Мухаммед не называет. Ангелам человек не понравился. Тогда Аллах научил Адама именам вещей и устроил соревнование между ангелами и Адамом, предложив им назвать все вещи. Адам это сделал, ангелы же не смогли. Это

<sup>165</sup> Историки спорят о том, какие коранические рассказы являются прямым заимствованием из Библии и какие возникли из библейских и послебиблейских преданий, дошедших до авторов Корана кружным путем.

<sup>166</sup> Пушкин в «Подражаниях Корану» описывает творение Аллаха так:

*Земля недвижна; неба своды Творец, поддержаны тобой, Да не падут на сушь и воды И не подавят нас собой.*

К этому стиху он делает примечание: «Плохая физика; но зато какая смелая поэзия!».

374

убедило их в превосходстве человека, и они пали перед ним ниц. Но один из ангелов —

Иблис<sup>167</sup> — вскричал, что он, сотворенный из огня, не станет кланяться тому, кто сделан из глины. За это Аллах изгнал его с небес, но отсрочил окончательное наказание его до Судного дня. И Иблис объявил, что использует данную ему отсрочку для того, чтобы вредить людям и сбивать их с пути, угодного Аллаху. Далее рассказывается библейский эпизод с запретным плодом, который Иблис уговорил вкусить Адама и его жену. Потомство Адама и его жены становится объектом борьбы между Аллахом и Иблисом.

История человечества описывается в Коране как серия бед и катастроф, которые происходили вследствие того, что люди поддавались козням дьявола. Аллах избирал среди людей праведников-пророков и через них вещал свою волю. Но народы, пользуясь полученными от Аллаха благами, предавались гордыне, отходили от веры в него и не слушались посланных им пророков. Разгневанный Аллах предавал их наказаниям и уничтожению. Пророков было много, более 100 тысяч, но в Коране упоминается лишь 28. В том числе: Нух (Ной), Ибрахим (Авраам) — «друг Аллаха», первоучитель ислама и устроитель святилища каабы, Йакуб (Иаков), Йусуф (Иосиф), Муса (Моисей), получивший от Аллаха ат-Тауру (Тору — Моисеево Пятикнижие), Дауд (Давид), Иса (Иисус), которого Аллах удостоил Инджиллом (Евангелием). Последний и самый высший из пророков — сам Мухаммед, которому ниспослан свыше Коран. В отличие от других посланников Аллаха он не творил чудес, ибо все его слова и дела и без того ясно свидетельствовали о его высоком Божественном предназначении.

В ряде сур Корана Мухаммед сообщает о законах, по которым Бог велит людям жить, о правилах благочестия-

<sup>167</sup> По-видимому, от греч *диаболос* — *дьявол*. Другое имя Иблиса — Шайтан (Сатана).

вого поведения, организации общественных дел, распоряжения имуществом, деления военной добычи. Он предписывает обязательные молитвы и посты, обрезание для мальчиков, ношение паранджи для женщин, запреты на пьянящие напитки, а также на свинину, кровь, мертвечину, мясо хищных птиц и животных, заколотых не по специальному ритуалу, на азартные игры, на ростовщичество и выплату процентов по долгам.

Дополнением к Корану служит *сунна* — Священное предание. К сунне относится множество *хадисов* — рассказов из жизни Мухаммеда. Каждый хадис сопровождается ссылкой на тех, кто его рассказывал. Хадисам приписывается разная степень надежности — в зависимости от того, насколько авторитетны их источники и прослежена эстафета их передачи от одних рассказчиков к другим.

## ПЯТЬ СТОЛПОВ ИСЛАМСКОЙ ВЕРЫ

Религиозные традиции ислама выдвигают систему ценностей, на которых построена жесткая регламентация поведения мусульман. Не случайно ислам означает «послушание». Высшей ценностью является Аллах и его воля. Благодарность Аллаху — первейший долг мусульманина. Исламские богословы спорят о том, как сочетается всевластие Аллаха со свободой воли человека, но среди простых мусульман очень сильно убеждение в предопределенности всего, что случается с человеком, волей Аллаха. Послушание ему является главной добродетелью.

Аллах милостив, но не так, как христианский Бог. Он более суров и строг. В отличие от христианского Бога он не сострадает людям. Он никогда не посылал на землю своего сына, чтобы тот своими мучениями искупил человеческие грехи. Аллах оказывает людям благодеяния из милости, но жестоко карает тех, кто не ценит этой милости. В Коране справедливость ставится выше

375

милосердия. На первый план выступает справедливость Аллаха, милосердие же его является лишь частью или следствием его справедливости.

Мусульмане сближают понятия праведности и справедливости. И то и другое сводится, в конечном счете, к выполнению воли Аллаха, соблюдению данных им правил жизни. Все жизненные ценности мусульманства связаны с изложенными в Коране Божественными предписаниями. Мусульманские ценности — это праведность, основанная на следовании законам Аллаха, уважение единоверцев, твердость и мужество в борьбе с врагами истинной веры. Принадлежность к исламу расценивается как самый важный признак человека — более значимый, чем социальное положение, происхождение и национальность. Она служит источником гордости за свою веру и чувства превосходства над иноверцами. Высоко ценится знание Корана. Тот, кто знает его наизусть, носит почетное звание *хафиз*.

Мусульманские ценности воплощаются в пяти основных обязанностях, которые должен выполнять правоверный мусульманин. Эти обязанности — пять столпов веры — детально расписаны в Коране и сунне.

### 1. Шахада

**1. Шахада** — «свидетельство веры», формула исповедания ислама: «Нет Бога кроме Аллаха, и Мухаммед — пророк его». В этой формуле утверждаются два главных догмата исламской религии: вера в единого Бога и в пророческую миссию Мухаммеда. Всякий, кто произнесет шахаду при свидетелях, становится мусульманином. А мусульманин, отступивший от ислама, — это предатель, заслуживающий смертной кары.

### 2. Салат, или намаз (по-персидски) — молитва.

**2. Салат, или намаз (по-персидски)** — молитва. Согласно одному из преданий, Аллах однажды спустил на землю лестницу, по которой Мухаммед вознесся на седьмое небо и там Аллах сказал ему, чтобы мусульмане молились 50 раз в день. Но когда пророк спускался вниз, он встретился на од-

ном из небес с Мусой, который уговорил его вернуться к Аллаху и попросить о сокращении числа молитв. В результате число обязательных молитв было Аллахом уменьшено до пяти. Но кроме них, существуют еще и дополнительные молитвы. Ислам строго, до мельчайших подробностей, регламентирует молитвенный ритуал: существует более 300 правил, которые надо соблюдать во время молитв. Обязательные молитвы должны произноситься только на арабском языке, сопровождаться омовениями, принятием определенных поз, поклонами и т. д. По пятницам полуденная молитва должна совершаться коллективно в мечети.

### 3. Саум

**3. Саум** — пост в месяц рамадан. Весь этот месяц мусульманин днем не должен есть, пить, вдыхать дым и благовония, вступать в половые отношения. С наступлением вечера и до рассвета, на время темноты (когда нельзя отличить белую нитку от черной), запреты снимаются, но и тогда надлежит предаваться благочестивым мыслям. Общей ночной молитвой отмечается в этом месяце «ночь предопределения», когда Мухаммеду впервые явился Коран. После поста устраивается богатая трапеза.

### 4. Закят

**4. Закят** — обязательная милостыня, налог в пользу бедных. Размеры его колеблются от 1/40 до 1/5 дохода. Слово «закят» буквально означает «очищение»: считается, что уплата закята очищает имущество, которым владеет мусульманин, делает богатство праведным.

### 5. Хадж

**5. Хаджж** — паломничество в Мекку, к Каабе. Каждый мусульманин обязан хотя бы раз в жизни посетить Мекку или, в крайнем случае, послать вместо себя своего заместителя. Паломничество совершается в определенное время года и обставляется множеством правил, касающихся поведения, одежды, омовений и т. д. Во двор главной мечети Мекки надо вступить правой ногой, а выходить из него, ступая левой; храм Каабы надо обходить семь

376

раз в разном темпе; надо бросить семь камешков в столб, символизирующий шайтана, и пр. Заканчивается хаджж великим праздником — Курбан-Байрамом. Мусульманин, совершивший хаджж, получает звание *хаджи* и право носить зеленую чалму.

## ИСТОРИЧЕСКИЙ ПУТЬ ИСЛАМА

После смерти Мухаммеда его преемники — *халифы* — продолжили начатые им завоевания. Границы арабо-мусульманского халифата стремительно расширились. Уже к середине VIII в. он распространил свою власть к Западу на территории Ирака, Сирии, Палестины, Северной Африки и через Гибралтар вторгся в Испанию, а на Востоке присоединил к себе земли Персии, Армении, Азербайджана, Хорезма в Средней Азии и вступил в военные схватки с хазарами и китайцами. По своему размеру арабский халифат во второй половине VIII в. был больше Римской империи. Мусульманские завоеватели видели свою задачу в выполнении миссии Мухаммеда — распространении истинной веры на весь мир. Они делили мир на три части: 1) «область ислама» — мусульманские страны, где ислам господствует, 2) «область мирного договора» — страны с немусульманским населением, подчинившиеся мусульманам по договору и находящиеся под покровительством ислама, 3) «область войны» — немусульманские страны, живущие под властью неверных и, следовательно, находящиеся в состоянии войны с мусульманами. Священная война (*газават*) с такими странами будет продолжаться, пока не завершится победой ислама повсюду. Быстрому распространению ислама на захваченных арабскими войсками землях способствовало

то, что обращенные в мусульманство жители облагались меньшим налогом, чем те, кто оставался иноверцами, и уравнивались в правах с правоверными арабами. А стать мусульманином было очень просто: достаточно было лишь произнести священную формулу шахады.

Эпоха арабских завоеваний длилась до IX в. Затем единая арабская держава стала распадаться на отдельные мусульманские государства. В Европе долгое время на территории Испании сохранялся независимый Кордовский халифат. С X в. главную роль в распространении мусульманства начинают играть ставшие под знамя ислама тюркские племена — сельджуки и османы. В X-XII вв. ислам утвердился в Средней Азии. Затем начинается период расцвета восточных мусульманских держав. В XV в. на территории Византии образуется Турецкая (Османская) империя, рядом с ней возвышается Персидская империя. В XVI в. на территории Индии возникает мусульманская империя Великих Моголов.

Расширение мусульманского мира сопровождалось борьбой между различными религиозно-политическими силами за власть. Для обоснования и укрепления своих позиций каждая из этих сил обращалась к Корану и сунне, ища там доводы в свою пользу. Уже вскоре после смерти пророка возник раскол между *шиитами* и *суннитами*. Шииты (приверженцы халифа Али ибн Талиба, зятя и двоюродного брата Мухаммеда) считали, что во главе мусульман должны стоять наследники основателя ислама — *имамы*, в лице которых соединяется духовная и светская власть. Сунниты же, опираясь на толкование сунны, полагали, что мусульманское государство должно возглавляться авторитетным муджтахидом (богословом высшего ранга), получающим власть на основании особого договора с представителями уммы (общины правоверных).

Шиизм и суннизм донныне образуют две основные ветви мусульманства. Больше распространение в исламском мире получил суннизм. В русле суннизма возникли главные школы мусульманского богословия, на базе толкований Корана и священных преданий раз-

377

работаны основы шариата. Шиизм приобрел наибольшее влияние в Иране. Шииты признают законными исламскими властителями 12 имамов, правивших в VII-IX вв. Последний, 12-й имам таинственно исчез, когда ему не исполнилось еще 9 лет. Шииты верят, что он вернется и станет новым Мессией, который установит справедливость во всем мире.

Как внутри суннизма и шиизма, так и помимо них в исламе возникает множество различных религиозных направлений и течений, которые в значительной части связаны с политическими интересами каких-то групп и слоев мусульманского общества. В XIX-XX вв. многие мусульманские страны попадают в колониальную зависимость от западных держав. Это вызывает там сопротивление. Национально-освободительная борьба в этих странах приобретает религиозный характер. В XIX в. рождается движение *панисламизма*, основатель которого Джемаль-ад-дин аль-Афгани призывает к объединению всех мусульман для борьбы с христианским Западом, который хочет уничтожить мусульманский Восток. В настоящее время большим влиянием в мусульманском мире пользуется *исламский фундаментализм*, выступающий с лозунгом установления господства ислама во всем мире.

В отличие от христианства ислам не имеет каких-то верховных религиозных инстанций наподобие церковного собора или Римского Папы, которые устанавливали бы общеобязательные каноны и отлучали от «истинной веры» тех, кто их не признает. «В исламе никогда не было централизованного института, который можно было бы назвать „церковью“, не было и механизма легализации догматов. Поэтому некорректно применять к различным течениям ислама такие термины, как „ортодоксия“, „ересь“, „сектантство“, „клер“ и проч.».<sup>168</sup>

<sup>168</sup> История религии. Лекции, прочитанные в Санкт-Петербургском университете. СПб., 1998. С. 223.

философия,

## НАУКА И ИСКУССТВО В ИСЛАМСКОМ МИРЕ

Появившись в глубине Аравийской пустыни, ислам по мере своего распространения впитывал в себя достижения греко-римской, византийской, персидской, индийской и других культур. Это привело к расцвету в X-XII вв. классической арабо-мусульманской культуры — фундамента, на котором строится культура всего исламского мира.

Мусульманская культура многонациональна. Ее творцами были и арабы, и персы, и таджики, и мавры, и турки. Объединяющими ее элементами являются ислам и арабский язык — язык Корана. Мусульмане верят, что сам Аллах говорил с Мухаммедом по-арабски. И все они обязаны знать язык Корана и молиться на нем. Следует иметь в виду, что когда мусульманскую культуру классической эпохи называют арабской, то слово «арабская» выступает как не столько



национальная, сколько языковая характеристика. Арабский язык был латынью мусульманского мира.

Особенностью мусульманской культуры является сочетание строгого единства системы основных религиозных ценностей и жесткой регламентации культового и бытового поведения с довольно широким свободомыслием в толковании богословских проблем ислама. Возможность такого свободомыслия предоставляет упомянутое выше отсутствие централизованной церковной организации.

Развитию философии и науки в мусульманском мире в немалой степени способствовало уважение к учености, вошедшее в традицию вместе с благоговением перед Кораном. Сам Мухаммед, а затем и многие халифы проявляли большую заботу о развитии просвещения. «Лицемерие ученых равнозначно молитве», — говорил пророк. Сохранились изречения в этом же духе, приписываемые халифам: «Добывай знания:

378

они украсят тебя, если ты богат, и прокормят, если ты беден»; «Величайшее украшение человека — знание»; «Чернила ученого столь же достойны уважения, как кровь мученика». И это говорилось в то время, когда Европа находилась под владычеством варваров, вожди которых демонстрировали свое пренебрежение к науке словами: «Дело гота — владеть мечом, а не пером».

♦ Особенно прославился своей просветительской деятельностью халиф аль Мамун, страстный любитель и покровитель наук и искусств. При нем уже в начале IX в. Багдад стал Крупнейшим культурным центром с множеством учебных заведений и библиотек, научными обществами, сотней книжных лавок. В X в. одним из самых больших и красивых городов Европы считалась мусульманская Кордова — столица халифата: 200 тысяч домов, роскошные дворцы, мощные улицы, водопровод. Библиотека кордовского халифа Аль Хакема насчитывала, около 400 тысяч рукописей. ♦

Как в христианской, так и в мусульманской культуре на почве богословских размышлений завязалась борьба между мистицизмом и рационализмом. Мистическое направление мысли находит наиболее отчетливое выражение в *суфизме*, развивавшемся под влиянием восточных религиозно-философских исканий (особенно персидского зороастризма), а также идей Платона и греческих неоплатоников. Суфии проповедуют идеи духовного самоуглубления, Божественного откровения (которое, по их мнению, приходит к людям и после Мухаммеда), тайного оккультного знания (связанного с символикой букв, цифр, заклинаний и пр.). Суфистские идеи находят признание, главным образом, среди приверженцев шиитского мусульманства. Рационализм развивается в мощное течение философской мысли, представленное именами великих арабских философов X-XII вв. — Аль Фараби, Ибн Баджжа, Ибн Сина (Авиценна), Ибн Рошд (Аверроэс). Идейным арсеналом мусульманских рационалистов стала классическая древнегреческая философия, в особенности учение Аристотеля. Оставаясь в рамках

ислама, эти мыслители опирались в первую очередь не на толкование Корана, а на логику. Выдвигая тезис о «двойственности истины», Ибн Сина даже ставил философию выше религии.

Рационалистический подход к познанию сыграл большую роль в развитии науки. В то время как западноевропейские философы средневековья сплошь принадлежали к духовенству, мусульманские мыслители были врачами, химиками, астрономами, математиками. Арабо-мусульманский мир эпохи средневековья дал человечеству множество знаний в самых различных областях науки и практики.

Мы пользуемся арабскими цифрами, которые более удобны, чем римская цифирь, и почти полностью вытеснили ее из обихода. Арабские ученые заимствовали у индусов и значительно развили арифметику и алгебру. Само слово «алгебра» (как и «алхимия») — арабского происхождения. Многие утверждения в области геометрии, тригонометрии, геометрической оптики впервые сформулированы арабскими математиками. Химия в магическом одеянии алхимии принесена в Европу из Кордовы. В эпоху расцвета арабо-мусульманской культуры европейские ученые заимствовали из нее знания в области астрономии, минералогии, фармакопеи, ботаники, физиологии, медицины, языкознания и других наук. Особенно славилось в Европе арабское врачебное искусство. Хирург Аз-Захрави — родоначальник применения антисептических средств при лечении ран и нитей для наложения на них швов, изобретатель 200 хирургических инструментов. «Канон медицины», написанный Ибн Синой,

долгое время был одной из главных книг, из которой черпали знания врачи разных стран мира. Через арабов в европейский обиход вошли многие изобретения, сделанные в Китае и Индии: магнитная игла, порох, механические часы, бумага.

В органической связи с философией и наукой развивается мусульманская

379

художественная литература и поэзия. Многие мыслители прославились как замечательные писатели и поэты.

Произведение Ибн Туфейля (XII в.) «Роман о Хайе, сыне Якзана» («О живом, сыне бодрствующего») -- изложение философской концепции в жанре романа. Автор описывает жизнь «естественного человека» на необитаемом острове. Этот человек путем размышлений, без всякого Божественного откровения достигает вершин знания и, в конечном счете, приходит к тому же, о чем учит Коран. Но попытки героя передать свое знание обитателям соседнего острова терпят неудачу. Это дает основание Ибн Туфейлю сделать вывод, что для «толпы» знание нужно преподносить в форме религии, тогда как мудрец идет к нему с помощью разума.

Прекрасным образцом философской поэзии являются стихи Омара Хайяма. Великий поэт и философ, он был к тому же крупным астрономом и математиком. Его рубаи — четверостишия — проникнуты глубоким пониманием сложности и противоречивости человека и человеческой жизни:

*Мы — источник веселья и скорби рудник,  
Мы — вместилище скверны и чистый родник.  
Человек, словно в зеркале мир, — многолик,  
Он ничтожен, и он же безмерно велик.*

Хайям — вольнодумец, рискующий отступать от общепринятых истин Корана. Он не слишком верит в загробную жизнь и воспекает радости земного бытия: любовь, веселье и — вопреки мусульманскому запрету! — вино. Но главное у него — вовсе не призыв к пьянству и разврату, в чем его обвиняли. Его поэзия — это гимн достоинству человеческой личности.

*Чтоб мудро жизнь прожить, знать надобно немало,  
Два важных правила запомни для начала:  
Ты лучше голодай, чем что попало есть,  
И лучше будь один, чем вместе с кем попало.*

Бессмертную мировую славу заслужили Фирдоуси, Низами, Руми и другие поэты мусульманского Востока.

Специфическая черта мусульманской культуры — почти полное отсутствие в ней изобразительного искусства. Она практически не знает ни сюжетной живописи (за исключением книжной миниатюры), ни скульптуры. Это следствие наложенного исламом запрета на изображение человека, животных, Аллаха и всего Божественного. По той же причине мусульманская культура лишилась театра. Но вместо картин и статуй мусульманские художники развивают орнаментальное искусство («арабески») и художественную каллиграфию — удивительную по красоте вязь арабских письмен (надписи, воспроизводящие изречения из Корана, как бы заменяют иконы в мечетях). В обычае мусульман украшать жилище великолепными узорчатыми коврами, покрывать богатым декором посуду и оружие. Оригинальна, изысканна и изящна исламская культовая и дворцовая архитектура. Ее шедевры — знаменитая Альгамбра в Гранаде (резиденция правителей Кордовы) в мавританском стиле, мавзолей Тадж Махал в Агре (Индия), созданный в XVII в. при Великих Моголах, мечети Кордовы, Бухары, Самарканда, Стамбула — поражают обилием резьбы, мозаики и изразцов, сложной симметрией и ритмикой орнаментального кружева (прекрасное здание мечети есть и в Санкт-Петербурге). Сплошной декор, покрывающий всю поверхность стен, как бы дематериализует камень, делает его невесомым. Тонкие, необычайно стройные стволы мавританских колонн еще более усиливают это впечатление.

Взлет мусульманской культуры в период средневековья сменился ее упадком после ослабления арабских халифатов. Вражда, разделившая исламскую и христианскую цивилизацию, привела к тому, что мусульманский Восток отстал от Европы, с эпохи Возрождения вступившей на путь свободомыслия

380

и просвещения, в развитии науки и техники. В наше время страны ислама постепенно преодолевают образовавшийся разрыв. Однако мусульманство, некогда превратившее заброшенные в аравийских пустынях племена безграмотных бедуинов в строителей могущественной цивилизации с высокой культурой, ныне зачастую оказывается консервативной силой, стремящейся сохранить отжившие традиции и формы жизни.

## СОЦИАЛЬНО-ПОЛИТИЧЕСКАЯ ПРАКТИКА ИСЛАМА

В отличие от христианства, которое долго было религией простых людей, преследуемой властью, ислам сразу же после года хиджры стал религией правителей. Если христианство распространялось в обществе, так сказать, «снизу вверх», то ислам — «сверху вниз». Христос звал людей в «Царство небесное», не помышляя силой оружия завоевывать себе царство земное, и закончил свой жизненный путь как мученик. Совсем иным был жизненный путь Мухаммеда. Духовный вождь ислама стал вождем политическим и военным. Он основал не только религию, но и религиозное государство. Ислам уже при нем стал утверждаться в обществе не только словом, но и мечом.

Вот почему мусульманство больше, чем другие религии, проникнуто духом «борьбы за истинную веру». Эта борьба — *джихад* — является одной из важнейших священных обязанностей мусульманина. Считается не просто возможным, но и необходимым обращение к оружию для того, чтобы расправиться с врагами ислама, уничтожить зло и несправедливость (сравните это с христианской заповедью не воздавать злом за зло). И хотя при вооруженном джихаде («джихаде меча») запрещается убийство женщин, детей, стариков, практически у вождей возникает возможность прикрывать знаменем священного джихада самые различные цели и не стесняться в выборе средств, даже если они ведут к гибели невинных.<sup>169</sup> Современная история дает тому немало примеров.

Мусульманство исторически сложилось и развивалось как религия государственная, и поэтому оно с самого начала больше других религий ориентировано на «мирскую» функцию. Ислам во многом берет на себя роль идеологии, которая претендует на власть над обществом, и как в прошлом, так во многих странах и в настоящем обладает такой властью. Законы шариата фактически являются предписаниями, которые должны исполнять не только граждане-мусульмане, но и государственные органы. Поэтому выполнение всех традиционных канонов ислама возможно только там, где он является государственной религией, а государство, соответственно, — религиозным мусульманским государством. В таком государстве законы шариата функционируют как нормы государственного законодательства, обязательные для всех граждан, независимо от того, являются они мусульманами или нет. И нарушителям законов шариата грозит не просто религиозное осуждение, а кара со стороны государственных властей.

В настоящее время отделение религии от государства постепенно происходит и в странах с мусульманским населением. Однако доныне существует около 30 мусульманских стран, в которых ислам признается официальной государственной религией.

Несомненно, традиционные нормы шариата, сложившиеся несколько столетий назад, во многом устарели и не отвечают требованиям современности. Упорное стремление удержать их господство в обществе, характерное для «правоверных» консерваторов, тормозит экономическое и культурное развитие страны.

<sup>169</sup> Впрочем, ни христианское, ни буддистское «непротивление злу насилием» тоже не мешало сторонникам этих религий пускать в ход оружие.

♦ Вот пример: ислам запрещает ростовщичество, т. е. взимание процентов по долгам. Но это значит, что он фактически запрещает существование банков, ибо выплата процентов по вкладам и ссудам — необходимый элемент их деятельности. В результате сдерживается рост экономики: современный рынок немислим без банков. Чтобы наладить хозяйственную жизнь в стране, мусульманским государствам приходится как-то обходить запрет на ростовщичество — либо смотреть на нарушение его сквозь пальцы, либо отдавать свой финансовый рынок в распоряжение иностранных банкиров.

Или возьмем, например, предписания ислама, касающиеся положения женщин. Они устанавливают неравноправие женщин с мужчинами, ограничивают участие женщин в общественной жизни, ограничивают их мир кругом домашних дел. Очевидным свидетельством униженного положения женщин является многоженство.<sup>170</sup> В XIX в. галантный Мидхет-паша в Париже на вопрос светской красавицы, почему мусульманство разрешает многоженство, отвечал: «Ибо во всех наших женах вместе взятых мы едва ли в состоянии найти те прелести, которые сосредоточены в Вас одной, сударыня!» Но и сегодня в мусульманских странах школьники приучаются видеть в женщине существо, обслуживающее мужчин, и упражняются в доказательствах необходимости такого взгляда для мусульман:

« — Почему Аллах в своей мудрости лишь мусульманам предоставил право иметь несколько жен? — спрашивает учитель.

— Потому что из-за этого у мусульман будет много детей и их станет больше, чем христиан...

— Неплохо, неплохо... А ты, Ахмед, как думаешь?

— Потому что женщин больше, чем мужчин.

— Конечно, а еще? Как ты думаешь, Ануар?

— Потому что Аллах в своей мудрости понял, что мусульмане так любят женщин, что одной на каждого им не хватит».<sup>170</sup>

Что получается, когда фанатики-мусульмане захватывают власть в стране, убедительно показали миру талибы в Афганистане. В сентябре 1996 г. они, овладев в ходе гражданской войны Кабулом, запретили женщинам работать, а девочкам посещать

<sup>170</sup> Ислам разрешает иметь одновременно до 4 жен, но у достаточно богатых число жен может исчисляться десятками и сотнями (в гаремах султанов бывало более 1000 жен).

<sup>171</sup> *Ферро М.* Как рассказывают историю детям в разных странах мира. М., 1992. С. 85.

школы. По пять раз в день они палками и прикладами загоняли людей на молитву в мечеть. Телевизоры, аудио- и видеотехника конфисковывались и уничтожались. Фотографировать и слушать музыкальные записи было запрещено. Футбол был объявлен «чуждой мусульманам христианской игрой». А безбородых мужчин сажали в тюрьму на полтора месяца, чтобы разобраться: не бреют ли они вопреки мусульманскому обычаю бороды или же просто бороды у них плохо растут. ♦

Мусульманский фанатизм несовместим с современной цивилизацией. Чтобы жить в современном мире, необходимо отделение религии от государства. Ислам, подобно другим религиям, имеет историческую перспективу только как частное дело верующих, а не как поддерживаемая силой государственной власти идеология.

### 3.9. СУЩЕСТВУЕТ ЛИ БОГ?

Принципиальная проблема, решением которой занимались мыслители, придерживающиеся различных конфессий и мировоззренческих установок, — это проблема истинности религиозных вероучений. Как обосновать истинную веру? И можно ли вообще как-то доказать истинность религии?

#### ДОКАЗАТЕЛЬСТВА БЫТИЯ БОЖИЯ

В монотеистических религиях решение этой проблемы упирается в общий для них тезис о существовании Бога. Для обоснования веры в Бога необходимо доказать, что Бог существует. Этим занимались многие богословы и философы. Предложено большое количество разнообразных «доказательств бытия Божия». Среди них классическими считаются в богословии четыре основных вида доказательств бытия Бога: 1) онтологическое, 2) космологическое, 3) телеологическое, 4) нравственное. В чем состоят эти доказательства?

1. Онтологическое доказательство. В изложении его создателя Ансельма Кентерберийского (XII в.) оно выглядит так. Мы представляем себе Бога

382

как совершеннейшее существо, выше которого нет. Он обладает всеми мыслимыми совершенствами и не имеет никаких недостатков. Но если бы он не существовал, то это было бы его недостатком: ему не хватало бы существования и, стало быть, его совершенство было бы неполным. Значит, к числу его совершенств должно относиться свойство существования. Следовательно, Бог обладает и этим свойством — он имеет существование, т. е. существует. «Боже! — восклицает Ансельм. — Ты воистину существуешь, потому что мы и представить тебя несуществующим не можем».

В этом доказательстве, однако, есть существенный изъян. Согласно ему получается, что если мы *мыслим* Бога существующим, то он *действительно* существует. Но из нашего представления о том, что какой-то предмет существует, вовсе не следует, что он на самом деле имеет существование. Кант, опровергая онтологическое доказательство, говорил, что никто не станет утверждать, будто ему достаточно помыслить существование в своем кармане сотни талеров, чтобы считать их на самом деле существующими там. Вообразить себе мы можем что угодно, но между существованием в нашем воображении и существованием в действительности — «дистанция огромного размера». Онтологическое доказательство, по сути дела, доказывает лишь, что тот, кто мыслит Бога как совокупность всех совершенств, должен при этом мыслить его существующим. Но оно не доказывает бытия Бога *вне* нашего воображения, в реальном мире.

Попытки улучшить ансельмовское изложение онтологического доказательства (а их было немало) к успеху не привели. Его можно сформулировать как-то иначе, но суть дела от этого не изменится:



существование чего-либо в мысли нельзя отождествлять с существованием в действительности. Вместе с тем можно заметить, что тот, кому реальный мир представляется существующим по своим законам, которые не могут нарушаться по воле сверхъестественных сил, должен думать, что никакого сверхъестественного совершеннейшего существа в мире нет. И он, в полную противоположность Ансельму, вправе воскликнуть: «Боже! Ты воистину не существуешь, ибо мы и представить тебя существующим не можем».

2. Космологическое доказательство. Фома Аквинский считал его самым важным. Суть его состоит в том, что утверждается конечность материального мира в каком-либо отношении и из этого делается вывод о существовании вне мира Бога как бесконечного первоначала, которое является основой материального бытия.

Идею этого доказательства впервые выдвинул Аристотель. Он писал, что всякое тело покоится до тех пор, пока его не приведет в движение какое-то другое движущееся тело. Но если движение лишь передается от одних тел другим, то должен существовать его источник — перводвигатель, давший толчок, с которого началось движение тел в материальном мире. Христианские философы отождествили аристотелевский перводвигатель с Богом: «Вселенную завертел палец Бога».

Фома Аквинский излагал космологическое доказательство несколько иным образом. Он исходил из тезиса, что каждое явление в материальном мире имеет свою причину, а та тоже имеет свою причину и т. д. Мысленно прослеживая эту уходящую в прошлое цепь причин, мы в конце концов дойдем до какой-то первопричины — «причины всех причин». Эта первопричина и есть Бог: «Исходное звено причинной цепи приковано к престолу Божьему».

Другой вариант: все вещи мира конечны, а потому и весь мир, состоящий из конечных вещей, тоже конечен. Но конечное и бесконечное — взаимосвязанные противоположности. Если мир конечен, значит, вне его должно существовать бесконечное бытие, т. е. Бог.

383

Еще один вариант предлагал Лейбниц. Все в мире — любая вещь, любой процесс — имеет свое основание. И весь мир в целом тоже должен иметь свое основание. Таким основанием не может быть ничего, что существует внутри мира. Им может быть только находящееся вне мира «безусловно абсолютное основание». Бог и есть эта «основа основ».

Общий порок всех форм космологического доказательства — исходный постулат о конечности мира. Стоит только допустить, что движение существовало в мире всегда и потому не имеет начала, что цепь причин не имеет первого звена и тянется в прошлое до бесконечности, что мир вечен и бесконечен, а потому не нуждается ни в каком «безусловно абсолютном основании» вне себя, — и космологическое доказательство бытия Бога рушится. Логика его к тому же вызывает сомнения: если все в мире имеет причину, то почему на Бога этот закон причинности не распространяется? Ведь можно поставить вопрос и о причине, породившей его.

♦ Шопенгауэр как-то сказал, что закон причинности — это не извозчик, которого, доехав куда было нужно, отпускают домой. А Б. Рассел писал: «Если все должно иметь причину, то должен иметь причину и Бог. Если же может существовать нечто, не имеющее причины, то сама природа может быть таким нечто не хуже Бога... По своей природе аргумент первопричины ничем не отличается от воззрения того индуса, который считал, что мир покоится на слоне, а слон — на черепахе; когда же индуса спрашивали: „А на чем же держится черепаха?“ — тот отвечал: „Давайте поговорим о чем-нибудь другом"... И впрямь, аргумент первопричины ничуть не лучше ответа, данного индусом».<sup>172</sup> ♦

### 3. Телеологическое доказательство.

Название его происходит от греч. **τέλος**, в родит. падеже **τέλεος** — цель, результат). Оно основывается на предпосылке о том, что в мире господствует целесообразность. Эта целесообразность свидетельствует, что Создатель мудро и точно все рассчитал и предусмотрел. Подобно тому, как какой-либо сложный механизм — будь то часы, автомобиль или что-нибудь еще — не возникает сам собой, а является продуктом деятельности разумного создателя, реализацией продуманного им проекта, так и весь наш мир есть создание великого Творца, осуществление его замысла. В природе все согласовано и приспособлено к тому, чтобы служить целям, которые поставил Творец.

В Библии говорится: «Ты, Боже, сделал все премудро — простер небеса как шатер, поставил землю на твердых опорах, устроил мир так, что он прекрасен и удобен для жизни людей. Ты произращаешь траву для скота и зелень на пользу человека, чтобы произвести из земли пищу и вино, которое веселит сердце, и елей, от которого блистает лицо его, и хлеб, который укрепляет сердце человека» (Псалтирь, Псалом 103, 14-15).

Лейбниц в своем произведении «Теодицея» (это название можно по-русски выразить словом

«богооправдание») развил философскую теорию, согласно которой Бог устроил наш мир настолько разумно и целесообразно, что он есть *«самый лучший»* из всех возможных миров». Бог, писал Лейбниц, может творить все, что пожелает, но «он, как хороший ваятель из куска мрамора, творит только наилучшее и наилучшим образом. Бог творит из материи прекраснейшую из всех возможных машин...».<sup>173</sup> А если в мире есть что-то безобразное, несовершенное, скверное, то этого в нем лишь самый минимум, необходимый для того, чтобы мы могли понять, насколько наш мир хорош.

Кант считал телеологическое доказательство бытия Бога «самым старым, самым ясным и наиболее соответствующим обыденному человеческому

<sup>172</sup> Рассел Б. Почему я не христианин. М., 1987. С. 98.

<sup>173</sup> Лейбниц Г. Соч. В 4 т. Т. 4. М., 1989. С. 215.

384

разуму».<sup>174</sup> Л. Фейербах называл его «опорой теизма в народе».<sup>175</sup> Однако эти и многие другие мыслители указывали, что идея целесообразности, на которой основано телеологическое доказательство, далеко не столь очевидна, как это кажется с первого взгляда малообразованному человеку. Она приводит к курьезам, давшим повод для множества насмешек над нею.

♦ Вольтер, иронизируя над теорией Лейбница, вкладывает в уста одного из героев повести «Кандид» — учителя «метафизико-теолого-космологонигологии» Панглоса — следующую речь: «...Так как все создано сообразно цели, то все необходимо и создано для наилучшей цели. Вот, заметьте, носы созданы для очков, потому у нас очки. Ноги, очевидно, назначены для того, чтобы быть обуемыми, и мы их обуваем. Камни образовались для того, чтобы их бросать и чтобы из них строить замки... Свиньи созданы, чтобы их ели, — мы едим свинину круглый год. Следовательно, те, которые утверждают, что все хорошо, говорят глупость, — следует говорить, что все к лучшему».

Далее в этой повести рассказывается о множестве бед, постигших Панглоса и его простодушного ученика Кандида: Панглос чудом спасается от костра инквизиции, заболевает сифилисом, превращается в безобразного нищего, Кандида подвергают истязаниям, его невесту насилуют, ее родных убивают. «Кандид, испуганный, ошеломленный, весь окровавленный, весь трепещущий, говорил себе: „Если это лучший из возможных миров, то каковы другие?“»

Гете подшучивал над идеей всеобщей целесообразности: по-видимому, говорил он, Бог создал пробковое дерево для того, чтобы было чем затыкать бутылки. А Гейне в книге «Путешествие по Гарцу» высмеял некоего богослова, утверждавшего, что деревья зелены оттого, что зеленый цвет полезен для глаз: «Я признал его правоту и добавил, что Бог также сотворил рогатый скот потому, что мясные супы подкрепляют человека, ослов сотворил затем, чтобы они служили людям для сравнения, а самого человека — чтобы он ел мясные супы и не был ослом. Мой спутник пришел в восторг...» ♦

<sup>174</sup> Кант И. Соч. В 6 т. Т. 3. М., 1964. С. 539.

<sup>175</sup> Фейербах Л. Избр. филос. произв. Т. 2. М., 1955. С. 630. (Теизм — религиозно-философское понимание Бога как создателя и правителя мира.)

«Неужели вы думаете, — писал Рассел, — что если бы вас наделили всемогуществом и всеведением да еще дали бы в придачу миллионы лет, чтобы совершенствовать созданный вами мир, то вы не смогли бы создать ничего лучшего, чем ку-клукс-клан, фашисты или м-р Черчилль? Право, на меня не производят большого впечатления те люди, которые заявляют: „Взгляните на меня: я такое великолепное творение, что во Вселенной непременно должна существовать целесообразность“. На меня великолепие этих людей не производит особенно большого впечатления. Вот почему я полагаю, что в действительности аргумент целесообразности является весьма и весьма убогим аргументом».<sup>176</sup> ♦

Целесообразность в природе — понятие относительное. Клыки у волка очень целесообразны для него, но не для зайца. А с точки зрения человека очень многое в природе нецелесообразно — например, болезнетворные микробы. Разумеется, можно сказать, что все существующее целесообразно с некоей «высшей», Божественной точки зрения. Но тогда уже не целесообразность служит аргументом в пользу бытия Бога, а, наоборот, бытие Бога используется как аргумент для доказательства существования целесообразности в природе.

Можно к тому же стать на прямо противоположную лейбницеvской позицию и считать наш мир *самым худшим* из всех возможных миров. А если в нем есть и кое-что хорошее, то лишь в том минимальном количестве, которое необходимо, чтобы мы поняли, насколько наш мир плох. Подобные взгляды высказывали, например, манихейцы и гностики, верившие, что миром правит дьявол.

Поверье, что мир сотворен дьяволом, когда Бог спал, что не Бог, а дьявол есть «князь мира сего», логически столь же допустимо, как и вера в то, что Бог создал наилучший из возможных миров. Как показал Ю. Сандулов, культ злого дьявола во многих религиях не только сопутствует культу доброго Бога, но и связан с приписывани-

<sup>176</sup> Рассел Б. Указ. соч. С. 101.

385

ем дьяволу большой роли в мировом устройстве.<sup>177</sup>

Наука, изучая природу, стремится объяснить предметы и явления *не целями*, для которых они служат, а *причинами*, которые их закономерно порождают. «Свет существует не для того, чтобы глаз видел, но глаз существует потому, что есть свет; точно так же и воздух существует не для того, чтобы его вдыхать, но его вдыхают потому, что без воздуха не могло бы быть жизни».<sup>178</sup>

#### 4. Нравственное доказательство.

Историки религии отмечают, что в христианском богословии до XIII в. предпочтение отдавалось онтологическому доказательству бытия Бога, в XIII-XVII вв. — космологическому, в XVIII в. — телеологическому, а с XIX в. — нравственному.

Это доказательство построено на вопросе: откуда у человека взялась нравственность — моральная ответственность, чувство долга, совесть, стремление к добру и справедливости и отвращение ко злу и несправедливости? В физическом мире, в живой и неживой природе нравственности нет, и отсюда человек ее получить не может. Ответ: нравственность — от Бога. Если бы Бога не было, то люди не имели бы понятия о добре и зле и не знали бы разницы между ними. Бог дал нам совесть, которая отвращает нас от зла и несправедливости и требует совершать добрые и справедливые дела. Совесть — голос Бога, звучащий в нас.

В приведенном рассуждении можно заметить несколько недостатков. Во-первых, утверждение, что нормы нравственности не могут быть заложены в человека природой, встречает возражения со стороны некоторых ученых. Существует натуралистический (биологический) подход к объяснению проис-

<sup>177</sup> Сандулов Ю. Дьявол. Исторический и культурный феномен. СПб., 1997.

<sup>178</sup> Фейербах Л. Избр. филос. произв. Т. 2. М., 1955. С. 634.

хождения человеческой нравственности, согласно которому основы ее складываются в процессе биологической эволюции, в результате естественного отбора, и генетически наследуются детьми от родителей. Правда, этот подход вызывает серьезные сомнения, но во всяком случае, нельзя его игнорировать и отбрасывать без критического анализа и научного опровержения (подробнее о натуралистическом обосновании нравственности см. в гл. 4, § 2.7).

Во-вторых, если принять тезис о «неприродном» происхождении человеческой нравственности, то из этого еще не следует, что она имеет Божественное происхождение. Тут налицо явная логическая ошибка. Рассуждать по альтернативной схеме: раз нравственность не от природы, значит, она от Бога — можно было бы, если бы было точно известно, что есть только две указанные возможности. Но в данном случае это не так (в гл. 4, § 2.7 разбираются кроме натуралистического и религиозного еще исторический, рационалистический и социокультурный подходы). Поэтому отказ от первого утверждения не означает, что обязательно надо принять второе. Нужно рассмотреть и иные возможности. Таким образом, ссылка на Бога в нравственном доказательстве является произвольно выбранным вариантом ответа на вопрос о происхождении нравственности и не имеет доказательной силы.

В-третьих, даже если Бог на самом деле вкладывает в душу человека совесть, стремление к добру, нравственный долг, то остается лишь недоумевать, почему он делает это столь небрежно: ведь многие люди явно оказываются обделенными Богом в этом отношении. Сколько на свете людей бессовестных! То ли Бог не снабдил их понятиями о добре и зле и дал мало или не дал совсем совести, то ли они эти понятия плохо усвоили, а совесть потеряли, — в любом случае встает вопрос: если Бог добр и мог в полной мере даровать всем людям стремление

386

к добру, зачем же он обрек часть их на моральную неполноценность? И, во всяком случае, когда люди совершают зло, то делают они это не иначе как с молчаливого согласия Бога: ведь он мог бы предотвратить страдания невинных! Получается, что верующие могут как бы

возложить ответственность за свои грехи на Бога:

*Раз желаньям, Творец, Ты предел положил,  
От рожденья поступки мои предрешил,  
Значит, грешу я с Твоего позволения  
И лишь в меру тобою отпущенных сил.*  
Омар Хайям

Нравственное доказательство иногда излагают в другой форме: необходимо признать существование Бога, ибо вера в него побуждает людей следовать нравственным заповедям, содержащимся в священных текстах, — например, моисеевым заповедям в Ветхом Завете, заповедям Христа, высказанным в его Нагорной проповеди. Для тех же, кто не верит, что Бог нам дал нормы морали, исчезает стимул выполнять их. Как утверждает один из героев Достоевского, «если Бога нет, то все позволено». Стремясь обосновать безнравственность атеизма, Достоевский выводит на сцену в романе «Братья Карамазовы» мерзкого человечка Смердякова. «Если Бога нет, то все позволено — и Смердяков, ублюдок этой идеи, совершает убийство».<sup>179</sup>

Однако ставить знак равенства между безбожием и безнравственностью нельзя. Человеку совсем не обязательно верить в Бога, чтобы быть нравственным. Мораль атеиста может быть ничуть не хуже морали верующего. Многие атеистически настроенные мыслители не в меньшей мере, чем лучшие религиозные моралисты, отстаивали идеалы нравственной чистоты, честности и благородства. А в реальной жизни безбожники не столь уж редко оказываются столь же, а то и более порядочными людьми, чем иные верующие. Вовсе не обязательно верить в карающего Бога, чтобы вести себя по-человечески. Вера в Бога сама по себе вовсе не обязательно делает людей добрыми, честными, человеческими.

♦ Забавный диалог «верующих» (считающих себя таковыми) приводится в юмореске А. Трушкина «Про Бога вспомнили»:

- Здравствуйте. Бог вам в помощь.
- Спасибо. И вам дай Бог здоровья. Как живете-можете?
- Божьей милостью.
- Слава Богу.
- Ворует понемногу.
- А что понемногу? Мы помногу ворует. Бог милостив.
- Мы понемногу ворует, понемногу разбоем берем.
- А-а... Мы разбоем — мало. Но, правда, недавно двое не без нашей помощи отдали Богу душу.
- Что ж? Бог дал, Бог и взял.
- Да, видно, им так на роду написано. А все-таки старушку одну зря угробили.
- Бога гневите! Что значит зря? Бог зря не попустит.
- Да, это так, все от Бога. Нам на большую дорогу как выйти поскорее?
- Леском, и где поляна — там налево.
- Найдем. Слава Богу, не маленькие.
- Найдете. Бог поможет. Осторожнее, не зацепите пулеметом за виселицу.
- Спаси Христос. Как можно?
- Ну, Бог в помощь!
- Вам того же. На Бога теперь вся надежда. ♦

Еще одна разновидность нравственного доказательства такова: Бог должен существовать, чтобы в мире торжествовала справедливость. Должны существовать Божий суд, рай и ад, иначе порок не будет наказан и праведники не получат вознаграждения за свои прижизненные страдания.<sup>180</sup>

Логика тут удивительная: *так как* на земле царит несправедливость, то, значит, справедливость *должна быть*

<sup>179</sup> Днепрова В. Идеи, страсти, поступки. Л., 1978. С. 364.

<sup>180</sup> На вопрос, почему Бог допускает существование несправедливости на земле и не карает злодеев немедленно, ислам отвечает: потому что Бог справедлив и дает каждому возможность исправиться. Но наступит день окончательной справедливости — день высшего суда, и тогда каждому воздастся по заслугам.

387

восстановлена на небе. Но из первого вовсе не вытекает второе. Вполне может быть и так, как говорил пушкинский герой: «Нет правды на земле. Но правды нет и выше».

♦ Рассел по этому поводу пишет: «Представьте себе, что вы получили корзину апельсинов, раскрыли ее и обнаружили, что весь верхний слой апельсинов сгнил: ручаюсь, что вы не



станете рассуждать: „Внизу апельсины должны быть хорошими, чтобы восстановить равновесие“. Нет, вы решите: „Наверное, вся корзина никуда не годится“; и именно таким будет ход рассуждений научно мыслящего человека о Вселенной. Он решит: здесь, в этом мире, мы обнаруживаем много несправедливого, и это дает нам основание предположить, что справедливость не правит в мире; следовательно, данный факт служит нравственным аргументом против существования божества, а не в пользу его существования». <sup>181</sup> ♦

Итак, все рассмотренные доказательства бытия Бога некорректны. *Достаточно надежных доказательств истинности религиозного миропонимания нет.*

А какими аргументами пользуются атеисты, чтобы доказать несуществование Бога и тем самым опровергнуть религиозные взгляды?

### АРГУМЕНТЫ ПРОТИВ РЕЛИГИИ

Рассмотрим вкратце некоторые из наиболее существенных доводов атеизма.

1. Если Бог один, то почему существует множество различных религий, каждая из которых объявляет себя истинной? Сам факт наличия многих «истинных» религий вызывает сомнение в истинности их всех.

В богословской литературе обычно отвечают на это следующим образом: разные религии — это разные пути и подходы к познанию единого Бога.

2. Религия ставит веру выше разума. Ее установка: сначала поверь, и тогда узнаешь истину. Требуя принятия на веру своих догматов, религия

<sup>181</sup> Рассел Б. Указ. соч. С. 104.

возводит в достоинство не критичность мышления. А это позволяет ей оправдывать любые нелепости неспособностью слабого человеческого разума понять Божественный замысел.

Но, говорят богословы, человек не может жить без веры. Вера не закрывает разуму возможность для размышлений, а лишь направляет наш разум и придает ему силы. Наука тоже зиждется на постулатах и аксиомах, принимаемых на веру без доказательств (этот контраргумент, правда, не учитывает, что в науке, в отличие от религии, недоказанные положения считаются не абсолютными истинами, а всего лишь гипотезами).

3. Религиозные предания, содержащиеся в священных текстах, противоречат данным науки (например, библейские и коранические легенды о сотворении мира Богом и др.).

В ответ богословы задают вопрос: а как же мог Бог несколько тысяч лет назад, когда современных научных знаний о мире не было, объяснять людям возникновение и устройство мира? Ему приходилось выражаться на понятном людям того времени языке. Но можно в религиозных рассказах при соответствующем их толковании усмотреть сходство с современными научными представлениями.

4. Религия заставляет людей соблюдать заповеди Божьи, запугивая их адскими муками на том свете. Религиозная нравственность держится на страхе перед наказанием за грехи, а нравственность, основанная на страхе, — это не подлинная, исходящая из внутренних самопроизвольных велений сердца нравственность.

В богословской литературе этот аргумент обычно отвергается на том основании, что Бог предоставляет людям свободу морального выбора. Их нравственность должна базироваться на любви к Богу и самостоятельном решении следовать его заветам. Но и страх перед наказанием Божьим вреда не приносит, ибо служит добру.

388

5. Атеисты указывают, что сама идея Бога противоречива. Вот некоторые из противоречий, которые обнаруживаются в религиозных представлениях о Боге:

а) всемогущество Бога — логически противоречивое понятие. Еще средневековые схоласты становились в тупик перед вопросами: Если Бог всемогущ, т. е. может все, то в состоянии ли он согрешить? или превратить распутницу в девственницу? или сделать квадратный круг? Особенную известность получил коварный вопрос: может ли Бог создать такой камень, который он не может поднять? При любом ответе Бог оказывается, не всемогущим.

б) религия учит, что Бог обладает одновременно и всемогуществом, и бесконечной добротой. Но если это так, то почему в мире существует зло? Если Бог не может его уничтожить, то он не всемогущ. Если же не хочет, то он не добр. Если и не хочет, и не может, то он и не добр, и не всемогущ, т. е. не Бог. Если и хочет, и может, то почему же тогда все-таки мир полон зла?

в) Бог не может быть одновременно всеблаг и вездесущ, как это утверждает религия. Ибо если он вездесущ, то он испытывает страдания от творящегося в мире зла и несправедливости. А

если сам себе доставляет страдания, то он не всеблаг даже по отношению к себе, не говоря уж о людях.

г) Бог не может одновременно обладать и всеведением, и абсолютной свободой действий. Ибо если он всеведущ, то знает наперед все, что будет делать, а если знает это, то его действия предопределены заранее его собственным предвидением, и потому он уже не свободен в их выборе. А если он не знает своих будущих действий, то он не всеведущ.

В богословии подобные противоречия разрешаются по-разному. Лейбниц в «Теодицее» устраняет их, вводя тезис о том, что Бог может все, кроме одно-

го: он не может нарушать законы логики, т. е. логика разумного мышления — выше самого Господа. Но чаще всего тот факт, что люди при попытках разобраться в природе Бога впадают в противоречия, просто считается еще одним свидетельством слабости нашего разума и нашей неспособности понять Бога. 6. Развитие научного знания не дает никаких оснований для того, чтобы признать присутствие Бога во Вселенной. Физические процессы во Вселенной совершаются по своим естественным законам, и существование Бога не оказывает никакого воздействия на ход этих процессов. Никаких следов Божественного вмешательства в мир наука не обнаруживает, т. е. бытие Бога никак не проявляется в физическом мире. А для науки то, что никак не проявляется, что является принципиально ненаблюдаемым и необнаружимым, не может считаться существующим. Если наука может обойтись без ссылок на Бога, то она и не находит нужным признавать его существование.

♦ Позицию науки по отношению к Богу четко сформулировал Лаплас, который сказал Наполеону, спросившему, почему ученый в своем труде «Изложение системы мира» ни разу не упоминает Бога: «Я не нуждался в этой гипотезе». ♦

Этот аргумент «от науки», однако, нисколько не смущает богословов. В самом деле, Бог нематериален и потому недоступен физическим методам исследования. Наука попросту неспособна своими методами обнаружить присутствие Бога. Но это вовсе не означает, что его нет. Знание о бытии Бога — сверхнаучно, оно устанавливается не наукой, а религией.

Таким образом, *опровергнуть идею бытия Божия атеистам не удается.*

Есть основания полагать, что *ни доказать, ни опровергнуть истинность религии принципиально невозможно.* И то же самое относится к атеизму. А поскольку это так, то вывод, который вытекает отсюда, состоит в следующем: быть верующим или быть атеи-

389  
стом — это вопрос, который каждый может решать по собственному усмотрению. Это дело *свободного личного выбора.*

*«Каждый выбирает для себя*

*Женщину, религию, дорогу.*

*Дьяволу служить или пророку —*

*Каждый выбирает для себя».*

*Ю. Левитанский*

Из сказанного понятно, почему в современной культуре принято считать, что религия есть «дело совести», в которое никто не вправе вмешиваться и навязывать человеку ту или иную позицию. Отсюда, в частности, следует чрезвычайно важный принцип: *религия должна быть отделена от государства*, т. е. государство не должно своей властью принуждать граждан исповедовать какую-либо религию или не исповедовать никакой религии вообще. В цивилизованном обществе каждый вправе быть атеистом или приверженцем любой религиозной конфессии (если только она не связана с антиобщественными, уголовно наказуемыми деяниями).

### 3.10. РЕЛИГИЯ И АТЕИЗМ В СОВРЕМЕННОМ МИРЕ

В наше время понимание того, что любая религия есть развитый, развернутый в мировоззренческую систему миф, все больше входит в общественное сознание и становится важным элементом современной культуры. Степень влияния религии на жизнь и культуру современного цивилизованного общества значительно ниже, чем в прошлом, и со временем продолжает снижаться (хотя в зависимости от конкретных обстоятельств в обществе происходят то спады, то подъемы религиозности).

♦ «Дехристианизация в России, где веру топтали в открытую, и на Западе, где процесс размывания христианства шел подспудно, привела к более или менее одинаковому итогу: в церковь ходят около 5% населения», — отмечает живущий во Франции христианский

философ и издатель Никита Струве.<sup>182</sup> ♦  
<sup>182</sup> «Литературная газета», 10 февраля 1999 г.

Однако это не означает, что религия, как утверждают некоторые атеисты, «отмирает». В отличие от других мифов религия, как было установлено выше, есть миф *неопровержимый*. Это делает ее долговечной. Поэтому в целях культурного развития общества необходимо не столько «разоблачать» религию, сколько опираться на ее возможности позитивного влияния на общественную жизнь и ограничивать негативные тенденции, крайним выражением которых являются различные проявления религиозного фанатизма.

«Если бы Бога не было, его следовало бы выдумать», — сказал как-то Вольтер. Люди так и сделали. И независимо от того, соответствует ли их представление о Боге действительности, оно существует в культуре и оказывает существенное воздействие на общественную жизнь.

Опасными для общества являются религиозный фундаментализм, претендующий на установление господства какой-либо конфессии в мире, религиозный догматизм и консерватизм, пытающийся сковать свободомыслие и подчас встречающий в штыки новейшие научные достижения (клонирование, генная терапия, пересадка органов и т. п.). Но следует помнить, что религия несет важные социальные функции, о которых говорилось выше. Общество ни в прошлом, ни в настоящем не может обойтись без нее. Менее чем через полвека после того, как Ницше шокировал добропорядочную европейскую публику, вбросив в западную культуру сенсационную идею: «Бог умер!», две идеологии, основанные на «мертвом Боге» — фашизм и коммунизм — занялись массовым умерщвлением и самого человека в лагерях смерти.

По сравнению с религией атеизм — мировоззренческая позиция более трудная и более ответственная. Атеист не перекладывает на Бога решение проблем морали. Не уповая на Бога, он сам берет на себя обязанность определять, что есть добро и зло. Религия,

<sup>390</sup>

по *сути* дела, объявляет нравственные поступки выгодными, а безнравственные — невыгодными: за первые человек получает награду в виде вечного блаженства в раю, а за вторые наказывается вечными мучениями в аду. Верующий все время чувствует присутствие вездесущего Бога за своей спиной и напоминает шофера, который соблюдает правила движения, поскольку находится под наблюдением милиционера. Но хороший шофер — тот, кто соблюдает правила потому, что считает нужным всегда это делать, независимо от того, контролируются его действия или нет. Атеист не надеется на награду за нравственное поведение и не боится Божьей кары за безнравственность. Если он решает выполнять нормы морали, то он это делает бескорыстно. Атеистическая нравственность, очевидно, требует от человека большей стойкости, чем нравственность религиозная, и больше подходит для людей твердой воли, самостоятельных и склонных решать свои проблемы с помощью собственного разума, а не на основе подсказок «свыше». Но для множества людей страх

перед Богом и упование на его моральную поддержку оказывается необходимым. Как метко выразился известный биолог А. Любищев, «религия нередко оказывается успешной там, где сил разума не хватает для борьбы с теми или иными пороками».<sup>184</sup>

Совершенно неоправданным является в наши дни как стремление «искоренить» религию, которое было присуще советской власти, так и нынешнее безудержное ее почитание и восхваление, вошедшее в моду среди некоторых кругов нашей культурной и политической элиты. Если раньше, в советское время, власти заставили почти полностью умолкнуть голос церкви и нельзя было и слова молвить в защиту религии, то теперь становится едва слышным голос атеизма и считается неприличной чуть ли не любая критика религии и церкви. Современной культуре чужд дух обязательного официального единомыслия и нетерпимости к инакомыслию. Она плюралистична и должна быть достаточно либеральной, чтобы дать человеку полную свободу в выборе религии или атеизма, в их пропаганде или их критике.

## §4. ИСКУССТВО

### 4.1. О СМЫСЛЕ СЛОВА «ИСКУССТВО»

Древние греки называли искусством «умение создавать вещи в соответствии с определенными правилами».<sup>183</sup> К искусству они относили, помимо зодчества и ваяния, также и ремесленниче-

ство, и арифметику, и вообще всякое дело, где требуется действовать по определенным правилам. В таком смысле искусство понималось в течение двух с половиной тысячелетий — до XVI в. В XVI-XVIII вв. ремесло и науки постепенно перестали называть искусствами. Французский философ Ш. Батте в XVIII в., определяя искусство как «творение прекрасного», выделил 7 видов «изящных искусств»: живопись, скульптуру, архитектуру, музыку, поэзию, красноречие, танец. С тех пор этот перечень стал намного длиннее. Но понятие искусства в настоящее время используется весьма неоднозначно. В современных толковых словарях указывается, что слово «искусство»

<sup>188</sup> Татаркевич В. Дефиниция искусства // Вопросы философии. 1973. № 5. С. 67.

<sup>184</sup> Любищев А. А. Этика и эстетика. В кн.: Эфроимсон В. Генетика этики и эстетики. СПб., 1995. С. 269.

391

в русском языке употребляется в трех разных смыслах. Оно может означать: 1) любое занятие, требующее определенных знаний и умений («военное искусство», «искусство вязания», «искусство вождения автомобиля»); 2) мастерство, *искусность* в каком-либо деле (можно «проявить искусство» в чем угодно — в колке дров, составлении шпаргалок, ведении переговоров и пр.); 3) сфера художественной деятельности и ее продуктов — художественных произведений. Слову «искусство» можно придать предельно широкий смысл, если исходить из того, что «искусственное» противостоит «естественному». Ибо всякий артефакт, т. е. любой феномен культуры, в отличие от явления природы, имеет искусственное происхождение, а потому есть результат некоего «искусства». При таком толковании этого слова к «искусству» придется отнести всю человеческую культуру и все, что ею порождено.

Однако речь сейчас пойдет об искусстве в более узком, третьем смысле — как о художественной деятельности и ее результатах. Это лишь часть всего мира культуры, хотя и очень существенная его часть.

## 4.2. ИСКУССТВО НА ЗАРЕ ЧЕЛОВЕЧЕСТВА

Согласно археологическим данным, зарождение первобытного искусства происходит в эпоху верхнего палеолита (45-40 тыс. лет от современности). Это время формирования вида *Homo Sapiens* — Человека Разумного. У более ранних наших предков, видимо, еще не сложились те психические способности, которые необходимы для художественного творчества: ведь для него требуется развитое воображение, умение воплощать мысленные образы в знаковых структурах (артефактах), выработка эстетических ценностей и идеалов. По вопросу о причинах появления искусства давно идут споры. Одни авторы выводят его из «художественного инстинкта», будто бы биологически свойственного человеку, другие — из потребности в привлечении половых партнеров, третьи видят в нем форму развития игрового поведения, существующего уже у животных, четвертые — побочный продукт развития религиозно-культурных ритуалов. Однако в современной науке наиболее обоснованным считается представление, что искусство возникает в первобытном обществе как социально обусловленная форма человеческой деятельности, с помощью которой люди стремились решать какие-то практические задачи своей жизни.

Древнейшие археологические находки в области первобытного искусства — это изображения животных, растений и людей на стенах пещер; костяные женские фигурки; украшенные орнаментальной резьбой каменные орудия (ножи, наконечники копий); примитивные музыкальные инструменты, представляющие собою просверленные рога, трубчатые кости с боковыми отверстиями, колотушки.<sup>185</sup> Найдены наскальные рисунки времен мезолита (среднекаменного века, наступившего после палеолита), изображающие многофигурные бытовые, охотничьи, военные сцены, а также танцевальные композиции. Танцы, по-видимому, были весьма разнообразны: бытовые и ритуальные, охотничьи и военные, мужские и женские.

Палеолитическая и мезолитическая графика и пластика отличались реалистичностью и экспрессивностью. При изображении людей и животных выделялись, главным образом, их наиболее важные, практически значимые черты. Например, в женских статуэтках гиперболизировались те части тела, которые

<sup>185</sup> По мнению некоторых ученых, самым первым опытом изобразительной деятельности древних людей следует считать найденные в пещерах на территории Европы кости пещерного медведя,



размещенные в определенном порядке. (Столяр А. Д. Происхождение изобразительного искусства. М., 1985. С. 262.)

392

связаны с детопроизводительной функцией — грудь, живот, бедра. В более позднюю эпоху неолита (новокаменного века) наблюдается стремление к нарочитой условности, схематичности изображения животных и людей. Так, в австралийском племени аранда человек изображается знаком вида  $\delta$ , два человеку у костра знаками  $\delta O E$ . В декоративной обработке утвари и оружия, в наскальной петроглифике (высеченном на камне рисунке), в росписи и вышивке одежды преобладают геометрические фигуры — круги, спирали, кресты, полумесяцы и т. п. Ученые связывают такой поворот в стиле изобразительного искусства с развитием абстрактного мышления, а также с тем, что при переходе от охотничьего хозяйства к земледелию стимулы к изображению зверей стали ослабевать, а стимулы к художественному выражению человеческой индивидуальности еще только зарождались.<sup>186</sup>

По всей видимости, уже в ранне-первобытные времена художественное творчество опиралось на мифологические представления и имело магический смысл. Люди рисовали, плясали, пели потому, что считали эти действия способствующими успеху в их повседневных делах — в охоте, быту, войне, в их взаимоотношениях с природными силами, животными, растениями и т. д.

Выше (гл. 3, § 2.2) уже приводились примеры, показывающие, как логика мифологического мышления, принципы антропоморфизма и «сопричастности» приводили первобытного человека к установлению воображаемых связей между явлениями на основе их сходства или смежности по каким-либо признакам (например, показ теневых изображений животных перед охотой воспринимался как средство обеспечения успеха в охоте на этих животных).

♦ Как пишет М. С. Каган, во внешнем мире «первобытный человек находил... *самого себя*, потому что «изгнать», «выпарить» из художественно познаваемого объекта свое к нему отношение он не мог. Например, в сказках народов Севера, героями которых были росомаха и лисица, морж и кит, очень метко и точно запечатлены реальные особенности животного, ибо именно на них был устремлен глаз художника, но одновременно каждое животное ведет себя в этих сказках *не по-звериному, а по-человечески*]. Неудивительно, что недалеко ушедший от первобытного человека Дерсу мог говорить известному нашему этнографу и писателю Арсеньеву: «Наша так думай: это земля, сопка, лес — все равно люди... » И кабаны для Дерсу, и вода, закипающая в чайнике, — «все равно люди, только рубашка другой».<sup>187</sup> ♦

Следуя Кагану, можно указать три аспекта первобытного искусства:

- 1) его мифологическую основу, на почве которой формировалась зарождающаяся художественная образность;
- 2) его вплетенность в практику как деятельности, которая в сознании первобытных людей представлялась необходимой для решения практических задач;
- 3) его ритуально-магический характер, придававший художественному творчеству облик игрового действия.<sup>188</sup>

Первобытное искусство было *синкретичным*. Его синкретичность заключалась и в том, что оно существовало в нераздельном единстве с другими формами материальной и духовной деятельности; и в том, что три указанные его аспекта нераздельно сопровождали друг друга во всех произведениях искусства; и в том, что различные художественные средства — графические, пластические, звуковые, словесные, хореографические — использовались,

<sup>186</sup> См.: Алексеев В. П., Першиц А. И. История первобытного общества. М., 1990. С. 248-249.

<sup>187</sup> Каган М. С. Эстетика как философская наука. СПб., 1997. С. 219.

<sup>188</sup> Связь искусства с игрой прослеживается вплоть до нашего времени — это и актерская игра, и игра на музыкальных инструментах, и художественный элемент в спортивных играх — футболе, гимнастике, шахматах и др. (см. также гл. 6, § 6).

393

как отмечает Каган, «совокупно», а потому живопись, музыка, слово, танец не разделялись как особые формы искусства. Не было в древности и разделения между творцами, исполнителями и потребителями искусства: каждый мог выступать в любой из этих ролей.

Если, по Энгельсу, труд создал человека, то к этому следует добавить: и труд в сфере искусства. Как доказывал Энгельс, в труде развивались мышление и речь, поскольку в ходе трудовой деятельности возникала потребность в приобретении знаний и обмене информацией

для координации совместных действий. Но непосредственно в самом трудовом процессе люди заняты делом, а не разговорами. Когда в ходе охоты перед тобой оказывается саблезубый тигр, не очень-то много времени для обдумывания и согласования смыслов, содержащихся в речевых звуках. Дальше простейших сигналов, какие есть и у животных, — криков опасности, боли, страха, ярости — тут продвинуться в развитии речи трудно... Язык как средство человеческого общения и мышления развивается скорее *в связи* с трудом, чем непосредственно в нем.

Можно полагать, что весьма существенную роль в этом процессе играли коллективные магические ритуалы типа танцевальных пантомим, которые в игровой форме имитировали совместные трудовые действия, хозяйственные операции, половые отношения, важные события племенной жизни. Так, в мужском охотничьем танце, предварявшем выход на облаву, участники вонзали в рисунок зверя дротики. Это служило, по законам мифологического мышления, магическим средством обеспечения последующей успешной охоты (в соответствии с принципом «подобное вызывает подобное»). Фактически подобное театральное действие функционально было подготовкой, репетицией будущей облавы на зверя. А после возвращения с охоты оно могло выступать как «рассказ» о ней. В таком действе синкретично соединялись танец, мими-

ка, музыкально-ритмическое звучание колотушек, просверленных рогов и трубок, маски, графические и пластические изображения. В «звуковое сопровождение» включались песенные напевы и членораздельные речевые сигналы. Например, имитация броска копья сопровождалась определенным, постоянно повторяющимся звукосочетанием, которое становилось фонематическим знаком, обозначающим это действие (бросание копья), а заодно и само копье (известно, что в примитивных языках одним словом обозначается и действие, и предмет, с которым оно связано). При этом сами действия постепенно могли редуцироваться и замещаться звукосочетаниями, смысл которых состоял в их обозначении. Очевидно, тут *по поводу трудового процесса* в гораздо большей мере создавались условия для развития языка, чем непосредственно в самом трудовом процессе. Вербальный язык выступал как кодовая система, окруженная другими кодами — «языками» действий, жестов, мимики — и выделяющаяся среди них своим удобством.

В позднепервобытные времена художественная графика становится формой перехода к пиктографическому (рисуночному) письму (Часть 1, гл. 2, § 6). Широкую известность получила, например, «Красная запись» североамериканского индейского племени делаваров, в которой 184 рисунка на древесной коре изображают предания об исторических событиях, происшедших в племени от начала мироздания до появления европейских колонизаторов.<sup>189</sup>

Таким образом, можно сказать, что не только труд, но и *искусство вместе с трудом* создало человека. И подобно труду, оно остается условием и средством его существования и совершенствования на протяжении всей истории человечества. Встречающееся ныне довольно часто отношение к искусству как к лишь

<sup>189</sup> Алексеев В. П., Першиц А. И. Указ. соч. С. 248.

394

какому-то необязательному добавлению к более насущным жизненным благам - опасно! Если бы люди перестали заниматься искусством, это грозило бы возвратом к животному образу жизни. Зачем нужны материальные жизненные блага, если человек, словно животное, становится их бездуховным потребителем? Даже трудовая жизнь, в которой работа поглощает все силы и нет времени испытать радость общения с искусством, не спасает человека от этой угрозы: он превращается в «рабочую лошадь», в «частичного человека», лишённого полноценного культурного бытия и обитающего на «обочине культуры». В обществе, где пренебрегают искусством, люди звереют. Их уделом становится биологическое существование, погоня за примитивными чувственными удовольствиями. История свидетельствует, что в самые тяжелые времена в народе не исчезает стремление к художественному творчеству. Это дает ему силы сохранять и совершенствовать человеческий, культурный образ жизни. К сожалению, бывает так, что государство не только считает «излишней роскошью» поддерживать развитие искусства, но и гасит в народе тягу к нему. И тогда образуется культурный вакуум, заполняемый ростом пьянства, наркомании, преступности и бандитизма.

### 4.3. ДИФФЕРЕНЦИАЦИЯ И ИНТЕГРАЦИЯ ВИДОВ ИСКУССТВА

В истории художественной культуры переплетаются два противоположно направленных процесса. С одной стороны, идет процесс дифференциации: искусство выходит из первоначального синкретичного состояния, отделяется от других форм культуры и разделяется на различные виды. С другой стороны, происходит интеграция искусства с другими формами культуры и его различных видов друг с другом, что ведет к появлению его новых, синтетических разновидностей.

#### «ЧИСТОЕ», ПРИКЛАДНОЕ И САМОДЕЯТЕЛЬНО-РАЗВЛЕКАТЕЛЬНОЕ ИСКУССТВО

Рассматривая эволюцию искусства как развертывание первоначально слитых воедино аспектов художественной деятельности (мифологического, практического и игрового), можно заметить, что в ходе своей истории оно расчленяется на три потока (см. рис. 3.2).

Первый — это «чистое», «свободное» искусство, произрастающее из потенций, заложенных в мифе. Его особенностью является то, что оно отделено от утилитарных, практических целей. Это, например, станковая живопись, художественная проза и поэзия, театральный спектакль, концертная музыка. Произведения искусства такого рода не предназначены для какого-либо иного использования, кроме как получение наслаждения от знакомства с ними (хотя, вообще говоря, их можно использовать и как средство решения каких-то задач — политических, воспитательных, рекламных или просто как товар для продажи). Культурная значимость их определяется исключительно их художественными достоинствами, и только в силу последних они и могут иметь еще какую-либо ценность.

«Свободное» искусство есть искусство профессиональное. Его создают мастера-художники для показа, слушания, чтения, что предполагает существование слушающей, смотрящей, читающей публики. *Создатели* искусства здесь отделены от его *потребителей*. Создатели — это большей частью профессионалы, а потребители — большей частью непрофессионалы. Художественное творчество в сфере «свободного» искус-

Рис. 3.2

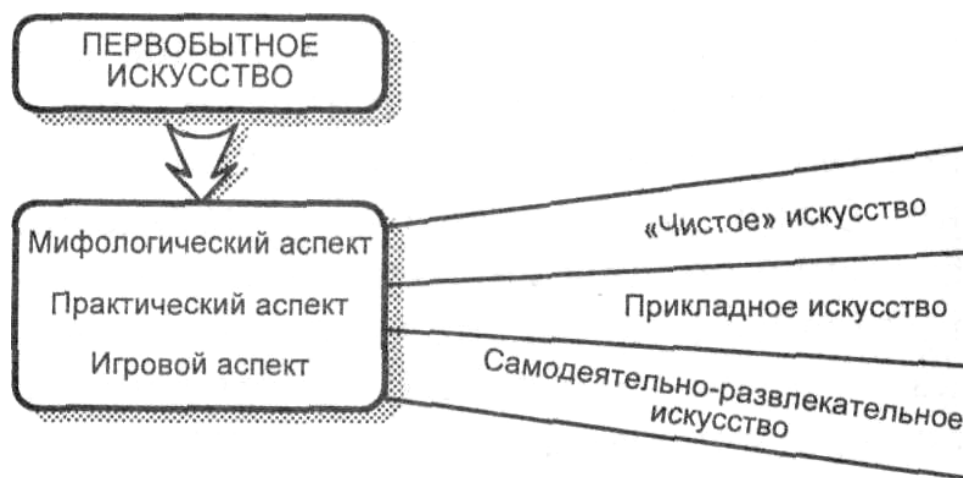

395

ства приобретает общественный, культурный смысл только тогда, когда находятся потребители и ценители его продуктов. Творческий успех немислим без общественного признания — если не у современников, то у потомков. Поэтому для развития «свободного искусства» нужны не только его творцы, но и заинтересованная в нем публика. Второй поток — это прикладное искусство. Оно сохраняет и развивает идущую от глубокой древности влеченность художественной деятельности в практику. На протяжении всей истории общества искусство не порывает связи с другими формами человеческой деятельности и продолжает служить средством придания эстетического («красивого») облика их процессам и продуктам. В любой культуре сохраняются такие традиционные виды прикладного искусства, как художественное оформление практически полезных вещей — одежды, посуды, мебели, орудий труда, оружия и т. д., создание ювелирных изделий и украшений, архитектура, парфюмерное, парикмахерское, кулинарное искусство.

Наряду с этим в зонах соприкосновения искусства с социальной практикой появляются и новые ветви прикладного искусства, связанные с развитием общественной жизни, техники,

науки. За последние несколько веков родились художественно-публицистическая и художественно-научная («научно-популярная») литература, полиграфическое искусство и книжная графика, художественная фотография и компьютерная графика, технический дизайн, искусство рекламы и многие другие варианты прикладного искусства.

Изделия прикладного искусства, в отличие от «чистого», предназначены для утилитарных функций. Художественная отделка и обработка изделий является хотя в принципе и необязательным, но целесообразным делом, поскольку привлекает к ним внимание и доставляет эстетическое удовольствие. В прикладном искусстве значительное место занимает традиционный народный промысел (палехские шкатулки, вологодские кружева, хохломская роспись, резьба и т. п.). Шедевры его нередко создаются руками «народных умельцев». Однако и здесь все большую роль играет профессионализм, отделяющий творцов от пользователей.

Третьим потоком является самодеятельно-развлекательное искусство. Это, например, танцы и песни, исполняемые людьми не столько для других, сколько для себя, для собственного удовольствия. Сюда же относятся разнообразные художественные развлечения — любительские «хобби», в которых иногда достигается высочайшая степень мастерства и артистизма (художественная самодеятельность, рисование, изготовление моделей и пр.). Здесь нет разделения на профессионалов-творцов и непрофессионалов-потребителей искусства: развлекательно-игровое искусство непрофессионально (хотя из него и могут выйти подлинные профессионалы). Смысл его существования — не в создании высокохудожественных произведений, а в «творческом самовыражении» личности, актуализации ее эстетических потребностей и вкусов.

Между указанными тремя потоками художественной деятельности нет резких граней.

♦ «Чистое» искусство часто используется в утилитарном аспекте — например, как средство пропаганды социально-политических идеалов. Так, партийная власть в СССР немало преуспела в том, чтобы превратить художественную литературу («советскую» — в отличие от «антисоветской»), как того требовал Ленин, в «партийное дело».

Изделия прикладного искусства подчас приобретают характер произведений «чистого» искусства — когда они не используются по назначению, а предназначены лишь для любоваться ими. Декоративная ваза, становясь музейным экспонатом, утрачивает утилитарную функцию. Табакерки Фаберже замечательны своей красотой, а вовсе не тем, что в них удобно хранить табак.

Деятели «чистого» искусства нередко творят «для себя», не предполагая обнародовать то, что сотворили. А самодеятельно-развлекательное «художественное самовыражение» участников плясок

396

и празднично-карнавальных шествий, массовых зрелищ, эстрадных концертов и дискотек ныне нередко организуется профессионалами-режиссерами.

Однако эти интеграционные тенденции не устраняют различия между «чистым», практическим и самодеятельно-развлекательным искусством.

## **ВИЗУАЛЬНЫЕ, АУДИАЛЬНЫЕ, СЛОВЕСНЫЕ И СИНТЕТИЧЕСКИЕ ИСКУССТВА**

Другой подход к описанию дифференциации и интеграции искусства опирается на происходящее исторически развитие способов художественной деятельности. Эти способы различаются в зависимости от того, какие семиотические средства в них используются (т. е. в каком знаковом материале кодируется социальная информация, содержащаяся в продуктах художественной деятельности). Для искусства первостепенное значение, имеет специфика знаков, обусловленная особенностями их восприятия людьми. Язык живописи — это *воспринимаемые зрением* семиотические средства, а язык музыки — семиотические средства, *воспринимаемые слухом*. Творец, создающий произведение искусства, ориентируется на то, что оно будет восприниматься через определенные органы чувств. Искусство художника рассчитано на зрячих, а музыканта — на слышащих. Никто не стал бы писать живописные полотна для слепых или сочинять скрипичные концерты для глухих.

С совершенствованием способов использования семиотических средств художественной деятельности происходит их вычленение из первобытного синкретического единства. В результате эти способы превращаются в особые, относительно самостоятельные виды искусства, различающиеся по своим семиотическим средствам. В одних используются *визуальные*



семиотические средства — видимый, воспринимаемый зрением знаковый материал; в других — *аудиальные*, т. е. слышимый, воспринимаемый слухом знаковый материал. Соответственно, можно выделить два типа искусств: *визуальные* и *аудиальные*.

Наиболее богатым по разнообразию используемого знакового материала является визуальный ряд (через зрение, по данным психологических исследований, мы получаем до 90% информации). Визуальные искусства разделяются на два класса — *статические* (когда художественные произведения воплощаются в неподвижном знаковом материале; изменение его разрушает эти произведения) и *динамические*, или процессуальные (включающие в художественные произведения движение как семиотическое средство). Статические искусства можно назвать также «вещными», поскольку их произведения — это какие-то вещи (картины, скульптуры, архитектурные сооружения). Динамические искусства воплощаются, главным образом, в пластике движений *человеческого тела* (пантомима, танец). Движение и изменение *вещей* сравнительно редко используется в качестве семиотического средства искусства.<sup>190</sup> Однако с развитием техники появляются новые визуальные знаковые средства, включающие в произведения искусства движение (кино, компьютерная графика).

Аудиальные искусства оперируют только одним типом знакового материала — комбинациями звуков, различающихся по громкости, тону, ритму, тембру и пр. Художественная организация этого материала есть *музыка*. Здесь речь идет о музыке без слов (соединение музыки со словами — это вид синтетического искусства, о котором

<sup>190</sup> Примерами художественной организации самодвижущихся предметов могут служить фигуры животных и птиц, приводимых в движение скрытыми в них механизмами (механические часы-паулин Кокса в Эрмитаже), мобили (движущиеся художественные конструкции), а также «эстетика машинного зала» — зрелище, демонстрирующее гармонию согласованно движущихся машин. Однако популярность технического искусства такого рода невелика: многие склонные категорически отрицать его художественную выразительность.

397

речь пойдет ниже), т. е. имеется в виду инструментальная и бестекстовая вокальная музыка.

По сравнению со зрением и слухом информационная емкость осязания, кинестетических (мышечных) ощущений, обоняния, вкуса гораздо меньше, и потому возможности использования этих информационных каналов для создания произведений искусства ограничены. Если еще можно говорить о парфюмерном искусстве (создании художественных образов с помощью эстетически оцениваемых ароматов — «романтичных», «мужественных», «женственных» и пр.) и о кулинарном искусстве (правда, рассматривая его эстетику совместно с визуальным оформлением сервировки стола), то осязательно-кинестетической информации самой по себе, видимо, недостаточно для формирования на ее основе особого вида искусства.

Восприятие размеров, поверхности и температуры предметов с помощью осязательно-кинестетических ощущений (формы, тяжести, гладкости, остроты, теплоты и пр.) может играть лишь вспомогательную роль в визуальном их восприятии. Например, к зрительным образам видимых предметов добавляются в воображении — на основе предшествующего опыта — ощущения их легкости или тяжести, их поверхность «на глаз» оценивается как скользкая, липкая, шероховатая, бархатистая и т. п., цвета описываются как «теплые» и «холодные». Однако строить художественные образы на базе одной только осязательно-кинестетической информации не удастся, и этот канал используется до сих пор лишь в синкретическом единстве с другими (может быть, и он когда-нибудь станет основой какого-то особого вида искусства, но пока, во всяком случае, неясно, насколько это возможно).

♦ В Японии у женщин есть давний обычай носить за поясом парадного кимоно вместе с сумочкой или лакированной коробочкой миниатюрную скульптурку из кости или дерева («нэцке»), которая предназначена не столько для рассматривания, сколько для того, чтобы владелица для эстетического удовольствия время от времени брала ее в руки и поглаживала. Здесь предмет искусства рассчитан на осязательное восприятие. Но в культурных традициях обычно, наоборот, осуждаются попытки прикасаться руками к произведениям визуального искусства. Картины и скульптуры положено созерцать, не трогая их. ♦

Еще один тип искусств — это словесное искусство, устное и письменное. Хотя вербальные языковые знаки — слова, фразы — воспринимаются нами визуально (в письменном тексте) и аудиально (в устной речи), словесное искусство не является ни визуальным, ни аудиальным.

Ибо зримый или слышимый облик слов сам по себе не является его знаковым материалом. Разумеется, в художественном оформлении литературного текста может играть немаловажную роль его полиграфическое выполнение — качество печати, выбор шрифта, расположение на странице и пр. (например, поэт и архитектор А. Вознесенский в своих книгах выстраивает из слов разнообразные геометрические фигуры). Но художественная ценность визуально воспринимаемого литературного текста все же определяется не его внешним, зримым видом, а используемыми в нем *вербальными* средствами, т. е. языковыми *знаками* вместе с их *значениями*. Аналогичным образом звучание слов может быть важным компонентом художественной речи, особенно стихотворной («звукоспись» усиливает выразительность поэтического языка). Однако словесное искусство не есть искусство сочетания звуков речи, фоном. Суть его — опять-таки в связи слов с их *значениями*, а не просто со звучанием слов. Видимый и слышимый облик слов — не более чем дополнительное средство словесного искусства.

♦ У Семена Гудзенко есть такие строки:

*Мы не от старости умрем —*

*От старых ран умрем.*

*Так разливай по кружкам ром,*

*Трофейный рыжий ром!*

Здесь рокочущее звучание «р-р-р-р», перемежаемое шипением и жужжанием

398

«ст-ф-ж», напоминает оружейный грохот войны, свист пуль, гул боевых машин. Однако подобные ассоциации возникают благодаря тому, что мы знаем, *о чем* идет речь. Если бы мы не понимали смысла слов и, следовательно, общего смысла стихотворения, то не было бы почвы и для этих ассоциаций.

Другое дело — знаменитое «Дыр, бул, щир», сочиненное В. Хлебниковым: это набор бессмысленных буквосочетаний. Его можно воспринимать как некоторый вариант аудиального знакового материала, но нельзя отнести к словесному искусству. ♦

Звуковая речь и графическая письменность — это лишь различные внешние формы вербального языка как особой знаковой системы. В принципе возможны и иные его формы (например, слепые пользуются азбукой Брайля, в которой письменные языковые знаки выражаются в доступном осязанию коде). Язык как знаковая система отличается от всех других семиотических средств искусства не по своей аудиальной и визуальной форме, а тем, что *его знаки неразрывно связаны с определенными значениями*. Скажем, отдельный музыкальный звук или карандашный штрих сам по себе определенного смысла не имеет и приобретает его лишь в контексте целостной композиции — мелодии или рисунка. А отдельное слово несет в себе закрепленный за ним словарный смысл. И словесное искусство оперирует словами, взятыми вместе с их смыслом. Знаковый материал словесного искусства — это не воспринимаемые зрением или слухом языковые знаки как таковые, не слышимый или видимый облик слов, но *знаки, взятые совместно с их значениями*. Эта специфика семиотических средств словесного искусства отличает его от других искусств. Поэтому словесное искусство представляет особый тип искусства, основанный на знаковом материале вербального языка.

### Дифференциация искусства

*Дифференциация искусства* выражается в том, что возникают традиции, ограничивающие творца художественного произведения в выборе средств своей деятельности. Древнегреческие скульпторы раскрашивали статуи. Созданная Мироном скульптура богини Афины была покрыта золотыми пластинками, одета в роскошный наряд и украшена драгоценностями. Но уже в римские времена ваятели перестали прикрывать чем-либо поверхность скульптур. В поэзии правила стихосложения ограничивают выбор слов, заставляя стихотворца подбирать слова так, чтобы были соблюдены нормы стихосложения — размер, чередование ударных и безударных слогов, рифма. В танце (скажем, в вальсе) движения должны соответствовать заданному ритму и рисунку. Существует множество разновидностей, стилей, жанров искусства, и в каждом из них налагаются свои ограничения на средства художественного творчества. Казалось бы, что это должно мешать художнику, стеснять его свободу. Зачем же это нужно?

Дело в том, что видовые, стилистические, жанровые ограничения, с одной стороны, позволяют художнику сконцентрироваться на решении определенной творческой задачи. Отказ от раскраски статуй не только обнажает красоту мрамора или бронзы, но и заставляет зрителя обращать внимание на скульптурные формы, на пластику тела. Краска же только отвлекает от этого. Жанр портрета за счет отказа от изображения всего тела выделяет лицо и глаза. С другой стороны, ограничение художественных средств побуждает творца добиваться максимально полного

использования их возможностей. Это ведет к совершенствованию художественного мастерства, к достижению максимальной художественной выразительности с помощью лаконичных, скупых средств.

В сущности, знаковые средства, используемые в каждом из различных видов, разновидностей, жанров, стилей искусства образуют свойственный ему специфический *художественный язык*. Дифференциация искусства ведет к разработке множества художественных

399

языков. А это и создает необычайно богатые выразительные возможности искусства.

Параллельно с дифференциацией искусства на отдельные виды в истории культуры идет и противоположный процесс их *интеграции*. В отличие от первобытного синкретизма, связанного с неразвитостью семиотических средств искусства, эта интеграция происходит на основе возможностей их синтеза, возникающих в результате их исторического развития, обогащения и совершенствования.

Таким образом, выделяется еще один тип искусств — синтетические искусства. К ним относятся актерская игра, театр, кино и др.

В наше время возникает новый вид синтетического искусства, опирающийся на развитие компьютерной техники, — создание «виртуальной реальности». Сейчас еще трудно представить, что принесет в культуру это искусство. Возможно, что со временем «виртуальная реальность» станет принципиально новым типом художественного произведения, в котором стирается грань между искусством и действительностью. Если средствами компьютерной техники будет имитироваться воздействие внешних стимулов на *все* информационные каналы человека (что, по мнению специалистов, в принципе достижимо), то это будет восприниматься им как полная иллюзия реальности. Произведение «виртуального» искусства окажется эквивалентным фрагменту реальной жизни.

♦ Можно заметить, что в ходе истории человечества искусство все больше вторгается в жизнь людей. Логически экстраполируя эту тенденцию на грядущие времена, можно гипотетически представить себе, что в конце концов когда-нибудь в будущем оно станет окружать людей со всех сторон, сопровождать все их дела. И вся среда обитания людей будет эстетически оформлена и пронизана искусством. Искусство и жизнь сольются воедино: искусство станет жизнью, а жизнь — искусством. Мир человеческой культуры как бы превратится тогда в грандиозное художественное произведение. ♦

Классификация видов искусств в зависимости от используемого в них знакового материала представлена в *табл. 3.3*.

*Табл. 3.3*

Виды искусств	Знаковый материал
ВИЗУАЛЬНЫЕ ИСКУССТВА	Художественная организация воспринимаемого зрением знакового материала
<i>Статические (вещные)</i>	
Графика (ахроматический рисунок)	Линии (штрихи) на плоскости
Живопись (полихромная картина)	Штрихи и цвета (краски) на плоскости
Пластика (скульптура)	Объемные формы из твердых материалов (дерево, глина, гипс, бронза, камень)
Художественная фотография	Техническое воспроизведение проекции объектов, на плоскость (в различном материале)
Декоративное искусство	Графическая, живописная, пластическая обработка предметов окружающей человека обстановки
Архитектура	Объемные строительные сооружения, пластическое и цветное оформление их облика
Парковое искусство, икебана	Композиция растений
Дизайн	Форма, цвет, обработка поверхности технических объектов — помещений, машин, приборов
<i>Динамические (процессуальные)</i>	
Искусство телесной пластики — пантомима, танец (хореография)	Движение человеческого тела, жесты, мимика
Кинематические художественные конструкции — мобили, движущиеся автоматы	Движение вещей
Немое кино, компьютерная графика	Технически создаваемые оптические эффекты
АУДИАЛЬНЫЕ ИСКУССТВА	Художественная организация воспринимаемого слухом знакового материала (звуковых знаков)

Музыка	
Вокальная (бестекстовая)	Звучание человеческого голоса
Инструментальная	Звучание музыкальных инструментов
СЛОВЕСНЫЕ ИСКУССТВА	Художественная организация средств вербального языка
Литература — художественная проза, поэзия	Письменная речь (в поэзии — с ритмикой, рифмами)
Живое слово — сказительство, импровизация, художественное чтение	Устная речь и паралингвистические, т. е. невербальные речевые средства (интонация, ритмика, тембр)
СИНТЕТИЧЕСКИЕ ИСКУССТВА	Синтез визуального, аудиального, вербального знакового материала
Словесно-музыкальное искусство (вокальное и вокально-инструментальное)	Синтез музыкальных и речевых средств
Актерская игра	Синтез живого слова и процессуальных искусств
Сценические искусства (театр, эстрада, цирк)	Синтез живого слова, музыки, пантомимы, танца, статических искусств
Экранные искусства (кино- и телеискусство)	Синтез технико-оптических средств со всеми другими
Создание «виртуальной реальности»	Синтез всех средств искусства с ми имитации реальности

400

### ДРУГИЕ ВАРИАНТЫ КЛАССИФИКАЦИИ ИСКУССТВ

Дифференциация и интеграция искусства прослеживается также и в других планах.

На протяжении всей истории культуры особое значение придавалось различию между искусствами **«пространственными»** (статическими) и **«временными»** (динамическими, аудиальными, живой речью и всеми другими, на них основанными).

Это различие связывалось с тем, что «пространственные» произведения после их создания продолжают жить годами и веками, тогда как «временные» существуют только во время их творения: любоваться древнегреческой статуей Афины можно и сегодня, но пением Орфея могли наслаждаться только его древние слушатели.

Однако с конца XIX в., после изобретения Эдисоном фонографа и Люмьером кинематографа, возникла возможность записывать и сохранять «временные» произведения. Качество их воспроизведения — это чисто техническая проблема. Совершенствование способов аудио- и видеозаписи ведет к тому, что знаменитую фразу булгаковского Воланда «рукописи не горят» теперь можно отнести к любому произведению искусства: «не гореть» могут и уникальные выступления артистов, концерты, спектакли. А аудиозаписи песен нередко на эстраде заменяют живой голос, не говоря уж о том, что они, как и видеозаписи, могут с самого начала делаться в качестве тиражируемого «пространственного» или вещного произведения — наподобие книги, гравюры или фотографии.

Запись произведений временного искусства, конечно, не устраняет их отличия от произведений пространственного искусства: бытие (сюжет, содержание) первых протекает во времени, тогда как вторые развернуты в пространстве и от времени только портятся. Однако разница эта не абсолютна. Восприятие пространственного художественного произведения на самом деле требует от зрителя какого-то времени, а временное произведение (например, концерт) — какого-то пространства (зала, в котором оно исполняется).

♦ Любопытный пример относительности различия между пространственным и временным искусством продемонстрировали в 1989 г. в Нью-Йорке буддийские монахи. В течение двух недель они создавали из разноцветного песка «Калачакру» — образец мандалы (ритуального буддийского символа, имеющего вид сложной фигуры, в которой импровизируется какая-то оригинальная симметричная композиция из определенных канонических геометрических структур). А как только работа была закончена, все смешали, и песок был ссыпан в Гудзон. С точки зрения ньюйоркцев, это было уничтожением произведения искусства. С буддийской же точки зрения, произведение искусства заключалось не в результате художественной деятельности, а в ее процессе. ♦

Во многих видах искусств различается авторское и исполнительское искусство. В музыке, архитектуре, поэзии автором и исполнителем может быть как одно и то же лицо, так и разные люди. Исполнение музыкальных произведений требует особых способностей, которыми



композитор может и не обладать. Актерское искусство — это искусство исполнительское. В театре соединение драматурга и актера, режиссера и актера в одном лице — редкое исключение. А в вещных искусствах, наоборот, разделение автора и исполнителя почти не встречается (хотя и здесь оно возможно).

По-разному складывается в различных видах искусства соотношение между изобразительными и неизобразительными средствами художественного языка. Первые воспроизводят, имитируют в том или ином материале — красках, пластике, словах — предметы действительности (например, натюрморт); вторые же «беспредметны», они ничего не воспроизводят и не имитируют (например, орнаментальный узор). В зависимости от того, как и в какой мере эти средства использу-

401

ются, можно выделить «предметные» (изобразительные) и «беспредметные» (неизобразительные) виды искусства, а также промежуточные, соединяющие изобразительность и неизобразительность. Живопись, скульптура, литература, театр — это «предметные» виды искусства: художники, писатели, актеры выражают свои переживания и мысли через образы, отражающие объекты действительности. Наоборот, архитектура, музыка, хореография — «беспредметны»: архитектурные формы, музыкальные фразы, танцевальные па не являются подобиями каких-либо предметов, звуков или человеческих движений в реальной жизни (известный афоризм: «Архитектура — это застывшая музыка» подчеркивает сходство этих искусств). В языке декоративного искусства сочетаются «предметные» и «беспредметные» мотивы.

Правда, в изобразительных искусствах встречаются какие-то неизобразительные компоненты (например, в художественной повести — философские рассуждения). А неизобразительные произведения искусства иногда включают в себя элементы изобразительности (например, подражание звукам птичьего пения в вальсе Штрауса «Сказки венского леса»). Но это — лишь исключения, которые подчеркивают общие правила.

Следует, однако, отметить, что для модернистских течений в искусстве XX в. характерно стремление к трансформации традиционных языков искусства.

♦ Примеры тому: абсурдистская литература, в которой текст намеренно обесмысливается; абстрактная живопись, не изображающая никаких реальных предметов («Черный квадрат» Малевича и др.); конструктивистская архитектура, в которой предпринимаются попытки сделать здания своего рода гигантскими скульптурными изображениями (театр в форме трактора в Ростове-на-Дону, комплекс зданий университета в Екатеринбурге, представляющий в плане скрещенные серп и молот); звукоподражательная музыка, воспроизводящая шумы реальной жизни — собачий лай, металлический скрежет, гудки паровозов и т. д. ♦

Введение несвойственных данному виду искусства языковых средств, несомненно, расширяет его границы и может рассматриваться как одно из проявлений интеграционной тенденции. Однако за это приходится платить утратой прежних идеалов художественности, размыванием смысла произведений, созданных в несвойственном данному виду искусства языке.

В конце XX в. модернизм уступает место постмодернизму, который вновь обращается к классическим образцам изобразительного и неизобразительного искусства. Но уроки модернизма не прошли даром: они отчасти усвоены, а отчасти обусловили контрастные по отношению к модернистским новшества (гиперреализм, поп-арт и пр.). По словам У. Эко, постмодернизм — это ответ модернизму: прошлое нельзя уничтожить, ибо это ведет к немоте.

#### 4.4. ФУНКЦИИ ИСКУССТВА

Огромное разнообразие видов искусства приводит к вполне законному вопросу: что общего есть во всем этом разнообразии? Это вопрос о том, что же такое искусство, какова его сущность. Как уже говорилось, искусство есть сфера художественной деятельности. Но что составляет специфику этой деятельности, в чем состоит ее смысл, зачем и для чего она нужна?

♦ Существует множество разноречивых ответов на этот вопрос. Так, Л. Столович перечисляет 14 функций искусства: коммуникативная, социально-организаторская, социализирующая, воспитательная, просветительская, познавательная, эвристическая, развлекательная, гедонистическая, компенсационная, катарсическая, суггестивная, оценочная, прогностическая.<sup>191</sup>

<sup>191</sup> Столович Л. Н. Жизнь — творчество — человек (функции художественной деятельности). М., 1985.

402

Нетрудно заметить, что некоторые функции в этом перечне являются свойственными не

только искусству, но и другим формам культуры и всей культуре вообще (ср. Часть 1, гл. 1, § 4).

М. Каган замечает:

«Определяя основной смысл существования искусства, теоретики, критики и сами художники, да и «любители» искусства утверждали, например,

— что оно должно доставлять эстетическое удовольствие, улаживать и развлекать;

— что оно призвано воспитывать человека, быть «учебником жизни»;

— что оно способно объединять обе эти функции и «поучать, развлекаая»;

— что оно обязано уводить людей от жизненной скверны и устремлять их души к Богу;

— что оно предназначено для познания законов реального человеческого бытия;

— что высшая его цель — создание модели идеальной жизни, более совершенной, чем жизнь реальная, и звать человека к достижимому или только в искусстве обретаемому идеалу;

— что оно должно быть обличием пошлой и уродливой действительности, суровым и безжалостным «приговором над жизнью», чуждым какой-либо ее идеализации;

— что истинное его назначение — быть средством связи между людьми, особым «языком»;

— что ему следует быть, напротив, «самовыражением» личности, недоступным в принципе пониманию других людей, спонтанной и импульсивной «разрядкой» избыточной энергии;

— что искусству «на роду написано» быть «сном наяву», грезой, иллюзорным осуществлением несбывшихся желаний...»,<sup>192</sup> ♦

Все эти представления о задачах искусства — не выдумки фантазеров: они отражают цели, которые действительно преследовались теми или иными художниками в своем творчестве.

В литературе встречаются и другие варианты выделения и классификации функций и задач искусства. Рассмотрим несколько наиболее часто указываемых функций, которые выполняет искусство и ради которых люди к нему обращаются.

<sup>192</sup> Каган М. С. Эстетика как философская наука. СПб., 1997. С. 241-242.

### РЕКРЕАТИВНАЯ ФУНКЦИЯ

Самый простой и наименее требовательный подход к искусству: оно служит для отдыха и развлечения. В нем ищут средство психической разрядки, отвлечения от напряжения и забот будничной трудовой жизни. Чтобы выполнить эту функцию, искусство должно быть легко доступным, не требующим особых усилий для восприятия. Оно должно радовать глаз, веселить душу, быть «приятным», завлекать и забавлять. Многие люди ничего другого от искусства не ждут. Их общение с искусством сводится к тому, чтобы посидеть вечером у телевизора, послушать легкую музыку, попеть популярные песни, потанцевать, изредка сходить на эстрадный концерт. Более того, если для восприятия и понимания художественного произведения необходимо «шевелить мозгами», то это вызывает у них недовольство. Такие произведения отвергаются.

На рекреативную функцию ориентируется так называемое *массовое искусство* («массовая культура», «маскульт»), к нему относятся, например, многие телесериалы («мыльные оперы»), кинобоевики, детективные, многочисленные вокально-инструментальные ансамбли.

### ВОСПИТАТЕЛЬНАЯ ФУНКЦИЯ

Искусство выступает как средство воспитания, нравственного, духовного, социального совершенствования человека. Художественное произведение рассматривается как «учебник жизни». Нередко нравоучительность, назидательность в скрытой, а то и в явной форме является при этом его необходимым элементом (примером являются жития святых — излюбленный жанр религиозной литературы). Романы Руссо «Новая Элоиза» и «Эмиль» породила целую традицию «романов воспитания». Но и произведения, лишенные какого бы то ни было поучительного

403

тона, несут воспитательный заряд, — и даже больший, чем те, что прямо нацелены на воспитательные задачи. Отсюда — призывы соединить рекреативную и воспитательную функцию: «поучать, развлекаая».

Одна из важнейших проблем, которая обычно ставится в связи с воспитательной функцией искусства — проблема «положительного героя». От писателя или художника ожидают создания образов, которые могут служить примерами, эталонами нравственного поведения, образцами для подражания. В зависимости от социальных и нравственных идеалов, которые пользуются признанием в культуре, в качестве положительных героев могут изображаться безгрешные праведники, мудрецы, патриоты, революционеры, бескорыстные романтики, просто честные и порядочные люди.

Несомненно, многие замечательные произведения искусства выполняют воспитательную функцию. Татьяна в пушкинском «Евгении Онегине», Наташа Ростова в «Войне и мире» Толстого, сервантесовские Дон Кихот и Санчо Панса, доблестные мушкетеры, описанные Александром Дюма, Мастер и Маргарита у Булгакова — все они оказали огромное влияние на целые поколения читателей. Не только безусловно положительные герои, но и другие персонажи имеют воспитательное значение: их поведение дает примеры, показывающие, как следует и как не следует поступать. Тем, кто задумывался над жизнью лермонтовского «героя нашего времени» Печорина, преступлением и наказанием Раскольникова, злочлечениями братьев Карамазовых, судьбой Ильи Обломова, было из чего извлечь нравственный урок. Правда, не всегда духовное воздействие искусства благотворно. По свидетельству современников Гете, его книга «Страдания юного Вертера», в которой глубокая безответная любовь приводит героя к трагическому концу, вызвала среди немецких юношей волну самоубийств. Но воспитание искусством — не менее сложный процесс, чем воспитание самой жизнью. Упрощенно-назидательная литература, так же как и педагогически препарированное, прямолинейное преподнесение на школьных уроках положительных и отрицательных «черт» литературных героев, имеет мало общего с подлинной нравственной силой искусства.

### ИДЕОЛОГИЧЕСКАЯ ФУНКЦИЯ

Возможность использовать искусство в идеологической борьбе обусловлена тем, что в художественном произведении находят выражение определенные взгляды на общественную жизнь — как правило, характерные для той социальной группы, к которой автор принадлежит. Художники, занимающие активную общественную позицию, сознательно направляют свое творчество на защиту и пропаганду отстаиваемой ими идеологии. Но и в произведениях, авторы которых специально такой задачи не ставят, так или иначе отражаются социально-политические симпатии и антипатии, идеологические предпочтения, идейные позиции их создателей. Яркую социально-политическую окраску имеют произведения Шиллера, Свифта, Бальзака, Горького и других писателей. Христианско-религиозная идеология пронизывает многие произведения европейской живописи, литературы, музыки. И вместе с тем антиклерикальные, атеистические идеи воплощаются в творчестве Дидро («Монахиня»), Золя («Проступок аббата Муре»), А. Франса («Остров пингвинов») и др. В XX в. крупнейшие деятели искусства встали на борьбу с фашизмом и милитаризмом (Генрих и Томас Манны, Ремарк, Унамуно, Лорка, Пикассо и др.).

Острая идеологическая борьба в искусстве развернулась вокруг идей социализма. В. И. Ленин в статье «Партийная организация и партийная литература» (1905 г.) провозгласил принцип

404

«партийности искусства». Согласно этому принципу, беспартийного, свободного от идеологической направленности искусства не бывает. Беспартийность, по Ленину, есть идея буржуазная, а партийность — идея пролетарская. «Свобода буржуазного писателя, художника, актрисы есть лишь замаскированная (или лицемерно маскируемая) зависимость от денежного мешка, от подкупа, от содержания».<sup>193</sup> Марксистско-ленинская теория требует от деятелей искусства коммунистической партийности, которая состоит в открытом «служении делу строительства коммунизма». В СССР Коммунистическая партия осуществляла руководство литературой и искусством. Официально признанным и общеобязательным для советского искусства был метод «социалистического реализма», основой которого была коммунистическая идейность, изображение действительности «с точки зрения пролетариата», «в ее развитии к светлому коммунистическому будущему человечества». Всякие попытки отступления от «линии партии» сурово карались. Среди тех, кто подвергался осуждению за «идеологические ошибки», — Мандельштам и Пастернак, Ахматова и Цветаева, два лауреата Нобелевской премии по литературе — Солженицын и Бродский. Произведения, несущие антисоциалистические идеи, были под запретом. Тем не менее, даже в этих условиях подпольно распространялась диссидентская литература, по рукам ходили художественные «антиутопии» — такие, как «Мы» Замятина или «1984» Оруэлла, где подвергалась критике идеология советского тоталитарного государства и сатирически изображались идеалы коммунизма.

Стремление поставить искусство на службу власти имущим — давняя тенденция, появившаяся задолго до социализма. Уже в самых древних государствах знать содержала поэтов, художников, музыкантов, которые должны были прославлять своих господ и их деяния. Французский просветитель XVIII в. Дюбо писал: «Во все времена владыки народов прибегали к помощи картин и статуй, чтобы внушить своим подданным те или иные чувства, как религиозные, так и политические».<sup>194</sup>

♦ Один из зачинателей классицизма в литературе, французский поэт Малерб (1555-1628)

был придворным поэтом короля Генриха IV и всеми силами старался оправдать это звание. Он расхваливал достоинства единовластия, осуждал феодальную оппозицию, воспевал политику монарха, его подвиги, его мудрость:

*О король наш полновластный,  
Безгранична мощь твоя!  
Замыслы твои прекрасны,  
И ясна твоя стезя!*

Отдавали дань славословию в честь властей и многие другие выдающиеся художники. Хвалебные оды царицам сочинял, например, Ломоносов:

*Россия, коль счастлива ты  
Под сильным Анниным покровом!* ♦

Вместе с тем идеологическая направленность искусства часто находит выражение в язвительной критике правящей элиты, в суровом и беспощадном обличении ее пороков, в показе и осуждении несправедливости и уродливости существующих в обществе порядков. Примером тому могут служить сатира Салтыкова-Щедрина, поэзия Некрасова, картины Репина и др. Иногда даже без намерения автора его творчество приобретает идеологическое истолкование, что обычно заставляет авторитарную и тоталитарную власть с подозрением относиться к «безыдейным» художникам.

♦ Так, в советское время партийное руководство весьма неодобрительно оценивало музыку Шнитке, балет Якобсона, юмор Зощенко, абстрактную живопись, хотя критикуемые им произведения были, в общем, достаточно нейтральны в идеологическом отношении. Даже в детских сти-

<sup>193</sup> Ленин В. И. Полн. собр. соч. Т. 12. С. 104.

<sup>194</sup> Дюбо Ж.-Б. Критические размышления о поэзии и живописи. М., 1976. С. 48.

405

хах Корнея Чуковского усматривался подозрительный антисоветский смысл. В его «Крокодиле» видели пародию на революцию («Радуйтесь, звери, — вашему народу я даю свободу!»), в «Путанице» — язвительную критику советского режима («Кому велено чирикать — не мурлыкайте»), а в «Тараканище» — выпад против «великого вождя народов» Сталина («Поделом кровопийце усатому — чтоб ему провалиться проклятому!»).

♦

## ПОЗНАВАТЕЛЬНАЯ ФУНКЦИЯ

Из художественных произведений мы многое можем узнать. В живописи перед нами предстают исторические события, портреты выдающихся деятелей, национальные особенности быта, одежды, нравов. Картины Левитана воспроизводят облик русского ландшафта, пейзажи Н. Рериха дают нам впечатление о горах Северной Индии, а Айвазовский знакомит нас с разнообразием морской стихии. Федотов, Перов, Брейгель, Курбе, Гоген изображают сцены, позволяющие понять жизнь людей в разных странах и эпохах. Древнегреческие статуи доносят до нас сведения об античных идеалах красоты, а картины Дюрера и Рубенса свидетельствуют о том, как с течением времени изменились эти идеалы. Художник передает дух эпохи, национальный колорит культуры, может быть, даже лучше, чем ученый-этнограф или историк. Читая исторические повести и романы, можно почерпнуть массу впечатлений, которых не даст непосредственное изучение подлинных исторических документов. «Петр I» А. Н. Толстого, «Война и мир» Л. Толстого, «Красное колесо» А. Солженицына — это неоценимый клад сведений об истории России. Самый тщательный военно-стратегический анализ Великой Отечественной войны не заменит ее художественного отражения в книгах В. Некрасова, В. Гроссмана, Б. Васильева, кинофильмах М. Калатозова «Летят журавли» или А. Германа «Проверка на дорогах», в Седьмой симфонии Шостаковича и военных песнях. Золя упо-

доблял свое литературное творчество научному исследованию и считал, что его романы — это своего рода мысленные эксперименты, в которых изучается воздействие среды на героев. Художники нередко оказываются провидцами: они каким-то неведомым путем предугадывают будущее.

♦ В. Маяковский в поэме «Облако в штанах», написанной им в 1914-1915 гг., пророчествовал:

*Где глаз людей обрывается куцей,  
главой голодных орд,  
в терновом венце революций  
грядет шестнадцатый год.*

В одном из вариантов у него было: «грядет который-то год». Уточнив год, он, правда, чуть



ошибся в сроке.

Удивительное совпадение имен встречается в романе М. Булгакова «Мастер и Маргарита»: там в доме Грибоедова (Доме Литераторов) «пляшут» писатели Драгунский с Денискиным, упоминается и писатель Вайнер. Лет через тридцать среди советских литераторов действительно появились детский писатель Драгунский, одним из главных героев которого является мальчик по имени Дениска, и братья Вайнеры — авторы известных детективов. ♦

Художественное предвидение подчас опережает науку и оправдывается даже вопреки научным представлениям современников. Многие идеи, развитые писателями-фантастами, впоследствии воплощаются в действительность.

♦ Исследователи творчества Жюль Верна насчитали в его романах 108 научно-технических идей. Из них ныне осуществлены 98. У Герберта Уэллса из 86 идей к настоящему времени реализованы 77, у Александра Беляева из 50 — 47 (в наши дни, возможно, становится осуществимой и еще одна фантастическая идея Беляева — из его романа «Голова профессора Доуэля» — поддерживать жизнь и умственную деятельность человеческой головы без туловища: в 1998 г. в печати сообщалось об американском ученом, который объявил, что готов желающему произвести операцию и сохранить голову без тела или пересадить на другое тело). Уэллс в романе «Машина времени», написанном в 1895 г., за 10 лет до появления первой статьи Эйнштейна с изложением основ теории относительности, высказал мысль об относительности времени.

406

А Блок в 1904 г., за год до этой эйнштейновской статьи, написал такие строки:

*Нам казалось, мы кратко блуждали.*

*Нет, мы прожили долгие жизни...*

*Возвратились — и нас не узнали,*

*И не встретили в милой Отчизне.*

*И никто не спросил о Планете,*

*Где мы близились к юности вечной...*

Нетрудно заметить, что тут описывается эффект замедления хода времени, возникающий, согласно теории относительности, при движении со скоростью, близкой к скорости света («парадокс близнецов»).

В 1920-х гг. И. Эренбург в романе «Хулио Хуренито» выводит героя, который с помощью радия и лучей находит «средство, которое замечательно облегчит и ускорит дело уничтожения человечества»: за один час можно будет убить 50 тысяч человек. Подобное средство — атомная бомба — появилось в 1945 г.

Леонид Мартынов в 1958 г. опубликовал стихотворение, в котором говорилось:

*Но ведь скоро и устройство Луны*

*Мы рассмотрим и с другой стороны.*

А в 1959 г. с аппарата, совершившего облет Луны, обратная сторона ее была сфотографирована. Мартынову пришлось в последующих изданиях переделать текст:

*Но ведь, впрочем, и устройство Луны*

*Мы узнали и с другой стороны. ♦*

### ЭМОТИВНАЯ ФУНКЦИЯ

Все рассмотренные функции искусство способно выполнять и действительно выполняет. Однако, во-первых, эти функции не обязательно реализуются в каждом художественном произведении. Разве можно воспринимать «Божественную комедию» Данте или «Архипелаг ГУЛАГ» Солженицына как развлекательное «чтиво»? А полагать, что всякая легкая песенка, веселая кинокомедия или красивый натюрморт должны решать какие-то воспитательные, идеологические и познавательные задачи, было бы явной натяжкой. Пе-

речисленные функции, таким образом, не являются *общими* для всякого искусства. Подчинение всех видов, форм, жанров искусства какой-либо из них сильно обеднило бы художественную культуру. Так и происходило, например, в средневековье, когда книги, не отвечающие требованиям церкви, сжигались на кострах инквизиции, и в тоталитарных государствах, где запрещалась и уничтожалась «идеологически вредная» литература (а выставка «безыдейных» картин однажды в Москве по распоряжению партийных властей была сметена бульдозером). Есть произведения искусства, несущие ту или иную из указанных функций и привлекающие внимание именно этой функцией. Одни служат для развлечения, другие — для воспитательного или идеологического воздействия на публику, третьи — для получения знаний. Но нельзя считать, что искусство во всем его многообразии существует ради решения какой-либо одной из этих задач (или их комбинации).

Во-вторых, указанные функции выполняются не только искусством.

Рекреативную роль в нашей жизни играет множество различных занятий. Это может быть, скажем, столярничанье, разведение аквариумных рыбок, коллекционирование марок, вечеринка и выпивка с друзьями, любовные похождения и пр. Для значительного числа людей такие способы занять свободное время являются гораздо более эффективными средствами отдыха и развлечения, чем занятие искусством.

Воспитание — тоже задача не одного лишь искусства. Воспитывает людей, главным образом, сама жизнь. Воспитанием как специальной задачей занимаются семья, детские дошкольные учреждения, затем школа и другие учебные заведения. Есть и специальная наука о воспитании — педагогика. Для искусства же воспитание не является центральной, главной задачей. Более того, если художник выдвигает такую задачу на первый план

407

и создает откровенно нравоучительное, воспитательное произведение, то это, как правило, весьма негативно сказывается на его художественных достоинствах.

♦ В советское время партийная критика усиленно требовала от писателей, чтобы они рисовали образ идеального положительного героя. Сталинскими премиями были отмечены, например, романы С. Бабаевского «Кавалер Золотой звезды» и М. Бубенного «Белая береза», где действовали такого рода безупречно положительные герои. Кто помнит сейчас эти книги? Они были надуманными, похожими на беллетризованное изложение партийных лозунгов, их «положительные во всех отношениях» персонажи изъяснялись языком газетных передовиц и казались малоинтересными, скучными людьми.

♦

На деле воспитательное значение подобных произведений близко к нулю. Можно восхититься короткой остроумной басней с моралью, выраженной в паре заключительных строк, но роман, превращенный в нравственную проповедь, вряд ли произведет глубокое художественное впечатление.

Не является специфичной для искусства и идеологическая функция. Идеология вырабатывается не художественными приемами и средствами (хотя они и могут играть в этом какую-то роль), а путем теоретического обобщения взглядов и интересов социальных групп (гл. 2, § 2.4). Распространение идеологии — главная функция идеологической пропаганды, а не искусства. Конечно, встречаются произведения искусства, имеющие чисто пропагандистский характер, но такие произведения могут стать художественными шедеврами разве только в порядке исключения. Что же касается познавательной функции искусства, то при всей ее значимости все же главной сферой человеческой познавательной деятельности является не искусство, а наука. Для получения точных, надежных, обоснованных знаний необходимо обращаться к методам научного, а не художественного отражения действительности (хотя последнее может принести здесь свою пользу). Для понимания «парадокса близнецов» лучше обратиться не к Блоку, а к Эйнштейну. Чтобы разобраться в устройстве космоса, надо изучать не высокохудожественные поэтические описания звездного неба, а сухие, лишенные поэзии учебники астрономии и астрофизики.

Таким образом, все упомянутые функции — рекреативная, воспитательная, идеологическая, познавательная — не являются характерными исключительно для искусства. Это *неспецифические* его функции, а потому они не раскрывают природу искусства, не объясняют смысл художественной деятельности.

Но есть еще одна функция искусства, заслуживающая внимания. Это — **эмотивная функция**. Она заключается в воздействии искусства на сферу человеческих эмоций.

Мы не станем читать книгу, всматриваться в картину, просиживать несколько часов в театральном зале, если это нам неинтересно. Произведение искусства должно быть *интересным*.

♦ Это не обязательно, например, для учебника, делового документа или служебной инструкции: их читают не потому, что они интересно написаны, а потому, что необходимо знать содержащуюся в них информацию. Она *полезна*, и в ней нуждаются именно из-за ее пользы. Конечно, эта информация может быть к тому же еще и сама по себе интересна человеку. Студент, готовящийся стать экономистом, возможно, будет с большим интересом изучать учебник бухгалтерского учета. Но интерес тут все же имеет прагматический характер, так как связан с работой, которой человек хочет заняться. Произведение же искусства должно вызывать к себе *бескорыстный* интерес. Зачитываются романом или любуются скульптурой не потому, что получают от этого какую-то пользу. Хотя и можно приобрести при этом полезную информацию, но не в ней дело; а если к художественному произведению обращаются только ради извлечения из него полезной информации, то, значит, оно привлекает интерес вовсе *не как произведение искусства*. ♦

Разумеется, вкусы у людей различны, и произведение искусства, захватывающе интересное для одних, может у других вызвать скуку. Но, во всяком

408

случае, искусство *нужно людям только тогда*, когда оно рождает у них бескорыстный интерес, побуждающий их отдавать время, силы и деньги только ради того, чтобы получить удовольствие от самого процесса восприятия художественного произведения.

Чем же вызывается интерес к искусству? В чем заключается удовольствие, которое оно приносит? Тайна художественности как качества произведений искусства — в том, что они затрагивают наши чувства, возбуждают в нас эмоции. Они заставляют нас волноваться, радоваться, печалиться, сочувствовать, негодовать, восхищаться, ужасаться, смеяться, плакать. Как художественное творчество, так и художественное восприятие эмоционально захватывают человека. Он как бы временно переселяется в мир художественного вымысла — в мир музыкальных звуков, в мир поэтических строк, в мир, описанный кистью живописца или пером писателя. Эта эмоциональная вовлеченность «внутри» произведения искусства и есть то, что обеспечивает интерес к нему и доставляет наслаждение.

Любое художественное произведение, какие бы задачи и функции на него ни возлагались, непременно должно воздействовать на человеческие чувства и рождать эмоциональный отклик. Без этого оно просто не воспринимается как художественное. Таким образом, эмотивная функция, в отличие от других функций искусства, является *общей и неизменной* для всех его видов, форм, жанров. Если произведение искусства не выполняет эту функцию, то и все прочие функции оно не сможет достаточно успешно выполнить, ибо оно просто «не дойдет» до публики.

♦ Важнейшая цель искусства, отмечал Гегель, состоит «в том, чтобы будить дремлющие в нас всевозможные чувства, склонности и страсти...»; «Художественное произведение существует для того, чтобы им наслаждались».<sup>195</sup>

Л. Толстой считал роль эмоций в искусстве настолько важной, что на вопрос «Что такое искусство?» дал ответ: «Искусство есть деятельность человеческая, состоящая в том, что один человек сознательно известными внешними знаками передает другим испытываемые им чувства, а другие люди заражаются этими чувствами и переживают их».<sup>196</sup>

П. Энгельмейер, замечательный русский мыслитель, один из пионеров теории творчества и философии техники, подчеркивал: «Во всяком случае, любое художественное произведение имеет для нас цену лишь постольку, поскольку ценны те переживания, которые оно в нас возбуждает. Если эти переживания яркие, значительны, глубоко захватывают душу, нам близки, то мы высоко ценим такое произведение. Значит, для нас, воспринимающих художественное произведение, оно служит средством к известным переживаниям. А для своего автора оно служило средством выразить свое переживание».<sup>197</sup>

Французский писатель А. Моруа писал: «Цель искусства не в подражании действительности, а в преобразовании, или даже искажении ее, с тем, чтобы вызвать у публики определенные эмоции — те самые, которые она и желает испытать».<sup>198</sup>

С эмотивной функцией связывают определение сущности искусства и многие виднейшие представители философско-эстетической мысли XX в. — Э. Кассирер, А. Уайтхед, Б. Кроче, Р. Коллингвуд и др.<sup>199</sup> ♦

Соглашаясь в принципе с таким подходом к определению искусства, необходимо, однако, иметь в виду, что эмоционально воздействуют на нас *не только* художественные произведения. Религия и философия, научные и политические проблемы также способны вызывать эмоции, интересовать и волновать нас. События, происходящие в реальном мире, заставляют людей волноваться куда больше и сильнее, чем то, что совершается в мире художе-

<sup>195</sup> Гегель Г. Эстетика. Т. 1. М., 1968. С. 52, 255.

<sup>196</sup> Толстой Л, Н. Что такое искусство? // Собр. соч. Т. 15. М., 1964. С. 87.

<sup>197</sup> Энгельмейер П. Эврилогия, или всеобщая теория творчества // Вопросы теории и психологии творчества. Т. 5. Харьков, 1914. С. 139.

<sup>198</sup> Моруа А. Три Дюма. Литературные портреты. Кишинев, 1974. С. 112.

<sup>199</sup> См., напр.: Басин Е. Я. Семантическая философия искусства. М., 1973.

409

ственного вымысла. «Фильмы ужасов» хотя вроде бы и вызывают страх, но — не настоящий, далеко не столь жуткий, какой бы мы испытали, если бы в реальной жизни очутились бы лицом к лицу с оживающими агрессивными трупами и прочими отвратительными чудовищами. Смерть близкого человека бьет по нашим чувствам куда больнее, чем смерть Дездемоны. И радость в жизни — гораздо более интенсивна, чем радость за успешно вышедшего из невероятно опасных ситуаций Джеймса Бонда. Таким образом, эмотивная функция — это хотя и *общая*, но не

*специфическая* функция искусства, свойственная только ему и отличающая его от всего другого — от религии, науки, политики и различных жизненных обстоятельств, повседневно заставляющих нас испытывать те или иные эмоции.

Для того чтобы понять специфику искусства, необходимо обратить внимание не только на то, что оно возбуждает у нас эмоции, но и на то, *как* оно это делает.

В отличие от *естественно*, само собой возникающих реальных жизненных обстоятельств, на которые мы эмоционально реагируем, художественное произведение есть *искусственно создаваемый источник эмоций*.

Правда, граница между естественным и искусственным является в какой-то мере условной. Ведь, вообще говоря, все феномены культуры — это артефакты, т. е. буквально «искусственно сделанные».

*Так что ж естественно? Незнание? Страсть?*

*Невоспитанные дети? Кто знает?..*

*А по мне — искусство Естественней всего на свете.*

*Поскольку суть искусства — радость.*

*А человек, по всем приметам, Как раз для радости родился,*

*Но попросту забыл об этом.*

Н. Матвеева

Не случайно культуру в обыденной речи часто отождествляют с искусством. Однако все же есть разница между артефактами, которые создаются

людьми не специально для воздействия на эмоциональную сферу, и художественными произведениями, которые представляют собою артефакты, предназначенные именно для этой цели.

Каким же образом произведение искусства может возбуждать эмоции?

Эмоции рождаются в процессе *переживания* каких-то событий и обстоятельств, т. е. восприятия их как явлений нашей собственной жизни. Люди живут в переживаниях, а не в описаниях переживаний.

♦ «Переживание — это особое, субъективно пристрастное отражение, причем отражение не окружающего предметного мира самого по себе, а мира, взятого по отношению к субъекту, с точки зрения предоставляемых им (миром) возможностей удовлетворения актуальных мотивов и потребностей субъекта». <sup>200</sup> ♦ .

Переживание существенно отличается от знания. Когда у меня болит зуб, я *переживаю* зубную боль, а не просто *знаю* о ней. Когда человек спешит на свидание, встречается с другом, сдает экзамен, выигрывает или проигрывает спортивное состязание и т. п., он не просто осознает происходящее, но участвует в нем. Переживание есть состояние *включенности* в событие, а не бесстрастное созерцание его со стороны.

Единственная возможность вызвать у человека переживание тех событий, которые на самом деле в его жизни не происходят, — это воздействовать на его воображение. Воздействовать так, чтобы он в своем воображении воссоздал эти события и превратил их в явления своей собственной жизни. <sup>201</sup> Средством такого воздействия является *художественный образ*.

Именно в художественных образах заключен тот смысл, который несет в себе искусство.

Произведение искусства

<sup>200</sup> *Василюк Ф. Е.* Психология переживания. М., 1984. С. 19.

<sup>201</sup> Сергей Довлатов в своих «Записных книжках» со свойственным ему остроумием выразил эту мысль так: «Самое большое несчастье моей жизни — гибель Анны Карениной».

410

только тогда есть подлинное произведение искусства, когда в нем содержатся художественные образы. Создание их и составляет специфику искусства, специфику художественной деятельности. Где их нет, там нет и искусства. Но что такое художественный образ?

## 4.5. ВОЛШЕБНАЯ СИЛА ИСКУССТВА: ХУДОЖЕСТВЕННЫЙ ОБРАЗ

Произведение искусства может захватить внимание зрителя, читателя, слушателя двояким путем. Один определяется вопросом «что», другой — вопросом «как».

«*Что*» — это объект, который изображается в произведении, явление, событие, тема, материал, т. е. то, что называют содержанием произведения. Когда речь идет о вещах, которые интересуют человека, это, естественно, рождает у него желание вникнуть в смысл сказанного. Однако произведение, богатое по содержанию, совсем не обязательно должно быть



произведением искусства. Философские, научные, общественно-политические сочинения могут быть не менее интересны, чем художественные. Но в их задачу не входит создание художественных образов (хотя они и могут иногда обращаться к ним). Если же произведение искусства привлекает интерес человека исключительно своим содержанием, то в таком случае его (произведения) художественные достоинства отходят на второй план. Тогда даже малохудожественное изображение того, что жизненно важно для человека, способно глубоко задеть его чувства. При невзыскательном вкусе человек может быть вполне удовлетворен и этим. Острая заинтересованность в описываемых событиях позволяет любителям детективов или эротических романов эмоционально переживать в своем воображении эти события, невзирая на неискренность их описания, шаблонность или убогость используемых в произведении художественных средств. Правда, в таком случае и художественные образы оказываются примитивными, стандартными, слабо стимулирующими самостоятельную мысль зрителя или читателя и рождающими у него лишь более или менее шаблонные комплексы эмоций.

Другой путь, связанный с вопросом *«как»*, — это форма художественного произведения, т. е. способы и средства организации и подачи содержания. Здесь-то и таится «волшебная сила искусства», которая обрабатывает, преобразует и преподносит содержание произведения так, что оно воплощается в художественных образах. Материал или тема произведения сами по себе не могут быть ни художественными, ни нехудожественными. Художественный образ складывается из материала, составляющего содержание произведения искусства, но складывается только благодаря форме, в которую этот материал облекается.

Рассмотрим характерные особенности художественного образа.

### ЭМОЦИОНАЛЬНОСТЬ

Важнейшей чертой художественного образа является то, что в нем выражается *эмоционально-ценностное отношение к объекту*. *Знание* об объекте служит в нем лишь фоном, на котором вырисовываются *переживания*, связанные с этим объектом.

♦ Л. Толстой поясняет это на простом примере. Предположим, мальчик рассказывает, как в лесу он встретился с волком. Если он просто точно и правдиво опишет сам факт этой встречи, то художественного образа он не создаст и его рассказ никакого отношения к искусству иметь не будет. Чтобы возник художественный образ, мальчик должен передать слушателям чувства, которые он испытал при виде волка, «заразить» слушателей этими чувствами, побудить их пережить то, что пережил он при встрече с волком.

Но что сказать мальчику, чтобы слушатели «заразились» его переживаниями и почувствовали их? Если он просто сообщит, что испытывал страх или опишет физиологические проявления страха («забило сердце», «появился холодный пот»

411

и пр.), то слушатели, наверное, *поймут*, но вряд ли *переживут* сами его состояние. Единственная реальная возможность пробудить чувство страха у других — это рассказать о случившемся так, чтобы в их уме возникла *причина*, способная породить у них страх. Но если мальчик точно расскажет об обстоятельствах своего столкновения с волком, то у слушателей, находящихся не в одиночестве в глухом лесу, а в тесной компании в обыденной обстановке, причин испытать страх, скорее всего, не будет. И вот тут-то начинаются, по выражению писателя В. Тендрякова, чьим анализом сущности художественного образа я здесь пользуюсь,<sup>202</sup> «маленькие странности» искусства.

Рассказ мальчика приобретает большую убедительность, когда он отступает от истины. Допустим, мальчик, например, скажет, что увидел волка не в нескольких десятках метров, а внезапно совсем рядом с собой, что волк был огромен, с налитыми кровью глазами, что пасть у него была широко раскрыта и из нее торчали острые и длинные, как копыта, клыки... Подобные подробности, пусть даже не соответствующие действительности, на самом деле могут стать причиной, пробуждающей страх.

Еще один пример. И. Эренбург в книге «Люди, годы, жизнь» рассказывает о своей беседе с французским живописцем Матиссом. Матисс попросил Лидию, свою помощницу, принести скульптурку слона. «Я увидел, — пишет Эренбург, — негритянскую скульптуру, очень выразительную, — скульптор вырезал из дерева разъяренного слона. „Вам это нравится?“ — спросил Матисс. Я ответил: „Очень“. — „И вам ничего не мешает?“ — „Нет“. — „Мне тоже. Но вот приехал европеец, миссионер, »и начал учить негра: „Почему у слона подняты вверх бивни? Хобот слон может поднять, а бивни — зубы, они не двигаются“. Негр послушался...» Матисс снова позвонил: „Лидия, принесите, пожалуйста, другого слона“. Лукаво посмеиваясь, он показал мне статуэтку, похожую на те, что продаются в универмагах Европы: „Бивни на месте, но искусство кончилось“».

Африканский скульптор, безусловно, погрешил против истины: он изобразил слона не таким, каков он на самом деле. Но если бы он сделал анатомически точную скульптурную копию животного, вряд ли человек, рассматривающий ее, смог бы пережить, испытать, «прочувствовать» впечатление от вида разъяренного слона. Слон

<sup>202</sup> См.: *Тендряков В.* Плоть искусства // Собр. соч. В 5 т. Т. 3. М., 1988; *Тендряков В.* Искусство и самопознание // Вопросы философии. 1977. № 8.

в неистовстве, у него вскинут хобот, он весь в буйном движении, и поднятые вверх бивни, самая грозная часть его тела, кажутся готовыми обрушиться на жертву. Сдвинув их с обычного, нормального положения, скульптор создает у зрителя эмоциональное напряжение, которое и является признаком того, что художественный образ рождает отклик в его душе. ♦

Из рассмотренных примеров видно, что художественный образ — это не просто образ как возникающий в психике результат отражения внешних объектов. Его предназначение — не в том, чтобы отразить реальность такой, какая она есть, а в том, чтобы вызвать в человеческой душе переживания, сопряженные с ее восприятием. Зрителю не всегда легко выразить в словах, что при этом он переживает. При взгляде на африканскую статуэтку — это может быть впечатление от мощи, бешенства и ярости слона, ощущение опасности и т. д. Разные люди одно и то же могут воспринимать и переживать по-разному. Много зависит тут от субъективных особенностей личности, от ее характера, взглядов, ценностных установок. Но, во всяком случае, произведение искусства способно вызвать у человека переживания только тогда, когда оно включает в работу его фантазию. Художник не может заставить человека переживать какие-то чувства, просто назвав их. Если он просто сообщит нам о том, что у нас должны возникнуть такие-то и такие-то чувства и настроения или даже подробно опишет их, то вряд ли от этого они у нас возникнут. Он возбуждает переживания, *моделируя средствами художественного языка породившие их причины*, т. е. облекая эти причины в какую-то художественную форму. Художественный образ и есть *модель причины*, рождающей эмоции. Если модель причины «срабатывает», т. е. художественный образ воспринимается, воссоздается в воображении человека, то появляются и следствия этой причины — «искусственно» вызванные эмоции. И тогда совершается чудо искусства — его волшебная сила

412

очаровывает человека и уносит его в «другую жизнь», в мир, созданный для него поэтом, скульптором, певцом. «Микеланджело и Шекспир, Гойя и Бальзак, Роден и Достоевский создавали модели чувственных причин едва ли не более потрясающие, чем те, какие преподносит нам жизнь. Оттого-то их и называют великими мастерами».<sup>203</sup>

Художественный образ — это «золотой ключик», которым заводится механизм переживания. Воссоздавая силой своего воображения то, что представлено в произведении искусства, зритель, читатель, слушатель становится в большей или меньшей мере «соавтором» содержащегося в нем художественного образа.

В «предметном» (изобразительном) искусстве — живописи, скульптуре, драматическом спектакле, кинофильме, романе или рассказе и т. д. — художественный образ строится на основе изображения, описания каких-то явлений, существующих (или представляемых как существующие) в реальном мире. Эмоции, вызываемые таким художественным образом, имеют двоякий характер. С одной стороны, они относятся к *содержанию* художественного образа и выражают оценку человеком тех реалий (объектов, предметов, явлений действительности), которые в образе отражены. С другой стороны, они относятся к *форме*, в которой содержание образа воплощено, и выражают оценку художественных достоинств произведения. Эмоции первого рода — это «искусственно» вызванные чувства, воспроизводящие переживания реальных событий и явлений. Эмоции второго рода называются *эстетическими*. Они связаны с удовлетворением эстетических потребностей человека — потребностей в таких ценностях, как красота, гармония, соразмерность. Эстетическое отношение — это «эмоциональная оценка того, как организовано, построено, выражено, воплощено формой данное содержание, а не самого этого содержания».<sup>204</sup>

Эмоции первого рода могут быть и положительными, и отрицательными, т. е. то, что описывает художник, может и нравиться (восхищать, радовать, веселить и т. д.), и не нравиться (огорчать, рождать грусть, приводить в негодование и пр.). Художник совсем не

обязательно ставит целью изображать только то, что вызывает у нас приятные переживания. Он показывает нам и темные, даже отвратительные явления действительности, переживание которых связано с весьма неприятными чувствами. В романе среди действующих лиц наряду с положительными героями обычно действуют и герои отрицательные — негодяи, преступники. Но если реалии, составляющие содержание художественного образа, представляет собою «чернуху», не доставляющую нам никакого удовольствия, то это отнюдь не значит, что художественный образ этих реалий плох. Наоборот, поскольку автору удалось заставить нас печалиться, страшиться, возмущаться, с неприязнью относиться к изображенным явлениям, постольку художественный образ их удался. И это вызывает у нас эмоции второго рода — эстетические.

Эстетические эмоции тоже могут быть как положительными, так и отрицательными. Красота художественной формы доставляет нам эстетическое наслаждение — независимо от того, какое впечатление производят на нас описанные художником события и персонажи, приятны они нам или нет. Когда же художественная форма представляется нам скверной, это вызывает у нас негативную эстетическую оценку произведения.

В «беспредметном» (неизобразительном) искусстве — музыкальном, танцевальном, архитектурном, декора-

<sup>203</sup> Тендряков В. М. Собр. соч. Т. 3. М., 1988. С. 404.

<sup>204</sup> Каган М. С. Эстетика как философская наука. СПб., 1997. С. 121.

#### 413

тивном — содержанием художественного образа являются не реалии, вызывающие эмоции, а непосредственно сами эмоции. Музыка может выражать веселье и печаль, быть нежной и грозной, создавать настроение бодрости и уныния, но достигается это самим ее звучанием, а не изображением в звуках каких-либо явлений действительности. Поэтому здесь эмоции, вызываемые содержанием, совпадают (или почти совпадают) с эстетическими, относящимися к форме выражения содержания. Музыкальное произведение, звучание которого (композиция или исполнение) не доставляет эстетического удовольствия, оценивается нами как плохая музыка. Аналогично строится художественный образ в танце, архитектуре, декоре. Скажем, прекрасный дворец имеет художественную ценность прежде всего потому, что он прекрасен. Т. е. он оценивается как произведение искусства с эстетической точки зрения: художественный образ, представленный в нем, определяется красотой его архитектурного оформления. Именно архитектурная форма дворца и рождает ощущение величественности, торжественности, мощи и другие переживания, которые появляются. Если дворец был бы некрасив, непривлекателен в эстетическом отношении, то мы вряд ли увидели бы в нем произведение искусства.

Итак, художественный образ по сути своей есть не столько *отражение* явлений действительности, сколько *выражение* их человеческого восприятия, связанных с ними переживаний, эмоционально-ценностного отношения к ним.

Но зачем людям нужны искусственно вызываемые, рожденные в процессе восприятия художественных образов эмоции? Разве им недостаточно переживаний, связанных с их реальной жизнью? В какой-то мере это действительно так. Монотонно, однообразно текущая жизнь может вызвать «эмоциональный голод». И тогда человек ощущает потребность в каких-то дополнительных источниках эмоций. Эта потребность толкает их к поиску «острых ощущений» в игре, в намеренном стремлении к риску, в добровольном создании опасных ситуаций. Искусство также может служить получению добавочных эмоций. Однако главное не в этом. Искусство предоставляет людям возможность «дополнительных жизней» в воображаемых мирах художественных образов.

♦ «Искусство «переносило» личность в прошлое и будущее, «переселяло» ее в иные страны, позволяло человеку «перевоплощаться» в другого, становиться на время Спартакoм и Цезарем, Ромео и Макбетом, Христом и Демоном, даже Белым Клыкoм и Гадким утенкoм; оно обращало взрослого в ребенка и старца, оно позволяло каждому почувствовать и познать то, чего он в действительной своей жизни никогда не мог бы постичь и пережить».<sup>205</sup> ♦

Эмоции, которые вызывают у человека произведения искусства, не просто делают его восприятие художественных образов более глубоким и волнующим. Как показано В. М. Аллахвердовым,<sup>206</sup> эмоции — это сигналы, идущие из области бессознательного в сферу сознания. Они сигнализируют о том, подкрепляет ли полученная информация сложившуюся в глубинах подсознания «модель мира», или же, наоборот, выявляет ее неполноту, неточность, противоречивость. «Переселяясь» в мир художественных образов и переживая в нем

«дополнительные жизни», человек получает широкие возможности проверки и уточнения той «модели мира», которая сложилась у него в голове на основе его узкого личного опыта. Эмоциональные сигналы прорывают «защитный пояс» сознания и побуждают человека осознать и изменить свои ранее не осознававшиеся установки.<sup>207</sup>

<sup>206</sup> Каган М. С. Указ. соч. С. 245.

<sup>206</sup> Аллахвердов В. Сознание как парадокс. Начало общей психологии. СПб., 1999.

<sup>207</sup> С этим, возможно, связано особое эстетическое чувство наслаждения, доставляемое человеку искусством — то, что Аристотель называл «катарсисом» («очищением»).

414

Вот почему эмоции, вызываемые искусством, играют важную роль в духовной жизни людей. Эмоциональные переживания «дополнительных жизней» ведут к расширению культурного кругозора личности, обогащению ее духовного опыта и совершенствованию имеющейся у нее «модели мира».

## УСЛОВНОСТЬ

Нередко приходится слышать, как люди, разглядывая картину, восхищаются ее сходством с действительностью («Яблоко совсем как настоящее!»; «На портрете он стоит, будто живой!»). Мнение, что искусство — по крайней мере, «предметное» искусство — заключается в умении достигать сходства изображения с изображаемым, широко распространено. Еще в античности это мнение легло в основу *«теории подражания»* (по-греч. — *мимесиса*), согласно которой искусство есть подражание действительности. С этой точки зрения, эстетическим идеалом должно быть максимальное сходство художественного образа с объектом. В древнегреческой легенде восторг зрителей вызывал художник, который так похоже нарисовал куст с ягодами, что птицы слетались полакомиться ими. А через две с половиной тысячи лет Родена подозревали в том, что он добился удивительного правдоподобия, облепив обнаженного мужчину гипсом, сделав с него копию и выдав ее за скульптуру.

Но художественный образ, как видно из сказанного выше, не может быть просто копией действительности. Разумеется, писатель или художник, ставящий целью изобразить какие-либо явления действительности, должен сделать это так, чтобы читатели и зрители могли их, по крайней мере, узнать. Но сходство с изображаемым — вовсе не главное достоинство художественного образа. Гете как-то сказал, что если художник очень похоже нарисует пуделя, то можно порадоваться появлению еще одной собаки, но не произведения искусства. А Горький об одном своем

портрете, отличавшемся фотографической точностью, выразился так: «Это не мой портрет. Это портрет моей кожи». Фотографии, слепки рук и лица, восковые фигуры предназначены для возможно более точного копирования оригиналов. Однако точность еще не делает их художественными произведениями. Более того, эмоционально-ценностный характер художественного образа, как уже показывалось, предполагает отступление от бесстрастной объективности в изображении действительности.

Художественные образы — это мысленные модели явлений, а сходство модели с объектом, который она воспроизводит, всегда относительно: любая модель должна отличаться от своего оригинала, иначе она была бы просто вторым оригиналом, а не моделью. «Художественное освоение действительности не претендует на то, чтобы быть самой действительностью — это и отличает искусство от иллюзионистских фокусов, рассчитанных на обман зрения и слуха».<sup>208</sup>

Воспринимая произведение искусства, мы как бы «выносим за скобки» тот факт, что художественный образ, который оно несет, не совпадает с оригиналом. Мы принимаем образ так, *как если бы* он был воплощением реального объекта, «уславливаемся» не обращать внимания на его «ненастоящий» характер. В этом и состоит *художественная условность*.

Художественная условность есть сознательно принятое допущение, при котором «ненастоящая», созданная искусством причина переживаний становится способной вызвать переживания, которые ощущаются «совсем как настоящие». Хотя мы осознаем при этом, что они имеют искусственное происхождение. «Над вымыслом слезами обольюсь» — так выразил Пушкин эффект художественной условности.

Когда художественное произведение рождает у человека какие-то эмоции,

<sup>208</sup> Каган М. С. Указ. соч. С. 271.

415



он не только испытывает их, но и *понимает их искусственное происхождение*. Понимание же их искусственного происхождения способствует тому, что они *находят разрядку в размышлениях*. Это позволило Л. С. Выготскому сказать: «Эмоции искусства суть умные эмоции».<sup>209</sup> Связь с пониманием и размышлением отличает художественные эмоции от эмоций, вызываемых реальными жизненными обстоятельствами.<sup>210</sup>

*Признание* условности есть вместе с тем постоянное *отвлечение* от нее. Мы понимаем, что мраморная статуя — это совсем не то, что живой человек; что писатель, ведя рассказ от первого лица, говорит вовсе не о себе; что картина, нарисованная на плоскости холста, лишена третьего измерения и лишь имитирует объем трехмерного пространства; что на театральной сцене перед нами картонные декорации, а вовсе не каменные стены замка, и что на голове человека, называющего себя на сцене могущественным королем, корона не из золота, а из фольги, а сам он на самом деле всего лишь бедный артист, у которого не только королевских богатств, но и, быть может, ни копейки в кармане нет. Но, понимая все это, мы вместе с тем отодвигаем в сторону наше понимание, чтобы оно не мешало нам погрузиться всеми чувствами в мир художественного произведения и жить в нем.

<sup>209</sup> *Выготский Л. С.* Психология искусства. Ростов-на-Дону, 1998. С. 271.

<sup>210</sup> Когда в жизни человек начинает фантазировать, воображая себе возможные счастливые или несчастные ситуации и переживая то, что с ним произойдет, если они сбудутся, — то эта его деятельность воображения сходна с художественной деятельностью. Тут тоже есть условность, и человек понимает искусственное происхождение своих переживаний. Разница лишь в том, что картина, которую он рисует силой своего воображения, становятся причиной эмоциональных переживаний только *для него самого*; но если бы он смог словом или кистью изобразить ее так, чтобы вызвать аналогичные переживания и у других, то эта картина приобрела бы качества художественного образа и стала бы произведением искусства.

В. Набоков в своих лекциях по литературе говорит: «На самом деле вся литература — вымысел. Всякое искусство — обман... Мир любого крупного писателя — мир фантазии с собственной логикой, собственными условностями...».<sup>211</sup> Художник вводит нас в заблуждение, и мы охотно поддаемся обману. По выражению французского философа и писателя Ж.-П. Сартра, поэт врет, чтобы сказать правду, — т. е. возбудить искреннее, правдивое переживание. Выдающийся режиссер А. Таиров говорил шутя, что театр — это ложь, возведенная в систему: «Билет, который покупает зритель, это символический договор об обмане: театр обязуется обмануть зрителя; зритель, настоящий хороший зритель, обязуется поддаваться обману и быть обманутым... Но обман искусства — он становится правдой в силу подлинности человеческих чувствований».<sup>212</sup>

♦ Анализируя актерское искусство, Дидро сформулировал «парадокс об актере». Он состоит в том, что между актером и его ролью всегда существует «зазор»: актер как личность не является тем, кого он играет. Что должен делать актер, чтобы зритель поверил ему, несмотря на этот «зазор»?

Дидро видел решение отмеченного им парадокса в приемах артистической техники. Актер сам не переживает то, что чувствует его герой, но он должен верно *передать внешние знаки* чувств героя и тем самым обмануть зрителей. «Он знает, когда вынуть платок и как вызвать слезы». Пусть актер и актриса, изображающие на сцене пару влюбленных, в жизни ненавидят друг друга — это не помешает им продемонстрировать внешние признаки страстной влюбленности, и зритель поверит в их взаимную любовь. К тому же надо учесть условия видимости и слышимости из глубин зрительного зала: приходится неестественно усиливать сверх обычного голос, мимику и жестикуляцию, чтобы зрители их восприняли. На такой технике долгое время строился театр. Славилась артисты с громовым голосом и отчетливой пластикой,

<sup>211</sup> *Набоков В. В.* Две лекции по литературе // Иностранная литература. 1997. № 11. С. 196.

<sup>212</sup> *Таиров А, Я.* Записки режиссера. Статьи, беседы, речи. М., 1970. С. 398.

416

умеющие искусственно воспроизводить внешние проявления настроений и чувств их героев.

К. Станиславский предложил другой способ преодоления «зазора» между актером и ролью: «вживание в роль». Актер должен *переживать* то, что он изображает. Знаменитая «система Станиславского» требует, чтобы актер, играющий, например, Отелло, *представил себя* на месте него, сделал из себя Отелло, превратил свое Я в Отелло. Личность актера — это материал, из которого он строит роль. Но вхождение в роль есть создание личности героя из этого материала. Станиславский говорил, что чувству, которое испытывает персонаж, нельзя приказать появиться, но его можно «выманить», если актер приведет себя в состояние своего персонажа.

Иной подход к актерской игре развил М. Чехов — артист, эмигрировавший в 1920-х гг. в

США и создавший там свою школу. Согласно его «теории имитации», актер должен в своем воображении сначала создать образ героя, а затем имитировать его внутренние и внешние качества. При этом актер не вносит в этот образ своих личных черт. Образ, созданный в его воображении, как бы сам играет свою роль. Сознание актера, по Чехову, расщепляется во время игры на три составляющих: 1) личностное сознание, присущее собственному Я актера, отключается и лишь подспудно участвует в создании сценического образа, 2) «внешнее» сознание, которое руководит действиями актера, наблюдает и оценивает их, 3) «третье» сознание, носителем которого является сценический образ.<sup>213</sup>

Актер не превращает себя в Бориса Годунова, а создает внутри себя образ, «модель» Бориса Годунова и от имени этого образа действует. Он играет и в то же время своим «вторым сознанием» оценивает свою игру со стороны. Это позволяет ему находить для сценического образа более яркие и выразительные краски.

Особый путь решения «парадокса об актере» был предложен немецким драматургом и режиссером Б. Брехтом. В театре Брехта актер отказывается преодолевать «зазор» между собою и сценическим образом. Он показывает зрителю, что он не тот, кого он играет. Он лишь изображает своего героя, но остается при этом самим собою. Он может продемонстрировать свое отношение к изображаемому им герою, выразить от себя одобрение или неодобрение совершаемых им (героем) поступков. Если у Станиславского актер должен «перевоплотить-

ся» в своего героя, чтобы зритель забыл о театральной условности, то Брехт считает, что и актер, и зритель должны одинаково сознавать условность, и тогда между ними установится единство — они «на равных» будут участниками театрального действия. Театр Брехта — интеллектуальный театр, требующий, чтобы зритель не просто воспринимал содержание спектакля, но и осмысливал притом работу актеров.

Но как бы ни строилась актерская игра, «зазор» между актером и ролью неустраним. Такова условность, которая заложена в природе театрального искусства.

Аналогичная условность имеет место в литературе, когда автор пишет от первого лица. Очевидно, нельзя в этом случае отождествлять автора с его героем. В шутовском стихотворении Саши Черного говорится об этом так:

*Когда поэт, описывая даму.*

*Начнет: «Я шла по улице. В бока впился корсет», —*

*Здесь «Я» не понимай, конечно, прямо,*

*Что, мол, под дамою скрывается поэт.*

*Я истину тебе по-дружески открою:*

*Поэт — мужчина. Даже с бородой. ♦*

Существуют разнообразные виды художественной условности,<sup>214</sup> в том числе:

- *«Обозначающая»* — отделяет произведение искусства от окружающей среды. Этой задаче служат условия, определяющие область художественного восприятия, — например, подмостки театра, пьедестал скульптуры, рама картины.

- *«Компенсирующая»* — вводит в контекст художественного образа представление о его элементах, не изображенных в произведении искусства. Поскольку образ не совпадает с оригиналом, восприятие его всегда требует домысливания в воображении того, что художник не мог показать или намеренно оставил недосказанным.

- ♦ Такова, например, пространственно-временная условность в живописи. Восприятие картины предполагает, что зритель мысленно представляет третье измерение,

<sup>213</sup> Чехов М. О технике актера // Литературное наследие. В 2 т. Т. 1. М., 1986.

<sup>214</sup> См. Романов Ю. И. Образ, знак в искусстве. СПб., 1993. Гл. 2.

417

которое на плоскости условно выражает перспектива, дорисовывает в уме дерево, обреченное границей полотна, вносит в статический образ течение времени и, соответственно, временные изменения, которые на картине передаются с помощью каких-то условных средств (например, размытостью очертаний движущегося предмета или штрихами по ходу движения). Обычно писатель или поэт опускает малосущественные, мелкие подробности, но читатель тем не менее понимает, что они существуют, и домысливает их (например, детали обстановки, одежды, быта). ♦

- *«Акцентирующая»* — подчеркивает, усиливает, гиперболизирует эмоционально значимые элементы художественного образа.

- ♦ Живописцы нередко добиваются этого, преувеличивая размеры объекта. Модильяни рисует женщин с неестественно большими, выходящими за пределы лица глазами. В картине Сурикова «Меншиков в Березове» неправдоподобно огромная фигура Меншикова создает впечатление масштабности и мощи этого деятеля, бывшего «правой рукой» Петра. На одной из картин Энгра изображена Богоматерь с чрезмерно длинными руками, протянутыми к

младенцу-Иисусу; когда художника упрекнули в искажении пропорций, он не без иронии ответил: «Разве могут быть слишком длинными руки у матери, тянущейся к своему сыну!»<sup>215</sup> Аналогичным образом в пантомиме артист должен гиперболизировать видимые проявления чувств, намерений, действий, чтобы быть понятным. Не обходится без «акцентирующей» условности и литература. Например, у Гоголя: «редкая птица долетит до середины Днепра... » ; у Н. Агнивцева: «Азербайджанской дороги длинней Зюлейкины черные косы... ». В традициях восточной культуры акцентирование настолько вошло в художественную практику, что, говорят, при переводе стихотворения Пушкина «Пророк» на персидский язык переводчик счел слишком слабо звучащим двусишие «И уголь, пылающий огнем, во грудь отверстую водвинул» и заменил «уголь, пылающий огнем» на «сто тысяч солнц, пылающих огнем». ♦

▪ *«Дополняющая»* — увеличивающая множество знаковых средств художественного языка. Этот вид условности в особенности важен в «беспредметном» искусстве, где художественный образ создается без обращения к изображению каких-либо объектов. Неизобразительных знаковых средств иногда оказывается недостаточно для построения художественного образа, и «дополняющая» условность расширяет их круг.

♦ Так, в классическом балете движения и позы, естественно ассоциированные с душевными переживаниями, дополняются условными знаковыми средствами выражения определенных чувств и состояний. В музыке такого рода добавочными средствами служат, например, ритмы и напевы, придающие национальный колорит или напоминающие об исторических событиях. Архитектурные стили ассоциируются с определенными социально-историческими условиями, и это позволяет видеть в использовании их элементов соответствующие этим условиям смыслы (например, триумфальные ворота напоминают об идущем с древнеримских времен обычае встречать возвращающееся с победой войско). В основе «дополняющей» условности обычно лежат культурные традиции и предшествующий опыт художественной деятельности. Это осложняет понимание произведений «беспредметного» искусства для тех, кто не обладает достаточной культурно-исторической эрудицией. «Человеку, мало общавшемуся с искусством, классический балет может оказаться трудным для восприятия».<sup>216</sup> ♦

## СИМВОЛИЧНОСТЬ

Символ представляет собою особый вид знака. Использование какого-либо знака в качестве символа позволяет нам через образ конкретной, единичной вещи (внешний облик символа) передать мысли, имеющие общий и абстрактный характер (глубинный смысл символа).

Обращение к символам открывает для искусства широкие возможности. С помощью них художественное произведение может наполняться идейным содержанием, выходящим далеко за рамки тех конкретных ситуаций и событий, которые в нем непосредственно изображены.

Поэтому искусство, как вторичная моделирующая система (см. Часть 1, гл. 2, § 10),

<sup>215</sup> Бранский В. П. Искусство и философия. Калининград, 1999. С. 80.

<sup>216</sup> Романов Ю. И. Указ. соч. С. 81.

418

широко пользуется разнообразной символикой. В языках искусства знаковые средства употребляются не просто в их прямом значении, но и для того, чтобы «закодировать» глубинные, «вторичные» символические смыслы.

С семиотической точки зрения художественный образ есть текст, несущий в себе эстетически оформленную, эмоционально насыщенную информацию. Благодаря использованию языка символов, эта информация подается на двух уровнях. На первом она выражена непосредственно в чувственно воспринимаемой «ткани» художественного образа — в облике конкретных лиц, действий, предметов, отображаемых этим образом. На втором же она должна быть получена путем проникновения в символический смысл художественного образа, путем мысленного истолкования его идейного содержания. Стало быть, художественный образ несет в себе *не только эмоции, но и мысли*. Эмоциональное воздействие художественного образа определяется впечатлением, которое оказывает на нас как та информация, которую мы получаем на первом уровне, через восприятие непосредственно данного нам описания конкретных явлений, так и та, которую мы улавливаем на втором уровне посредством интерпретации символики образа. Разумеется, понимание символики требует дополнительных интеллектуальных усилий. Но зато это значительно усиливает эмоциональные впечатления, производимые на нас художественными образами.

Символическое содержание художественных образов может иметь самый различный характер. Но оно всегда в какой-то мере присутствует. Поэтому художественный образ не

сводится к тому, что в нем изображено. Он всегда «говорит» нам не только об этом, но и о чем-то еще, что выходит за рамки конкретного, видимого и слышимого объекта, который в нем представлен.

♦ В русской сказке Баба Яга не просто уродливая старуха, а символический образ смерти («костяная нога»)<sup>217</sup>. Византийский купол церкви не просто архитектурная форма крыши, а символ небесного свода. У Гоголя шинель Акакия Акакиевича не просто одежда, а символический образ тщетности мечтаний бедного человека о лучшей жизни. Пейзаж Левитана «Над вечным покоем» не просто изображает среднерусский ландшафт, но, как показывает название, имеет и более общий смысл. ♦

Символика художественного образа может опираться, во-первых, на закономерности человеческой психики.

♦ Так, восприятие цвета людьми имеет эмоциональную модальность, связанную с условиями, при которых тот или иной цвет обычно наблюдается на практике. Красный цвет — цвет крови, огня, зрелых плодов — возбуждает ощущение опасности, активность, эротическое влечение, стремление к жизненным благам. Зеленый — цвет травы, листья — символизируют рост жизненных сил, защиту, надежность, спокойствие. Черный воспринимается как отсутствие ярких красок жизни, он напоминает о мраке, тайне, страданиях, смерти. Темно-багровый — смесь черного и красного — навеивает тяжелое, угрюмое настроение.

Исследователи цветовосприятия при некоторых различиях в трактовке отдельных цветов приходят, в основном, к сходным выводам об их психологическом воздействии. По Фрилингу и Ауэру, цвета характеризуются следующим образом (см. табл. 3.4<sup>218</sup>).

Табл. 3.4

Розовый	— нежный, внушает некоторую таинственность
Красный	— волевой, жизнеутверждающий
Пурпурный	— изысканный, претенциозный
Темно-коричневый	— смягчающий возбуждение
Оранжевый	— теплый, уютный
Желтый	— контактирующий, лучезарный
Зеленый	— успокаивающий, освежающий, смягчающий
Синий	— уводящий вдаль, подчеркивающий дистанцию
Фиолетовый	— углубленный, тяжелый
Лиловый	— замкнутый, изолированный
Белый	— гасит раздражение
Черный	— способствует сосредоточению

<sup>217</sup> См.: Пропп В. Я. Исторические корни волшебной сказки. Л., 1986.

<sup>218</sup> Фрилинг Г., Ауэр К. Человек — цвет — пространство. Прикладная цветопсихология. М., 1973. С. 46 (таблица приведена здесь в сокращенном виде).

419

В психологической тестовой методике М. Люшера цвета используются для диагностики типологических свойств и состояния личности. Согласно Л. Собчик<sup>219</sup> в цветовых предпочтениях проявляются ведущие личностные потребности и тенденции (см. табл. 3.5).

Табл. 3.5

Синий	Потребность в глубокой привязанности, тенденция к получению внешней защиты, эмоциональному комфорту, покою
Зеленый	Потребность в отстаивании своей позиции, оборонительность
Красный	Потребность в достижениях, в обладании, во власти, агрессивность, целенаправленность, поисковая активность
Желтый	Потребность в социальной активности, движении, эмоциональной вовлеченности
Фиолетовый	Потребность в уходе от действительности, тенденция к иррациональности притязаний, нереальные требования к жизни, субъективизм, индивидуалистичность
Коричневый	Потребность в снижении тревоги, стремление к психологическому и



й	физическому комфорту
Черный	Потребность в независимости, протест против давления извне, негативное отношение к авторитетам
Серый	Потребность в успокоении, отдыхе, тенденция к пассивности

В живописи цветовая символика обогащает содержание художественного образа. На иконах неземное, божественное бытие озаряется солнечно-золотистым цветом — *ассистом*. Ассистом искрятся ризы Иисуса Христа и Богородицы, возносящейся к небу, престол Софии — Премудрости Божией, крылья ангелов. «Ассист никогда не имеет вида сплошного, массивного золота: это — как бы паутинка тонких золотых лучей, исходящих от Божества... Когда мы видим в иконе ассист, им всегда предполагается и как бы указывается Божество как его источник... И именно этим сверканием и горением потусторонняя слава отделяется от всего непрославленного, здешнего».<sup>220</sup> Мерцающий ассист отнимает осязаемость у предметов, придает им магический, сверхъестественный облик. А у Рембрандта коричневый (единственный из «главных» цветов, которого нет в радуге) фон символизирует земной, плотский, человеческий, а не небесный, не божественный характер изображенной на картине сцены. В Шартрском соборе есть изображение младенца Иисуса на руках у Богородицы в коричнев-

<sup>219</sup> *Собчик Л. Н.* Метод цветовых выборов. Модифицированный цветовой тест Люшера. М., 1990. С. 25.

<sup>220</sup> *Трубецкой Е. Н.* Три очерка о русской иконе. М., 1990. С. 49.

вом одеянии. «Здесь этот цвет символизирует тот факт, что Иисус был рожден земной женщиной и подвержен скорбям человеческим».<sup>221</sup> Возлюбленная Данте Беатриче появляется в его поэзии в зеленой, белой и красной одежде, что выражает надежду, веру и любовь. ♦

Во-вторых, художественный образ может строиться на исторически сложившейся в культуре символике.

♦ В ходе истории получилось так, что зеленый цвет стал цветом знамени ислама, и европейские художники, изображая за сарацинами, противостоящими крестоносцам, зеленоватую дымку, символически указывают на лежащий вдали мусульманский мир. В китайской живописи зеленый цвет символизирует весну, а в христианской традиции он иногда выступает как символ глупости и греховности (шведский мистик Сведенберг рассказывает, что у дураков в аду зеленые глаза; на одном из оконных витражей Шартрского собора представлен зеленокожий и зеленоглазый сатана).

Другой пример. Мы пишем слева направо, и движение в этом направлении представляется нормальным. Когда Суриков изображает боярыню Морозову на санях, едущих справа налево, движение ее в этом направлении символизирует протест против принятых социальных установок. Вместе с тем на карте слева Запад, справа Восток. Поэтому в кинофильмах об Отечественной войне обычно враг наступает слева, а советские войска — справа.

Еще пример. Один из самых великих символических героев в человеческой культуре — Прометей. Уже в античные времена он входит в литературу. Его образ воплощается Эсхилом в драме «Скованный Прометей». Небесный огонь, который Прометей даровал человеку, выступает как символ разума, добытого им для людей с неба: «Ум и сметливость я в них, дотоле глупых, пробудить посмел», — говорит эсхилловский Прометей. К образу Прометея на протяжении всей истории постоянно обращались многие поэты и писатели (Боккаччо, Вольтер, Гете, Байрон, Ломоносов, Баратынский, Кюхельбекер, Тарас Шевченко, Леся Украинка, Брюсов, Вяч. Иванов, Мандельштам и др.). Существуют сотни посвященных ему картин и скульптур. В музыке одно из наиболее замечательных сочинений о нем — симфоническая поэма А. Скрябина под названием «Прометей. Поэма огня»).

<sup>221</sup> *Порталь Ф.* Символика цвета от античности до Нового времени // *Серов Н. В.* Античный хроматизм. СПб., 1995. С. 431.

420

Прометей в искусстве — художественный образ, символизирующий разум, цивилизацию, прогресс, подвижничество и вообще все то, благодаря чему люди смогут «быть как боги». Мудрость и благородство Прометея противопоставляются людской глупости, подлости и трусости. Ф. Кафка в притче «Наказание Прометея» сатирически изобразил это противопоставление, описав суд, на котором Прометей обвиняется в том, что он дал огонь всем, а не только избранникам. ♦ В-третьих, при создании художественного образа автор может придавать ему символический смысл на основе собственных ассоциаций, которые порой неожиданно освещают привычные вещи с новой стороны.

♦ Вот несколько примеров. Стихотворение З. Гиппиус «Электричество»:

*Две нити вместе свиты  
Концы обнажены.  
То «да» и «нет» не слиты,  
Не слиты — сплетены.  
Их темное сплетенье  
И тесно и мертво:  
Но ждет их воскресенье,  
И ждут они его.  
Концы соприкоснутся,  
Проснутся «да» и «нет».  
И «да» и «нет» сольются,  
И смерть их будет — свет.*

Описание контакта электрических проводов здесь превращается в философское размышление о синтезе (не просто «сплетении») противоположностей, о мертвом со-  
вместном сосуществовании (как это бывает в семейной жизни без любви) и вспышке жизни  
в момент смерти. Возникает художественный образ с глубоким символическим смыслом.

У той же Гиппиус в одном из стихотворений революционного времени действия толпы  
ассоциируются с поведением скота, и это приводит ее к художественному образу грядущей  
социальной трагедии:

*И скоро в старый хлев ты  
будешь загнан палкой,  
Народ, не уважающий святынь!*

Хлев — символ общества, из которого народ не может вырваться. Этот же символический  
образ общества позже рисует Дж. Оруэлл в фантастическом романе «Скотный двор».

В песне Владимира Высоцкого «Мы вращаем Землю» движение наших солдат в Оте-  
чественной войне с фашизмом на Запад предстает как символ силы, вращающей нашу  
планету, т. е. обеспечивающей нормальную жизнь Земли:

*Мы не меряем землю шагами,  
Понапрасну цветы теребя,  
Мы толкаем ее сапогами  
От себя...*

*Нынче Солнце нормально идет  
Потому что мы рвемся на запад.*

Дочь Шаляпина рассказывает, что однажды во Франции отец увидел священника,  
снимавшего с шеи длиннейший вязаный шарф, и попросил жену связать ему такой же. «И  
вот в „Севильском цирюльнике" Шаляпин в роли дона Базилио в последнем акте выходит,  
до глаз укутанный в шарф. Он долго этот шарф разматывает, а уходя со сцены, снова  
начинает заматывать его. И шарф приобретает символическое значение: ведь сам  
Базилио гибок и изворотлив..., он „сматывается" и „разматывается" — в этом сущность его  
иезуитской души».<sup>222</sup>

Символичность художественного образа может выражаться в форме метафоры,  
иносказания. «Известен рассказ о том, как неаполитанский король заказал основопо-  
ложнику итальянской живописи эпохи Возрождения Джотто (1276-1337) картину, на которой  
было бы изображено его королевство. К великому изумлению короля, вместо широкой  
панорамы его владений, так сказать, с птичьего полета с множеством больших и малых  
городов Джотто изобразил... осла, нагруженного тяжелым вьюком, у ног которого лежал  
другой вьюк, поновее. Осел тупо и с вожделием обнюхивал новый вьюк, явно желая его  
получить. А на обоих вьюках недвусмысленно красовались корона и скипетр. На вопрос  
короля, что все это значит, Джотто ответил, что таково государство и таковы его  
подданные, всегда недовольные старым властителем и жаждущие получить нового».<sup>223</sup> В  
другой картине Джотто — фреске «Страшный суд» — изображен ангел, сворачивающий в  
трубку небо. Для символического выражения идеи конца света «трудно придумать более  
точную, емкую и глубокую как в идейном, так и в эмоциональном отношении  
иносказательную формулу».<sup>224</sup> «В потрясающей по силе выразительности „Притче о  
слепых" П. Брейгеля, цепочка слепых, ведомых пьяным поводырем в пропасть, становится  
символом духовной слепоты человечества, движущегося благодаря своим порокам и  
порокам своих лидеров к глобальной катастрофе».<sup>225</sup>

<sup>222</sup> Шаляпина И. Воспоминания об отце // Ф. Шаляпин. Т. 1. М., 1960. С. 599.

<sup>223</sup> Бранский В. П. Искусство и философия. Калининград, 1999. С. 110.

<sup>224</sup> Там же. С. 112.

<sup>225</sup> Там же. С. 109.

изображающей на коричневом фоне косо стоящие старомодные часы, после чего пробормотал: «Каким надо быть несчастным, чтобы это написать...». Присутствовавший при этом Ю. Трифонов комментирует: «Он выбормотал самую суть». Часы стоят косо — это символ «покосившегося времени», иносказательное выражение многих и долгих страданий.<sup>226</sup> ♦

Рожденные искусством художественные образы нередко становятся общепринятыми культурными символами, своего рода эталонами оценки явлений действительности. Название книги Гоголя «Мертвые души» символично. Манилов и Собакевич, Плюшкин и Коробочка — все это «мертвые души». Символами стали пушкинская Татьяна, грибоедовские Чацкий, Фамусов, Молчалин, гончаровский Обломов и обломовщина, Иудушка Головлев у Салтыкова-Щедрина, солженицынский Иван Денисович и многие другие литературные герои. Без знания символов, вошедших в культуру из искусства прошлого, часто трудно разобраться в содержании современных произведений искусства. Искусство насквозь пронизано историко-культурными ассоциациями, и тем, кто их не замечает, символика художественных образов нередко оказывается недоступной.

Символика художественного образа может создаваться и улавливаться как на уровне сознания, так и подсознательно, «интуитивно». Однако в любом случае она должна быть *понята*. А это значит, что восприятие художественного образа не сводится лишь к эмоциональному переживанию, но требует также понимания, осмысления. Более того, когда при восприятии художественного образа включается в работу интеллект, это усиливает и расширяет действие заложенного в нем эмоционального заряда. Художественные эмоции, которые испытывает понимающий искусство человек, — это эмоции, органически связанные с *мышлением*. Здесь еще в одном аспекте оправдывается тезис Выготского: «эмоции искусства суть умные эмоции».

Следует к тому же добавить, что в литературных произведениях идейное содержание выражается не только в символических художественных образах, но и напрямую в устах персонажей, в авторских комментариях, иногда разрастающихся до целых глав с научными и философскими размышлениями (Толстой в «Войне и мире», Т. Манн в «Волшебной горе»). Это еще больше свидетельствует о том, что нельзя сводить художественное восприятие исключительно лишь к воздействию на сферу эмоций. Искусство требует как от творцов, так и от потребителей их творчества не только эмоциональных переживаний, но и интеллектуальных усилий.

## МНОГОЗНАЧНОСТЬ

Всякий знак, поскольку значение его может устанавливаться человеком произвольно, способен быть носителем разных значений. Это относится и к вербальным знакам — словам. Как показано В. М. Аллахвердовым, «нельзя перечислить все возможные значения какого-либо слова, потому что значением этого слова, как и любого другого знака, может быть все, что угодно. Выбор значения зависит от *воспринимающего это слово сознания*». Но «произвольность связи „знак-значение" не означает непредсказуемости. Значение, однажды приданное данному знаку, должно и далее устойчиво придаваться этому знаку, если сохраняется контекст его появления».<sup>227</sup> Таким образом, понять, что означает знак, нам помогает *контекст*, в котором он употреблен.

Когда мы ставим целью сообщить другому *знание* о каком-либо предмете, мы стараемся, чтобы содержание нашего сообщения понималось однозначно. В науке для этого вводятся строгие

<sup>226</sup> Трифонов Ю. Посещение Марка Шагала // Новый мир. 1981. № 7. С 80.

<sup>227</sup> Аллахвердов В. Сознание как парадокс. Часть 2. СПб., 1999. С. 423, 422.

422

правила, определяющие смысл используемых понятий и условия их применения. Контекст не допускает выхода за рамки этих правил. Подразумевается, что умозаключения основываются только на логике, а не эмоциях. Всякие «побочные», не заданные определениями (интуитивные, ассоциативные, тайные, неосознаваемые и пр.) оттенки смысла — исключаются из рассмотрения. Учебник по геометрии или химии должен излагать факты, гипотезы и выводы так, чтобы все штудирующие его ученики однозначно и в полном соответствии с замыслом автора воспринимали его содержание. В противном случае перед нами — плохой учебник.

Иначе обстоит дело в искусстве. Здесь, как уже говорилось, главной задачей является не сообщение информации о каких-то предметах, а воздействие на чувства, возбуждение эмоций. Поэтому художник ищет знаковые средства, эффективные в этом отношении. Он «играет» этими средствами, подключая как раз те трудно уловимые, интуитивные, ассоциативные оттенки их смысла, которые остаются вне строгих логических определений и обращение к которым недопустимо в контексте научного доказательства. Чтобы художественный образ произвел впечатление, вызвал интерес, пробудил переживания, он строится с помощью нестандартных описаний, неожиданных сравнений, ярких метафор и иносказаний.

Но люди — разные. У них неодинаковый жизненный опыт, различные способности, вкусы, желания, настроения. Писатель (или художник, композитор, артист) подбирает выразительные средства для создания художественного образа исходя из своих представлений о силе и характере их воздействия на читателя (слушателя, зрителя). Он использует и оценивает их в свете своих взглядов и в определенном культурном контексте. Этот контекст связан с эпохой, в которой

писатель живет, с социальными проблемами, которые волнуют людей в данную эпоху, с направленностью интересов и уровнем образования публики, к которой автор обращается, и т. д. А читатель воспринимает эти средства в своем культурном контексте. Разные читатели, исходя из своего контекста и просто из своих индивидуальных особенностей, могут увидеть созданный писателем образ по-своему. В наши дни люди восхищаются наскальными рисунками животных, сделанными рукой безымянных художников каменного века, но, рассматривая их, видят и переживают совсем не то, что видели и переживали наши далекие предки. Неверующий может восторгаться «Троицей» Рублева, но воспринимает он эту икону иначе, чем верующий, и это не значит, что его восприятие иконы «неправильно».

Если художественный образ вызовет у читателя именно те переживания, которые автор хотел выразить, он (читатель) испытает *сопереживание*. Иногда в достижении сопереживания усматривается главный признак того, что произведение искусства «дошло» до человека, что он «понял» смысл произведения.<sup>228</sup> Но вряд ли это так.

♦ Во-первых, когда человек испытывает удовольствие от восприятия художественного произведения, ему, как правило, нет нужды думать о том, совпадают ли его эмоциональные переживания с авторскими. Раз человек наслаждается художественным произведением, то, значит, оно до него «дошло», а имеет ли место сопереживание или нет, — это вопрос искусствоведческого анализа, который сам по себе может быть очень интересен, но требует специальных знаний и выходит за пределы того, что обычно люди хотят получить от искусства.

Во-вторых, далеко не всегда есть возможность установить, состоялось ли сопереживание. Ведь эмоциональные переживания субъективны и у каждого индивида имеют свои особенности — в отличие от логических утверждений, которые всеми понимаются одинаково («дважды два — че-

<sup>228</sup> Бранский В. П. Указ. соч. Гл. 2.

423

тыре» для всех означает одно и то же, тогда как любовь или ненависть имеет бесконечное множество нюансов). К тому же часто остается неизвестным, что было на уме у самого автора при создании художественного образа. Бывает, что он и сам не может этого сказать.<sup>229</sup> Да и тогда, когда художник рассказывает, какие чувства и какой смысл вложил в плоды своих творческих усилий, «верить на слово» ему здесь можно лишь с осторожностью. Ибо в художественном произведении наряду с сознательным замыслом автора воплощаются и его неосознаваемые чувства, мысли и желания, о которых он сам даже понятия не имел.

И, наконец, художественное произведение, выйдя из рук своего творца, начинает жить отдельной от него жизнью. Шедевры искусства содержат образы, имеющие общечеловеческий интерес, затрагивающие чувства у людей разных эпох и стран. В новых культурных контекстах такие образы наполняются смыслом, выходящим далеко за пределы того, что мог вложить в них автор. В самом деле, не мог, например, Софокл знать, что в образе Эдипа он запечатлел классический образец психоаналитического комплекса, названного Фрейдом через две с половиной тысячи лет «эдиповым». ♦

Читатель (зритель, слушатель), воспринимая художественный образ в своем культурном контексте и со своей точки зрения, совсем не обязательно должен оценить, прочувствовать и понять его так и только так, как рассчитывал автор. Его право — увидеть в образе нечто свое. И творцу ничего не остается, как примириться с этим. Глубоко прав Тютчев:



*Нам не дано предугадать. Как наше слово отзовется, И нам сочувствие дается. Как нам дается благодать.*

<sup>229</sup> Вот такая история произошла в одном институте: студент на экзамене очень скверно отвечал на один из вопросов доставшегося ему билета. Существо вопроса он раскрыть не смог, едва сплел несколько фраз и умолк. Преподаватель пожалел его и поставил «удовлетворительно». Ничего особенного в этой истории как будто бы нет. Но дело в том, что она произошла в Литературном институте, трудный вопрос в экзаменационном билете касался поэмы Александра Твардовского «Страна Муравия», а студентом, не сумевшим объяснить творческий замысел этой поэмы, был сам Твардовский.

Более того, подлинное произведение искусства обладает настолько глубоким содержанием, что его невозможно исчерпать в рамках одного «единственно верного» толкования. Ю. Лотман, В. Набоков и многие другие исследователи посвятили анализу «Евгения Онегина» многостраничные тома, более объемистые, чем сам пушкинский «роман в стихах». Но несмотря на то, что о «Евгении Онегине» написаны уже сотни статей и книг, поток их не иссякает.

А. Твардовский однажды заметил, что хорошее произведение искусства отличается от плохого тем, что содержит в себе больше, чем то, что задумал выразить в нем автор; поэтому к хорошему произведению можно возвращаться многократно и каждый раз понимать что-то в нем по-новому, иначе, чем раньше, а в плохом нельзя найти ничего, кроме того, что прямо и однозначно выказано автором, и вторичное обращение к нему ничего иного в нем не обнаружит.

«Наука стремится к однозначности. В этом ее достоинство. В этом же — недостаток искусства. Чем более последнее многозначно, тем более оно искусство».<sup>230</sup>

Это не значит, что переживания и толкования художественных образов совершенно произвольны и могут быть какими угодно. Ведь они возникают *на основе* образа, *проистекают* от него, и характер их данным образом *обусловлен*. Однако эта обусловленность не однозначна.<sup>231</sup> Связь между художественным

<sup>230</sup> Кудрявцев Ю. Г. Три круга Достоевского. М., 1979. С. 9.

<sup>231</sup> В какой мере художественный образ обуславливает рождаемые им переживания и насколько они вместе с тем могут быть различны, показывают психологические эксперименты, проводившиеся в 1920-х гг. Н. Беляевой-Экземплярской. В них испытуемые трижды прослушивали одну и ту же музыкальную пьесу (с перерывами между прослушиваниями) и каждый раз фиксировали свои впечатления. Вот записи (с некоторыми сокращениями) юноши-студента о его восприятии прелюдии Скрябина (ор. 27, № 1):

*1-е слушание.* Уже первые звуки своей мощностью вызвали во мне предчувствие наступающего чего-то великого. Вслед — чувствовал борьбу двух разных сил. Вызван был образ войны, грохот пушек, представление о напряженно борющихся людях, их самозабвение. Слабые звуки вызывали образ тонущих людей, павших во время борьбы. В конце чувствовалась победа одной силы над другой, но победа, оправдывающаяся как будто в таком исходе.

*2-е слушание.* Представился образ революции: могучая сила разрушает не только физически, но и идеологически. Впечатление силы борьбы вызвали перерывы в музыке, после которых звуки еще с большей силой раздалась. Чувствовалась внезапной нападение; в конце получилось впечатление о тихой, спокойной жизни.

*3-е слушание.* Опять вначале чувство чего-то великого. Потом образ влюбленного, его переживания, борьба с препятствиями... Скитания; в конце чувствуется упадок сил и невозможность преодолеть препятствия. Похороны. Но чувствуется сознание собственного достоинства и прекрасное в такой смерти.

П. Якобсон, анализирующий эти и другие эксперименты, делает вывод: ассоциации и эмоциональные акценты, вызываемые музыкальным произведением у разных слушателей и у одного и того же слушателя в разное время, различаются в зависимости от их интересов, жизненного опыта, настроения; но общий настрой и динамика переживаний во всех случаях находятся в соответствии с характером музыки и ее динамикой музыкального образа (см.: Якобсон П. М. Психология художественного восприятия. М., 1964. С. 22-36).

424

образом и его интерпретациями — такая же, какая существует между причиной и ее следствиями: одна и та же причина может породить множество следствий, но не любых, а только вытекающих из нее.

♦ Известны различные интерпретации образов Дон Жуана, Гамлета, Чацкого, Обломова и многих других литературных героев. В романе Л. Толстого «Анна Каренина» образы главных персонажей выписаны с удивительной яркостью. Толстой как никто иной умеет представить своих персонажей читателю так, что они становятся как бы его близкими знакомыми. Казалось бы, облик Анны Аркадьевны и ее супруга Алексея Александровича, их душевный мир раскрыт перед нами до самых глубин. Однако отношение к ним у читателей может быть разное (да и в романе люди относятся к ним по-разному). Одни одобряют поведение Карениной, другие считают его безнравственным. Одним Каренин

решительно не нравится, другие видят в нем чрезвычайно достойного человека. Сам Толстой, судя по эпиграфу романа («Мне отмщение и аз воздам»), как будто осуждает свою героиню и намекает на то, что она терпит справедливое возмездие за свой грех. Но вместе с тем он по существу всем подтекстом романа вызывает к ней сострадание. Что выше — право любить или супружеский долг? Однозначного ответа в романе нет. Можно сочувствовать Анне и порицать ее мужа, а можно — наоборот. Выбор — за читателем. И поле выбора не сводится лишь к этим двум крайним вариантам — возможно и бесчисленное количество промежуточных. Уж на что, казалось бы, однозначно понимается знаменитая гоголевская «птица тройка» — сам автор указывает, что это символический образ России. «...И мчится вся вдохновенная Богом!.. Русь, куда же несешься ты? дай ответ. Не дает ответа. Чудным звоном заливаются колокольчик; гремит и становится ветром разорванный в куски воздух; летит мимо все, что ни есть на земле, и, косясь, постораниваются и дают ей дорогу другие народы и государства». Но у писателя В. Шукшина один простодушный мужик понял символику Гоголя так, как писатель вряд ли предполагал: «Русь-тройка, все гремит, все заливаются, а в тройке — прохиндей, шулер...» Тот же символический смысл в гоголевском образе едко отмечал совсем не простодушный литературовед Аркадий Белинков. На фоне нашей современной истории это новое прочтение образа, можно сказать, приобрело актуальность. ♦

Итак, всякий полноценный художественный образ многозначен — в том смысле, что он допускает существование множества различных интерпретаций. Они как бы потенциально заложены в нем и раскрывают его содержание при восприятии его с разных точек зрения и в разных культурных контекстах (см. Часть 1, гл. 2, § 9, где это показано на примере «Медного Всадника» — знаменитого петербургского памятника Петру I). Не *со-переживание*, а *со-творчество* — вот что необходимо для понимания смысла произведения искусства, и притом понимания, связанного с личностным, субъективным, индивидуальным восприятием и переживанием содержащихся в произведении художественных образов.

425

## 4.6. ХУДОЖЕСТВЕННОЕ ТВОРЧЕСТВО

### ТВОРЧЕСКАЯ СВОБОДА И САМОВЫРАЖЕНИЕ ЛИЧНОСТИ

Художественное творчество во многом сходно с научным. Но между ними есть и существенные различия. Художник в определенном смысле обладает большей свободой в своем творчестве, чем ученый. Творчество ученого нацелено на познание действительности. Он может выдвигать какие угодно идеи и гипотезы, но заслуживают признания только те, которые дают истинное, объективное знание. Эйнштейн писал, что свобода творческой мысли ученого похожа на свободу человека, обязанного решать хорошо составленный кроссворд: он может придумывать любые слова, но для каждого места есть только одно слово, которое соответствует всем условиям кроссворда. Эта свобода «непохожа на свободу пишущего роман».<sup>232</sup> Писатель не обязанностью давать объективное знание о действительности. Он может пускаться в любые фантазии — упрекнуть его за это нельзя.

Это создает впечатление, что в искусстве творец как будто вправе делать все, что хочет. Его свободу ограничивают лишь финансовые и материальные условия: были бы бумага и чернила, краски и холст, мрамор и бронза, музыкальные инструменты и кинокамера — и все, что только можно сделать с помощью имеющихся средств, станет под его рукой произведением искусства.

Такой взгляд на художественное творчество имеет своих сторонников. Художник, говорят они, должен творить, повинаясь только своему «внутреннему голосу». Главное для него — это *самовыражение*, воплощение в создаваемых им произведениях своего Я, своего внутреннего мира, импульсивных волнений и побуждений своей

<sup>232</sup> Эйнштейн А. *Собрание научных трудов*. В 4 т. Т. 4. М., 1967. С. 294.

души. При этом ему нет дела до того, как публика отнесется к его творению.

История знает немало случаев, когда творцы, прокладывающие новые пути в искусстве, не получали признания и умирали в забвении. Не были оценены современниками Ван Гог и Модильяни, долгое время в нашей стране оставались малоизвестными произведения М. Булгакова и А. Платонова, творческие поиски выдающегося современного композитора А. Шнитке осуждались как «формалистические», негодование и насмешки у широкой публики вызывали картины кубистов, абстракционистов и представителей других модернистских течений в искусстве XX в. В наши дни москвичи и петербуржцы весьма неоднозначно оценивают художественные достоинства скульптурных работ Церетели и Шемякина (недавно сооруженные ими памятники Петру I в этих

городах вызывают у многих яростные нападки).

Судьба талантливых творцов, опережающих свое время и остающихся непонятыми публикой, нередко трагична. Это к ним обращался Пушкин:

*Поэт! Не дорожи любовью народной.*

*Восторженных похвал пройдет минутный шум;*

*Услышишь суд глупца и смех толпы холодной:*

*Но ты останься тверд, спокоен и угрюм.*

*Ты царь: живи один. Дорогою свободной Иди, куда влечет тебя свободный ум,*

*Усовершенствуя плоды любимых дум,*

*Не требуя наград за подвиг благородный.*

*Они в самом тебе. Ты сам свой высший суд;*

*Всех строже оценить умеешь ты свой труд.*

*Ты им доволен ли, взыскательный художник?*

*Доволен? Так пускай толпа его бранит*

*И плюет на алтарь, где твой огонь горит,*

*И в детской резвости колеблет твой треножник.*

Однако представление, что в искусстве только сам творец в состоянии определить художественную ценность

426

своих творений, ведет, в конечном счете, к отрицанию каких бы то ни было объективных критериев оценки художественного уровня произведений искусства. Если дело только в самовыражении творца, то всякий, кто что-то сочинил, вправе считать себя автором выдающегося шедевра. И «пускай толпа его бранит» — это не имеет значения: раз он сам полагает, что плод его усилий есть подлинное произведение искусства, значит так оно и есть. В результате теряется грань, отделяющая искусство от не-искусства. Это открывает дорогу бездарностям и шарлатанам, которые громогласно объявляют себя открывателями новых перспектив и методов художественного творчества.

♦ Примером тут могут служить демонстрировавшиеся в нашем веке на художественных выставках картины, метод создания которых состоял в том, что автор в бурном творческом порыве погружал руки и иные части тела в краски и судорожно расшвыривал их по холсту как попало. Полученное таким образом «произведение искусства» трактовалось как художественное самовыражение его творческой природы. А те, кто отказывался относить к искусству эту мазню, обвинялись в отсталости и неспособности подняться до понимания «новой живописи». Некий вдохновенный слугитель муз дошел в поисках наиболее подходящих средств самовыражения творческой личности, пожалуй, до самого конца, дальше которого идти уже некуда: он выставил в одном из музеев «художественную композицию», представляющую собой прозрачный колпак, под которым расположены семь ничем не примечательных баночек; название этого произведения гласило: «Экскременты художника. 30 граммов. Произведено и свежупаковано в мае 1961 г.». ♦

Творчество, несомненно, есть самовыражение личности. Но не всякое самовыражение является художественным творчеством, и не всякий продукт жизнедеятельности есть продукт творчества и произведение искусства. Конечно, можно довести себя до безумного экстаза, самозабвенно отдаваясь набрасыванию краски на холст, вихрю танца или волнам музыки, однако это уже будет не искусство, а сама жизнь:

в состоянии подобного экстаза, как в наркотическом опьянении, человек неспособен различить реальность и фантазию, он лишь нечто переживает, но не отдает себе отчета в средствах выражения своих переживаний, не выбирает и не оценивает их. Искусство здесь перестает быть собственно искусством, оно становится просто фрагментом реального бытия.

### ХУДОЖЕСТВЕННЫЙ ДАР

«Чтобы что-то создать, надо чем-то быть», — сказал Гете. Чтобы самовыражение вылилось в творчество, в созидание художественной ценности, нужно иметь что выразить. Если у человека за душой нет ничего, что он мог бы поведать миру и что представляло бы интерес для людей, произведение искусства у него не получится. Получится лишь псевдохудожественное произведение, неспособное вызвать эмоциональный отклик у публики (если не считать таким откликом отвращение к халтуре или скандальному, эпатажному псевдоискусству).

В чем же состоит художественный дар? Как создается произведение искусства с эмоционально насыщенными художественными образами, оказывающими сильное впечатление на публику?

В данном Львом Толстым определении искусства, которое было приведено выше, указывается, что художник *передает* другим свои чувства и другие *заражаются* ими. Такое понимание художественного творчества (его называют «теорией заражения») предполагает, что творец

должен прежде всего сам испытывать те переживания, которые он хочет возбудить в других. Это, по-видимому, действительно происходит во многих случаях.

♦ «Без эмоций у меня нет мыслей», — утверждал Стендаль. «Перо пишет плохо, если в чернильницу не прибавлена капля собственной крови», — писал А. Одоевский. Флобер говорил, что он чувствовал вкус мышьяка во рту, когда описывал сцену отравления мадам Бовари. ♦

427

Однако многие художники признаются в том, что они в процессе работы над произведением не испытывают тех эмоций, которые хотят в нем воплотить.

♦ Чайковский: «Для артиста в момент творчества необходимо полное спокойствие... Те, которые думают, что творящий художник в моменты аффектов способен выразить посредством своего искусства то, что он чувствует, ошибаются... Не имея особенных причин радоваться, я могу проникнуться веселым творческим настроением и, наоборот, среди счастливой обстановки произвести на свет вещь, проникнутую самыми мрачными и безнадежными ощущениями. Словом, артист живет двойной жизнью: общечеловеческою и творческою, причем обе эти жизни иногда не вместе».<sup>233</sup>

Томас Манн (устаами главного героя романа «Тонио Крёгер»): «Лишь проstack полагает, что творец-художник имеет право чувствовать. Настоящий и честный художник только смеется над столь наивным заблуждением дилетанта... Если то, что вы хотите сказать, затрагивает вас за живое, заставляет слишком горячо биться ваше сердце, вам обеспечен полный провал. Вы впадете в патетику, в сентиментальность, и из ваших рук выйдет нечто тяжеловесно-неуклюжее, банально-унылое; читателя все это оставит равнодушным, в авторе же вызовет только разочарование и горечь...».<sup>234</sup>

В романе С. Мозма «Театр» есть эпизод, который может служить подтверждением этих мыслей. Героиня романа, талантливая актриса, после свидания со своим возлюбленным, которое завершилось окончательным разрывом их отношений, едет на спектакль, где она должна играть роль женщины, которую бросает любовник. Сегодня, думает она, я сыграю эту роль потрясающе: ведь на сцене я буду выражать свои подлинные чувства! Но играет она в этот вечер исключительно плохо. И она поняла: «Так получилось потому, что она чувствовала те эмоции, которые изображала. И в этом причина неудачи. Вы должны иметь эмоции, но вы можете сыграть их только тогда, когда уже преодолели их».

«Все́му будь холодный свидетель», — призывал поэта Брюсов. Этот призыв нашел воплощение в модернистском искусстве XX в. Хосе Ортега-и-Гассет, тонкий знаток искусства, отмечал, что для художников-модернистов характерно бесстрастное отношение к изображаемым событиям. Он приводит пример: художник, наблюдая сцену смерти, которую он собирается описать в картине, занимает чисто созерцательную позицию. «У художника, безучастного ко всему, одна забота — заглядывать „за кулисы“... Он уделяет внимание только внешнему — свету и тени, хроматическим нюансам. В лице художника мы имеем максимальную удаленность от события и минимальное участие в нем чувств».<sup>235</sup> ♦

Можно полагать, что нет однозначной связи между тем, что художник чувствует в момент творчества, и теми чувствами, которые он выражает в своем творении. Конечно, он должен «нутром» понимать эти чувства, «переварить» их не только в уме, но и в сердце своем, — иначе он не сможет передать их другим. Однако передача чувства происходит не путем непосредственного «заражения» других тем самым чувством, которое порождает у автора создаваемый им художественный образ. Суть дела тут не в «заражении». Механизм передачи чувств иной. Принцип его Тендряков формулирует так: *«Я не заражаю чувством — а воссоздаю причины, вызывающие его»*.<sup>236</sup>

Художник должен *знать*, как создать образ, воздействующий на чувства других, и *уметь* его создать. Если он это знает и умеет, то не столь уж важно, какие чувства при создании художественного образа его обуревают. Его собственные эмоции могут помочь, а могут и помешать ему находить нужные средства для построения образа (что и показывают приведенные выше примеры). Но не они определяют этот образ, а знание и умение.

Для творческой деятельности в области искусства нужны *художественная «зоркость», художественное мышление, владение художественным языком*. Все это и составляет дар художника-творца, позволяющий ему создавать эмоционально насыщенные, яркие и запоминающиеся образы.

<sup>233</sup> Чайковский П. И. Полн. собр. соч. Т. 7. М., 1962. С. 314-315.

<sup>234</sup> Манн Т. Собр. соч. Т. 7. М., 1960. С. 218.

<sup>235</sup> Ортега-и-Гассет Х. Эстетика. Философия культуры. М., 1991. С. 230.

<sup>236</sup> Тендряков В. Плоть искусства // Собр. соч. В 5 т. Т. 3. М., 1988. С. 401.



### ХУДОЖЕСТВЕННАЯ «ЗОРКОСТЬ»

Это особая «острота зрения», способность художника увидеть то, чего другие не замечают. Отсюда свежесть, нестандартность, неожиданность художественных описаний, которая привлекает интерес и поражает воображение. На портретах, сделанных хорошими художниками, люди часто обнаруживают в собственном, столь знакомом для них облике черты, на которые они раньше не обращали внимания. А. Чехов считал, что писатель, подметив отдельную мелкую подробность, характерную для какой-либо сцены, может одним упоминанием такой подробности произвести живое впечатление обо всей этой сцене. Известные слова Ахматовой о том, «из какого сора растут стихи», отражает удивительную наблюдательность, свойственную поэтам. Художественная «зоркость» проявляется не только во внимании к малозаметным для обычного глаза деталям, но и в видении сходства между, казалось бы, очень далекими вещами. Это позволяет находить яркие сравнения, метафоры, эпитеты, делающие художественное описание вещей наглядным и красочным.

♦ У Маяковского стихотворение «Ночь» начинается так:

*Багровый и белый отброшен и  
скомкан, в зеленый бросали горстями  
дукаты, а черным ладоням сбежавшихся  
окон раздали горящие желтые карты.*

Маяковский описывает наступление ночи. Все это видели многократно. Но поэт в хорошо знакомом всем зрелище заметил не только тающие на небе краски заката («багровый и белый отброшен и скомкан»), но еще и то, что пологие лучи уходящего за горизонт солнца, пронизывая листву деревьев, словно рассыпают золотые монеты среди зелени; что в наступившем после захода солнца сумраке дома кажутся теснее окружающими прохожих («ладони сбежавшихся окон»); что загорающиеся в черных окнах лампы придают им вид «желтых карт». Картина наступающей ночи, увиденная глазами поэта, полна яркими, точны-

ми и будоражащими воображение наблюдениями.

А вот первые строки стихотворения Маяковского «Утро»:

*Угрюмый дождь скосил глаза.  
А за  
решеткой  
четкой  
железной мысли проводов —  
перина.  
И на  
нее  
встающих звезд  
легко оперлись ноги.*

Обычное хмурое утро предстает перед поэтом в необычном виде: косо, недружелюбно смотрит на него дождь, пробуждается «железная мысль проводов», решетка которых напоминает о деловой жизни города, мягкая перина облаков еще хранит сон, но пора уже вслед за звездами вставать на ноги (а легко ли это так же, как им?)... Ассоциации не просто украшают описание — они составляют образ утра.

Писательница Ольга Форш рассказывает, что два исторических романа под объединяющим заглавием «Современники» пришли ей в голову при созерцании огромного пня, который получился от ровной красивой распилки. На пне отчетливо выделялись годичные кольца, которые пересекал радиусом от центра пня к его коре «сердцевинный» длинный луч... И кольца вдруг представились Форш как целые временные эпохи, а в луче она увидела линию, которая соединяет людей, живущих в разные времена. Так родился замысел показать историческую связь «современников», реализованный писательницей в ее романах. Нужно было обладать особой направленностью зрения, чтобы усмотреть в пне образ истории народа. ♦

### ХУДОЖЕСТВЕННОЕ МЫШЛЕНИЕ

Многие художники и писатели (как и ученые), рассказывая о своем творчестве, говорят, что идеи рождаются у них в состоянии вдохновения сами собой, без всяких усилий с их стороны. Однако минуты вдохновения редки, и приходят они к тем, кто подготовил их нелегкой и упорной предшествующей работой. Творец постоянно думает о своих творческих задачах; часто эта мыслительная деятельность протекает в его подсознании и он даже не осознает ее. Решение задачи может родиться мгновенно, но лишь потому, что

оно созрело на почве достаточно основательных предварительных раздумий. Создание

художественных образов — это процесс, опирающийся не просто на «чутье» или «интуицию», которые молниеносно подсказывают творцу нужную мысль. Тут необходимы логические размышления над исходным материалом, анализ и синтез содержащихся в нем данных, абстрагирование от несущественных деталей и выделения существенных, поиск и отбор вариантов построения образа. Этот процесс может быть более или менее долгим, но без него подлинное произведение искусства не рождается. В искусстве, как и всюду, необходима логика. Нелогичность, непродуманность, необоснованность искусству противопоказаны.

♦ «Кисть, которой работает художник, следует предварительно пропитать разумом», — писал И. Винкельман, один из основоположников немецкой классической эстетики. А Микеланджело выразился даже так: «Художник работает головой, а не руками». ♦

Однако художественное мышление, подчиняясь законам и принципам логики, имеет свои особенности. Рассмотрим одну из важнейших его особенностей — специфику *художественного обобщения*.

В отличие от абстрактных понятий («причина», «атом», «общество» и т. п.) художественные образы конкретны. В них рисуются какие-то единичные, уникальные явления — не «лес вообще», а определенная лесная поляна с тремя играющими на ней медвежатами (у Шишкина), не «человек вообще», а единственный и неповторимый Евгений Онегин, не «жулик вообще» и «миллионер вообще», а Остап Ибрагимович Бендер и Александр Иванович Корейко. Однако вместе с тем художественный образ всегда содержит в себе обобщение. Во всяком художественном образе выражается нечто сходное, общее, типичное — для всех лесов, для русских аристократов пушкинского времени и людей, живущих в разные эпохи и разных странах, для многих плутов и незаконно обогатившихся дельцов. Если бы это было не так, то художественные образы были бы слишком далеки от жизненного опыта читателей и зрителей, чтобы вызвать у них эмоциональные переживания. Между содержанием художественного образа и жизненным опытом читателей и зрителей должна быть связь, иначе образ будет им непонятен и неинтересен, они не смогут его «прочувствовать», а то и даже просто воссоздать в своем воображении. Но художественно-образное обобщение совершается не так, как логическое обобщение понятий. В художественном образе обобщаются не понятия, а переживания, эмоции. Как же совмещается конкретность, уникальность художественного образа с его типичностью, обобщенностью?

♦ Обратимся к примеру (следуя В. Тендрякову).<sup>237</sup> Предположим, что вам надо дать каким-то инопланетянам, никогда не видевшим гор, наглядное представление о том, что это такое. Подойдя к задаче с научных позиций, вы постараетесь нарисовать типичный образец земной горы. Как он будет выглядеть? Горы бывают высокие и низкие, крутые и пологие, с ровными склонами и с нависающими скалами, ущельями и обрывами. Если изобразить небольшой, едва возвышающийся над равниной холм, это, очевидно, не позволит инопланетянам понять, что собою представляет гора. Если нарисовать крутые горные пики, уходящие в заоблачные выси, это тоже может ввести их в заблуждение. Видимо, надо отбросить крайности и в качестве наглядного образца типичной горы избрать некий усредненный вариант: гору не очень низкую и не очень высокую, со склонами не очень гладкими, но и не очень обрывистыми. Таким образом, типичное понимается здесь как среднее, наиболее часто встречающееся.

Иначе подойдет к делу художник. Он будет стремиться к тому, чтобы инопланетяне, глядя на его рисунок, смогли пережить чувства, которые вызывает вид горы у наблюдателя. Изображение средней во всех отношениях горы вряд ли произведет сильное эмоциональное воздействие на зрителя.

<sup>237</sup> Тендряков В, *Плоть искусства* // Собр. соч. В 5 т. Т. 3. М., 1988.

430

А то, что эмоционально плохо воздействует, для искусства не подходит. Наиболее яркое впечатление вызовет, конечно, не гора средней величины, а исключительно мощная, круто вздымающаяся ввысь, увенчанная снежной вершиной. Только такая гора поразит воображение. Поэтому художник именно ее и возьмет за типичный образец горы. И с научной, и с художественной точки зрения в основу типичности кладется один и тот же главный общий признак, отличающий горы от «не-гор»: их возвышение над земной поверхностью. Но в художественном образе этот характерный признак преувеличивается, доводится до исключительных размеров — ради того, чтобы зритель восхитился красотой и величием гор, почувствовал свою малость рядом с ними, ощутил свежесть горного воздуха или испытал какие-то другие чувства (но не обязательно приобрел точное знание о горах). ♦

Как и ученый, художник не может безнаказанно заменить общее, характерное случайным и нетипичным. Однако в художественном образе типичное — это не среднее; типичность художественного образа заключается в том, что он выражает существенные, характерные черты

действительности, но доводит эти черты до крайней, исключительной степени, чтобы они произвели яркое впечатление и вызвали эмоциональный отклик. *«Заострение типичного»* — так именует Тендряков эту особенность художественного образа.

Итак, художественный образ совмещает в себе уникальное и типичное, показывая уникальные, исключительные случаи проявления общих и типичных черт действительности. Этим он и интересен.

«Общий закон формы искусства — заострение типичности. Без этого не обходится ни одно произведение ни в литературе, ни в живописи, ни в музыке, ни в кино».<sup>238</sup> Отелло — типичный ревнивец. Но ревность его выходит далеко за пределы обычных, «средних» проявлений этого чувства. Оттого-то трагедия Шекспира и производит сильное впечатление на зрителя. В образе Гам-

<sup>238</sup> Тендряков В. *Плоть искусства // Собр. соч. В 5 т. Т. 3. М., 1988. С. 413.*

лета перед нами — тип личности, раздираемой противоречивыми стремлениями и сомнениями, и вместе с тем личности необычной, крайне остро чувствующей свою несхожесть с окружающими людьми. Анна Каренина изменяет мужу и страдает из-за охлаждения любовника к ней. Типичная ситуация: тысячи женщин попадали в такое положение и в конце концов примирялись с судьбой, возвращаясь к старому мужу, или находя нового, или оставаясь в одиночестве. Анна, однако, далеко не заурядная женщина. Ее душевные муки исключительны и приводят ее к трагической смерти. Если бы Толстой описал более обычный случай супружеской измены и Анна в конце романа обрела бы спокойствие и счастье, — навряд ли ее образ был бы столь впечатляющим. Даже тогда, когда писатели или живописцы реалистически изображают самую обычную, будничную повседневность (например, романы Золя, повести Короленко, картины художников-передвижников), обыденные житейские условия служат «серым» фоном, на котором ярче, с исключительной, потрясающей выразительностью выступают нравственные достоинства или, наоборот, порочность и убожество персонажей. Так строится гоголевская описание того, как Иван Иванович поссорился с Иваном Никифоровичем, или рассказ Солженицына об одном дне Ивана Денисовича, где обстановка заурядных, мелких, малоинтересных самих по себе событий, как увеличительное стекло, делает видимыми удивительные черты духовного облика главных героев. А когда в художественных произведениях рисуются фантастические или гротескные художественные образы, которые являются чистым вымыслом (например, в сказочных, сатирических, научно-фантастических произведениях), то невероятные, необычайные ситуации высвечивают знакомые черты нашей реальной действительности. Дон Кихот, сражающийся с ветряными мельницами, волшебники

431

из повести Стругацких «Понедельник начинается в субботу», булгаковский Шариков с его собачьей натурой, сюрреалистические кошмары Сальвадора Дали — все это художественные образы, воплощающие типическое в его исключительных формах.

Типизация характерна не только для реалистического искусства, но и для таких его форм, как романтизм, импрессионизм, сюрреализм, абстракционизм и др. Конечно, «заострение типичности» должно иметь меру. «Переострить» — значит слишком далеко оторваться от реальности, сделать художественный образ надуманным и малопонятным; «недоострить» — значит свести его к показу малозначительных, невыразительных, неинтересных обстоятельств и персонажей. И то и другое имеет мало шансов вызвать в душе читателя или зрителя глубокие переживания.

### **ВЛАДЕНИЕ ХУДОЖЕСТВЕННЫМ ЯЗЫКОМ**

Здесь надо различать два аспекта. Первый — выражение мысли в голове художника, в его «внутренней речи». Все люди в процессе мышления «проговаривают про себя» то, что они думают. Об этом свидетельствует, например, тот факт, что в ходе мыслительного процесса в гортани совершаются речевые микродвижения. «Внутренняя речь» протекает в сокращенных, нечетко оформленных вербальных конструкциях. Произнося мысли вслух, мы придаем им артикулированную, более развернутую, более совершенную, в той или иной мере (соответственно своей культуре речи) грамматически отшлифованную форму. То же происходит в процессе художественного творчества. Но «внутренняя речь» художника, поскольку он мыслит в художественных образах, протекает в специфических языковых формах искусства. Для писателя — это словесный язык, для художника — язык линий и красок, для музыканта — язык звуков.

♦ «Я не могу думать иначе, как рассказами. Ваятель не передает свои мысли посредством мрамора: он просто думает в мраморе» (Оскар Уайльд). «Настоящий художник думает пятнами и тонами» (Крамской), ♦

Второй аспект — преобразование «внутренней речи» во внешнюю, т. е. ее объективация,

материализация, «овеществление». Пока образы, витающие в уме художника-творца, не будут объективированы, выражены в материальной, вещественной форме, доступной для восприятия другими людьми, процесс творчества остается незавершенным. Его итоговый продукт — произведение искусства — есть «текст», состоящий из визуальных, аудиальных, вербальных знаков. Он появится на свет только тогда, когда будет воплощен в реальном, а не существующем лишь в голове его творца коде. Мало иметь самые замечательные творческие замыслы — надо еще найти в себе силы реализовать их на практике.

♦ Писатель В. Конецкий по этому поводу замечает: «Писать ничего общего с раздумываниями и придумываниями не имеет. Если бы раздумывания с писанием имели бы много общего, все люди стали бы писателями». ♦

Выражение художественных образов в чувственно воспринимаемом языке искусства — это противоречивый по самому своему существу процесс «переселения» творческой мысли из духовного мира в мир материальный. Он представляет собою настоящую битву разума с материей. Победить в этой битве нелегко. Несоответствие между замыслом и исполнением — постоянный источник страданий для творца. У Достоевского в романе «Подросток» Версиков говорит Аркадию: «А! И ты иногда страдаешь, что мысль не пошла в слова! Это благородное страдание, мой друг, и дается лишь избранным; дурак всегда доволен тем, что сказал... » Даже такой гений, как Пушкин, терзался от того, что многие его стихотворения виделись «в голове» гораздо лучше, чем они получались на бумаге.

432

Мастерское владение художественным языком проявляется в умении найти наиболее подходящие к каждому случаю выразительные средства. Это обычно требует немалого труда. Дар художника-творца — это не только талант, но и способность к напряженному, каторжному труду. «Изводишь единого слова ради тысячи тонн словесной руды», — признавался Маяковский,

Требовательность, с которой творец подходит к подбору языковых средств для материализации своих образов, со стороны может показаться излишней. Черновики поэтов, предварительные эскизы и варианты картин пестрят поправками, которые как будто не слишком существенны. Однако на самом деле язык искусства имеет свои критерии точности. Они в некотором смысле даже более строгие и уж во всяком случае более сложные, чем в науке. Ученый пользуется однозначно определенными терминами и символами и должен оперировать ими в точном соответствии с их заданными по определению значениями. Художник же обращается к знакам (словам, звукам, линиям, цветам, танцевальным движениям), могущим иметь разные значения. Ему надо учитывать особенности контекста, в который эти знаки попадают, ассоциации, которые они могут «потянуть» за собой, символику, которая может быть в них усмотрена, эмоциональные нюансы, которые подчас неявно сопровождают их восприятие, и т. д. Если он что-то здесь не учтет, то художественный образ померкнет, исказится, не вызовет должной эмоциональной реакции. Потому-то и приходится ему так придирчиво относиться к каждому слову, звуку или штриху. «Слова для поэзии более факты, чем факты», — в форме такого парадокса подчеркивал значение языка в искусстве Оскар Уайльд.

♦ Однажды К. Брюллов, поправляя этюд ученика, прикоснулся к нему пару раз кистью. Невыразительный рисунок сразу ожил. «Вы только чуть-чуть тронули, и все изменилось!» — воскликнул ученик.

«Вот в этом *чуть-чуть* и заключается искусство», — сказал Брюллов. Лев Толстой по этому поводу пишет, что замечание Брюллова верно для всех искусств. Так, в музыке каждая нота должна быть взята не выше и не ниже, чем требуется, длительность и сила ее звучания должны быть ровно такими, какими им следует быть. Малейшее отступление в высоте, длительности, силе звука в ту или иную сторону уничтожает совершенство исполнения и портит все впечатление. Точно так же стоит лишь поэту *чуть-чуть* что-то недосказать или пересказать, актеру *чуть-чуть* ослабить или усилить интонацию, скульптору *чуть-чуть* повернуть резец правее или левее — и поэзия, театр, скульптура утрачивает «волшебную силу искусства». Гениальные композиторы и архитекторы, дирижеры и режиссеры отличаются от посредственных этим самым *чуть-чуть*, т. е. *точностью* художественного языка. ♦

Языковые средства, с помощью которых выражен художественный образ, — это не просто его внешняя, «телесная» оболочка. Они составляют его «плоть и кровь». Художественный образ *неотделим* от них. Ибо творец, создавая художественное произведение, не просто подбирает средства для выражения уже полностью сложившегося в его голове готового образа, а *строит*



образ с их помощью. И только воплотившись в материальную языковую оболочку, «сырой», неясный, порой лишь смутно чувствуемый образ «дозревает» и достраивается до конца. При этом языковая оболочка как *выразительное* средство, средство *эмоционального воздействия*, становится неотъемлемой составной частью художественного образа. Художественный образ нельзя выразить иначе, чем его выразил автор. Если попытаться это сделать, то образ изменится, деформируется.

Вот почему так трудно объяснить содержание художественных образов. Ведь объяснить — значит выразить содержание образа в другом языке, другими словами. Лев Толстой на вопрос, что он хотел сказать в романе «Анна Каренина», ответил: «Для того я и написал этот роман, чтобы выразить то, что я хотел сказать». Когда задают подобные вопросы («В чем смысл этой кар-

кар-

433  
тины?»), «О чем этот фильм?»), то неявно предполагается, что художественный образ можно адекватно перевести с языка визуальных знаков на вербальный язык. Но подобный перевод всегда ведет к невосполнимым потерям, и в лучшем случае — к созданию нового художественного образа, лишь в большей или меньшей мере сходного с источником. То, что художник выразил в языке данного вида искусства, в другом языке невыразимо. Потому что художественный образ «привязан» к знаковому материалу, к коду, в котором он выражен. Перекодировка художественного образа, перевод его содержания на другой язык ведет к разрыву этой связи. Поэтический образ из стихотворения Лермонтова «Тучи» («Тучки небесные, вечные странники!»), наверное, можно попытаться выразить на языке живописи, но чтобы сохранить его содержание, надо найти новый, специфический для живописи способ воплотить идею «вечного странствования» в нарисованных на картине тучках. И даже если это удастся, то, во всяком случае, получится уже иной художественный образ, не идентичный лермонтовскому. Когда пьеса ставится в театре, когда по литературному сюжету создается опера, балет или кинофильм, — это требует введения новых художественных средств и, по существу, равносильно созданию нового художественного образа (потому-то и существует много очень разных Гамлетов и Хлестаковых на театральных подмостках). А когда объясняют, «что художник хотел выразить», содержание художественного образа уже не *переживается*, а лишь рационально осмысливается; эмоциональность его восприятия — то, что составляет сущность искусства, — исчезает.

♦ Возьмем для примера строфу из стихотворения В. Брюсова «У Кремля»:

*По снегу тень — зубцы и башни...  
Кремль скрыл меня — орел крылом,  
Но город-миф — мой мир домашний,  
Мой кров, когда вне — бурелом.*

О чем речь? Если бы вы попытались объяснить символику брюсовского образа, то вам пришлось бы сказать примерно следующее:

«На снег ложатся тени зубцов и башен кремлевской стены (вероятно, Кремль освещен изнутри электричеством). Кремль (символ огромного Российского государства) скрывает меня в своей тени, подобно тому как орел (опять же символ государства — орел на гербе России) громадным крылом покрывает некое маленькое существо. Я, отдельная личность, незначителен и малозаметен под сенью этого великого орла (государства). Но тем не менее Москва, город с овечьими легендами, полной чудес и мистических тайн историей («город-миф»), — это мой привычный мир, мой дом. Я укрываюсь в нем, он защищает меня от различных опасностей, особенно тогда, когда вокруг на земле бушуют враждебные силы, приводящие общество в состояние хаоса («бурелом» — образное обозначение социальных бурь)».

Смысл того, что сказано Брюсовым, в этом объяснении «расшифрован» (хотя и не совсем полно: какие-то смысловые нюансы упущены, например — смутное ощущение чего-то сумрачного в контрасте между белым снегом и темными силуэтами зубцов и башен на нем). Однако в прозаическом «переводе» уже нет художественности — поэтический художественный образ исчез, а вместе с ним ушло и то, что способно стимулировать воображение и вызвать эмоциональное переживание описанной Брюсовым картины.

Попробуйте «расшифровать» художественный образ С. Есенина:

*О красном вечере задумалась дорога,  
Кусты рябин туманней глубины.  
Изба-старуха челюстью порога  
Жует пахучий мякиш тишины.*

Объяснив, что имеется в виду под словами «задумалась дорога», как кусты могут быть

«туманной глубины», почему изба — старуха с «челюстью порога» и как она «жует мякиш (почему мякиш?) тишины», вы получите простой и ясный пересказ есенинских строк. Но — их очарование, их воздействие на чувства будут утрачены. ♦

Подводя итоги сказанному о художественном творчестве, следует отметить, что в каждом виде искусства оно имеет свои особенности и что каждый конкретный творческий процесс уникален и неповторим.

434

## 4.7. ВОСПРИЯТИЕ ХУДОЖЕСТВЕННОГО ПРОИЗВЕДЕНИЯ

Художественные произведения становятся фактами культуры тогда, когда они доходят до публики. В одних случаях они рассчитаны больше на индивидуальное восприятие (чтение книги, созерцание картины), в других — на коллективное (театр, эстрада). При коллективном восприятии включаются механизмы группового взаимодействия людей. Каждый оказывается под давлением эмоций, испытываемых окружающими, и восприятие становится более активным (например, на эстрадных концертах публика приходит в движение, хлопает, подпекает). Но бывает, что внутригрупповые контакты оказываются на первом плане и отодвигают восприятие искусства на второй план. Так нередко случается при «культпоходах» в театр или музей, особенно у школьников.<sup>239</sup> Все-таки общение с искусством, как правило, производит более глубокое впечатление, когда человек остается с ним один на один, и, скажем, кинофильм или спектакль настолько захватывает его, что он не отвлекается на общение даже с близким ему спутником.

Индивидуальное восприятие произведения искусства может происходить на нескольких уровнях.

### УРОВЕНЬ ПЕРВЫЙ — УСТАНОВОЧНЫЙ

Исходный пункт, с которого начинается восприятие произведения искусства, состоит в самом элементарном условии: в том, чтобы человек понимал, что перед ним *произведение ис-*

<sup>239</sup> Артисты детских театров знают, насколько тяжелее идет спектакль, на который учителя привели целый коллектив школы. Надо разбить внутригрупповые связи, чтобы внимание было направлено на сцену, а не друг на друга, но «обязаловка», загоняющая детей в театр, создает в зрительном зале обстановку, мало способствующую решению этой задачи. Поэтому обязательные школьные «культпоходы» как средство эстетического воспитания слабо эффективны.

*куства*, а не просто некая реальная жизненная ситуация. Иными словами, у него должна быть *установка на художественное восприятие*. Если он такой установки не имеет, то он не «над вымыслом слезами обольется», а примет вымысел за реальный факт и будет эмоционально реагировать на него как на факт, а не как на художественный образ.

♦ Во Львове был случай, когда в театре во время сцены, в которой хозяйка избивает служанку, какой-то темпераментный молодой человек наставил пистолет на хозяйку и заорал: «Тварь! Отпусти ее сейчас же, а то я пристрелю тебя как собаку!» Пришлось прервать действие, и артистки стали объяснить молодому человеку, что они на самом деле подруги... А в Америке, говорят, однажды ковбой, впервые в жизни попавший в театр, решил, что с таким злодеем, как Яго, нечего церемониться — и, выхватив пистолет, метким выстрелом убил его. Нетрудно заметить, что в подобных случаях переживания зрителей были эмоциональными реакциями на жизненные ситуации, а не художественными эмоциями. Тут уж действительно не остается ничего иного, как вывешивать надписи вроде той, которая, как рассказывают, украшала некоторые ковбойские «салуны»: «В музыкантов просят не стрелять — играют как умеют». ♦

Установка на художественное восприятие требует понимания имеющейся в искусстве условности, о которой речь шла выше. И прежде всего «обозначающей» условности. Она является наиболее простой и очевидной, так как для того и предназначена, чтобы выделить произведение искусства и сформировать установку на его художественное восприятие. Рама указывает, что здесь картина, а не кусок стены и не дыра в ней. Балетная пачка подчеркивает, что движения балерины — не просто бытовой танец. Уже сама атмосфера театра призвана с самого начала («театр начинается с вешалки») способствовать созданию установки на восприятие спектакля. И если уж даже «обозначающая» условность не создает такой установки, то ни о каком восприятии искусства не может быть и речи. В результате получается ситуа-

435

ция «в греческом зале», изображенная Аркадием Райкиным: пьяница, удобно расположившийся с выпивкой и закуской на античных шедеврах. Или, как это бывает у некоторых на выставках современного искусства, принимается «антиустановка»: человек отказывается считать произведением искусства то, что он видит («Это не картина, а дурацкая мазня!»); «Какая же это скульптура — это просто бесформенная груда железа!»).

Но если у человека есть установка на художественное восприятие, то он настраивается на то, чтобы испытать какие-то чувства. Он *ждет* их возникновения. Они могут при восприятии произведения искусства и не возникнуть, но тогда он будет разочарован.

### **УРОВЕНЬ ВТОРОЙ — ОРИЕНТИРОВОЧНЫЙ**

Если начальная установка на художественное восприятие присутствует, следующий шаг заключается в том, чтобы сориентироваться в *содержании* произведения искусства. Ведь когда мы, например, держим в руках книгу на неизвестном нам иностранном языке, мы можем понимать, что это роман, но не иметь никакого представления, о чем в нем речь. Требуется знание языка, чтобы в этом разобраться. Точно так же для ориентировки в музыкальном или изобразительном произведении необходимо понимать тот художественный язык, в котором оно выполнено. Это относится и к «беспредметному» искусству. Скажем, орнамент тоже нужно понять — разобраться в его узоре, уловить закономерности его построения, симметрию, гармонию.

Язык реалистического искусства обычно более доступен широкой публике. Стихи Некрасова и Есенина, полотна Репина и Шишкина воспринимаются легче, чем «акмеистская» поэзия Мандельштама и «обериутские» «Столбцы» Заболоцкого, кубистские картины Пикассо и абстрактная живопись Кандинского. Однако всегда оказываются необходимыми определенный уровень культуры и какое-то знание истории, чтобы ориентироваться в содержании искусства. Язык Пушкина включает в себя множество имен античных богов, и не зная, кто такие Вакх, Аврора, Аид, трудно понять смысл некоторых его строчек. Картины Сурикова «Утро стрелецкой казни» или Репина «Не ждали» мало что говорят тому, кто не может соотнести их с известными событиями российской истории.

Важной вехой для ориентации зрителя или слушателя служит название произведения. Подпись под картиной Федотова «Вдовушка» сразу делает ясным, что на ней изображено. В названии нередко содержится подсказка, облегчающая понимание идеи или символического смысла произведения («Воскресение» Л. Толстого, «Обыкновенная история» Гончарова, «Раковый корпус» Солженицына).

Оказываясь не в состоянии ориентироваться в содержании произведения искусства, некоторые встают в уже упомянутую позицию «антиустановки». Так, для не знающего принципов кубизма, абстракционизма, сюрреализма непонятно, каков смысл картин, написанных в этих стилях, и такие картины нередко вызывают резкое неприятие. Здесь зачастую действует типичный механизм психологической защиты: обвиняют художника, вместо того чтобы обвинять самого себя. Неспособность понять произведение — еще не основание для отрицания его художественной ценности. Если смысл произведения человеку неясен, то дело, может быть, в том, что у него просто не хватает эрудиции, чтобы выйти на ориентировочный уровень восприятия этого произведения. Поэтому следует быть осторожнее в своих негативных оценках того, что не понимаешь. Более разумно в таких случаях не считать себя безгрешным судьей в вопросах искусства и, давая свою личную оценку произведения, признавать право других оценивать его иначе.

436

### **УРОВЕНЬ ТРЕТИЙ — СОЗЕРЦАТЕЛЬНО-ЭМОЦИОНАЛЬНЫЙ**

Если содержание произведения понятно человеку, но не заинтересовало, не вызвало сколь-нибудь значимых переживаний, то, значит, оно не выполнило своей эмотивной функции по отношению к такому человеку. Он дает произведению отрицательную оценку: «слабое», «скучное», «не стоит внимания». Впрочем, такая оценка при более внимательном подходе к произведению может измениться. Но когда произведение понравилось, вызвало позитивные эмоции, это означает, что оно выполнило свою эмотивную функцию, «дошло» до человека. При этом, конечно, не обязательно все в произведении должно заслуживать положительной оценки — мимо чего-то в нем человек может равнодушно пройти, а что-то может даже оставить неприятное впечатление.

На созерцательно-эмоциональном уровне складывается эмоциональное восприятие содержащихся в произведении художественных образов. Мы чувствуем красоту статуи, музыкальной мелодии, поэтических строк, переживаем описанные автором трагические события, смеемся над забавными шутками, восхищаемся благородством героя и возмущаемся подлостью его врагов и т. д. Но при этом эмоциональный отклик рождает, главным образом, чувственно воспринимаемые стороны изображенных в произведении предметов и явлений, сюжет, фабула произведения, а также его эстетические достоинства. Человек на данном

уровне художественного восприятия мысленно созерцает и эстетически оценивает то, что чувственно представлено в произведении искусства, но не углубляется в символические смыслы художественных образов, в постижение идей, которые произведение в себе несет. Поэтому его впечатления от художественного произведения выражаются большей частью в восклицаниях типа «Ох, как мне понравилось! Ах, как это хорошо (замечательно, прекрасно, трагично, комично и пр.)!» Покидая кинозал, зрители, воспринявшие фильм на этом уровне, говорят о симпатичности или несимпатичности его героев, одобряют или порицают их поступки, обсуждают отдельные сцены и детали увиденного (кому-то больше всего в фильме понравятся игра артистов, а кому-то каскадерские трюки, девушек может взволновать фасон платья героини, подростков — ловкость приемов драки, продемонстрированная героем, и т. д.).

Существует великое множество произведений «массового искусства», которые именно на такое восприятие и рассчитаны. Многие детективные и приключенческие истории, душеспасительные любовные драмы, «безумно смешные» комедии не содержат ничего, кроме подлежащего созерцательно-эмоциональному восприятию материала. Лихо закрученный сюжет с кровавыми преступлениями, невиданными чудовищами и обольстительными красавицами завораживает читателя, его захлестывают эмоции — не оторваться. Но когда книга прочитана, фильм просмотрен, эмоции спадают и ничего в голове не остается, за исключением воспоминаний о сюжете и общего впечатления: «было интересно». Человек развлекся, потешил себя, получил эмоциональную разрядку — но не пищу для дальнейших размышлений и переживаний.

Серьезное искусство, в отличие от «массового», обладает глубинными смысловыми слоями, закодированными в символике художественных образов, выраженными в тексте или подтексте. Чтобы добраться до таких смыслов, необходимо перейти на следующий уровень художественного восприятия.

### **УРОВЕНЬ ЧЕТВЕРТЫЙ — ИНТЕЛЛЕКТУАЛЬНО-ЭМОЦИОНАЛЬНЫЙ**

Он связан с осмыслением идейного содержания произведения. «Дабы практиковать чтение как *искусство*, ...необходимо быть почти королевой: необходимо *пережевывание жвачки*» (Ницше).<sup>240</sup>

<sup>240</sup> Ницше Ф. Соч. В 2 т. Т. 2. М., 1990. С. 414.

437

Чем более глубоким является понимание идейного содержания произведения, тем богаче палитра эмоций, которые оно может вызвать. А во многих случаях — в общепризнанных шедеврах мирового искусства всегда — без интеллектуальных усилий, без достаточно глубокого проникновения в смысл художественных образов их эмоциональный заряд попросту «не доходит» до человека или производит на него лишь самое минимальное, поверхностное впечатление. По словам Дидро, актер плачет настоящими слезами, но слезы его текут из мозга. Это же можно сказать и о зрителе, и о читателе.

♦ Возьмем стихотворение Анны Ахматовой «Сероглазый король»:

*Слава тебе, безысходная боль!  
Умер вчера сероглазый король.  
Вечер осенний был душен и ал,  
Муж мой, вернувшись, спокойно сказал:  
«Знаешь, с охоты его принесли.  
Тело у старого дуба нашли.  
Жаль королеву. Такой молодой!..  
За ночь одну она стала седой».  
Трубку свою на камине нашел  
И на работу ночную ушел.  
Дочку мою я сейчас разбужу,  
В серые глазки ее погляжу.  
А за окном шелестят тополя:  
«Нет на земле твоего короля»...*

При поверхностном чтении (на ориентировочном уровне) можно воспринять стихотворение просто как рассказ о смерти короля в некоем, наверное небольшом, королевстве. Этот рассказ способен на созерцательно-эмоциональном уровне растрогать читателя, вызвать у него сожаление о молодом и, видимо, любимом подданными короле, сочувствие королеве, поседевшей от горя. Эстетическое удовольствие доставит и поэтическое изящество рассказа, естественность и простота его лирической интонации. Но более глубокий смысл



стихотворения открывается читателю, когда он подметит, что у дочери серые глаза, как у короля. Стоит хоть немного задуматься над этим совпадением, и возникает догадка, что король — отец девочки. Если бы это было сказано напрямик, стихотворение стало бы сухим и более четким информативным рассказом, но напрочь утратило бы поэтическую интонацию и эмоциональность. Недосказанность — место, на котором разыгрывается фантазия. Теперь читатель может дать волю своему воображению и «домыслить» брошенный как будто вскользь намек. Это переводит восприятие стихотворения на интеллектуально-эмоциональный уровень. И тогда вся описанная в стихотворении ситуация принимает новый вид: оказывается, речь идет о любви, любви тайной, скрываемой, о трагедии женщины, потерявшей того, кого она любила и продолжала любить, несмотря на то, что судьба развела ее с ним. Ей приходится даже хуже, чем королеве — законной жене ее любимого: той сочувствуют, а ей нельзя никому выдать свое горе, нельзя даже поседеть, и единственное, что она может себе позволить, — это лишь поглядеть в глаза дочери, напоминающие ей о возлюбленном. Если же еще более внимательно продумать текст, то в нем обнаружатся некоторые подробности, требующие какого-то объяснения. Не странно ли, что тело короля «у старого дуба нашли»? Разве короли ходят на охоту в одиночку? И умер ли он или убит? А если убит, то кем и за что? Ответа на эти вопросы в тексте нет, и читатель опять имеет возможность строить здесь разные догадки. Но, во всяком случае, есть основания предполагать, что сероглазый король — вовсе не король. Это для женщины, которая его любит, и для их дочери он король. А для других он обыкновенный человек. Таким образом, читатель, не ограничившийся просто пассивно-созерцательным восприятием текста, а давший себе труд отнестись к нему вдумчиво, проявивший интеллектуальную активность, раскрывает в нем новые смыслы и получает пищу для размышлений, которые значительно обогащают и усиливают эмоциональное воздействие произведения. ♦

Интеллектуально-эмоциональный уровень восприятия художественного произведения не есть рассудочное, чисто рациональное его толкование. Разум здесь не противопоставляется чувству: они сотрудничают, взаимно поддерживая друг друга. Когда человек пытается «своими словами» в логической форме выразить смысл художественных образов, то многое остается невысказанным. Потому что «поверить алгеброй гармонию» — это все равно что свести аромат розы к химической формуле. Даже самая точная формула не заменит самого аромата. Она лишь поможет его создать, но — не воспринять. Точно так же никакие словесные логические формулы не будут равнозначны смыслу художественного образа. Они

438

могут только подтолкнуть фантазию, помочь «понять сердцем» и пережить то, что несет в себе художественный образ.

♦ Прочтите, например, такие строки:

*«Твои приблизятся невозможно  
с переносицы, где слеза,  
как бесконечность или восьмерка,  
непредсказуемые глаза».*

А. Вознесенский

«Лежачая» восьмерка — математический символ бесконечности. А бесконечность — штука загадочная. К ней невозможно приблизиться, но она — рядом, у переносицы. Некая абстрактная «высшая математика» бесконечно непредсказуемых глаз... и тут же живая, конкретная, вполне конечная слеза. Можно долго стараться перечислить и логически увязать все ассоциации, которые возникают из нарисованной поэтом картины, но чтобы иметь целостное впечатление о ней, ее надо «прочувствовать». А чтобы ее хорошенько прочувствовать, нужно еще и «посообразать» насчет бесконечного и конечного в их диалектически противоречивом единстве. ♦

## УРОВЕНЬ ПЯТЫЙ — АНАЛИТИЧЕСКИЙ

На этом уровне подвергается более или менее углубленному анализу как художественное произведение в целом, так и его отдельные элементы — содержание, форма, образы, идеи, язык, стиль, композиция, сюжет, замысел автора, особенности его творческой манеры и т. д. Оценки уже не сводятся к «нравится» или «не нравится», как это могло быть на созерцательно-эмоциональном уровне, а выносятся на основании анализа и подкрепляются логически взвешенными аргументами. Человек не только испытывает эмоции от восприятия художественного произведения, но и выясняет, что, как и почему их породило.

Аналитический подход требует знаний в области истории и теории искусства. Для того, чтобы обратиться к нему, надо иметь представление о художественных стилях и отношении автора к ним, о культурно-исторической ситуации, в которой произведение со-

здавалось, об обстоятельствах жизни и творчества автора. Эти сведения можно почерпнуть в искусствоведческой литературе. Специальные труды по проблемам искусства — не художественные произведения (хотя, конечно, и они могут быть написаны замечательным по своей художественной выразительности языком). Чтение их, однако, расширяет культурный кругозор и делает понимание искусства более полным и глубоким. От любительского изучения проблем искусства человек может перейти и к профессиональному, но для этого необходимы основательная эрудиция и способности к самостоятельному искусствоведческому мышлению. Начатки аналитического подхода к произведениям искусства в какой-то мере формирует уже школьное обучение (на уроках литературы, истории, рисования и др.). Но многие после окончания школы не испытывают особого желания читать работы по истории и теории искусства и не прилагают сколько-нибудь серьезных усилий для дальнейшего расширения своих знаний в этой области. Широкая публика большей частью ограничивается восприятием искусства на созерцательно-эмоциональном и интеллектуально-эмоциональном уровне. И в этом есть свой резон. Если человек воспринимает произведение искусства эмоционально, то свою главную — эмотивную — функцию оно выполняет. Искусство все-таки существует для того, чтобы доставлять людям радость и наслаждение, а не для того, чтобы подвергаться анализу. И творцы искусства создают свои произведения не для того, чтобы их анализировали специалисты, а в надежде, что они и без специального искусствоведческого анализа дадут духовную пищу чувствам и интеллекту людей. Другое дело, что многие высокохудожественные произведения элитарного искусства могут оказаться просто непонятными и малоинтересными тому, кто плохо знаком с историей и теорией искусства.

439

В развитой форме аналитический подход к произведениям искусства осуществляется в художественно-критических работах. Для человека высокой культуры знакомство с художественной критикой может само по себе быть интересным и доставить большое удовольствие, но как профессиональное занятие она далеко не каждому по плечу. Аналитический подход к искусству, с одной стороны, углубляет понимание его и расширяет возможности получения эстетического удовольствия, но с другой — может разрушить то очарование, которое дается живой, непосредственной эмоциональной реакцией на художественное произведение. Холодный, чисто рассудочный ум рискует здесь оказаться в положении пушкинского Сальери («Звуки мертвий, музыку я разъял, как труп»).

### ЭСТЕТИЧЕСКИЕ ВКУСЫ

Обратившись к своему собственному опыту общения с искусством, мой уважаемый читатель может обнаружить, что в различных конкретных случаях его уровень восприятия художественных произведений меняется. У каждого есть свои предпочтения и пристрастия: одни больше интересуются музыкой, другие — поэзией, третьи — живописью; кто-то любит читать или смотреть фильмы про «нашу жизнь», а кто-то увлекается повествованиями о чем-то необыкновенном; одним нравятся острая фабула, драматический сюжет, бурные столкновения страстей, чреватые трагическими последствиями, другим хочется, чтобы все было «красиво» и имело счастливый конец («happy end»). Подобные предпочтения характеризуют то, что называют *эстетическим вкусом*. Произведение, не отвечающее эстетическому вкусу личности, оставит ее равнодушной, и она остановится на начальных (первом или втором) уровнях восприятия такого произведения. (Специалист-искусствовед, литературный критик, разумеется, может заставить себя анализировать — на пятом

уровне — произведение, которое претит его вкусу, но своей эмотивной функции это произведение по отношению к нему не выполнит.) Если же произведение человеку «пришлось по вкусу», то он обычно воспринимает его на третьем и четвертом уровне.

Однако индивидуальный эстетический вкус человека может быть недостаточно развитым для того, чтобы он мог воспринимать художественные произведения на четвертом, интеллектуально-эмоциональном уровне. Люди с неразвитым эстетическим вкусом составляют основной контингент потребителей «массового» искусства. Предназначенная для удовлетворения простейших эстетических запросов продукция этого искусства стандартизована, создавать ее в творческом отношении несложно. Вместе с тем она доступна для самой широкой публики, а потому имеет огромный рынок сбыта, который к тому же увеличивается с помощью рекламы ее модных образцов («звезды» кино и эстрады, «шлягеры», «бестселлеры» и пр.) и внедрения в культуру ее шаблонов. Поэтому в современном мире «массовое» искусство становится на поток,

превращается в вид индустриального производства, в прибыльную сферу бизнеса. Роль его в духовной культуре нашего времени двояка.

С одной стороны, оно дает людям, не имеющим времени, желания или способностей для развития своего вкуса, возможность в доступных им формах удовлетворить свои эстетические потребности. И в этом его общественная необходимость. С другой стороны, оно насаждает убогие эстетические вкусы, принижает (или вообще отключает) интеллект, сводит воздействие искусства к стимулированию примитивных эмоций и чувств, а подчас — к возбуждению животных страстей и инстинктов.

В противопоставлении с «массовым» развивается «элитарное» искусство, произведения которого ориентированы на изысканные эстетические вкусы и доступны для интеллектуально-эмоционального

440

и аналитического восприятия лишь узкому кругу избранных ценителей.

Нельзя оправдать ни гневное охаивание «массового» искусства высоколобыми критиками и блюстителями непорочной «духовности», ни осуждение и высмеивание «элитарного» искусства от имени народа, который его не понимает. Конечно же, «массовое» искусство шаблонно, примитивно, малохудожественно, эстетически невыразительно и т. д. Поп-музыка сочиняется по компьютерным программам легко и быстро, а тексты к ней (типа «Ксюша, Ксюша, юбочка из плюша») пища для ума отнюдь не дают. Детективы и фантастические битвы с космическими силами зла сочиняются по шаблонным схемам и мало отличимы друг от друга. Книжечек с яркими обложками наши плодовые авторы детективов Бушков, Маринина и др. рожают по несколько в год. Конечно, Маринина — не Лев Толстой, и даже не Агата Кристи. Но кому надо развлечься — пусть лучше читает Маринину, чем пичкает себя наркотиками. «Массовое» искусство все же доставляет эмоциональные переживания и эстетическое удовольствие людям, обогащает их жизнь. Для кого-то оно служит мостиком для перехода к освоению шедевров мирового искусства. Не может обойтись общество и без «элитарного» искусства. Творцы его нередко прокладывают новые пути в художественном творчестве. На фильмы Сокурова толпа в кино не ломится, но их высокие художественные достоинства признают знатоки искусства, и эти фильмы имеют свою аудиторию. И у «массового», и у «элитарного» искусства есть своя ниша в культурном пространстве.

В массовом сознании обычно соседствуют и низкопробные ремесленные поделки, и классические образцы подлинного искусства. С почтением относясь к общепризнанным художественным шедеврам, люди вместе с тем охотно отдают время легким, не требующим умственного напряжения «развлекательным»

жанрам. При этом нередко создатели «китчевых», рассчитанных на невзыскательные вкусы произведений ставятся в один ряд с гениальными творцами.

♦ Вот результаты проведенного автором в 1998 г. опроса 200 студентов технического вуза, дающие представление о том, как выглядят эстетические вкусы современного студенчества. Опрошенным предлагалось назвать наиболее любимых ими писателей, композиторов, художников, артистов. В *табл. 3.6* приведены имена, набравшие наибольшее количество упоминаний (в порядке, соответствующем частоте упоминаний).

Можно заметить, что в таблице почетное место среди классиков искусства заняли представители современного «масскульта» — писатели Чейз и Бушков, композиторы Крутой и Николаев, художник Глазунов, многие пользующиеся кратковременной популярностью эстрадные певцы не слишком высокого класса. И это при том, что гораздо

*Табл. 3.6*

	Писатели		Композиторы	
	Иностранные	Русские	Иностран- ные	Русские
1	Шекспир	Толстой Л.	Бах	Чайковский
2	Дюма	Пушкин	Моцарт	Глинка
3	Кристи А.	Достоевский	Бетховен	Мусоргский
4	Конан Дойль	Лермонтов	Лист	Шостакович

5	Чейз	Булгаков	Штраус	Рахманинов
6	Жюль Верн	Гоголь	Шопен	Римский-Корсаков
7	Марк Твен	Чехов	Вивальди	Крутой
8	Кинг С.	Есенин	Верди	Дунаевский И.
9	Бальзак	Кунин	Григ	Николаев
10	Майн Рид	Бушков	Леннон Дж.	Паулс
	<b>Художники</b>		<b>Соврем. исполнители</b>	
	Иностранные	Русские	Иностран- ные	Русские
1	Рембрандт	Репин	Джексон М.	Пугачева
2	Пикассо	Шишкин	Паваротти	Киркоров
3	Рафаэль	Васнецов	Мадонна	Кобзон
4	Ван Гог	Айвазовский	Меркьюри Ф.	Лещенко Л.
5	Леонардо	Серов	Маккартни	Леонтьев
6	Микеланджело	Левитан	Каас П.	Ротару
7	Дали	Крамской	Хьюстон У.	Никулин
8	Тициан	Глазунов	Тернер Т.	Высоцкий
9	Рубенс	Суриков	Биттлз	Гребенщиков
10	Гойя	Рублев	Армстронг	ДДТ (Шевчук)

441

ниже их оказались не попавшие в десятку избранных Гюго и Бёллль, Блок и Солженицын, Скрябин и Прокофьев, а также многие другие славные имена. ♦

Эстетический вкус формируется у личности в процессе освоения культуры. Конечно, в культуре почти всегда имеются условия для существования большого разнообразия индивидуальных вкусов. Но право каждой личности иметь свой вкус сочетается с реально существующей общностью вкусов у людей одной эпохи, одной национальной культуры, одной социальной и профессиональной среды. «А за связью индивидуально-уникального и социально-группового в сфере вкуса стоит столь же диалектически противоречивое единство этого последнего и общечеловеческого. Ибо при всей изменчивости и противоречивости суждений вкуса исторический опыт человечества с его коллективной мудростью все же преодолевает разброд оценок и устанавливает некоторые незыблемые оценки, скажем, оценки таких эстетических шедевров, как драмы Софокла, поэма Данте, живопись Рафаэля, музыка Бетховена, поэзия Гете, творчество Пушкина, средневековые храмы на Западе, Востоке и в России, зодчество Парижа и Петербурга... Потому-то, хотя «у каждого свой вкус», о вкусах всегда спорят, и вкус каждого человека оценивается как хороший или дурной, утонченный или примитивный, здоровый или извращенный».<sup>241</sup>



## 4.8. ИСКУССТВО — ЗЕРКАЛО КУЛЬТУРЫ

Существование искусства основано на парадоксе, который заложен в самой его природе. С одной стороны, художник творит, желая выразить свое индивидуальное видение мира и свое индивидуальное отношение к тому, что он в мире видит. Он, следовательно, *независим* в своем творчестве, ему не

надо подчинять свои мысли и чувства мнениям других людей. Но, с другой стороны, он творит, желая, чтобы его труд стал известен другим и привлек к себе их внимание. Поэтому он *зависим* от потребителей продуктов своего творчества: если его труд никому никогда не будет интересен, то, значит, творчество его никакой ценности не имеет и все его усилия потрачены зря.

В. Шефнер выразил этот парадокс в стихотворении:

*Не пиши для всех, —  
Не взойдет посев,  
И напрасен твой будет труд.  
Для себя пиши,  
Для своей души, —  
И тогда тебя все поймут.*

Художника поймут, если то, что пишет он для своей души, имеет социальное значение, т. е. волнует души других людей. Разрешение этого парадокса — в том, что между индивидуальным духовным миром художника и духовным миром других людей есть общность. Искусство обретает смысл в соприкосновении творца с потребителем.

Встреча их, однако, будет плодотворной только тогда, когда художник не просто заденет струны, соединяющие его душу с душами других людей, но и заставит их звучать с особой силой и выразительностью — так, как другие люди не сделают. «Если художник чувствует столь же заурядно, как и сам зритель, видит не более остро, он, художник, зрителю неинтересен, общения не происходит».<sup>242</sup> Силой своего художественного дара он должен уловить типичные, но, может быть, недостаточно отчетливо осознаваемые людьми особенности их культурного мира, «заострить типичное» и выразить его на языке художественных образов. А читатель, слушатель, зритель, со своей стороны, должен проявить активность, сделать определенные усилия для того, чтобы воспринять образы, создаваемые художником. «Я верю в искусство для народа.

<sup>241</sup> Каган М. С. Эстетика как философская наука. СПб., 1997. С. 188-190.

<sup>242</sup> Тендряков В. Плоть искусства // Собр. соч. В 5 т. Т. 3. М., 1988. С. 444.

442

Но для народа, согласного сделать над собой хоть какое-то усилие. Искусство — не протертая каша, которую вливают в рот», — писал Валерий Гергиев, дирижер петербургского Мариинского театра.<sup>243</sup>

По словам Т. Манна, каждый настоящий художник рано или поздно, пройдя через какой-то период «богемной изолированности», делает одно великое открытие: «он обнаруживает, что его одиночество и изоляция были *иллюзией*, что произведения искусства и ума не только *потребляются* социально, но уже и социально *зарождаются, затеваются* — в глубоком, авантюристическом одиночестве, которое — кто бы подумал — оказывается на поверку одиночеством *социальным*».<sup>244</sup>

Художник в своем творчестве, в конечном счете, так или иначе отражает существующие в культуре его народа и его эпохи взгляды и установки. Он выразитель культурных парадигм — когнитивных, ценностных, регулятивных. Каждое художественное произведение открывает нам какие-то черты мира культуры, в котором мы живем. А искусство в целом — панорама всего многообразия этого мира. Искусство есть «*самосознание культуры*».<sup>245</sup> Культура отражается в искусстве, как в зеркале. «Культура „смотрится“ в это зеркало и совершенствуется в зависимости от того, что она в нем видит».<sup>246</sup>

♦ Следует заметить, что культура страны, народа или эпохи отражается в зеркале *своего* искусства и тогда, когда в художественных произведениях изображается жизнь дальних стран или других исторических эпох. Ибо художники описывают эту жизнь с позиций своей культуры, и выражают поэтому характерные именно для нее парадигмы. Так, и исторические романы,

<sup>243</sup> «Аргументы и факты». 1998. № 16.

<sup>244</sup> Апт С. Томас Манн. — М., 1972. — С. 272.

<sup>245</sup> Каган М. С. Философия культуры. — СПб., 1996. — С. 131.

<sup>246</sup> Каган М. С. Эстетика как философская наука. — СПб., 1997. — С. 313.

рисующие «дела давно минувших дней», и фантастические описания звездных миров выражают все-таки то видение мира, которое автор строит, исходя из установок, имеющих в его культуре. ♦

Поскольку искусство в художественных образах отражает облик национальной культуры, постольку знакомство с национальным искусством — лучшее средство познать культуру народа. Такое знакомство дает возможность не только наблюдать другую культуру «со стороны», но и узнать, как она представляется людям «изнутри» нее, что она сама о себе «думает». Через обмен художественными ценностями различные национальные культуры получают возможность усвоить опыт друг друга.

Взгляд на искусство как на самосознание культуры позволяет с новой стороны увидеть значение его эмотивной функции. Если, как говорилось выше, когда речь шла об эмоциональности художественных образов (в § 4.5), вызванные искусством эмоции помогают людям осознать их неосознанные установки, то и в культуре общества искусство благодаря своей эмоциональной функции содействует тому же: оно выявляет содержащиеся в культуре установки, без него оставшиеся бы неосознанными для носителей этой культуры.

Искусство обнажает и делает доступными для понимания содержащиеся в культуре скрытые, теневые элементы, процессы, тенденции. Не случайно обличение социальных пороков и противоречий чаще всего начинается именно в области искусства. Запечатленная в художественных образах эмоциональная реакция на эти пороки и противоречия — сигнал, будоражающий общественное сознание, пробивающий его «защитный пояс» (господствующую идеологию) и помогающий осознать и понять их. Таким образом, эмотивная функция искусства играет важнейшую роль в том, что оно выступает как самосознание культуры.

443

Решая задачи самосознания культуры, искусство является не просто пассивно и равнодушно отражающим ее «зеркалом». Оно принимает формы, соответствующие особенностям данной культуры и позволяющие наиболее адекватно отразить ее. Это подводит нас к вопросу о стиле искусства.

## 4.9. ХУДОЖЕСТВЕННЫЕ СТИЛИ <sup>247</sup>

### СТИЛЬ КАК ФЕНОМЕН ХУДОЖЕСТВЕННОЙ КУЛЬТУРЫ

Слово «стиль» происходит из древнегреческого языка, в котором оно первоначально означало палочку для письма на восковой дощечке, но затем получило переносное значение — «почерк». Сперва под почерком понимались графические особенности письма отдельного человека, а затем и своеобразие в построении речи.

Со временем термином «стиль» начали обозначать и особенности индивидуальной манеры художника, воплотившиеся в некоторых его произведениях (кубистический период творчества Пикассо), и характер искусства целых эпох (античный стиль). В искусствоведении набор стилей стал угрожающе расти. Его расширению содействуют как сами творцы, так и исследователи их творчества, готовые любое новшество или просто факт существования группировки единомышленников закрепить звонким названием (фовисты, имажинисты, эгофутуристы, дадаисты, митьки — и несть им числа). Многие поклонники искусства перед таким обилием стилей либо пасуют, укоряя себя в некомпетентности, либо начинают подозревать, что все эти «вывески» — пустозвонство крикливой богемы. Но учет стилевого аспекта в искусстве не роскошь, а необходимость, и тому есть ясная причина.

Дело в том, что в произведениях искусства выражаются различные эс-

<sup>247</sup> Этот раздел написан проф. М. В. Ивановым.

тетические идеалы и, соответственно, по-разному ставятся задачи художественного творчества, используются разные средства, приемы и правила создания художественных образов. Характерные для отдельного автора особенности творчества составляют его *индивидуальный стиль*. Но существуют и общие черты, объединяющие творения целой группы авторов и типичные для искусства в течение достаточно долгого исторического периода. *Художественный стиль* в этом смысле (иногда его называют «*большим стилем*») есть единство эстетических идеалов и творческих методов, определяющее типичные черты многих произведений искусства в определенную эпоху.

В последние 4-5 веков литература является основным стилеобразующим видом искусства,

обуславливающим образование художественного стиля эпохи. Но литература — это только часть искусства слова. В древности она выполняла значительно более скромную роль. Она существовала параллельно фольклорным жанрам: любовной песне, сказке, историческому эпосу, скоморошьим игрищам. А устное творчество оставляет меньше «следов», чем письменное, ибо подвержено «цензуре памяти» при передаче из уст в уста. Вот почему древнее искусство предстает перед нами более монументальным, чем было на самом деле. Египетские пирамиды, храмы, статуи, акведуки, фонтаны, мозаичные панно не растворяются в воздухе, как это случается со сказанным словом. Лишь два тысячелетия назад Гораций впервые рискнул утверждать в своей знаменитой оде, что стихотворство создает монумент «меди нетленнее», но в искусстве древности стилеобразующими видами считаются пространственные виды искусства: архитектура, живопись.

Вплоть до эпохи Возрождения в обществах прошлого художественные стили были единими для всей культуры.

444

Древнеегипетская, древнегреческая, древнеримская культуры были *«моностильными»*. В них полностью господствовали мифологические и религиозные каноны, которые определяли общие характерные черты художественных произведений в различных видах искусства. Эти каноны изменялись медленно, живописец или писатель лишь в малой степени мог вносить в них некоторые новшества, отражающие перемены в общественной жизни (например, автор «Слова о полку Игореве» стремился говорить «не по замыслению Бояна, но по былинам сего времени»). К концу европейского средневековья уже намечалось в рамках единого для всей культуры художественного стиля сосуществование двух архитектурных стилей — романского и готического. Однако лишь в культуре Возрождения начала складываться *разностильность* искусства. С этого времени «большие стили» стали формироваться как *доминирующие* в искусстве определенной эпохи, но существующие наряду с дополняющими их другими стилями. В *«полистильной»* культуре возникает ситуация многовариантности, когда творец-художник получает возможность выбора эстетического идеала и средств его выражения.

Рассмотрим историческую смену художественных стилей в процессе развития европейской культуры.

### ДРЕВНЕЕГИПЕТСКИЙ СТИЛЬ

Египетская культура, сложившаяся за пределами Европы, оказала большое влияние на формирование европейской культуры. С нее начиналась средиземноморская цивилизация. Особенности древнеегипетского стиля: монументальность, грандиозность, статичность, размеренность, сдержанность, переходящая в сумрачность. Образцом его до сих пор служит пирамида Хеопса и сфинкс, стоящий на дороге к ней. Это самые крупные в мире творения в каменной архитектуре и скульптуре. Внутри пирамиды Хеопса может поместиться ватиканский собор Святого Петра. «Впервые человек...

начинает осознавать себя венцом природы, а не игрушкой ее и пасынком. Никогда впоследствии... не был с таким пафосом самоутверждения выражен идеал исполина».<sup>248</sup>

Нужно было почувствовать уникальность своего телесно-духовного единства, чтобы содрогнуться перед порогом смерти. Тогда-то и поставили ей заслон в виде мумии, саркофага, гробницы, сфинкса, наполнив последнее обиталище человека предметами быта и ритуала. Забота об устройении «дома вечного» приучала древних египтян и к украшению «жизни скоротечной». Но корень культуры покоился на «гробовом входе». Духовные и материальные силы государства были направлены на обеспечение вечности для фараона, как условия, позволяющего надеяться и его подданным обрести спасение.

От культуры Древнего Египта идет традиция создавать грандиозные сооружения, символизирующие абсолютное духовное величие государства и его вождя. Угрюмая торжественность мавзолеев, пантеонов и крематориев — это прямое продолжение в веках древнеегипетского художественного стиля.

### ДРЕВНЕГРЕЧЕСКИЙ СТИЛЬ

Это стиль соразмерный человеку, ясный, уравновешенный, гармоничный, оптимистичный. Классическая Греция ценила канон, основанный на мере. Согласно Шпенглеру, «прасимволом» этого стиля является ограниченное, чувственно данное тело. Греческая классика воплотила идеалы красоты в произведениях искусства осязаемого и зримого: в

архитектуре, скульптуре, драме. Античный храм не подавляет своим гигантизмом, он соразмерен человеку. Древний грек прекрасен прежде всего внешней, телесной красотой. Обаяние обнажен-

<sup>248</sup> Дмитриева Н. А. Краткая история искусств. В 3 выпусках. Вып. 1. М., 1987. С. 20.

445

ного человеческого тела, столь смело показанного великими древнегреческими скульпторами, не получило полного признания в современной постхристианской европейской культуре. Столь открытая нагота до сих пор нуждается в оправдании музейной обстановкой.

Приемы художественного творчества в античной культуре осмысливались теоретически: в трудах математиков изучались принципы колебания музыкальной струны и геометрические пропорции архитектурных сооружений и человеческого телосложения («золотое сечение»); в знаменитой скульптуре «Дорифор» («Копьеносец») Поликлет воплотил идеал прекрасного мужского тела; законы построения литературного текста сформулированы в «Поэтике» и «Риторике» Аристотеля.

### ДРЕВНЕРИМСКИЙ СТИЛЬ

В некотором смысле искусство Древнего Рима выступает как «тиражирование» древнегреческого искусства. Однако Рим не просто копировал древнегреческие произведения в массовых масштабах, но и стремился построить свою культуру в целом по эллинскому образцу. Рим прежде всего осваивал античную классику. Но маленькие греческие полисы были лишь колыбелью всемирной римской империи. Приходилось менять масштаб, что, конечно же, несло стилистические изменения. Архитектура утратила соразмерность с человеком, взлетела ввысь, раздалась вширь, чтобы вместить огромные массы людей. Скульптура стала суровее, суше, даже хорошо сложенное тело кажется как-то расчетливо натренированным, особенно в одежде легионеров.

Но культура Рима кое в чем пошла дальше греческой: началась разработка уникального мира личности — в лирике Катулла и Овидия, в прозе Цицерона, в портретной скульптуре. Создать «похожее» лицо могли и древнегреческие ваятели, но только в Риме появляется психологический портрет.

### СТИЛИ ЕВРОПЕЙСКОГО СРЕДНЕВЕКОВЬЯ

Переход от античной эпохи к средневековью сопровождался разгромом дохристианской культуры. Была сильно нарушена преемственность. Искусство раннего европейского средневековья разительно отличается от искусства античности упрощенностью, мрачностью, аскетичностью, однообразием. Первые пять столетий феодализма (VI-X вв.) именуются темными веками не только потому, что о них мало известно — на них легла тень ожидания конца света.

Наиболее известен архитектурный стиль этой эпохи — **романский**. Монастыри и замки строились прочно и приземисто. Торжествовала горизонталь невысоких и толстых стен, едва пропускающих через узкие окна свет в сумрачные помещения.

Массивные колонны поддерживали низкие своды. Казалось, были утеряны секреты античного строительного искусства, а неумение точно рассчитывать конструкции обернулось необходимостью гарантировать их прочность избыточным утолщением. Но более правдоподобным объяснением является то, что массивная романтическая горизонталь наглядно воплощала мирозерцание эпохи.

Романский собор наиболее полно реализовывал образ спасательной пещеры, в которой можно укрыться от суетного мира. В массивной каменной горе собора, кажется, выдолблены церковные каморки. Стена потому и толстая, что должна изолировать от внешнего пространства, заполненного бранными заботами о хлебе насущном. Античная статуя любила простор, воздух, движение. В романском храме она обездвижена и стеснена. Она либо впечатана в стену, сливаясь с ней, либо впессована в колонну. Романский стиль прост, ясен, функционален. Романский храм собирает и организуют человеческую массу, «сжимая» «паству Христову» в тесное и смиренное стадо.

446

С романской архитектурой гармонируют другие виды искусства раннего средневековья. Романский храм с его суровостью, отрешенностью, простотой и контрастностью зримо воплощает дух христианской литературы (жития святых, исторические хроники, поучения и проповеди, назидательные апокрифические легенды). Созвучны романскому стилю и фольклорно-эпические



произведения (руны, саги) в однозначности и ясности оценок и истолкований событий, в несложности переживаний человека, в каноничности художественного оформления. Какой бы вид искусства той эпохи мы ни брали, везде ощущается первозданная грубость, осязаемость «материала» (камня, слова, краски), который обрабатывается до необходимой практичности и не маскируется затейливым изяществом отделки.

Стиль позднего средневековья порожден городом. Появление архитектурного подхода к созданию дома рядового горожанина — серьезный показатель культурного развития общества. Семья получает статус важной «ячейки» общества — малой социальной группы. Культивирование в городе личных отношений, горизонтальных межличностных контактов (дружбы, любви, профессиональной поддержки) ориентировало личность и на другое отношение к религиозной жизни. Раньше господствовал страх греховности, смягченной надеждой на спасение. Теперь все больше ценится воспарение духа, пробуждение индивидуального чувства общения с Богом, сладостное мистическое переживание вечности в момент молитвенного озарения.

Архитектурным воплощением такого умонастроения стал готический стиль. В искусстве храмового строительства произошел переворот. В романском храме главным опорным элементом была толстая стена, которая именно благодаря своей массивности не давала давлению крыши развалиться в стороны здание. Теперь несущей конструкцией стало ребро.

♦ Представьте себе аллею, засаженную высокими деревьями. Если верхушки деревьев связать, то выстроится ряд соединенных вверху и симметрично расположенных дуг. Обстругаем ветки, закроем любым легким материалом боковые просветы между деревьями — и мы получили основную конструкцию готики. ♦

Ряд остроконечных арок, образованных ребрами (нервюрами), держит всю конструкцию. Стена заполняется тонкой каменной или кирпичной кладкой и имеет обширные окна, в рамы которых вставляется цветная слюда или (позднее) стекло, и так складываются узоры или изображения святых. К зданию пристраивают высокую остроконечную башню. Храм взмывает ввысь. Остроконечность ребер дополняется островерхими башенками и треугольниками — кокошниками над дверьми и над стрельчатыми окнами (вимпергами). Эти храмы строились веками, для их создания требовались тысячи тонн камней. Но архитектура готики как бы преодолевает материальность. Основные архитектурные элементы своей вертикальностью и остроконечностью воспаряют к небесам. Внутри храма взгляд не находит нигде толстых, капитальных опор. Огромный готический храм (раза в 2-3 выше романского) держится на тонких ребрах стены и пучках стройных колонн, которые «ветвятся» бесконечными дугами на сводах, образуя неисчислимые треугольные переплетения. Стена, потерявшая тяжесть и толщину, перестала изолировать молящегося от внешнего мира. Наоборот, превратившаяся в сияющий стрельчатый витраж, она влечет взор за пределы храма, ввысь — в иную, мистическую реальность, не отягощенную материей.

От стен готических соборов «отходят» каменные святые. Они заполняют ниши, простенки, хоры, края крыш. Они имеют вытянутые фигуры, поворачиваются, склоняются, извиваются. Одни из них выражают скорбь, страдания, вероучительный призыв, благородный порыв, другие — суету, тщесла-

447

вие, надменность. Готический храм словно стремится запечатлеть все многообразие библейских характеров и событий: в Амьенском соборе более двух тысяч скульптур.

Готический храм всем своим стилем располагает к индивидуальному (пусть и мистическому) постижению Бога через преодоление материальных ограничений, через воспарение духа. Другие виды искусства того времени созвучны готике. Это изощренная и изысканная рыцарская поэзия, героико-фантастический рыцарский роман, одухотворенная провансальская поэзия, питавшая творчество куртуазных певцов (менестрелей, трубадуров, миннезингеров). Христианский культ Божьей Матери все больше окрашивается в тона утонченной, бестелесной и преданной рыцарской любви к Прекрасной Даме. Именно эта любовь, перенесенная на реальные супружеские отношения, и придаст впоследствии телесному сожителю то высокое начало, которое лежит в основе современных представлений о любви. Тонкие, прозрачные, виртуозные книжные миниатюры; клюнийские ковры с благородными и задумчивыми влюбленными; костяные пластинки с изображениями рыцарей, штурмующих лавровыми ветвями Замок Любви, и дам, стреляющих в них из лука розами, — все это шедевры эпохи готики.

## СТИЛЬ ВОЗРОЖДЕНИЯ

В эпоху Возрождения рождается искусство нового художественного стиля. Этот стиль воскрешает идеалы античности, противопоставляя их каноническим религиозным формам искусства. Он

тяготее к ясности, гармоничности, телесности, уравновешенности, симметричности, ориентированности на человека как меру вещей. Но реабилитация античного искусства, заимствование его архитектурных и скульптурных форм, подражание ему, реставрация древних памятников — это лишь одна сторона Возрождения. Главное — в стремлении возродить духовно-телесную гармонию. Это стремление, однако, выходит далеко за рамки античного понимания человека и мира. В искусстве Возрождения воплощается многократно расширившийся круг жизненных интересов европейца, прошедшего школу христианского возделывания духовной нивы (см. Часть 1, гл. 4, § 2.5).

Культура Возрождения не была массовой и географически широкой. Она была «точечной». На очень узком пространстве и в очень короткое время возникало аристократическое художественное братство, которое делало открытие в искусстве и распалось, передавая традицию в другую «точку». Достаточно сказать, что «Высокое Возрождение» (Леонардо да Винчи, Микеланджело, Рафаэль и их ученики) просуществовало всего несколько десятилетий в немногих городах Италии. Закат гармонического периода в живописи одной страны и скульптуре переходит в рассвет ренессансной драматургии в другой (Микеланджело умер в год рождения Шекспира). Ренессансный стиль был неустойчив. Решающее большинство жителей Европы жили в доренессансной культурной среде. Но наследие гениев Возрождения было тем материалом, который будет высеваться и выращиваться на полях искусства вплоть до нашего века, являясь источником больших художественных стилей, существование которых возможно лишь при наличии подготовленной массовой публики.

## БАРОККО

Стиль барокко — один из самых загадочных стилей искусства — появился как своеобразная реакция на Ренессанс. Искусство барокко пышно, буйно, шумливо, грандиозно, динамично, асимметрично. На огромных полотнах итальянских художников XVII-XVIII вв. теснятся толпы полногрудых дам и мускулистых мужчин, столы ломаются от яств, вихрем взвиваются

448

пышные узорчатые ткани одежд и драпировок, из-под громадных античного вида зданий взлетают в небо ангелы с широкими крыльями. Казалось бы, возрожденческим мотивам придан должный размах. Но утрачена ясность, устойчивость и соразмерность. Почему? Возрождение продемонстрировало обаяние внешнего мира, оправдало телесность, воспело человека как великое, титаническое по природе своей создание. Призыв к аскетизму как таковому был уже неубедителен. И католическая церковь выбрала единственно возможный путь для сохранения своего авторитета: принять все ренессансные атрибуты, придав им иной смысл. Вы хотите яркости, телесности, веселья, движения — пожалуйста. Вот вам театральное действо — с пышными костюмами, роскошными фейерверками и грандиозными декорациями. Но загляните за декорации — и увидите пыль, запустение и мрак.

Искусство барокко нарочито в своей театральности, любит зрительные иллюзии в живописи и архитектуре, запутанность и витиеватость слова в литературе. Искусство как бы отпадает от обычного хода жизни, теряет функциональность. В зданиях колонны ничего не держат, наличники окон имеют разрывы, лестницы тешат глаз, но неудобны для подъема. Повсюду взору предстают асимметричные и неустойчивые формы: овальные окна, выпукло-выгнутые стены. Манерность и условность, маскарадность и иллюзорность нарочито подчеркиваются. Пестрота и пышность сочетаются с резкостью движений в схватках, похищениях, охоте, экстатическом преклонении перед чудом. И у зрителя нередко возникает ощущение грандиозной суеты.

В стиле барокко заложен надлом плотского идеала. И везде, где художник хочет выразить драматизм несовершенного земного мира, он может использовать барочную технику. Грандиозность и пышность вполне уместны при оформлении дворцов правителей (например, постройки Растрелли в Санкт-Петербурге). Барочным может быть изображение праздничной ситуации в быту — и без каких-либо намеков на суетность (пирующие крестьяне в картине Иорданса «Бобовый король»). Но барочность все-таки тяготее к подчеркиванию стилистической игры и условности. Одним из самых крупных живописцев барокко считается фламандец Рубенс, и его творчество ясно показывает границы этого стиля.

♦ «В этих постоянно, снова и снова варьирующихся мотивах схваток есть много, на современный взгляд, утомительного и внешнего. За ними чудится призрак пустоты. Усилия непропорциональны цели. Похищение дочерей Левкиппа — двух рыхлых нагих красавец — не требует и не оправдывает такой яростно динамической композиции с вздыбившимися

конями, какую соорудил Рубенс на этот сюжет... Такое несоответствие между действием и целью, между предельной мобилизацией сил и незначительностью препятствий вообще составляет одну из характеристических черт стиля барокко».<sup>249</sup> ♦

### КЛАССИЦИЗМ

С него открывается шествие стилей Нового времени — стилей исходно светских. От ренессансного искусства классицизм унаследовал преклонение перед античностью как эпохой, создавшей образцовую красоту. Но ренессансное мировоззрение тяготеет к универсальности, синкретичности и живой гармонии. Мир представляется как бы прекрасным и еще не распутившимся до конца цветком. Развитие, универсализация личности, наполнение ее титаническими силами мыслится как один из процессов общего раскрепощения созидательных космических сил. Стиль же классицизма жестче, суше и расчетливее, чем стиль Возрождения. Ориентируясь на античную классику, он склонен ее принимать как свод канонов, как воплощение незыблемых правил.

<sup>249</sup> Дмитриева Н. А. Краткая история искусств. В 3 выпусках. Вып. 2. М., 1989. С. 124.

449

Буквальное воспроизведение элементов античного искусства в творчестве классицистов достигло огромных масштабов: колонны, портики и ордерные капители в архитектуре; образцовое телосложение героев живописи и скульптуры; пять действий в трагедии; сюжеты из греческой и римской мифологии и истории, воплощенные в росписи потолков, барельефах, надгробиях; символы и эмблемы на фасадах зданий, решетках и триумфальных арках: рога изобилия, трагические и комические маски в простенках, шлемы и мечи легионеров.

Классицисты вполне сознательно уже в самом названии своего стиля подчеркивают вторичность их искусства. Они считают, что красота имеет непреложные законы, проявившиеся в античной классике. Современное искусство должно лишь их познать, четко сформулировать, перевести в технические рекомендации, а затем по мере сил широко воплотить. Поэтому теоретические трактаты о художественных правилах (например, наставления Н. Буало в его поэме «Поэтическое искусство») ценились многими из представителей классицизма выше, чем реальная художественная практика, отягощенная несовершенством.

Стиль классицизма требует ясности, четкости, простоты, симметрии, тематической выдержанности. Мир искусства он сортирует по жанрам и видам с однозначно обозначенными границами. Драматическое событие должно быть либо трагично, либо комично. Слезы с улыбкой мешать нельзя. Персонаж должен быть или достойным человеком, или негодяем — без той безвкусной смеси светлого и темного, которая отвергалась «правильным» Вольтером у «варварского» Шекспира.

Если искусство Ренессанса было плодом усилий гениальных одиночек, то искусство классицизма — широкое, социально укорененное, закрепленное в деятельности культурных институтов: академий слова и живописи, театральных школ, журналистики и художественной критики. Но за такой разлив «вширь» пришлось заплатить глубиной.

В отличие от ренессансного мировосприятия классицистическое весьма скептически. Мир — это не раскрывшаяся до конца гармония, а хаотическая буйность, которую нужно усмирить, упорядочить, спрямить, покорить на ее же благо. Дорога виляет, улицу же надо разметить по линейке. Дерево — подстричь в форме шара, придорожные кусты — превратить в прямоугольный партер аллеи, газон — облагородить симметричными разводами из разноцветных камней. Дамский бюст следует поднять плотным корсетом, а мужскую голову покрыть париком идеальной формы.

В классицизме идеалом становится гражданин, совершающий подвиг в усмирении хаотического общества. Люди подвижны эгоизмом и перегрызли бы друг другу горло, если бы среди них не оказалось тех, кто готов презреть личный интерес во имя общего. Они-то — эти герои долга — и должны управлять, опираясь на разум, правила и жертвенную мораль. Чувства, страсти, комфорт — все это тянет вниз, превращает в похотливое животное, в бездумного и опасного эгоиста. Разум, долг и воля возвышают, очищают от соблазнительной чувственной мелочности бытия, возводят личную жизнь в ранг служения. Конфликт чувства и долга, характерный для классицизма, демонстрирует раскол, распад ренессансного идеала. Став культурой дворянства, классицизм дал светское объяснение социальным привилегиям: они дарованы «благородному сословию» в награду за беззаветное служение государству. Так осуществился социальный отбор, и внизу находятся те, чьи низкие душевные качества соответствуют их жалкому положению.

Искусство классицизма построено по принципу пирамиды. «Наверху» находятся те его жанры и

виды, которые

450

воспевают *«высокое бытие»*, абстрактное и «засимволизированное»: эпопеи, оды, трагедии, торжественные речи, дворцовые постройки, монументы законодателям и воинам, оратории и гимны, мундиры и мантии. Подошву же пирамиды составляют жанры, изображающие жизнь «от противного», погруженные в быт, полные бессмысленных страстей и пороков: басни, комедии, шутовские свадьбы, анекдоты, карикатуры, пародии. В промежутке находятся средние жанры: любовные песни, дружеские послания, беседки, идиллии и пасторали, романсы, роспись жилых покоев. Здесь чувство еще не переходит границы разумного. Но в целом все «неразумное» отодвигается на периферию: дети (еще глупы), женщины (подвержены страстям), простолюдины (узко и примитивно мыслят), животные (вообще не способны размышлять).

Господствующим местом «высокого бытия» оказывается столица, дворец, храм, тронный зал. И действует там «разумный муж» в зрелом возрасте — полководец, законодатель, пророк или советник.

Глядя сквозь столетия назад, мы чувствуем, насколько много в классицизме ходульности, скучной поучительности, вымученной завершенности. Неумеренное рвение строителей к «регулярности» архитектурных зданий придает им стандартный, казарменный облик. И это одна из сторон стиля классицизма. Не случайно построенная по строгим классицистским канонам драма почти сошла с современной сцены — в отличие от пьес предшественников (Шекспира, Лопе де Вега, Кальдерона) и более поздних, не слишком «правверных» последователей (Шеридана, Бомарше). Наиболее ценное, непреходящее наследие классицизм оставил в архитектуре и монументальной скульптуре (например, ансамбль Казанского собора в Петербурге — со знаменитыми воронихинским храмом и решеткой, а также памятниками Кутузову и Барклаю де Толли работы Орловского).

Однако нужно учесть, что классицизм начал целенаправленно решать задачу синтеза «высокой» и «низкой» культур. Официальная, книжная, зафиксированная в строениях и скульптурах, в хрониках и поэтиках культура признала себе подобной культуру фольклорную, карнавальную, связанную с простым бытом и скромным семейным ритуалом. Последней было выделено место в нижнем этаже и даже в «подвале» единого здания культуры, однако стала осуществляться художественная разработка всех художественных форм в рамках общей национальной культуры. Реальная встреча этих двух типов культуры произошла в эпоху Возрождения. Но размеренное, всеохватывающее, закреплённое в художественной практике, теории и школьном деле построение общенациональной культуры началось в эпоху классицизма.

Классицизм был по преимуществу стилем, художественно оформлявшим бытие большой группы (нации, государства, сословия), стилем рационалистичным, абстрактным, во имя героичности приносящим быт. Но бытовая повседневность также нуждается в эстетическом осмыслении. И параллельно с классицизмом сфера близкого межличностного общения эстетизировалась в искусстве рококо — стиля, выросшего из барокко.

## РОКОКО

Можно было бы назвать рококо «маленьким барокко», если бы уменьшение масштаба не привело к важным качественным изменениям. Сохранились те же асимметричные изгибы линий и узоров, иносказательность изображения и оформления, живость жестов, подвижность тел и текучесть происходящего. Но все в миниатюре. Это уже не парадные дворцовые залы, где барочный плафон «взламывает» потолок и затягивает взор в клубящиеся облака с сонмами ангелов или богов, взвизгивающих все выше и выше. Это спальня (будуар), салон, беседка для

452

В зону искусства входит семья, дети, старики, простолюдины, домашний быт, мир растений и животных, поэзия дружбы и соседской взаимопомощи. В центре сентиментального искусства стоит женщина — возлюбленная, жена и мать семейства. В ней соединяются человеческие и природные узы. В русле сентиментализма появляется женская и детская литература, возникает детский портрет в живописи. Регулярные парки сменяются пейзажными: ландшафты усложняются через более поэтическое расположение кустов, деревьев и дорожек, через подбор сочетающихся пород деревьев — без резких границ, спрямлений, без превращения крон в геометрические фигуры. Одежда уже не маскирует фигуру, а позволяет «проступить» человеческому телу, подчеркивает красоту природных пропорций (в моду входят женские платья, имитирующие хитоны древних греков). В архитектуре начинают разрабатываться формы, обеспечивающие слияние здания и окружающего его ландшафта.



Растения заселяют террасы и открытые площадки домов, свисают с окон веранд. Появляются увитые плющом беседки. Строятся здания, специально закрытые от равнодушного взора кустами и деревьями: хижины отшельников, храмы-памятники нежной дружбы и любви. В живописи повышается интерес к поэтическим жанровым сценам, к портрету на фоне «чувствительного» пейзажа, к показу жизни простолюдинов. Да и представители благородных сословий показаны не в мундирах с орденами, а в «домашнем виде»: как отцы семейства, добрые чудаки, мечтатели. Поэзия семьи, дружеского и соседского круга нашла в сентиментальном стиле высокое и одухотворенное воплощение.

В гуманном и очень доброжелательном взгляде сентименталистов на человека есть одно уязвимое место: они готовы смириться с неяркостью личности, с ее несамобытностью, дюжинностью, даже посредственностью. Лишь бы была доброта, чувствительность и дружелюбие. Чуждый сентиментализму возрожденческий титанизм индивидуальности нашел свое продолжение в романтизме — новом стиле, который формируется в XIX в. как реакция на прозаический образ жизни с его практицизмом, обезличенной и монотонной будничной суетой, всеобщей погоней за материальными благами.

### РОМАНТИЗМ

В романтизме утверждается всемогущество и самодостаточность личности, способность человека построить свою жизнь только с опорой на свои внутренние ресурсы. Он полон пафоса проснувшейся индивидуальности, доходящего до торжества индивидуализма. В романтическом герое ценится прежде всего непохожесть, будь то пророк, разбойник, падший ангел, импровизатор, гениальный художник, великий композитор, убийца-ревнивец, лихой вояка, страстный игрок или неисправимый дуэлянт. Только не как все окружающие! Романтизм поэтизирует стремление личности к полной самореализации, к достижению наивысшего результата — в искусстве, науке, политике, предпринимательстве, в спорте. В романтизме развивается идея гения как такой великой личности, которая живет по своим законам, выступает против мнений большинства и одаривает мир неожиданными открытиями. Но трудно назвать стиль в искусстве, который был бы столь выражено конфликтным, агрессивным, терпимым к аморализму и культивирующим самые мрачные переживания. «Романтическая концепция человека исходит из представлений о его единственности, изолированности, вырванности из всех земных связей. Исконное одиночество лирического «я» (равно как и героя сюжетных произведений романтизма) выступает одновременно и как награда за исключительность, за «непошлость», и как проклятие, обрекающее его на изгнанничество, непонимание,

453

с одной стороны, и злость, эгоизм — с другой».<sup>252</sup>

Романтические темы группируются вокруг необычной личности и экзотической обстановки. Романтизм тяготеет к недосказанности, загадочности, таинственности. Романтическая литература очень любит «не»: неземной, неизъяснимый, непостижимый, необъятный. Привычная жизнь — пошлость, а обычные люди — толпа. Им-то романтический герой и говорит свое «нет». Поэтому те виды искусства, которые реализуются, так сказать, в прочном материале (архитектура, скульптура) не очень подходят романтикам. Они предпочитают более текучие и менее определенные виды — музыку, лирическую поэзию.

Романтическая лирика, видимо, является наивысшим выражением поэтического слова. Сюжетные произведения чаще всего описывают приключения, переживаемые героем в исключительных, фантастически опасных и окутанных тайнами обстоятельствах. В архитектуре романтическое «нет» реализовать непросто. Однако и здесь романтизм нашел свое воплощение, например, в постройке причудливых замков и дворцов, античных и средневековых руин, поврежденность которых запланирована заранее.

Влияние романтизма сказалось на формировании таких архитектурных стилей, как **эkleктика** и **модерн**: отсюда идет акцентирование в них экзотических мотивов — мавританских, древнеегипетских и т. п. Романтическая традиция укрепилась и до сих пор проявляется в капризах моды: она выражается в стремлении придать одежде или прическе необычные, фантастические, вычурные очертания, пусть даже совершенно непрактичные и неудобные, но обязательно непохожие на то, что носят «все». Главное — успеть приобщиться к «крику моды» раньше,

<sup>252</sup> Лотман Ю. М. Анализ поэтического текста. Л., 1972. С. 169.

чем это сделает большинство, толпа, которая тогда тебя и поглотит.

Романтизм оказал универсальное влияние на последующее искусство тем, что индивидуальный стиль любого писателя, живописца или музыканта стал цениться выше, чем его «цеховая» принадлежность.

## РЕАЛИЗМ

Этот стиль выступает одновременно и как противоположность другим великим стилям — классицизму, сентиментализму, романтизму, — и как их синтез. Гегель в подобных случаях использовал термин «снятие»: реализм «снимает» в себе предшествующие художественные стили, одни их черты отвергая, а другие преображая и сочетая воедино.

XIX в. в европейской культуре часто именуют веком реализма. Конкретные характеристики реализма в этом веке общеизвестны: это пафос социальности, внимание к историческому своеобразию жизни (историзм), сочувствие к низшим сословиям и «маленькому человеку», типизация героев и обстоятельств, критичность по отношению к действительности. Но реалистический стиль не сводится к этим характеристикам. Его содержание исторически разворачивается в многообразных формах, развитие которых строится на освоении всего богатства художественных методов, выработанных предшествующими великими стилями. Его можно рассматривать поэтому как завершение линии великих стилей искусства.

Реализм не отвергает ни условности, ни фантастики, ни субъективизма автора, но устанавливает более активную обратную связь между искусством и жизнью, чем это предписывалось предшествующими стилями. В отличие от них он не предписывает миру быть таким, каким он зафиксирован в данный момент. Реализм предлагает людям использовать его художественные модели для дальнейшего проникновения в жизнь: если модель подтвердилась —

454

прекрасно, если нет — она демонстрирует свою перегруженность условностью. Реализм отличает не только интенсивность обратной связи между искусством и жизнью, но и богатство этой связи. Реализм *многоязычен*. Реалистическое изображение действительности объемно, потому что описывается на разных художественных языках, которые образуют диалог и даже полилог (многоголосую беседу). Именно в диалогичности реализма можно видеть объяснение тому, что он завершает линию великих стилей. Ибо он «работает» на их материале.

Классицизм — стиль большой социальной группы — вырабатывает общекультурный художественный язык и рисует иерархию ценностей и идеалов, стремление к которым определяет «правильную» организацию общества. Сентиментализм эстетически осваивает жизнь малых социальных групп — семьи, кружка друзей, сообщества соседей. Он выявляет теплые смыслы межличностного контакта, формирует язык любви, дружбы, сотрудничества, поддержки, сочувствия, сострадания. Романтизм выделяет и воспекает автономию и индивидуальность личности. В каждом из этих стилей создаются специфические художественные образы и критерии эстетической и этической оценки изображаемых явлений. В реализме же эти критерии находятся в динамическом процессе взаимопроверки, и ни одному из них не дается однозначного предпочтения.

Мерилом социальной эффективности и оправданности действий государства, общества (большой группы) выступают счастье личной жизни человека (в малой группе, в семье, в дружбе) и возможности максимального раскрытия индивидуальности (творческого потенциала личности). Если общество или государство во имя «общего блага» подавляет интересы семьи и личности, оно превращается в силу, несущую в мир зло, деспотизм и жестокость. Если человек все тащит в дом и не хочет взглянуть за кисейные занавески своего маленького рая, он рискует не только предать добро, но и стать соучастником преступления (как добродетельные отцы семейства в нацистской форме). Если личность готова пренебречь и малым, и большим миром во имя своей безграничной самореализации, то появляется опасность дешевой саморекламы, равнодушия к другим и вульгарной уголовщины. Три предшественника реализма создают не только величественные идеалы, но и тени, которые эти идеалы отбрасывают. Волевой государственный муж может обернуться безжалостным деспотом (что было предсказано еще в «Антигоне» Софокла). Добросердечный друг и семьянин — подсланной бесцветной фигурой, ни к чему не пригодным бездельником (Манилов в гоголевских «Мертвых душах»). Богатая творческими возможностями личность — уездным опереточным Мефистофелем (Пигасов в «Рудине» Тургенева) или, что еще хуже, уголовником (все эти «глядящие в Наполеоны» романтические злодеи и нищепанские «сильные личности»).

Появление реализма в искусстве отнюдь не отменяет дальнейшего существования предшествовавших ему стилей. Но в условиях реалистического многоголосия они уже редко выступают в чистом виде. Романтическая струя, например, сильна в творчестве Блока, Врубеля,

«мирискусников». Сентиментальный голос слышится в образах Татьяны Лариной и князя Мышкина, в «Темных аллеях» Бунина, в лирике Есенина. Классицистский пафос общественного служения и трагического противостояния злу сохраняет благородную державинскую традицию в поэзии Мандельштама («За гремющую гордость»), Ахматовой («Реквием»), Высоцкого («Я не люблю», «Памятник»).

Линия дореалистических художественных стилей как бы растворяется в реализме, разветвляется и спускается своими ветвями с «верхов» общества в его «низмы».

455

♦ Так, в России классицизм из столично-придворного стиля, каким он был в XVIII в., стал в начале XIX в. стилем либеральной дворянской молодежи (Рылеев, Кюхельбекер, Федор Глинка — разумеется, во главе с Пушкиным) и несколько позже, к середине XIX в., модифицировался в скорбно-гражданскую лирику разночинцев (Некрасов и поэты его круга). Потом, уже в XX в., он пропитал творчество «пролетарских поэтов» (Демьян Бедный, Ф. Шкулев) и, наконец, достиг уровня городских босяков (футуристы во главе с Маяковским). Пышным пустоцветом этот стиль распустился в официальном партийном искусстве и вполне заслужил бы название «социалистического классицизма».

Дворянский сентиментализм времен Карамзина через 40 лет возродился как чувствительная проза о бедном горожанине-чиновнике («Шинель» Гоголя, ранние повести Достоевского) и о несчастных детях («Гуттаперчевый мальчик» Григоровича). Конец XIX в. отмечен сентиментальной лубочной литературой для крестьян — дидактичной, умильной и умиротворяющей. В настоящее время типично сентиментальными являются «мыльные» телевизионные сериалы латиноамериканского производства вроде «Рабыни Изауры» и «Просто Марии» или индийские фильмы о любви.

Романтизм из дворянских гостиных 1820-1840-х гг. перешел в разночинную городскую среду, породив символизм, а затем — акмеизм, эгофутуризм и многие другие «измы». Жестокий романс и блатная поэзия уголовников — это также продолжение традиций романтизма. ♦

## ОСНОВНЫЕ ЧЕРТЫ ГЛАВНЫХ СТИЛЕЙ ЕВРОПЕЙСКОГО ИСКУССТВА

Ниже приводится таблица стилей европейского искусства с V по XIX вв., которая не претендует на полное их описание, но помогает кратко охарактеризовать их основные черты (см. табл. 3.7).

Первая графа таблицы указывает для каждого стиля исторический период его господства в художественной культуре общества. Три графы (2-я, 3-я и 4-я) характеризуют мировоззренческие основы стиля — представления о природе, обществе и человеке, из которых он исходит. Следующие три графы посвящены тому, как в рамках стиля осознается художественная деятельность. В 8-й графе указываются исторические корни стиля, культурные традиции, на которые он опирается. 9-я графа выделяет наиболее важную духовную ценность, которая выражается и обосновывается в данном стиле (и именно это больше всего делает искусство каждого из стилей прошлого значимым до сегодняшнего дня). В последней графе отмечаются виды и жанры искусства, в которых каждый стиль дал наиболее выдающиеся конкретные художественные достижения.

## ИСКУССТВО ЭПОХИ МОДЕРНИЗМА

В преддверии XX в. европейская художественная культура вступает в новый исторический этап. На фоне грандиозных изменений в промышленности и экономике, вовлечения широких слоев населения в политическую жизнь, революций и мировых войн в искусстве происходят крупнейшие сдвиги. Рушатся идеалы, служившие ориентирами великих художественных стилей прошлого. Наступает время, получившее название «эпоха модернизма».

Модернизм<sup>253</sup> неоднороден. Это не какой-то единый художественный стиль, а целая группа стилей. В эпоху модернизма закончилось время, когда в искусстве существовали великие стили, доминирующие над другими в течение достаточно долгого исторического периода.

♦ Доминанция одного стиля над всеми другими была возможна, пока приобщенная к искусству публика была более или менее однородна. Это были «высший свет», «дворянские гнезда», немногочисленный круг образованных людей. «Простой народ» практически в музеи не ходил и книг не покупал. И творцы, и потребители искусства были людьми одной культуры. Их отношение к искусству было разным: для

<sup>253</sup> На Западе вместо «модернизм» часто говорят «модерн». В то же время термин *модерн* используется также для обозначения определенного направления в архитектуре и изобразительном искусстве, включающего в себя такие стили, как символизм, импрессионизм, декоративизм.

456

### Табл. 3.7

	1	2	3	4	5	6	7	8	9	10
Стили	Эпоха	Мир, природа	Общество	Идеал человека и его противоположность	ХУ-ДОЖНИК	Читатель, зритель, слушатель	Искусство	Культурная традиция	Основная ценность	Высшие явления
Средневековый стиль	V-XV	Греховный «град земной»	Установленная Богом социальная пирамида	Святой — грешник	Глашатай Божьей воли	Смирная паства	Отблеск божественной красоты	Библия, труды отцов церкви, античное красноречие, теология	Этичность	Храмовая архитектура, проповедническая героическая эпика
Стиль Возрождения	XIV-XVI	Гармонический космос	Свободное сообщество универсально развитых людей	Титан — ущербная личность	Ученый творец	Открытый собеседник	Идеальный план возможного будущего	Античность, фольклор, пантеистическая философия	Универсальная, гармоничная личность	Живопись, скульптура, драма
Барокко	XVI-XVII	Динамический, полный противоречий космический вихрь	Столкновение социальных сил, культ изобилия и буйства	Благородный и проницательный герой — беззаботный прожигатель жизни	Игрок, иллюзионист	Зритель фокусов с разоблачением	Броская, яркая декорация	Готика, Возрождение, карнавальный гротеск, эпикурейско-стоическая философия	Динамика борьбы, здоровье и сила, роскошь	Убранство храмов, дворцов, замков, живопись
Классицизм	XVII-XVIII	Необлагороженное пространство	Борьба эгоистических интересов, ограниченная сильной и мудрой властью	Героический человек-гражданин — эгоист	Наставник	Ученик	Учебник жизни	Античность, Возрождение, философия рационализма	Долг, ответственность, воля, подвиг	Гражданская архитектура, регулярные парки, готический романтизм, символика, военные парады
Рококо	XVIII	Изящно оформленная сцена	Фривольная компания молодежи	Изящный кавалер — грубый мужлан	Создатель сюрпризов	Соучастник в милой игре	Приятная бездельюшка	Барокко, античные и ренессансные буколические, эпикуреизм	Радость мгновения	Ювелирные изделия, дальневосточные обои, антиционы
Сентиментализм	XVIII-XIX	Животворный источник	Город как искаженная природа	«Естественный человек» — развращенная цивилизацией личность	Исповедующийся ДРУГ	Сочувствующий собеседник	Чувствительное послание	Античные буколические, рококо, «средние» жанры классицизма, философия сенсуализма	Естественность и теплота интимного мира	Пейзажная живопись, уличная архитектура, текстильные ремесла, столярные ремесла, жанры, сатирическая литература
Романтизм	XIX-XX	Свободная, бурная стихия	Корыстолюбивая толпа	Бунтующая свободная индивидуальность — обезличенная посредственность	Одинокий гений	Восхищенный поклонник	Гордое откровение	Готика, барокко, фольклор, философия субъективного идеализма и иррационализма	Творчество, борьба, самореализация	Лирическая поэзия, баллада, капризная и символическая поэзия, поэзия
Реализм	XIX-XX	Космическая и биологическая основа жизни	Социальная система с разнообразными субкультурами и противоречивыми нравами	Самостоятельная «практичная» социальная личность — пассивно-приспосабливающийся человек	Социальный исследователь	Критически мыслящая личность	Социокультурное исследование	Фольклор, сатира, бытовые жанры, от сентиментализма — сочувствие простому человеку, от романтизма — психологизм, материалистиче-	Социальное знание, критицизм, антидогматизм, демократизм	Художественная проза, драматургия, жанровая история, живопись, сатира



								ская и позитивистская философия		
--	--	--	--	--	--	--	--	---------------------------------	--	--

457

одних оно было смыслом жизни, для других — развлечением. Но культурные традиции, знания, вкусы у тех и других были сходными.

К концу XIX в. положение круто изменилось. Рост образованности населения (необходимое следствие развития промышленности, требующей массового образования квалифицированных работников, способных управляться со сложной техникой) привел к «вторжению масс» в искусство. Оно столкнулось с разными слоями публики, принадлежащими к разным субкультурам, обладающими различными эстетическими требованиями и запросами. В XX в. художественные произведения стали рассчитываться на определенные когорты потребителей — на высокообразованную элиту и не слишком грамотную массовую аудиторию, на «аристократов духа» и плебеев, на богатых и бедных, на городских обывателей и деревенских жителей. Героями литературы и кино для «простолюдинов» стали уже не графы и добродетельные, но бедные девицы, а парни, дьявольски быстро вытаскивающие кольт, и обольстительные красотки, лихо отплясывающие в кабаре. На смену сюжетам с загадочными похищениями дев и бегствами из мрачных подземелий пришли истории про преступников и сыщиков. Интеллектуалам и эстетам стало предназначаться изысканное «искусство для искусства», а широкой публике — легкое чтиво с незамысловатой «черно-белой» палитрой: «хорошие» против «плохих». Одним — многотомные романы, другим — «покетбуки» в мягкой обложке и комиксы. В этих условиях художественная жизнь общества утратила целостность. Искусство расщепилось, раздробилось на множество течений и направлений, стало «мозаичным». ♦

Отсутствие единого стержневого художественного стиля — характерная черта модернизма.

Модернизм принципиально *многостилен*.

С течением времени спектр стилей модернистского искусства становится угрожающе велик. В глазах у публики просто начинает пестрить. Каждое новое направление стремится отмежеваться от уже известных, отгеснить их, заслонить, столкнуть в реку забвения. Раньше читатель или зритель в новом произведении стремились прежде всего понять, какое необычное содержание (поворот сюжета, характер человека) изложено известным художественным языком. Теперь же приходится расшифровывать *новый язык* искусства. «Старые» стили отнюдь не спешат на кладбище культуры. Разгорается полемика, стили не «стыкуются», не дополняют друг друга, ибо выражают разное мирозерцание художников. Спорщики от искусства осыпают друг друга колкими обвинениями, жонглируют изобретенными искусствоведческими терминами или заумными метафорами, от которых у публики начинает кружиться голова.

Что же объединяет различные стили искусства эпохи модернизма? Каковы общие черты модернистского искусства?

1. Модернизм противопоставляет себя искусству прошлого и выступает за *поиск новизны*, в котором могут и даже должны быть отброшены любые художественные каноны, стесняющие свободу поиска. Буйство стилей эпохи модернизма и выразило интенсивный поиск методом проб и ошибок своего, необычного, оригинального, преодолевающего привычные рамки в искусстве.

2. Искусство модернизма отвергает выдвинутый еще Аристотелем и многие века считавшийся неизблемым принцип мимесиса (подражания), согласно которому искусство обязано отражать, копировать действительность. Художник-модернист не изображает реальный мир, а создает силой воображения и таланта свой мир, который может иметь мало общего с реальным («мир Малевича», «мир Пикассо», «мир Дали»). Отказ от предметной изобразительности достигает апогея в абстракционизме, полностью порывающем со всей предшествующей практикой живописи.

3. В модернизме отрицаются традиционные эстетические и этические требования к искусству. Он не стремится ни к красоте и гармонии, ни к возвышению разума и добродетели. Главное — экзотичность, которая должна поразить, «встряхнуть» публику. Бесмысленность бытия,

болезнь, уродство, смерть становятся для него сюжетами,

458

вызывающими особенно острый художественный интерес. Резко выделяется эстетика ужасного и безобразного. Кровь, страдающая плоть, неумолкаемый крик горя, искореженное и собранное по частям в другом порядке живое тело или изделие рук человеческих... Художника модерна не смутит ни холодный пот читателя, ни легкое подташнивание зрителя. Такие эффекты достигались и в традиционном искусстве, но в модернистском они стали занимать господствующее место. Искусство модернизма часто связывают с культурой декаданса в целом — культурой упадка, умирания, разложения. Такая связь неочевидна, но неоспоримо, что в модернизме культивируются пессимизм, абсурдность, разрушение, страдание. Отстраненность от жизни, холодная констатация ее мерзостей, эстетское сосредоточение на тонких нюансах художественного языка, издевательски-равнодушное, намеренно наплевательское отношение к публике, зрителю, читателю — подобные черты модернистского искусства заставили Ортегу-и-Гассета говорить о его «дегуманизации». Да и сами представители модернизма говорят о своем творчестве как об «антиискусстве».

4. Стили модернистского искусства живут недолго. Они появляются, приобретают популярность и сходят со сцены за несколько лет, а то и месяцев. Десятилетиями измеряется существование лишь очень немногих из них. Часто любое новшество уже выдается за революцию в искусстве. Появилось такое небывалое раньше явление, как дробление творчества одного и того же художника на этапы, каждому из которых присваивается свой стиль (у Пикассо были и розовый период, и голубой, и кубистический). Рождение нового стиля нередко имеет эпатажный характер и начинается со скандала в кругах богемы, перескакивающего затем на страницы газет. Полубогемная публика валом валит на «непристойную» выставку полотен или в кафе, где читают стихи поэты, «упавшие на дно пошлости». Сперва она ужасается, потом считает себя приобщенной к новым художественным веяниям. Рекламность — важнейшее условие популяризации нового стиля: пусть лучше ругают, чем молчат. А если ругают, то пусть громче: больше привлекут внимание других. Образ нового стиля обычно существует лишь в сознании культурной элиты. До «косной массы» доходят лишь его отзвуки и отсветы: обрывки мелодий — в популярных песенках, фрагменты картин — на оберточной бумаге.

Искусство модернизма внесло в культуру немало ценного. Так как поиск новых форм ничем не ограничивал художника, он мог черпать вдохновение из любого источника. Модернизм стер музейную пыль с многих художественных эпох. В результате оказались востребованными некоторые забытые или неизвестные пласты искусства прошлого. И тогда стало возможным оценить первозданную красоту древнерусских икон, японской и китайской гравюры, первобытных «примитивных» статуэток и наскальной живописи, готической архитектуры и многое другое. Воскреснувшие из далекого прошлого художественные приемы и идеи «вмонтировались» в современную культуру. Кроме того, важными были и технические открытия в области художественного творчества, сделанные модернистами: импрессионистское воссоздание вибрирующего цвета, найденные символизмом возможности обогащения художественных языков, сюрреалистическая передача двойственности изображаемого, конструктивистское словотворчество, развитая абстракционистами семантика цвета и линии. Наконец, модернизм предпринял попытку эстетизации бытия в целом.

Но за возникшую в эпоху модернизма стилевую вакханалию пришлось заплатить немалую цену. Слишком резкое разрушение границ и критериев художественного вкуса сделало возмож-

459

ным появление любой безвкусицы, которую еще может нейтрализовать элитное искусство, но которая благополучно оседает в «масскульте» — примитивной, легко доступной, внешне броской и внутренне скудной форме культуры, рассчитанной на непритязательного потребителя. Так как искусство модернизма стремилось скорее ошарашить, чем помочь, даже у серьезного читателя и зрителя формировался своеобразный комплекс неполноценности. Испытывая затруднения в восприятии художественных новинок, человек чувствовал себя как бы выпавшим из живой современности. Но почти любой зритель и читатель (за исключением дотошных искусствоведов) вступает в общение с искусством не для того, чтобы разместить все несовпадающие друг с другом художественные системы в универсальную таблицу стилей. Если для футуриста символист — идиот, а для символиста футурист — агрессивный бродяга, то почему же в сознании каждого серьезного читателя должна произойти гармонизация этих почти ни в чем не совпадающих художественных мирозерцаний? Может быть, и не следует все эти «измы» принимать подряд и стремиться приобщиться обязательно ко всем им?

Особенная сложность в восприятии стилей модернизма возникла в государствах, прошедших полосу тоталитаризма (в Германии и России). Выступая от имени «народа», правительства этих стран поставили под запрет то искусство, которое этому «народу» было непонятно (разумеется, критерий понимания был задан весьма невысоким уровнем культурного развития именно членов правящей клики — так сказать, «университетов не кончавших»). В результате все, что не попадало под стандарт тоталитарного реализма (имперского или социалистического), преследовалось, и в разряд жертв попадали как выдающиеся творцы-новаторы, так и саморекламные пустозвоны от искусства. С падением авторитарных режимов эти жертвы репрессивной политики вернулись в культуру с ореолом мученичества, и пройдет еще немало времени, пока достойное будет отделено от наносного.

Каковы же основные, наиболее долговременные и влиятельные стили эпохи модернизма? В. Бранский выделяет шесть крупных стилей, которые возникли в рассматриваемую эпоху: *импрессионизм, символизм, экспрессионизм, конструктивизм, сюрреализм и абстракционизм*. Каждый стиль определяется им как «единство эстетического идеала и определяемого этим идеалом творческого метода художника, т. е. способа кодирования человеческих переживаний».<sup>254</sup> Рассмотрим, следуя Бранскому, характерные особенности указанных стилей.

Импрессионизм возник первоначально как стиль живописи во французском искусстве. Его появление сопровождалось грандиозным скандалом. Высоко ценимые ныне полотна Э. Мане, К. Моне, К. Писарро, О. Ренуара и их единомышленников были объявлены мазней и шарлатанством. При приближении к полотну не происходило того, что считалось само собой разумеющимся: нельзя было более подробно рассмотреть детали. Картина напоминала призрачно колеблющийся вид, который открывается взору, когда смотришь вдаль через столб теплого воздуха, понимающегося над костром, или пытаешься что-нибудь разглядеть в тумане. Предметы потеряли ясные очертания, почти исчезла глубина пространства. Но... появилась удивительная живость изображения. Художники «лепили» мир с помощью объемных мазков красок чистого цвета, не смешивая их в сложный цвет на палитре. «Смешивал» краски вибрирующий взгляд зрителя (например, желтые и синие мазки соединялись в зеленое пятно). Возникало свежее и трепетное впечатление,

<sup>254</sup> Бранский В. П. Искусство и философия. Калининград, 1999. С. 461.

460

мир открывался в первозданной уникальности момента. Наслаждение и радость доставляли не изображенные предметы сами по себе, а переживание их непосредственного узнавания. Картина становилась источником мимолетного, но сильного душевного движения — радостного, милого, оптимистичного.

Прекрасно то, что *мимолетно* — таков эстетический идеал импрессионизма. Излюбленные жанры импрессионистской живописи (пейзаж, портрет, бытовая зарисовка, натюрморт) связаны с передачей быстро сменяющихся впечатлений повседневной жизни. Эмоция момента хорошо воплощалась и в скульптуре (О. Роден). Труднее было импрессионизму реализоваться в аудиальных и словесных искусствах. Требовалась как бы смена миниатюр, окрашенных той или другой эмоцией. В музыке это удалось Дебюсси и Скрябину. В беллетристике интенсифицировались описания мимолетных состояний, но создать более обширные и последовательно импрессионистические произведения удалось лишь в литературе «потока сознания» (М. Пруст). В целом импрессионизм был далек от больших тем, от анализа устойчивых объектов и процессов. Он очень быстро стал повторять сам себя. Уже первые ученики импрессионистов (Гоген и Ван Гог) «шагнули» за рамки импрессионизма.

Символизм, пришедший на смену импрессионизму, представляет собой стиль, в котором воплотился отход от трезвого, рассудочного понимания реалий повседневной «цивилизованной» жизни. Он лишает чувственно воспринимаемый вещный мир смысла и побуждает искать за ним иной, таинственный, иррациональный мир, который только едва «просвечивается» через материальную реальность. Наблюдаемые явления — это символы, которые не могут быть поняты разумом, к скрытому в них символическому смыслу можно лишь приобщиться как к тайне. Отсюда мистичность символистского переживания. Для символизма прекрасно то, что *таинственно*. Этот идеал красоты ведет художника к поиску загадочного, странного, экзотичного. Одной из главных тем символизма становится проблема любви и смерти. С нею связаны характерные для символического искусства образы — демоническая «роковая» женщина, необъяснимая трагедия губительной любовной страсти. Доминируют пространственно-временные характеристики бытовой среды.

Первоначально символизм оформился в поэзии, затем охватил прозу, музыку, живопись. Это,

пожалуй, наиболее мощный и устойчивый стиль эпохи модернизма. В символизме отчетливо проявляется романтическая традиция. Как и романтизм, символизм обладает двуплановостью, демонстрирующей конфликт видимого и сокровенного. Истинны мечта, внутренняя деятельность личности, постижение сверхчувственного. Техника, быт, строгая наука отвергаются. Утилитарности, приземленности, мещанской самодовольности повседневного бытия противопоставляется историческая, географическая, этнографическая экзотика, утонченная эротика, мистика, культ демонизма и магии, приоритет фантазии над реальностью. Правдоподобное изображение житейской пошлости лишь помогает по контрасту постичь некую вневещную истину. Символическая поэзия полна образов, точное значение которых почти невозможно уловить; фантазия накладывается на смутные воспоминания. «Я мечтою ловил уходящие тени», — начинает Бальмонт одно из своих стихотворений, и далее каждая строка усиливает дематериализацию реальности, ее ускользание, ее неопределенность и зыбкость. В символической живописи исчезают популярные сюжеты импрессионизма — бытовой жанр, обычный пейзаж, натюрморт. Сюжеты картин разворачиваются в условном пространстве, с ослаблением признаков его трехмерности, и как бы в замедленном те-

461

чении времени. Мир рисуется призрачным, все в нем намекает на тайну.

**Экспрессионизм** во многом родственен символизму в его неприятии вещной реальности. Но этот стиль еще более пессимистичен, ибо не имеет надежды на существование другого, более привлекательного мира, на который можно было бы найти намек в символе. Вселенная экспрессионизма полна неизбывным страданием. Хищные вещи обступили человека и стоят злым барьером между ним и другими людьми. Все напряжено, контрастно и мучительно. В отличие от символизма, тяготевшего к потусторонности и экзотике, экспрессионизм погружен в современность — безысходно пошлую. Но при изображении обыденной жизни он склонен переходить к деформации реальности.

♦ Ф. Кафка в своем знаменитом рассказе «Превращение» повествует о чиновнике, однажды утром обнаружившем, что он превратился в большое насекомое. Безнадежное умирание этого человека-насекомого в своей комнате, — таков мрачный сюжет рассказа. ♦

Эстетический идеал экспрессионизма связан, согласно Бранскому, с выражением переживаний «конвульсивного» человека, который отражает в себе, как в зеркале, «конвульсивный» мир. Видя себя в таком мире, он превращается в сплошной страдающий «комочек нервов», испытывает «страх и трепет», «надрыв», судороги. Как признается французский художник Руо, внесший значительный вклад в развитие экспрессионизма, «живопись для меня лишь средство уйти от жизни. Крик в ночи. Подавленное рыдание. Застрявший в горле смех». <sup>255</sup> Экспрессионизм тематически ограничен, поэтому крупному художнику тесно в рамках этого стиля.

**Сюрреализм**, возникший в первой четверти XX в., получил свое имя от фр. *surréalisme* — *сверхреальность*. Название этого стиля выражает его главную идею: нужно встать над реальностью. <sup>255</sup> Бранский В. П. Указ. соч. С. 401.

Тут как бы предлагается рецепт добиться облегчения от воплощенных в экспрессионистском искусстве конвульсий безысходного страдания. Реальность противоречива до абсурдности. Опираясь на философию иррационализма (Шопенгауэр, Ницше) и экзистенциализма (Сартр, Камю, Ортега-и-Гассет), а также на фрейдистскую концепцию бессознательного, сюрреалисты стремились через эмоцию освоить абсурд реальности. Первые сюрреалистические опыты начались во французской литературе конца 1910-х гг. — после потрясения от первой мировой войны. В изобразительном искусстве зародышем сюрреализма стала «метафизическая живопись» Д. Кирико.

♦ Характерным образцом этого стиля может служить картина Кирико «Песня любви» (1914), изображающая гипсовую человеческую голову, красную перчатку и зеленый мяч на фоне стен какого-то странного архитектурного сооружения. Отсутствие смысловой связи между этими предметами, выписанными четко, объемно, натуралистически, ставит зрителя в тупик: что все это значит и почему называется «Песней любви»? ♦

Сюрреалистическая техника в искусстве начинается с привлечения внимания к ясному, понятному, очень правдоподобно представленному. Но оказывается, что это ясное и правдоподобное логически никак не сочетается, и возникает ощущение абсурда от их сосуществования. Вот, например, фраза французского поэта Лотреамона: «Прекрасно, как случайная встреча на столе для вскрытия трупов зонтика и швейной машины». Все слова ясны, а ситуация предельно нелепа. Жизненные нелепости изображались художниками еще в античные времена (например, в комедиях Аристофана), но сюрреалистический абсурд не ограничивается рамками отдельных явлений, он всеобщ и неизбежен. Так, наверное, переживает свое бытие сумасшедший,



параноик. Но в искусстве, начиная с романтизма, сумасшествие имеет две стороны: нелепость и гениальность.

462

Эстетический идеал сюрреализма предполагает, что «сюжетом сюрреалистических произведений должны быть не реальные предметы и явления и даже не традиционные мифологические, библейские и исторические события, а *особые состояния человеческой психики*, выводящие человека *за пределы* наблюдаемых явлений и выражающие в наиболее рельефной форме *подсознательные* мотивы его поведения — сновидения, иллюзии, галлюцинации и т. п.»<sup>256</sup>

Сюрреалистическая смесь действительности с иллюзией нашла воплощение в драматургии (известная пьеса Ионеско, где действующие лица — люди-носороги), в киноискусстве (Антониони, Феллини, Бунюэль, Бергман). Абсурдный монтаж реалистических фрагментов особенно эффектен в изобразительных искусствах. Завоевала широкую популярность живопись Сальвадора Дали, в которой с изумительной яркостью передаются «пограничные состояния» (сон-бодрствование, мечта-реальность, фантастика-прагматика), поражающие зрителя своей непонятностью и загадочностью.

♦ Например, одна из известных картин Дали носит название, которое достаточно точно описывает то, что на ней изображено: «Шестилетний Дали, воображающий себя маленькой девочкой, которая поднимает кожу моря, чтобы увидеть собаку, спящую в морской тени». Все отдельные элементы ее композиции достаточно ясны. Однако зрителю остается лишь гадать, каков ее смысл. ♦

Важным художественным открытием сюрреалистической живописи было создание двойных изображений (что соответствовало идее Фрейда о множественном истолковании подсознательных образов, извлекаемых из сновидений, спонтанных фантазий, оговорок, описок и т. д.).

♦ Так, в знаменитом портрете Мэй Уэст работы Дали можно видеть очень похожее изображение лица и шеи актрисы, вдруг

<sup>256</sup> Бранский В. П. Указ. соч. С. 436.

превращающееся в интерьер комнаты (волосы становятся драпировкой на дверях, глаза — частями симметрично висящих картин, нос — камином, губы — софой). ♦

Конструктивизм, в отличие от рассмотренных выше течений модернистского искусства, представляет собой ветвь, идущую не от романтического ствола, а от натуралистического. Конструктивисты считали болезненным бредом и импрессионистское впитывание моментального переживания, и символическое преклонение перед непостижимой надмирной сущностью, и сюрреалистическое купание в абсурде. Мир есть прежде всего конструкция, железо, плоть, мясо. Мало того, мир прост и построен по подобию машины, он и есть машина. В нем господствуют ясные и постижимые формы и механизмы. Впервые город — колыбель ремесла, гигант с промышленным чревом — был воспет в своем цивилизаторском величии именно конструктивистами.

Формальные конструктивистские поиски начались в постимпрессионизме. Неудовлетворенный мимолетными видениями импрессионистов, Сезанн учил: ищи в груше треугольник, а в стволе дерева цилиндр. Дальше открывался путь к *кубизму* (прежде всего у Пикассо), готовому изображать любой предмет — даже человеческое тело — как сочетание угловатых геометрических фигур (треугольников, трапеций, кубов). Приемы построения образов через правильные геометрические фигуры использовались в учебных целях еще в живописных мастерских средних веков. Но конструктивисты обнажили эти приемы и превратили их в художественную цель. Идеал конструктивизма — изображение «машинного духа предметов», их скрытой внутренней конструкции. Сам человек тоже должен быть представлен как машиноподобное существо, рационально «вписанное» в механику мироздания. «Конструктивистская красота является прямым антиподом символистской красоты: это не красота тайны, а красота *разоблачения* тай-

463

ны».<sup>257</sup> Произведение искусства должно строиться под лозунгом научности, расчета, ясности, распланированности, чистой функциональности.

Этот метод приемлем в архитектуре, дизайне, в наглядном оформлении абстрактных теорий и методических пособий. Он хорош для создания уличных знаков и вообще всяких маркеров. Да и в живописи он способен создать колоритные изображения типа сделанного Пикассо портрета Воллара. Ц поэзии он привел к экспериментированию со словом, к сознательному и активному словотворчеству — иногда удачному, иногда нет (успешными можно считать, например, конструктивистские поиски К. Чуковского в детской поэзии: «тара-тара-тара-тара-таракашечки»).

Конструктивистский идеал пришелся по вкусу тоталитарным режимам XX в., которые пытались художественно облагородить себя именно через техногенные метафоры. Ведь целью их было именно спроектированное, точно рассчитанное создание «нового общества» и «нового человека», управляемых из единого центра. И осуществился «союз меча и лиры»: итальянские футуристы во главе с Маринетти примкнули к фашизму, а русские во главе с Маяковским — к большевизму.

Однако конструктивизм так и не получил признания среди широкой публики. Призыв превратить мир в хорошо управляемую машину не пришелся по вкусу ни рафинированной культурной элите, ни потребителям «масскульта». Эстетические принципы «кубирования» мира столкнулись с растущим в культуре XX в. пониманием опасностей, которые несет глобальная технизация жизни, насилие техники над природой. Как показал Э. Фромм,<sup>258</sup> «конструктивистский зуд» в конце концов породил образ некрофила, убийцы жизни. Все это постепенно вывело конст-

<sup>257</sup> Бранский В. П. Указ. соч. С. 420.

<sup>258</sup> Фромм Э. *Анатомия человеческой деструктивности*. М., 1993.

руктивизм на обочины культурной жизни. Характерно, что даже кубист Пикассо сам себе надоел настолько, что стал искать другие, «менее угловатые» способы изображения.

Абстракционизм явился стилем, в известной мере завершившем модернистские поиски новых путей в искусстве. В нем рациональность и опора на вещный мир отрицаются последовательно, предметы действительности не деформируются, не модифицируются, не дематериализуются, не обесмысливаются — они просто аннулируются. От них остаются лишь отдельные следы — штрих, цвет. Человек отрешается от реального мира.

Сюжетом художественного произведения становится не явление или событие в материальном мире, а концентрация «духовной энергии космоса». Идеалом абстракционизма становится беспредметность: «идеальная картина должна представлять собой искусственное графически-цветовое поле, обладающее внутренней напряженностью и потому излучающее космическую энергию... и заряжающее ею зрителя».<sup>259</sup> Бранский поясняет это аналогией: «абстрактная» картина — своего рода конденсатор «космической энергии», а восприятие зрителем — разрядка этого конденсатора.

Абстракционизм захватил только живопись. Другие формы искусства оказались мало восприимчивыми к нему. Архитектура имеет свою предметную сторону, от которой она в принципе не может отказаться. Музыка и так достаточно абстрактна, но сумела выработать свой канон гармонии, не допускающей полного разрушения чувственно воспринимаемой мелодии и ритма. Разрушение осмысленной словесной ткани в литературе чревато созданием однообразной и быстро надоедающей зауми. В живописи же абстракционизм подхватил древнюю традицию беспредметного рисунка (исламская арабеска,

<sup>259</sup> Бранский В. П. Указ. соч. С. 448.

464

буддийская мандала, ювелирное и декоративное искусство) и вдохнул в нее новую жизнь.

Однако с позиций информационно-семиотического подхода к культуре и искусству нельзя принять идею художественного знака без значения или с абсолютно произвольным значением. Значение, безусловно, не прибито гвоздем к знаку, но и не является полностью произвольным порождением художника. Утрата связи знака со значением чревата потерей художественного смысла, художественной образности.

Затруднения абстракционизма как явления культурной жизни проявились уже при его возникновении. Как отличить шедевр от мазни? Абстракционисты обращают внимание на своеобразную внутреннюю гармонию линий и цветовых пятен (сохраняющуюся независимо от того, какой край рамы будет считаться верхом картины, — поворачивай ее, как хочешь). Своей крайностью абстракционизм, конечно, шокировал и пугал публику, которой не было дано должного критерия в оценке абстракционистской гармонии. Все зависело от того, как конкретная личность воспринимает эту самую «космическую энергию». Но большинство посетителей музеев даже не задумывалось о ней.

Абстракционизм оказал большое влияние на современное прикладное искусство (расцветка тканей, одежда, прическа, дизайн, оформление интерьеров и пр.). Критики отмечают определенное сходство абстракционистских композиций с непрограммной симфонической музыкой. Важным достижением абстракционизма является обнаружение независимости, автономности

художественной гармонии от сюжета произведения. «В художественных образах, созданных в рамках других направлений, указанная автономия маскировалась присутствием сюжета. Здесь же впервые стало ясно, что впечатление, производимое художественным образом, определяется не сюжетом образа самим по себе (как это казалось ранее), а той гармонией, которая связана с этим сюжетом».<sup>260</sup>

В абстракционизме модернистская живопись последовательно пришла к своему пределу. Абстрактным становилось сюрреалистическое изображение абсурдного мира, если его элементы теряли реалистичность зримых форм. То же происходило и в конструктивистской живописи, когда, как при неправильной сборке в детском конструкторе, из заданных деталей получалось трудно узнаваемая или вообще ни на что похожая композиция. Абстракционизм оказал немалую услугу остальным стилям модернизма. В них зритель может хоть что-то опознать и утешиться мыслью, что он не совсем уж некомпетентен в этом искусстве для избранных. На фоне абстракционистского искусства история модернизма обретает некую логику, модернистские стили предстают как вехи хоть и не слишком последовательного, но все же продвижения по пути, на котором открываются новые возможности искусства.

По наблюдению немецкого художника Клее, «чем ужаснее мир, тем абстрактнее искусство, тогда как счастливый мир порождает конкретное искусство». Абстракционизм — реакция на ужасы жизни. Не случайно наивысший расцвет абстракционизма падает на середину нашего века — военные и послевоенные годы. С 1960-х гг. интерес к нему спадает. Вместе с ним кончается и эпоха модернизма. Дойдя до крайней абстрактности, живопись возвращается вновь к конкретности, предметности. Наступает новая эпоха — эпоха постмодернизма.

#### 4.10. ИСКУССТВО СЕГОДНЯ

В мировом искусстве второй половины XX в. царит необозримое разнообразие. Литература, театр, кино, музыка, живопись — на все вкусы, в любых стилях и в любых сочетаниях

<sup>260</sup> Бранский В. П. Указ. соч. С. 454.

465

различных стилей. Пытаясь выделить какие-то характерные для искусства этого времени, господствующие в нем тенденции, искусствоведы стали говорить о постмодернизме как о некоем художественном движении или направлении, задающем тон в искусстве наших дней. Понятие «постмодернизм» (или «постмодерн») является в настоящее время предметом дискуссий. Ясно одно: этим понятием обозначается специфика этапа, следующего после модернизма. Но не всеми специалистами признается уже сама правомерность отделения этого этапа от эпохи модернизма. Под вопрос ставится рассмотрение его в качестве новой эпохи, которая отлична от модернистской, а не является просто ее продолжением («поздним модернизмом»). Неясно и то, можно ли под флаг постмодернизма подвести наиболее выдающихся деятелей современного искусства. Тем не менее, представляется возможным отметить некоторые черты постмодернизма, указывающие на его своеобразие по сравнению с модернизмом:

- экспансия искусства в новые сферы — создание его новых форм, видов и жанров, расширение границ искусства вплоть до отождествления его с внехудожественными формами деятельности;
- воскрешение традиций художественной классики, диалог с ней, включение элементов великих стилей прошлого в новые формы искусства;
- ироническая интонация, смешение фактографичности с гротеском, рационального, серьезного, возвышенного — с иррациональным, игровым, шуточным;
- ориентация искусства одновременно и на массу, и на элиту.<sup>261</sup>

Для постмодернизма, как и для модернизма, остается характерным стилевой плюрализм. Наряду с прежними течениями образуются новые — *гиперреализм, поп-арт, соц-арт, концептуализм*, различные «неоизмы» (*неоклассицизм, неоромантизм, неосимволизм* и др.), сам факт возникновения которых свидетельствуют о возврате к принципам и методам искусства предшествующих эпох. «Постмодернизм ведет поиски нового языка современного искусства, основанного на синтезе реалистического, натуралистического, романтического способов воспроизведения реальности с сюрреалистическими, абсурдистско-гротескными, символическими формами».<sup>262</sup>

Среди тех, кто шумно провозглашает свою постмодернистскую новизну, получивших широкое признание немного (правда, это, быть может, потому, что великое видится на расстоянии, и молодые, ныне еще малоизвестные творцы постмодернистского искусства будут по достоинству оценены лишь потомками — как это было со многими модернистами). К представителям по-

стмодернизма относят, например, в литературе — В. Пелевина, Венедикта Ерофеева, Владимира Сорокина, поэта Д. Пригова, Умберто Эко (Италия), Милорада Павича (Югославия), в изобразительном искусстве — М. Шемякина, Э. Неизвестного, в архитектуре — Нимейера (Бразилия), Хундертвассера (Австрия), в музыке — А. Шнитке, в театре — Р. Виктюка. Картина получается очень пестрая, поскольку творческие установки и методы названных деятелей искусства разительно несходны.

Вместе с тем произведения многих крупнейших современных писателей или художников по своим стилистическим характеристикам явно продолжают традиции классицизма, сентиментализма, романтизма и сложившихся в эпоху модернизма течений. Можно, конечно, и кого-то из них зачислить в ряды постмодернистов. Некоторые искусствоведы ставят в эти ряды, например, композиторов С. Прокофьева

<sup>261</sup> См., напр., *Зыбайлов Л., Шапский В.* Постмодернизм. М., 1993.

<sup>262</sup> *Каган М. С.* Философия культуры. СПб., 1996. С. 395-396.

466

и Д. Шостаковича, режиссеров А. Тарковского и Г. Товстоногова, художников И. Глазунова и А. Шилова, писателей В. Набокова, М. Булгакова, братьев Стругацких, И. Бродского и др., оговариваясь, что если творчество некоторых из них хронологически относится к до-постмодернистской эпохе, то это значит, что они просто «опередили свое время». Однако навесить ярлык постмодернизма на столь выдающихся творцов современного искусства не так-то просто. Ибо, во-первых, произведения их во многих случаях имеют мало общего с указанными выше художественными принципами постмодернизма (например, вряд ли можно признать, что Набокову или Тарковскому свойственна ориентация и на элиту, и на массу); а во-вторых, если созданные ими шедевры считать постмодернистскими произведениями, то тогда надо либо сдвинуть начало эпохи постмодернизма на первую половину XX в., либо говорить, что лучшие художественные достижения постмодернизма были созданы до того, как он возник.

Одна из важнейших идей постмодернизма — расширение рамок искусства. Он возводит в принцип размытие грани между художественной и внехудожественной деятельностью, между искусством и жизнью. Примерами следования этому принципу могут служить хеппенинг («событие», «случайное происшествие»), инвайронмент («организация среды») и другие новые жанры искусства, придуманные постмодернистами — перформанс, лэнд-арт, видео-арт и т. п.

♦ Так, хеппенинг, который демонстрировала группа художников-постмодернистов «Ант Форм» (Ч. Лорд, Д. Майкл) летом 1983 г. в США, состоял в том, что белоснежный кадиллак на бешеной скорости врезался в стенку, сложенную из горящих телевизоров. А постмодернист Кристо (Христо Явашев) в том же году создал такой инвайронмент: 11 островов в районе Майами общей площадью в 6,5 млн. квадратных футов были окружены по всему их семимильному периметру розовой полипропиленовой пленкой. Над осуществлением этого проекта трудились в течение месяца 430 человек, общая его стоимость составила около 3,5 млн. долларов. Две недели острова были открыты для обозрения. Газеты отмечали цветовую гармонию, которую образует розовая пленка с небом, водой, зеленью. ♦

«Растворение искусства в жизни» — так формулируют задачу подобных произведений постмодернистского искусства их авторы. О том, насколько правомерно считать искусством то, что они делают, можно спорить. Многие полагают, что их творчество нельзя относить к «подлинному» искусству.<sup>263</sup> Но, по-видимому, четко и однозначно провести разграничительную линию между искусством и не-искусством трудно. Тем более, что современная аппаратура позволяет чуть ли не каждому стать художником-творцом. Аудиотехнические средства способны кого угодно наделять голосом потрясающей силы и красоты. С помощью компьютерных программ любой желающий может без особого труда и специальных знаний сочинять музыку и создавать сложные, движущиеся графические образы. Взяв в руки современную телекамеру, можно делать на любительском уровне весьма впечатляющие фильмы. На эстраде часто самодеятельные артисты мало чем отличаются от профессионалов (или, быть может, лучше сказать

<sup>263</sup> Остроумно пародирует искусство хеппенинга Г. Бёлль в повести «Чем кончилась одна командировка». В ней рассказывается, как солдат бундесвера облил бензином и сжег армейский джип, на котором он ездил. Когда его отдают за это под суд по обвинению в умышленном уничтожении государственного имущества, он заявляет, что сожжение джипа было хеппенингом



и что искусство требует жертв. Вызванный судом эксперт утверждает, что «бензин-машина-пожар-взрыв выступают здесь как элементы современной техники, художественно скомпонованные с почти гениальным размахом», поскольку автору удалось сочетать вместе пять измерений — архитектурное, скульптурное, литературное, музыкальное и танцевальное. Суд признает сожжение джипа актом художественного творчества и смягчает приговор.

467

наоборот: профессиональные артисты — от не обладающих ни художественным даром, ни актерской техникой исполнителей).

Конечно, художественная ценность продуктов «массового творчества» вызывает вполне основательные сомнения. Но безголосые певцы, которых спасает только искусная «фанера», или компьютерные мелодии, составленные по машинным алгоритмам из шаблонных комбинаций музыкальных звуков, находят своих поклонников.

Новые возможности сглаживания различий между искусством и не-искусством, между образами искусства и реальностью начинают ныне открываться при создании художественных произведений в мире компьютерной виртуальной реальности (на что уже указывалось в § 4.3, когда речь шла о новых видах синтетического искусства). Если представить себе, что человек, надев специальные очки, наушники и перчатки, начнет получать всю внешнюю информацию из компьютера (а это уже ныне вполне осуществимо), то он полностью погрузится в виртуальную реальность и будет жить в ней, как в настоящей, действительной реальности. Средствами искусства в виртуальном мире могут быть созданы ситуации, в которых художественный вымысел становится полем игры, заменяющей реальную жизнь.

♦ О том, как может протекать жизнь людей в культуре, где существует такого рода виртуальное искусство, дает представление фантастический рассказ Л. Алдани «Онирофильмы». Там люди будущего, надев на голову шлемы, получают возможность чувствовать себя непосредственными участниками событий, развертывающихся в виртуальном мире. Человек оказывается в обстоятельствах, заданных сценарием «онирофильма», общается с персонажами этого фильма, переживает необычайные происшествия, опасные приключения, любовные страсти. Это настолько увлекает людей, что реальная жизнь их перестает интересовать, и они, лишь кое-как обеспечив себя «хлебом насущным», проводят почти все время в созданном средствами искусства иллюзорном мире «онирофильмов». ♦

Общая картина художественной стилистики постмодернизма еще не сложилась. Его сущность и характер его развития пока неясны. По-видимому, он представляет собою сложный и противоречивый культурный феномен, который находится, возможно, еще на начальной стадии своего становления.<sup>264</sup> Оценки этого феномена разноречивы и подчас диаметрально противоположны.

Одни относятся к нему крайне негативно и видят в нем деградацию искусства, ведущую к духовному обнищанию людей.

*Интеллигентам нашениским уже*

*Ни Беранже не нужен, ни Леже.*

*У них теперь лежат на стеллаже*

*Лишь Библия да девки в неглиже.*

К. Соколов

Другие, наоборот, усматривают в постмодернизме зародыш будущего грандиозного расцвета искусства. Может быть, утверждают они, постмодернизм открывает принципиально новую историческую эпоху в развитии не только западного искусства, но и всей человеческой культуры. Столь авторитетный ученый, как М. Каган, оценивает Постмодернизм как *общекультурное движение*, подобное Возрождению и Просвещению (и пишет слово «Постмодернизм» поэтому с большой буквы). «Есть все основания полагать, — считает он, — что мы являемся свидетелями начавшегося во второй половине нашего столетия *нового переходного процесса социокультурного развития человечества*».<sup>265</sup>

<sup>264</sup> По мнению В. Бранского, нельзя термином «постмодернизм» обозначать любые новации в сфере искусства. Следует различать три значения этого термина: 1) новые *стили* в традиционных видах искусства (например, в живописи); 2) новые, нетрадиционные *виды* искусства, 3) *«антиискусство»* — произведения, которые выдаются за художественные, но на самом деле таковыми не являющиеся. Второе и третье из этих значений характеризуют то, что сопутствовало модернизму, и лишь первое означает нечто выходящее за его рамки.

<sup>265</sup> Каган М. С. Эстетика как философская наука. СПб., 1997. С. 514.

468

## §5. философия

### 5.1. ЧТО ТАКОЕ ФИЛОСОФИЯ?

#### ФИЛОСОФИЯ ОТДЕЛЯЕТСЯ ОТ МИФОЛОГИИ

Подобно религии и искусству, философия родилась из мифологии. Но она с самого начала выступила не просто как отделившаяся от мифологии отрасль духовной культуры, а как соперница мифологии. Возникновение философии было восстанием человеческой мысли против мифологического способа объяснения действительности. Это произошло тогда, когда объем накопившегося в культуре знания вырос настолько, что уже не вмещался в оболочку из мифов и не поддавался охвату средствами наглядно-образного мифологического мышления. Оно перестало соответствовать усложнившейся общественной практике. Первыми философами стали те, кто осмеливались подвергнуть критике содержание мифов и пытались понять устройство окружающего мира, опираясь на *логические рассуждения*, а не на рассказы о богах и их делах. Таким образом, у истоков философии лежало сомнение в общепринятых взглядах и осознание права личности на самостоятельный индивидуальный поиск истины. В лице философии мифология породила свою противоположность. На смену коллективным представлениям, которые выражались в мифах и безоговорочно разделялись всеми, пришли попытки древних мудрецов силами собственного разума разобраться в порядке вещей.

Философия зародилась примерно три тысячи лет назад в древних культурах Индии, Китая, Греции. Слово «философия», которое впервые ввел в употребление, как полагают, Пифагор (ок. 580-500 гг. до н. э.), происходит от греческих корней *φιλο* (люблю) и *σοφία* (мудрость) и переводится буквально как «любовь к мудрости». Однако древнегреческое *σοφία* не вполне соответствует русскому слову «мудрость», а имеет более широкий смысл и означает владение большими знаниями, умение понимать смысл явлений и событий жизни. Философами в древности стали называть людей, занятых познанием, поисками истины.

«Многого знатоками должны быть любомудрые мужи», — говорил Гераклит и вместе с тем утверждал: «Много-знание уму не научает».<sup>266</sup> А что же «научает уму»? Мудрость древние философы видели не просто в том, чтобы собрать разрозненные сведения о многом: они считали, что главное состоит в постижении связи явлений, их причин и оснований, общего порядка вещей. Путеводной нитью философии стало представление, что за наблюдаемыми, чувственно воспринимаемыми явлениями скрывается невидимая, постигаемая лишь разумом сущность, что у многообразных вещей окружающего мира есть единая, общая первооснова, из которой все они образуются. Это представление вылилось в постановку начальных проблем философии — проблемы *сущности явлений* и проблемы *единства мира*.

Зародыш этих проблем содержался в мифологическом сознании: его наивной и неразвитой формой было антропоморфное уподобление всех вещей человеку и их одухотворение. В самом деле, если всеми вещами управляют сидящие в них духовные силы, то эти силы выступают как скрытые в вещах сущности; и если все в мире устроено «по образу и подобию» человека, то этим утверждается единство мира. Однако проблемы единства мира и различия между явлением и сущностью могут быть осознаны и осмыслены только при достаточно развитом абстрактном мыш-

<sup>266</sup> Фрагменты ранних греческих философов. М., 1989. С. 191, 195.

469

лении. В наглядно-образных мифологических представлениях не было необходимых средств для осознания этих проблем. Мифология лишь подготовила почву для их постановки.

В отличие от мифологии философия стала объяснять мир не в наглядных образах, а в абстрактных понятиях. Переход от мифологического к философскому мышлению был связан с превращением мифологических образов в абстрактные понятия.

♦ Так, для древних греков Зевс вначале был Зевсом Ликейским (Зевсом-волком) или Зевсом Додонским (Зевсом-дубом), затем он стал представляться как дух, живущий в волке или дубе, и, наконец, как верховный бог-громовержец, правитель всего мира. А у Гесиода Зевс — уже не только человекоподобное существо, но и воплощение силы, устанавливающей и оберегающей разумный мировой порядок, справедливость, законность. В дальнейшем греческие философы для выражения такой разумной силы вводят в употребление понятия «нус» (мысль, ум) и «логос» (слово, смысл, разум).

В древнекитайской философии подобную же роль играет понятие «дао». Это слово, графически состоящее из двух иероглифов — «голова» и «ходьба», буквально означает «главное направление ходьбы» или «путь». Однако оно постепенно стало употребляться в более широком смысле и означать также «исход», «правильное движение», «жизненный путь человека». А великий

китайский философ Лаоцзы, живший в VI в. до н. э., стал говорить о дао как о «небесном пути» или «воле неба». Дао, писал он, невидимо и неслышимо, но вездесуще и бесконечно. Оно всем управляет; никто не может послушаться дао. Оно — «глубочайшее начало» и «мать всех вещей». По сути дела, у Лаоцзы дао представляет собою не что иное как абстракцию, в которой характеризуется «естественный путь» происходящих в мире процессов, т. е. всеобщая («невидимая» и «неслышимая») *закономерность* природы. ♦

Первые философские абстракции — «логос», «дао», «архе», «апейрон» и др. — обладали еще нечетким, расплывчатым и неоднозначным содержанием. В них поначалу были слиты воедино многие смыслы, которые в последующем разделились и стали выражаться различными философскими категориями — субстанция, материя, закон, необходимость, причинность и др. Так постепенно формировался концептуальный аппарат философии (ее понятия и категории).

Философия с самого начала понималась не как собрание застывших, раз и навсегда данных истин, а как *стремление к истине*. Платон (427-347 гг. до н. э.) писал, что философия не нужна ни всезнайкам, ни невеждам. Полный невежда, не понимающий своего невежества, не способен к усвоению знаний и не заинтересован в поисках истины. А всеведущими могут быть не смертные люди, а лишь бессмертные боги, которые, владея истинным знанием, уже не имеют нужды заниматься поисками истины, и потому им незачем быть философами. Философ, по мнению Платона, всегда находится между знанием и незнанием, он занимает «срединное» положение между ними и стремится восходить от незнания к знанию, от менее совершенного знания к более совершенному. Философия есть, по словам Платона, «искусство разума и справедливости» — искусство проникать мыслью в подлинную сущность вещей и человеческих отношений. Если, например, какой-нибудь человек — военачальник, ремесленник или поэт — делает что-то мудрое, то это еще не означает, что он обладает философской мудростью. Философом он становится только тогда, когда стремится понять основания и причины человеческих действий, выяснить принципы, которыми должен руководствоваться человек в своей жизни и деятельности.

Первые успехи философии были основаны на великом открытии древних мудрецов: они открыли силу разума, силу рационального мышления. Сущность этой силы — в *логической необходимости*, т. е. в том, что из признания истинности посылок с необходимостью вытекает истинность выводимых из них следствий. Это значит, что можно устанавливать и доказывать истины на основе логических рассуждений,

470

т. е. чисто мыслительным путем, без обращения к непосредственной проверке их в опыте. Так и стали действовать философы — любители мудрости, создатели первых систем рационального знания (гл. 2, § 1.3). Философия стала пониматься ими как искусство добывать истинное знание с помощью разума, логики, мысленных выкладок. Искусство такого рода древние греки называли теоретическим. Само слово «теория» означало первоначально «страстное и сочувственное созерцание». Пифагор и его ученики использовали это слово, чтобы именовать им особое состояние умозрительного напряжения, интеллектуального вдохновения, в котором уму человека открываются новые истины. Отсюда произошло современное понимание теории как мысленной, логической конструкции, раскрывающей сущность явлений. Таким образом, философия явилась той культурной формой, в которой впервые стало развиваться теоретическое мышление.

### **ФИЛОСОФИЯ ОТДЕЛЯЕТСЯ ОТ НАУКИ**

Философия и наука в древности не различались — эти понятия были синонимами и обозначали всякое теоретическое познание вообще. Древние философы были вместе с тем и учеными. Философия выступала как наука (теоретическая наука) обо всем, что только может быть предметом познания.

Однако с течением времени теоретические (логические, математические) рассуждения постепенно все больше дополняются фактическими сведениями, полученными в опыте, ходе практической деятельности. Объем знаний о природе, обществе, человеке возрастает. И внутри философии начинают выделяться области знаний, составляющие особые научные дисциплины.

Уже в античные времена формируются как особые отрасли науки медицина, астрономия, математика, механика. В III-II вв. до н. э. в составе философского знания выделяются и приобретают относительно самостоятельное значение статическая механика, гидростатика, геометрическая оптика (в частности, особая наука о зеркалах — «катоптрика»). В этих дисциплинах обобщаются отдельные случайные наблюдения и данные практики, но

экспериментальные методы еще не используются, а многие теоретические положения являются продуктами чистого умозрения (которые впоследствии отбрасываются как необоснованный вымысел). Появляются и специалисты, сосредотачивающие свои усилия в рамках какой-либо одной из наук, — медики (Гален), астрономы (Аристарх), математики (Евклид), механики (Архимед). Чем больше расширяется круг знаний в отдельных дисциплинах, тем труднее становится быть знатоком во всех областях философии. Тем не менее многие философы античности — Эмпедокл, Демокрит, Аристотель и др. — являются универсалами, затрагивающими в своих трудах самые разнообразные проблемы теоретического познания. Так, Аристотель посвящает одну из своих книг физике, пишет основополагающие работы по логике, исследует проблемы медицины, психологии, этики, эстетики. У него можно усмотреть также зачатки зоологии, эмбриологии, минералогии, географии. Философы-универсалы, охватывающие в своем творчестве различные области науки, появлялись и в более поздние времена: Ф. Бэкон, Декарт, Галилей, Лейбниц, Рассел и др.

Но чем больше накапливается специальных знаний в разных науках, тем труднее становится объединять все эти знания в единую философскую систему. С развитием отдельных наук происходит их «отпочкование» от философии. Этот процесс особенно усиливается в результате научной революции XVI-XVII вв. Она привела к формированию экспериментального естествознания, которое перестало опираться на философские умозрения и обрело соб-

471

ственные методы построения теоретического знания — эксперимент, обобщение опытных данных, создание теоретических моделей, математическая формулировка законов природы и т. д. (см. гл. 5, §§ 3.4-3.6). Но и после фактического отделения многих наук от философии они в течение долгого времени по-прежнему считались разделами философии.

♦ Характерный исторический факт: даже в конце XVII в. Ньютон считал необходимым свой труд, заложивший основы физики, назвать: «Математические начала натуральной философии». ♦

По установившейся традиции на философию и в Новое время продолжали смотреть как на «мать всех наук», «царицу наук». Главным средством познания мира как философы, так и многие ученые продолжали считать философские рассуждения, а опытному, экспериментальному исследованию природы отводилась подчиненная роль. Данные опыта «подгонялись» под философские принципы и принимались за истину, только если соответствовали им. Предполагалось, что зная философские принципы, можно логически вывести из них решение всех встающих в науке вопросов. Так и поступали ученые в тех случаях, когда у них не хватало опытных данных.

Традиционное представление о философии как сумме всех научных знаний сохранялось вплоть до XVIII-XIX вв. Философия как бы не замечала того, что науки отпочковываются от нее и все увереннее строят свои теории не путем философских рассуждений, а с помощью собственных специальных средств и методов. Она по-прежнему продолжала претендовать на роль «матери наук». Философы, как и прежде, стремились в своих трудах «загнать» все науки в рамки единой философской системы.

Одной из последних систем такого рода была философия Гегеля. Энгельс назвал ее «гигантским недоноском»: несмотря на свой поистине энциклопедический размах, она все же не смогла воплотить в себе все богатство конкретного знания, накопленного науками к тому времени.

♦ Впрочем, Гегель не особенно заботился о согласовании своих философских идей с данными науки. Он полагал, что наука должна подстраиваться под его философию, а не философия — под науку. Он был настолько убежден в правильности своих философских построений, что считал выводы из них более достоверными, чем факты, устанавливаемые наукой. Когда однажды ему указали, что одно из положений его философской системы противоречит научным фактам, он ответил: «Тем хуже для фактов». ♦

Однако в XIX в. среди ученых и философов уже мало кто сомневался в том, что господству философии над всеми науками пришел конец. Бывшая «царица наук» лишилась власти над ними. Они и без даваемых ею указаний, без ссылок на философские системы стали успешно развивать теоретическое познание явлений.

Но если мир оказывается «поделенным» между различными науками — физикой, химией, биологией, социологией, правоведением, экономическими, медицинскими, техническими



науками и т. д., то что же в нем тогда может составлять предмет философии? Возникает впечатление, что философия, выделяя из себя разнообразные науки, не только утрачивает свой прежний статус «суммы всех наук», но и вообще лишается дела: в мире не остается никакой сферы явлений, которая не исследовалась какой-либо специальной наукой и представляла бы собою предмет философии.

♦ Вот как охарактеризовал сложившуюся ситуацию один из выдающихся философов XIX в.: «Нет больше метафизики — философия сама разрушила себя. К чему еще ее пустое имя? Все отдельные предметы розданы особым наукам... Философия подобна королю Лиру, который роздал своим детям все свое имущество и которого вслед за тем, как нищего, выбросили на улицу».<sup>267</sup> ♦

<sup>267</sup> Виндельбанд В. Прелюдии. СПб., 1904. С. 15-16.

472

Таким образом, если в период своего возникновения философия отделилась от мифологии, то дальнейшая ее эволюция ведет к отделению ее от науки.

### ФИЛОСОФИЯ ИЩЕТ СЕБЯ

Что же такое философия? В чем состоит ее сущность и специфика? Зачем она нужна и нужна ли она вообще, если науки «научились» более точным и строгим методам построения теорий, чем философские рассуждения? Имеет ли она вообще право на существование? Такие вопросы встали перед философами и до наших дней остаются предметом непрекращающихся дискуссий.

Первым, кто поставил вопрос о различии между философией и другими науками, был Аристотель. Он указывал, что каждая отдельная наука изучает некоторый вид вещей, составляющий лишь «часть сущего», тогда как философия (Аристотель называл ее «первой философией»), чтобы выделить из всей совокупности научных знаний, которые тогда считались философскими) ставит задачу постичь «общую природу сущего», т. е. то общее, что есть во всех вещах. Она исследует «первоначала» и «первопричины» всего существующего, а потому является общим фундаментом всех наук.

♦ «Наука философа исследует сущее как таковое вообще, а не какую-то часть его..., — писал Аристотель. — Философия же не рассматривает частичного».<sup>268</sup> ♦

Таким образом, в составе философского знания, согласно Аристотелю, выделяется собственно философия как наука о «всеобщем», о «первоначалах» и «первопричинах» — в отличие от других, «частных», или «специальных» наук (которые тоже считались тогда частями философии в широком смысле).

♦ Это аристотелевское представление о соотношении философии с другими науками оставалось неизменным более двух тысячелетий. В XVII в. Декарт излагал его так: «Вся философия подобна дереву, корни которого — метафизика, ствол — физика, а ветви, исходящие из ствола, — все прочие науки, сводящиеся к трем главным: медицине, механике и этике».<sup>269</sup> ♦

Обратившись к истории философии, можно заметить, что во многих философских учениях действительно речь идет о всеобщем, о первоначалах и первопричинах сущего. Но — далеко не во всех. История свидетельствует, что кроме всеобщего и первоначал философия занималась познанием очень многих вещей. Однако отсюда еще не следует, что аристотелевское определение философии как науки о всеобщем неверно. Ведь можно считать, что те, кто строил теории, относящиеся к каким-либо частным областям явлений, просто напрасно называли свои теории философскими. Главное, что вызывает сомнение в том, что философия является наукой о всеобщем, заключается в другом. Вопрос состоит в том, может ли знание о всеобщем быть *научным*,

Каким образом философия может познать то всеобщее, что есть в мире? Если она делает это путем соединения результатов, полученных науками, в общую картину мира, то никакого нового знания сверх того, что добыто науками, она достичь не может. Ибо сшивать в одно целое лоскутья истин, установленных специальными науками, не значит познавать мир. Это может быть популярным рассказом о достижениях науки, их систематизацией или художественным комбинированием, но не научным поиском новых знаний. Если же философия познает всеобщее в мире посредством обобщения результатов науки, то она превращается в собрание гипотез, которые проверить не состояни. Ибо мир в целом, как указывал Кант, есть объект, который выходит за пределы всего, что дано нам в опыте, и потому не может быть предметом научного познания. Но это зна-

<sup>268</sup> Аристотель. Соч. В 4 т. Т. 4. М., 1975. С. 276, 279.

<sup>269</sup> Декарт Р. Соч. В 2 т. Т. 1. М., 1989. С. 309.

473

чит, что философское знание оказывается непроверяемым («неверифицируемым»), а такое знание не может считаться научным. Другими словами, знание о всеобщем — это *не научное* знание. Если философия строит знание о всеобщем, то ее нельзя считать *наукой*.

Мысль о том, что философию надо исключить из числа наук, получила признание у многих философов нашего времени. Исходя из нее, сторонники позитивизма — одного из влиятельных философских течений XIX-XX вв. — стали утверждать, что нынешние науки в философии больше не нуждаются, ибо каждая из них «сама себе философия». Крайнее выражение эта позиция нашла в представлении, что время философии прошло, что она «умерла» и вслед за древней мифологией должна быть выброшена на свалку истории («Философию — за борт!»).

Однако нигилистическое отношение к философии, отрицание ее права на существование в культуре неприемлемо. Оно внутренне противоречиво: ведь даже само учение о ненужности философии есть не что иное как философия. Если философия не является наукой, то это не означает ненужности философского знания.

Позитивисты и сами признают, что за философией остается дело критического анализа науки и человеческого познания вообще. К философским соображениям приходится обращаться при решении фундаментальных проблем теоретического естествознания (о чем многократно свидетельствовали, например, творцы таких важнейших современных физических теорий, как теория относительности и квантовая механика). А что касается наук об обществе и человеке, то они в значительной своей части прямо и непосредственно опираются на философские идеи и принципы. Разработка же общих теорий, описывающих сущность человека, человеческой души, культуры, искусства, морали и других аспектов духовной жизни людей, до сих пор общепризнанно считается делом, которое относится к компетенции философии. Поэтому нельзя утверждать, что все науки уже отпочковались от философии. Этика и эстетика, например, и в наши дни по-прежнему считаются философскими науками.

По-видимому, процесс отпочкования наук от философии продолжается. Психология, став на путь экспериментальных исследований, вышла из состава философии и приобрела статус самостоятельной науки не столь давно: первая лаборатория экспериментальной психологии была создана В. Вундтом в Лейпцигском университете в 1789 г. Логика и социология отделились от философии лишь к концу прошлого века и еще до сих пор нередко по традиции считаются философскими науками. На наших глазах постепенно выходит из царства философии культурология. Возможно, что такая судьба ждет также и этику и эстетику.

Науки, называемые философскими, представляет собою области теоретического знания, не поддающегося проверке опытом. Этим они отличаются от естественных наук, отпочковавшихся от философии. Таким образом, есть основания предполагать, что существует, по крайней мере, одна общая характерная черта философии: философское знание — это теоретическое знание, истинность которого нельзя установить эмпирически, на опыте. (Правда, такая черта не является специфичной только для философии: математика также строит свои теории умозрительно и без эмпирической проверки).

Философия и сейчас продолжает искать себя, выяснять, что же она собою представляет, в чем состоит ее сущность и специфика. Видимо, уже сам этот поиск — тоже характерная черта философии. Она есть сложный и изменчивый культурный феномен, который не укладывается в какую-то раз навсегда данную рубрику. Ее нельзя подвести под понятие науки — так же

474

как и под понятие искусства или религии. Это особая форма культуры.

Ранняя история философии есть история зарождения теоретической науки. Родив ее, философия сделала великое историческое дело. Но этим культурная миссия философии не исчерпывается. Когда рожденное ею дитя встало на ноги, она не ушла с головой в жизнь своего ребенка, как это делают некоторые родители, а стала жить собственной жизнью и заниматься новыми делами. В ее истории — множество ролей, которые она играла и продолжает играть: она была и руководством к жизни, и упражнением ума, и учением о счастье и добродетели, и изощренной схоластической игрой в абстракции, и служанкой религии, и средством создания социальных утопий, и сферой мистических прозрений и откровений, и особым типом языка, и особого рода художественной «поэзией понятий»... Все

это невозможно втиснуть ни в форму науки, ни в какую-либо иную форму. Кроме одной: это все вмещается в единственную форму — в форму философии.

Разнообразие философских идей и учений настолько велико, что может казаться невозможным вообще найти что-либо общее, объединяющее их под знаком философии.

♦ Виндельбанд пишет: «С философами, по-видимому, дело обстоит приблизительно так, как с отдельными личностями, носящими имя Павла, по отношению к которым также никто бы не мог найти общего признака, *на основании которого* они носят это общее имя». Но, продолжает он, эта аналогия слишком рискованна: если ее принять, то «общая история философии была бы бессмыслицей. Она имела бы тогда ровно столько же смысла, как если бы кому-нибудь впало в голову написать историю всех людей, называвшихся Павлами». <sup>270</sup> ♦

Какова же главная нить, связывающая в единое целое разнообразные исторические варианты философии? Вряд ли ее удастся представить в виде границы, очерчивающей содержание

<sup>270</sup> Виндельбанд В. Указ. соч. С. 9.

философии. Тематика философских размышлений не имеет границ. Различные вопросы то входят в поле зрения философов, то выходят из него: философия постоянно всматривается в общественную жизнь и откликается на нужды современности, зачастую ставя вопросы, которые затем получают решение в науке и практической деятельности людей. Наряду с преходящими, временными зонами философского интереса есть и «вечные» проблемы, которые всегда составляют предмет философии: смысл жизни, соотношение материи и духа, тайна бесконечности, перспективы ожидающего человечество будущего, идеалы добра, справедливости, гуманизма и др. Но и постановка таких проблем не остается неизменной, так же как и предлагаемые философами их решения. Сущность и специфика философии, скорее всего, не столько в ее тематике, которая за исключением некоторых «вечных» проблем непостоянна, сколько в ее *выборе* своей тематики, в ее *подходе к* поднимаемым ею проблемам, в их *трактовке и способах* их решения. Короче — в *особенностях философского мышления*.

## 5.2. ФИЛОСОФСКОЕ МЫШЛЕНИЕ

### О ЧЕМ ФИЛОСОФЫ МЫСЛЯТ

Вопросы, которыми занималась и занимается философия, чрезвычайно разнообразны. Нет ничего, что когда-либо не было вовлечено в сферу философских размышлений, так же как нет ничего, что когда-либо исключалось из ее компетенции. Но все же есть нечто общее, что характеризует все проблемы, которые становятся предметом внимания философов. В *задачу философии* во все времена входит выяснение *исходных смыслов* (убеждений, установок, принципов), обуславливающих образ жизни людей. Такие исходные смыслы составляют *основания культуры*. К ним относятся самые общие

475

предпосылки, на которых базируются человеческие знания о действительности, и финальные ценности, стремление к которым определяет конечные цели человеческого поведения.

Основания культуры — это предельный, наиболее глубинный слой культурного менталитета (гл. 1, § 5.1). Он лежит как бы на самой «нижней грани» культуры — на границе сознательного и бессознательного отношения людей к действительности. Основания культуры фиксируются в языке и сознании с помощью категорий культуры. Но, как отмечалось в гл. 1, § 5.2, содержание этих категорий обычно остается полуосознанным. Задача философии в том и состоит, чтобы *эксплицировать* его, т. е. выявить, раскрыть, проанализировать и представить в логически четком виде. Философские категории — это продукты экспликации, рационализации, логико-понятийного оформления категорий культуры.

♦ «В различных типах культур, которые характерны для различных исторически сменяющихся друг друга типов и видов общества, можно обнаружить как инвариантные, так и особенные, специфические черты содержания категорий. В сознании человека каждой эпохи все эти черты сплавлены в единое целое...

С этих позиций целесообразно говорить о наличии в каждом типе культур специфического для них категориального строя сознания, который соединяет в своем содержании моменты абсолютного, непреходящего (выражающего глубинные инварианты человеческого бытия, его атрибуты) и моменты относительного, исторически изменчивого (выражающего особенности культуры исторически определенного типа общества, присущие ему формы и способы общения и деятельности людей, хранения и передачи социального опыта, принятой в нем шкалы ценностей).

Так, категории бытия и небытия выступают как фундаментальные характеристики мира в самых различных культурах. Но если сравнить, например, понимание этих категорий в античной культуре и культуре Древнего Китая, то можно обнаружить ряд существенных различий. Если мышление античного мира трактовало небытие как отсутствие бытия, в древнекитайской культурной традиции доминирует иное понимание — небытие есть источник и полнота бытия».<sup>271</sup> ♦

Инвариантные, имеющие место во всех культурах элементы содержания категорий называют *культурными универсалиями*. К таким универсалиям относятся, например, обыденные знания (о земле и небе, смене дня и ночи, жизненных потребностях человека и средствах их удовлетворения и т. п.), общечеловеческие ценности (трудолюбие, доброта, любовь, дружба и т. д.), общепринятые простейшие нормы коллективной жизни (формы семьи, сексуальные запреты, обычаи гостеприимства и пр.). Подобные универсалии могут принимать в различных культурах своеобразные формы, но никакое общество не могло бы сохраниться, если бы этих универсалий в его культуре не было.

Сочетание непреходящего и изменчивого содержания в категориях культуры ведет к тому, что философия соединяет в себе непреходящие, «вечные» проблемы с конкретно-историческими вопросами жизни общества и развития отдельных форм человеческой деятельности.

Принципиальная особенность философского мышления — в том, что оно никогда не останавливается на достигнутом. Дойдя до самых, казалось бы, последних, предельных оснований какой-либо области знания или поведения людей, философия подвергает их критическому обсуждению и стремится добраться до еще более глубоких основ. То, что в житейском опыте, религии, морали, искусстве принимается за несомненную, непоколебимую истину, для философии служит лишь отправным пунктом размышлений. Поэтому в философии есть место для самой разнообразной тематики. Она способна расцвести на любом «кусте» проблем, когда дело доходит до раскапывания его корней.

<sup>271</sup> *Степин В. С. Эпоха перемен и сценарии будущего. М., 1996. С. 13-14.*

476

Поиск исходных смыслов, которые лежат в основе миропонимания и деятельности людей, стал главной задачей философии с самых первых ее шагов. Древняя философия унаследовала от мифологии антропоцентричность представлений о мире: весь космос постигался в ней как человеческое жилище, а человек — как арена действия космических сил. В природе, как и в человеческом обществе, философы видели борьбу вражды и любви, мужского и женского начала, зла и добра, справедливости и несправедливости. Сократ учил, что главной целью философии должно быть познание человека. «Познай самого себя!» — этот призыв, увиденный им в дельфийском храме Аполлона, он истолковал как важнейшее требование к философской мудрости. Дорога самопознания должна вести человека к пониманию окружающего его мира. Античная философия в начальный период своего развития шла от изучения природы к размышлениям о человеке. Древнеиндийской и древнекитайской философии было более свойственно движение в обратном направлении: от нравственных и социальных проблем человеческого бытия она переходила к вопросам об устройстве мироздания. Но так или иначе проблема человека оказывалась в центре развития философской мысли.

Древние философы полагали, что в философском знании, как в курином яйце, можно выделить три основных слоя. Первый («желток») связан с вопросом: как следует жить? (т. е. как жить, чтобы жизнь была прекрасной?). Но для того, чтобы найти ответ на этот вопрос, надо сначала ответить на другой: как устроен мир, в котором люди живут? Это составляет второй слой философского знания («белок»). А для получения знаний о мире необходимо решить третий вопрос: как познавать мир? Решение его образует еще один слой философского знания («скорлупа»). Научить людей правильно жить — это главная цель философии.

Но чтобы добраться до желтка, нужно разбить скорлупу — а потому у Сократа, Аристотеля и других античных философов решение третьего вопроса становится основой для решения второго и затем первого.

Поиски ответов на указанные вопросы привели к формированию трех ветвей философского знания: 1) о людях и обществе, о жизни человека и делах человеческих, 2) о природе, об окружающем людей мире, 3) о познании, мышлении. В дальнейшем за философией осталось исследование лишь исходных (или, что то же самое, конечных) оснований, на которые опираются всевозможные научные знания в каждой из этих ветвей. В результате образовались три главных отрасли философии, в которых речь идет об исходных, наиболее общих принципах объяснения:

а) жизни человека и общества (сюда относятся *социальная философия, философская*



*антропология, этика и др.*),

б) познания (*теория познания*, которую называют также *гносеологией* или *эпистемологией*),

в) бытия (*теория бытия*, или *онтология*).

Наряду с этими основными разделами философского знания, где сосредоточены его наиболее фундаментальные «вечные» проблемы, в различных формах культуры также возникают вопросы, касающиеся их предельных оснований и потому имеющие философский характер. Обсуждение таких вопросов порождает множество ветвей философского знания — таких, как философия науки (и ее отдельных отраслей: философия физики, философия биологии и др.), философия искусства, философия права, философия рынка, философия денег, философия техники, философия творчества и т. д. Подобного рода «частные философии» возникают всякий раз, когда ощущается потребность разобраться в предельных основаниях какой-либо формы человеческой деятельности. И вместе с тем,

477

как только рассматриваемые философией вопросы получают удовлетворительные ответы, они попадают в сферу специальной науки. Поэтому можно сказать, что философия, готовя почву для решения встающих в ней вопросов, роет свою собственную могилу. Но от погружения в эту могилу ее спасает то, что появляются новые вопросы, которые она берется решать.

Важное место в составе философского знания занимает история философии. Можно даже сказать, что философия и история философии — это в некотором смысле одно и то же. Ибо история философии и есть философия, обрисованная в ее историческом развитии.<sup>272</sup> Нельзя разобраться в философии, не изучая ее истории.

### КАК ФИЛОСОФЫ МЫСЛЯТ?

Чем бы ни занимались философы, предмет их исследования с древности и до современности — *смыслы, т. е. имеющиеся в культуре знания, ценности, регулятивы* (и притом исходные, наиболее общие). В отличие от науки, изучающей объективную действительность, в которой люди живут, философия изучает мысли и представления о действительности. Философы редко сами занимаются открытием новых фактов, касающихся природных или общественных процессов. Они не проводят каких-либо специальных научных наблюдений и экспериментов, не ставят опыты, не используют никаких инструментов и приборов, не организуют экспедиций или полевых исследований. Единственное орудие философа — сила его собственной мысли. Исходным материалом для его размышлений обычно служит не им впервые найденная, а уже имеющаяся в культуре информация: это могут быть сведения, добытые в ходе практической деятельности людей, факты, установленные различными науками, и лю-

бые другие данные, так или иначе запечатленные в мифах, религии, искусстве и пр. Философ может подмечать такие обстоятельства, которые хотя и известны другим людям, но проходят мимо их внимания. Он может прояснять и по-новому трактовать какие-то смутные, неотчетливые представления, из которых исходят люди в своей жизни. Он может, наконец, для объяснения наблюдаемых фактов придумывать некие оригинальные, никому до него не приходившие в голову соображения, идеи, принципы. Но находить новые факты — это дело науки, а не философии. Философия же всегда пользуется фактическим материалом, который в том или ином виде уже представлен в содержании человеческого сознания, закреплен в культуре общества.

♦ «Во все времена и везде философия — это язык, на котором расшифровываются свидетельства сознания».<sup>273</sup> ♦

Изучая содержание человеческого сознания, философия имеет возможность делать выводы и о действительности, которая отражается в сознании. Но сознание людей — не зеркало, в нем не просто отражается действительность, а формируется и человеческое отношение к ней. Кроме научных знаний о действительности, в сознании содержится множество всякого рода других духовных феноменов — чувства, эмоции, желания, идеалы, фантазии, суждения здравого смысла, убеждения и предубеждения, связанные с культурными традициями, житейским опытом, индивидуальными особенностями личности. Поэтому философия, с одной стороны, строит свои суждения о действительности на более обширном и разнородном материале, чем наука. А с другой стороны, весь этот материал заставляет философию смотреть на действительность

<sup>272</sup> Емельянов Б. В., Любутин К. Н. Введение в историю философии. М., 1987. С. 16.

<sup>273</sup> Мамардашвили М. К. Философия — это сознание вслух // Как я понимаю философию. М., 1990. С. 57.

478

### Рис. 3.3

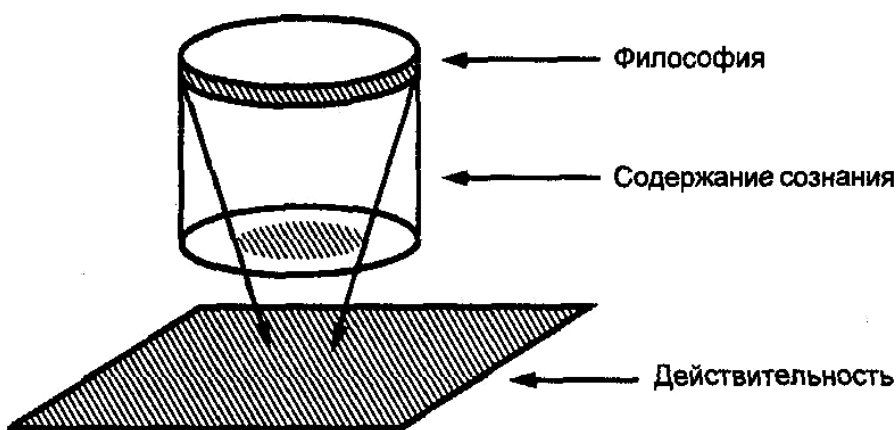

сквозь призму человеческого отношения к ней, сложившегося в определенную историческую эпоху и у определенных групп людей (рис. 3.3).

Если искусство — это самосознание культуры (§ 4.8), то философия — *сознание культуры*. Философия выводит на уровень сознания неосознаваемые или полусознаваемые исходные смыслы, предельные основания, установки, предпосылки мышления и поведения людей, анализирует, систематизирует, интерпретирует, обосновывает их.

Решение этой задачи наталкивается на немалые трудности. Во-первых, исходные предпосылки мышления и поведения, как правило, недостаточно отчетливо осознаются и формулируются. Во-вторых, они могут по-разному выделяться, поскольку иерархию своих установок люди могут выстраивать неодинаково. В-третьих, даже в одной культуре исходные предпосылки мышления и поведения могут у разных людей сильно различаться и противоречить друг другу. В-четвертых, исходные смыслы уже по определению не могут быть в рамках данной культуры обоснованы: ведь они сами являются ее предельными основаниями.

Преодолеть указанные трудности можно только одним путем: посредством *свободного выбора* идей и принципов, которые принимаются за исходные предпосылки и кладутся в основу философского учения. Это, однако, предполагает, что философ не просто берет из культуры существующие в готовом виде идеи и принципы, а должен их самостоятельно осмысливать и формулировать. Он не находит их подобно тому как кладоискатель находит запрятанные сокровища, а *изобретает и конструирует* — как инженер или архитектор, которые создают проект технического устройства или сооружения. Философия опирается на накопленный и воплощенный в культуре опыт людей, но не сводится лишь к его анализу: она выдвигает идеи и принципы, которые должны его объяснять. Она не просто отображает и фиксирует сложившиеся в культуре представления о человеке и мире, а очищает их от противоречий и неясностей, подводит под них основания и разрабатывает систему взглядов, упорядочивающую эти представления и приводящую их в единство. Философия, таким образом, — это продукт *свободной творческой деятельности человеческого разума*. Разумеется, эта свобода ограничена необходимостью учитывать имеющиеся в культуре знания, ценности, регулятивы. Однако в деле их обоснования и трактовки философ вправе предлагать собственные, оригинальные и далеко не очевидные решения.

♦ «Философское мышление всегда движется как бы между двумя полюсами: на одном оно тесно соприкасается с реалиями современной ему жизни, на другом — выходит за их рамки и создает своеобразные проекты тех общественных и духовных структур, которые могут стать основаниями будущего развития культуры. В этом смысле философия одновременно выступает квинтэссенцией наличной культуры и смысловым ядром культуры будущего, своеобразной наукой о «возможных человеческих мирах».<sup>274</sup> ♦

Философия — воплощение свойственной человеческому разуму потребности в постоянном движении за границы того, что ему известно. На этом движении основано само его существование: разум, переставший стремиться за пределы известного, мертв. А живой разум непрестанно ставит перед

<sup>274</sup> *Степин В. С. Эпоха перемен и сценарии будущего. М., 1996. С. 27-28.*

479

собой все новые и новые вопросы, подвергает критике свои собственные ответы на них и приходит к новым, более глубоким их решениям. Эта деятельность человеческого разума и приводит людей к постановке философских проблем.

Философское мышление не удел лишь избранных. В большей или меньшей мере с философскими

проблемами сталкиваются все. *Начать* философствовать легко, это может сделать и время от времени делает, наверное, каждый. Гораздо труднее *продолжить*. И самое трудное — довести философское размышление до критического анализа того, что кажется само собой разумеющимся, до выхода за рамки привычных, шаблонных представлений в область трудно осознаваемых оснований, на которых они строятся. Но зато это освобождает личность из плена предубеждений и предрассудков, делает ее способной свободно мыслить и сопротивляться внешнему насилию над ее умом.

Важнейшими предметами философских размышлений являются высшие жизненные ценности и идеалы: добро, красота, свобода, идеальное общество и т. п. Но идеалы — это не описания реально существующих объектов, а воображаемые образцы, используемые для оценки реальных объектов.

♦ Например, идеалы свободы и справедливости не являются описаниями той свободы и той справедливости, которые существовали или существуют в каком-то реальном обществе. Никогда и нигде не было общества, в котором полностью реализовались бы эти идеалы. Кто думает, что для того, чтобы узнать, что такое идеальная справедливость, надо сначала увидеть ее «в натуре», тот никогда ничего о ней не узнает. Идеальную справедливость нужно «изобрести», «придумать», мысленно вообразить. Иного пути к ее пониманию нет. ♦

Смысл, в котором человек понимает высшие жизненные ценности и идеалы, не есть что-то такое, что существует «само по себе», в готовом виде в человеческой мысли или в окружающем человека мире. Он рождается где-то на границах сознательного отношения человека к миру. Философские размышления помогают человеку определить этот смысл, сформулировать его. Но — не чужие, а свои собственные философские размышления! Ибо каждая личность уникальна и неповторима, и у каждой личности образуется свой, уникальный и неповторимый комплекс высших жизненных ценностей и идеалов. Заимствовать их откуда-то со стороны невозможно так же, как, скажем, совесть или любовь к поэзии; они должны быть сотворены, выношены, а то и выстраданы каждой личностью самостоятельно. Изучение философии дает знания, необходимые для самостоятельных размышлений, но «выучить» свои высшие жизненные ценности и идеалы по учебнику нельзя.

Итак, философская мысль имеет два источника — культура общества и конструктивное воображение личности. Ее основным методом *является рефлексия* — критический анализ установок и предпосылок человеческого сознания и поведения с целью осмысления предельных оснований культуры. «Запределивание» проблем — стремление добраться до самых глубоких основ их постановки и решения — характерная особенность философского мышления. Вот почему философия постоянно «ищет себя», т. е. занята анализом своей собственной сущности: это способ осознания ею тех представлений, из которых она должна исходить в поиске предельных оснований культуры.

Философская рефлексия может проводиться в разнообразных формах. Поэтому существует множество различных методов философского исследования.

♦ Многие выдающиеся философы изобретали оригинальные методы, с помощью которых они создавали свои учения. Вот некоторые из наиболее известных философских методов:

- Метод Сократа — майевтика (буквально: повивальное искусство), которая включает в себя иронию (критику понятий и суждений собеседника) и индукцию (наведение собеседника на осмысление и определение их общего смысла).

480

- Метод Декарта — всеобщее сомнение и поиск безусловной, не подлежащей сомнению истины («мыслю, следовательно, существую»).

- Метод Спинозы — «геометрический метод», состоящий в формулировании исходных философских аксиом и выведения из них различных следствий.

- Метод Канта — «критический метод», требующий анализа предпосылок, на которых строится человеческий опыт.

- Метод Гегеля — диалектика понятий, которая вскрывает внутреннюю логику их связи и развития.

- Метод Маркса — материалистическая диалектика, устанавливающая всеобщие законы познания и бытия.

- Метод Бергсона — интуиция.

- Метод Шлика — прояснение смысла.

- Метод Витгенштейна — логический анализ языка.

- Метод Гуссерля — «феноменологическая редукция», предполагающая описание мира «чистого сознания», содержание которого рассматривается вне его отношения к внешнему миру.

- Метод Ясперса — трансцендирование, которое заключается в познании смысла человеческого бытия («экзистенции») путем выхода за его пределы к «высшему бытию», т. е. Богу.

- Метод Гадамера — герменевтика как особого рода искусство истолкования и понимания

смыслов, содержащихся в культурных текстах. ♦

### 5.3. РАЗНОВИДНОСТИ ФИЛОСОФИИ ДВЕ ФУНДАМЕНТАЛЬНЫЕ ПРОБЛЕМЫ

Вся история философии — картина столкновения различных точек зрения, взглядов, концепций. Едва ли найдется такая философская проблема, вокруг которой не было бы споров. Поскольку проблем много, а точек зрения — еще больше, философия предстает как самый сложный лабиринт ходов и направлений мысли. Разобраться в этом лабиринте нелегко. Однако аriadниной нитью могут служить две фундаментальные проблемы, решение которых определяет основные направления философии.

Первая проблема — онтологическая: что есть действительность (реальность, бытие)? Это проблема бытия.

Вторая проблема — гносеологическая: как понять (познать, постичь) действительность? Это проблема познания.

Обе проблемы взаимосвязаны, так что решение одной из них влияет на решение другой. На протяжении всей истории философии эти проблемы остаются в центре философских дискуссий. Во всех крупных философских системах дается то или иное решение их. Это не значит, что любое философское исследование обязательно должно начинаться с постановки проблем бытия и познания. Философы могут ставить в фокус внимания любые другие вопросы, не всегда достаточно четко и однозначно формулируя свои позиции по указанным фундаментальным проблемам. Однако с древности и до наших дней эти проблемы составляют предмет особой заботы философов. Ибо позиции их по этим проблемам так или иначе влияют на решение многих других вопросов.

#### ПРОБЛЕМА БЫТИЯ

В чем смысл этой проблемы и какие вообще существуют пути ее решения?

Каждому человеку на основании собственного опыта известно о существовании двух родов явлений. Это, с одной стороны, наши ощущения, переживания, мысли, желания и вообще все то, что составляет содержание нашего сознания, нашей духовной жизни; а с другой — вещи, тела, процессы, события, имеющие место вне нашего сознания в физическом, материальном мире (к которому относится и наше тело).

Для обозначения явлений первого рода мы используем такие слова, как *сознание, мышление, дух, душа, идеальное, субъективная реальность* и т. д. Явления второго рода могут обозначаться словами *материя, мир, природа, объективная реальность* и т. д. Конечно, есть какие-то смысловые различия между понятиями «сознание», «мышление» и др., так же как и между понятиями «материя», «мир» и др. Но для нас сейчас важно не их различие,

481

а то общее, что их объединяет. Речь идет о существовании двух типов реальности — сознания, духа, мышления (не имеет значения, какими словами назвать этот тип реальности) и бытия, материи, природы (опять-таки все равно, какими словами мы этот тип реальности обозначим). Есть материальная реальность и есть духовная реальность. Кроме этих двух типов реальности, в нашем опыте нам ничего больше не дано.

То, что сознание (духовное, идеальное и т. д.) отлично от бытия (материального, объективного и т. д.) — это факт, который более или менее ясен каждому, кто имеет сознание, причем ясен до и независимо от изучения философии. Другой важный факт, который нужно ясно осознать, состоит в следующем. Явления, имеющие место в нашем сознании, — представления, мысли, желания и пр. — даны нам *непосредственно*: мы воспринимаем их в нашем «внутреннем опыте» без помощи органов чувств, мы просто переживаем их, живем ими. Иначе обстоит дело с явлениями, имеющими место в объективной действительности: они становятся нам известны только *через посредство* восприятий, представлений, мыслей. Это значит, что знания об их свойствах и о самом их существовании мы получаем лишь благодаря нашему сознанию и через него.

♦ В самом деле, что, например, представляет собою лампа на моем столе? Ее цвет, формы, размеры, свет и теплота, исходящие от нее, и вообще все наблюдаемые мною ее свойства известны мне только потому, что в моем сознании имеется образ лампы, построенный с помощью моих зрительных, осязательных и других ощущений. Это, разумеется, справедливо и по отношению ко всем прочим вещам. А что представляют собою недоступные нашему наблюдению предметы — скажем, атомы? Мы даже не имеем ощущений, которые помогли бы ответить на



этот вопрос. Все, что мы знаем об атомах, — это результаты выводов, сделанных физиками путем анализа большого количества опытных данных (полученных с помощью чувств) и долгих рассуждений. ♦

Никак иначе, кроме как через посредство ощущений, представлений, мыслей, вещи нам не даны. Таким образом, ощущения, представления, мысли обладают для нас в некотором смысле большей реальностью, чем вещи внешнего мира.

Теперь можно более ясно понять смысл проблемы бытия. Мы знаем, что вещи, природа, окружающая нас действительность — это нечто такое, о чем мы можем судить лишь опосредованно, через образы, возникающие в нашем сознании. Что же в таком случае представляют собою вещи, окружающая нас действительность? Обладают ли они, собственно говоря, самостоятельным, не зависимым от нашего сознания бытием?

На этот вопрос возможны три основных и принципиально различных ответа:

- 1) внешний мир, действительность, вещи представляют собою реальность, существующую отдельно и независимо от сознания (рис. 3.4 а);
- 2) они существуют только благодаря нашему сознанию, являются продуктами его деятельности (рис. 3.4 б);
- 3) и внешний мир, и наше сознание не являются самостоятельно существующими реальностями; и то и другое — порождения или проявления какой-то иной, «третьей» реальности — высшего первоначала, которое одно только и обладает «подлинным», самостоятельным, абсолютным, ни от чего не зависящим бытием (рис. 3.4 в).

Рис. 3.4



482

Все три логически возможных решения проблемы бытия в разных формах и вариантах разрабатывались в истории философии. В результате образовались три направления в развитии философской мысли.

### 1. Материализм.

1. *Материализм.* Странников материализма объединяет то, что они понимают под бытием объективную реальность. Для обозначения ее используется термин «материя». *Материя — это объективная реальность, существующая вне и независимо от сознания.* (Под «сознанием» здесь понимается как человеческий, так и сверхчеловеческий дух или разум.) Материалисты стремятся четко различать материальное и духовное бытие. Они подчеркивают, что существование чего-либо в мыслях, представлениях — это нечто иное, чем существование в «натуре», в материальном мире. Материя существует не так, как дух. У них разные способы существования. Объективное, независимое, самостоятельное бытие имеет только материя, тогда как сознание, дух обладают лишь «вторичным», зависимым бытием и не могут существовать «сами по себе», независимо от материи.

### 2. Феноменализм, или субъективный идеализм.

2. *Феноменализм, или субъективный идеализм.* Субъективные идеалисты доказывают зависимость внешнего мира от человеческого сознания. Они считают, что наблюдаемые нами вокруг себя вещи — это комбинации наших ощущений, т. е. феномены нашего сознания. Мир следует считать зависящим от сознания, поскольку мы можем знать его только таким, каким он представляется в нашем сознании. В крайней своей форме субъективный идеализм утверждает, что весь мир есть

всего лишь совокупность ощущений отдельного индивида (такая форма субъективного идеализма называется *солипсизмом*). Принимать солипсизм как заслуживающую серьезного внимания философию вряд ли возможно. Однако сторонники субъективного идеализма чаще всего говорят о мире как о системе феноменов, существующих в «человеческом сознании вообще», а не в сознании отдельного субъекта.

### 3. Спиритуализм (от лат. *spirit* — дух), или объективный идеализм.

3. *Спиритуализм* (от лат. *spirit* — дух), или *объективный идеализм*. Это философское направление утверждает существование высшей реальности, или субстанции, которая составляет основу всякого бытия — как окружающей человека действительности, так и самого человека с его сознанием. Эта субстанция наделяется духовной природой, что сближает объективный идеализм с субъективным. Поскольку такой субстанцией можно считать Бога, объективный идеализм близок к религии.

♦ Может показаться, что высшая реальность, порождающая все существующее, не обязательно должна быть духовной. Но если не приписывать ей духовный характер, то дело свелось бы просто к признанию того, что существует особая форма материи, из которой все возникает. И тогда вместо третьего решения проблемы бытия получилось бы первое. Таким образом, третье решение имеет смысл только в том случае, когда высшая субстанция мыслится как нематериальная, т. е. духовная. ♦

Рассматривая *рис. 3.4*, нетрудно заметить, что если убрать из схемы *3.4 в* внешний круг, то получится схема *3.4 а*. Действительно, объективный идеализм отличается от материализма тем, что надстраивает над природой, материальным бытием сверхприродное, духовное начало.

Феноменалистов и спиритуалистов объединяет то, что они в основу бытия кладут духовное начало. Поэтому их можно рассматривать как две ветви одного философского направления — идеализма. Для идеализма характерно стремление стереть грань между бытием и сознанием. Они склонны рассматривать бытие как «свойство», которое присуще прежде всего сознанию, и полагают, что бытие сознания лежит в основе всякого иного бытия.

Кроме трех рассмотренных позиций по проблеме бытия, есть еще одна, занимающая промежуточное положение между материализмом и объективным идеализмом. Она состоит в следующем:

483

материя и дух понимаются как две стороны одной и той же субстанции, т. е. они всегда существуют вместе и неотделимы друг от друга. Подобно человеческому телу, любое тело природы имеет в себе духовное начало, только степень развития последнего варьируется: от низшего уровня в «мертвой» природе до высшего у разумных существ. Такая позиция близка, с одной стороны, к объективному идеализму — только духовное первоначало не отделено от природы и не возвышается над ней, а сливается с природой. С другой стороны, она близка к материализму — только сама материя «оживляется», одухотворяется. (Чтобы изобразить эту позицию схематически, пришлось бы на *рис. 3.4 в* слить все три круга воедино.) Это решение проблемы бытия находит выражение в *гилозоизме* — учении, которое рассматривает каждое тело и весь мир как живой организм, и *пантеизме* — учении, в котором Бог и мир отождествляются, и Бог представляется как дух, слитый с природой.

История философии свидетельствует, что невозможно ни доказать, ни опровергнуть ни одну из указанных позиций по проблеме бытия. К настоящему времени среди философов интерес к попыткам построения прямой аргументации этих позиций угасает, и философские дискуссии переносятся главным образом в плоскость анализа их логических и практических следствий. При этом преимущества материалистической позиции проявляются в том, что она, как правило, более тесно и органично согласуется с результатами естественнонаучного познания мира.

### ПРОБЛЕМА ПОЗНАНИЯ

Первая постановка проблемы. Еще древние философы стали различать два пути познания: чувства и разум. Они обнаружили, что сведения, даваемые нам органами чувств, могут расходиться с выводами, полученными посредством размышлений. Чему следует больше доверять? Античные мыслители, в об-

щем, склонялись к тому, что к истине нас ведет разум. Они полагали, что с помощью чувств мы можем придти лишь к первичным, не слишком достоверным *мнениям*, которые затем должны осмысливаться разумом, чтобы достичь достоверного *знания*.

Вторая постановка проблемы получила развитие в философии Нового времени в связи с потребностями естествознания и математики. Для разработки научных теорий большое значение

имеет различие между единичными или частными суждениями, фиксирующими отдельные факты, и всеобщими и необходимыми суждениями, выражающими законы природы. Отдельные факты мы можем устанавливать на опыте. Но наш опыт всегда ограничен. Можно ли на основе ограниченного опыта устанавливать всеобщие и необходимые законы? Или же такие законы представляют собою истины разума, которые устанавливаются путем логического рассуждения без обращения к чувственным данным опыта? Математические истины доказываются чисто логически — для их обоснования не требуются свидетельства органов чувств. А как должны действовать другие науки, чтобы познать законы природы?

Таким образом, проблема познания в философии Нового времени стала ставиться как вопрос об *источнике* всеобщих и необходимых истин, законов природы. В принципе возможны три ответа на этот вопрос:

- а) источником всеобщих и необходимых истин является опыт.
- б) источником всеобщих и необходимых истин является разум.
- в) законы нельзя вывести ни из опыта, ни из разума.

В философии образовались два основных направления, в которых развивалось решение проблемы.

### 1. Эмпиризм,

1. *Эмпиризм*, признающий первый путь: наука должна опираться на опыт и устанавливать законы природы на основе разумного (логического) обобщения опытных данных.

484

### 2. Рационализм,

2. *Рационализм*, настаивающий на том, что наука должна идти по второму пути: исходить из «истин разума», из выработанных разумом понятий, и формулировать законы с помощью чисто логических рассуждений.

Особую позицию, называемую *скептицизмом*, заняли философы, вставшие на третий путь: они сомневаются вообще в возможности познания законов природы и даже в самом их существовании. Третья постановка проблемы. В философии XIX-XX вв. получает распространение поиск вневещественных и внеразумных способов постижения истины. Опыту и разуму противопоставляются инстинкт, мистическая интуиция, сверхчувственное восприятие, непосредственный контакт с высшими силами («откровение свыше») и т. д. На этой основе вступают в противоборство два направления: *рационализм в широком смысле* — как принцип рациональности, объяснимости процесса познания, включающего в себя чувственный опыт и деятельность разума, и *иррационализм*, провозглашающий существование не поддающихся рациональному объяснению вневещественных и внеразумных форм познания, которые позволяют постичь то, что недоступно науке, опирающейся на опыт и логику.

Логика развития проблемы познания. В *табл. 3.8* представлена общая логика развития этой проблемы в истории философии. В античности метод научного познания понимался как соединение чувственных данных с деятельностью разума. В Новое время такое понимание познания стало рассматриваться как *эмпиризм*; в противовес ему развивается рационализм, утверждающий, что познание законов природы может совершаться разумом без обращения к опыту (*рационализм-1*). В XIX-XX вв. эмпиризм и рационализм-1 стали объединять под именем рационализма в широком смысле (*рационализма-2*), рассматривающего по-

*Табл. 3.8*

Античность	Познание: чувства + разум		
XVII-XVIII вв.	<i>Эмпиризм:</i> источник знания = опыт	<i>Рационализм-1:</i> источник знания = разум	
XIX-XX вв.	<i>Рационализм-2:</i> рациональное познание = опыт + разум		<i>Иррационализм:</i> сверхчувственное и сверх-разумное познание

знание как рациональный процесс, и в противоположность ему выдвигается *иррационализм*. Однако развитие науки на практике не опирается на иррационалистическое понимание познавательной деятельности человека и в принципе не может идти на его основе (см. гл. 5, § 3).

## 5.4. ФИЛОСОФИЯ В КОНТЕКСТЕ КУЛЬТУРЫ

Чтобы очертить место, занимаемое философией в современной культуре, рассмотрим ее соотношение с наукой, религией и искусством.

### ФИЛОСОФИЯ И НАУКА

Философия родилась в единстве с наукой и на протяжении всей своей истории сохраняет черты

сходства с ней. Их объединяет то, что и философия, и наука представляют собою *теоретический тип знания*. Особенность такого знания состоит в том, что оно не просто описывает, а объясняет действительность. Оно опирается на логические выводы и доказательства и выражается в абстрактных понятиях.

Однако, как уже отмечалось выше, в ходе развития философии от нее отделяются науки, исследующие отдельные области явлений. При этом между философией и науками образуются различия, касающиеся не только их тематики (т. е. их предметной области): характер философского знания оказывается иным, чем в науке. Чем же отличается философское знание от научного?

### 1. Философия — знание о должном.

В отличие от науки, задача которой —

485

описывать и объяснять то, что есть (или было, будет), философия нацелена, главным образом, на описание и объяснение того, что — согласно принятым за основу идеям и принципам — *должно быть*. В философских учениях речь идет о том, как человек должен жить, к чему он должен стремиться, как следует представлять мир и место человека в нем, что надо делать для достижения истины, как нужно строить человеческие отношения, каким должно быть наилучшее устройство общества и т. д.

### 2. В философском знании содержатся идеи, которые нельзя ни доказать, ни опровергнуть.

Научное знание зиждется на прочной почве фактов. Даже самые смелые научные гипотезы должны находить подтверждение в данных опыта. Только знание, проверенное опытом, считается в науке истинным. Но философские идеи, касающиеся исходных, «предельных» оснований сознательного отношения людей к действительности, не могут быть доказаны или опровергнуты какой-то совокупностью опытных фактов. Причина этого кроется именно в «предельном» характере таких идей: «предельность» их в том и состоит, что они выходят за рамки нашего опыта и выступают как знания о том, что в опыте не дано и не может быть им верифицировано.

В самом деле, философские суждения о ценностях и идеалах опираются не на факты, а на мысли о том, что следует считать желательным, лучшим, необходимым. Никакими опытными данными проверить и обосновать истинность мыслей о ценностях и идеалах невозможно, так как эти ценности и идеалы не описываются, а создаются (осознаются, образуются, вырабатываются) в самих мыслях.

♦ Как, например, проверить истинность утверждений типа: «Человек должен быть честным и благородным» или «высшая ценность в жизни — творчество»? Факты свидетельствуют, что в действительности час-

то честные и благородные страдают, а торжествуют подлецы. Но разве отсюда следует, что надо быть подлецом? Точно так же никакие данные опыта не помогут нам выяснить, что «на самом деле» является высшей жизненной ценностью — творчество или, скажем, любовь. Каждый волен иметь на это свой взгляд. ♦

### 3. Философское знание плюралистично.

Поскольку во многих случаях философские утверждения невозможно с помощью опытных данных «окончательно» доказать или опровергнуть, постольку по одному и тому же вопросу в философии могут существовать различные точки зрения. Плюрализм мнений, взглядов, теорий, учений — необходимое условие развития философской мысли. Так, «вечные» проблемы философии обсуждаются на протяжении многих веков (например, проблемы свободы и необходимости, смысла человеческого существования и др.), но любое решение таких проблем вызывает сомнения и споры. Никакое из этих решений не является «единственно верным».

Из сказанного не следует делать вывод, что философское познание вообще не способно давать истину. Вероятно, мир настолько многообразен, что разные и даже противоречащие друг другу решения философских проблем могут содержать какую-то долю истины — каждое по-своему.

Н. Бор (который был не только выдающимся физиком, но и прекрасным философом) как-то сказал, что великая истина — такая истина, противоположность которой тоже великая истина. Это очень глубокая мысль, особенно важная в отношении философских истин. Исторический опыт свидетельствует, что в процессе развития философии постановка «вечных» проблем изменяется, понимание их углубляется, и нередко истины, казавшиеся альтернативными и несовместимыми, впоследствии сочетаются и взаимно дополняют друг друга.

Как же ответить на вопрос о том, каково соотношение между философией

486

и наукой? В принципе возможны четыре различных его решения (*рис. 3.5*):



- а) Философия включает в себя науку.
- б) Философия входит в состав науки.
- в) Философия и наука — это разные области знания.
- г) Философия и наука — это различные, но частично совпадающие, пересекающиеся области знания.

Решение (а) отражает ситуацию, сложившуюся в античности, когда все науки считались ветвями философии. Такой взгляд, однако, отражал лишь начальный этап развития философии и в последующей ее истории был пересмотрен. Решение (б) соответствует традиционному представлению об общности философии и науки. Согласно этому представлению наука вышла за рамки философии, но философия сохранила за собою статус науки и стала одной из ее областей. По традиции различные отрасли философского знания доньше называют философскими науками. Философам присуждают ученые степени кандидата и доктора наук. Однако из сказанного выше вытекает, что при наличии определенного сходства между философским и научным знанием философия все же представляет собою особую форму культуры, которую нельзя подводить под понятие науки. Решение (в), в противоположность предыдущему, игнорирует общность философского и научного знания и не учитывает реальных связей между ними.

Наиболее отвечающим действительному положению дел является реше-

*Рис. 3.5*

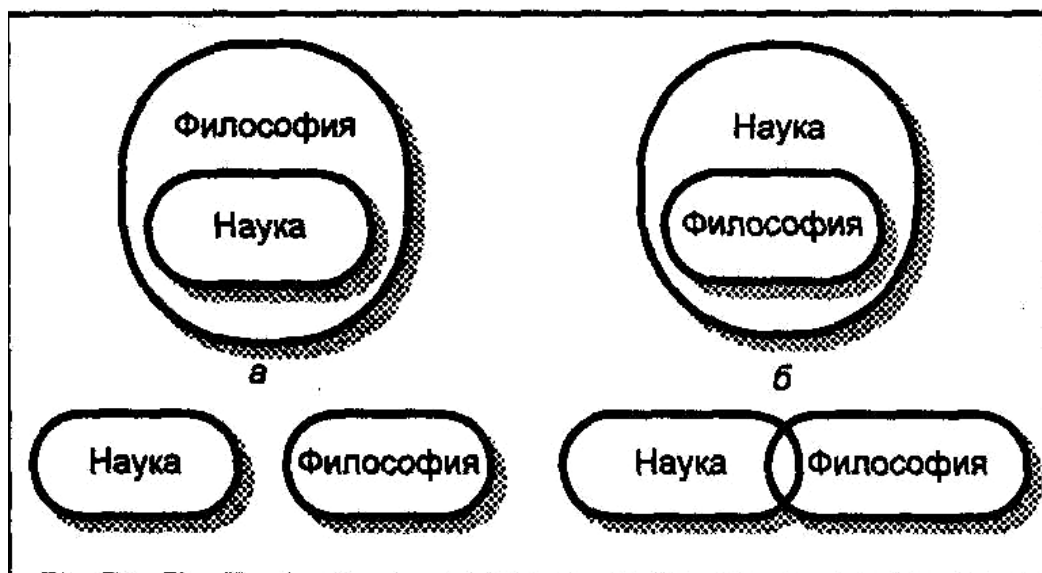

ние (г). Оно предполагает, что философское знание отличается от научного, но в то же время сохраняет связь с последним. Эта связь проявляется в том, что имеются проблемы, общие для философии и науки. К таким проблемам относятся, например, философские проблемы физики, математики, биологии и других наук. Особенно тесно связана философия с социальными и гуманитарными науками.

Науки о человеке, обществе, культуре (как их иногда называют, «науки о духе») по своему существу близки к философии, ибо вместе с нею стремятся постичь человеческое бытие, человеческий взгляд на мир. Они непосредственно опираются на философское осмысление духовной и социальной жизни человека. Философские суждения включаются в их содержание и составляют важную его часть. Подобно философскому, социально-гуманитарное знание включает в себя представления о «должном», выражающиеся в проектах совершенствования человека и общества (например, в социальных утопиях). Как и в философии, в нем есть немало недоказуемых положений и сохраняется плюрализм подходов к пониманию многих проблем, причем эти подходы в значительной мере зависят от философских позиций ученого. «Науки о духе», как их иногда называют, совместно с философией остаются в нише духовной культуры, тогда как другие (естественные, технические) науки, отпочковавшись от философии, перекочевали в нишу технической культуры (см. гл. 5, § 1.1, 3.6).

## ФИЛОСОФИЯ И РЕЛИГИЯ

В религии, как и в философии, речь идет о самых общих представлениях о мире, из которых люди должны исходить в своей жизни. Фундаментальные религиозные идеи — о Боге, о Божественном творении мира, о бессмертии души, о Божьих заповедях, которые человек должен выполнять, и т. д. — по своему характеру сходны с фило-

487

софскими. Но они в рамках религии не обосновываются, а принимаются на основе веры и не подлежат никакой критике. Философия же стремится аргументировать все свои утверждения. В отличие от религии, она постоянно подвергает критике свои собственные выводы. Религия авторитарна, она навязывает человеческому разуму определенные «сверхразумные» догматы. Философия же требует самостоятельности мышления, в ней разум не подчиняется никаким авторитетам и «высшим силам» — ни Священное Писание, ни «голос свыше», ни какие-либо другие священные откровения не являются для философии бесспорными и непререкаемыми истинами.

♦ «Философия — опасная вещь для всякой догматической религии: она заставляет людей думать».<sup>275</sup> ♦

Однако религия сближается с философией, как только ставится задача доказательства бытия Божия, рационального обоснования религиозных догматов. Постановка такой задачи ведет к образованию особого философского направления — *религиозной философии* (теологии, теоретического богословия). Решение этой задачи есть уже дело не религии самой по себе, а религиозно-философского мышления, строящего теоретическую систему оснований, на которые опирается религиозное учение. Следовательно, верующий обращается к философии, когда старается обосновать свою веру. Но религиозное учение от этого не превращается в философское: философским оказывается не оно само, а его обоснование.

Таким образом, философия и религия могут вступать в контакт. Существуют различные религиозно-философские доктрины, в которых религиозное содержание подкрепляется философской аргументацией. Но, разумеется, существует и множество философских учений, несовместимых с религией. Фи-

Рис. 3.6



лософы могут быть как верующими, так и атеистами. Соотношение философии с религией похоже на соотношение ее с наукой (рис. 3.6).

♦ Б. Рассел характеризует соотношение философии с наукой и религией следующим образом: философия, пишет он, является чем-то промежуточным между теологией и наукой. Почти все вопросы, которые больше всего интересуют философов, таковы, что наука не может на них ответить, а самоуверенные ответы теологов более не кажутся столь же убедительными, как в предшествующие столетия. «Все *точное* знание, по моему мнению, принадлежит к науке; все *догмы*, поскольку они превышают точное знание, принадлежат к теологии. Но между теологией и наукой имеется Ничья Земля, подвергающаяся атакам с обеих сторон; эта Ничья Земля и есть философия... Учить тому, как жить без уверенности и в то же время не быть парализованными нерешительностью, — это, пожалуй, главное, что может сделать философия в наш век для тех, кто занимается ею».<sup>276</sup> ♦

## ФИЛОСОФИЯ И ИСКУССТВО

Отличие философии от искусства заключается в том, что философия есть область *теоретического*, а искусство — *художественного* мышления. Философ мыслит абстракциями, поэт — художественными образами. Первый доказывает и объясняет, второй показывает и описывает. В искусстве главное — эмоциональный контакт автора с читателем, слушателем, зрителем. Художественный образ воздействует прежде всего на их чувства и через это воздействие побуждает их к размышлению (да и то не всегда). В философии же автор обращается к разуму читателя или слушателя, стремясь увлечь его за собой главным образом с помощью логики, а эмоциональные средства могут играть при этом лишь вспомогательную роль.

<sup>275</sup> Неру Дж. Взгляд на всемирную историю. Т. 1. М., 1981. С. 209.

<sup>276</sup> Рассел Б. История западной философии. М., 1959. С. 7-9.

488

Однако между философией и искусством есть много общего. Как в философии, так и в искусстве главный предмет внимания — человек, его духовный мир, его восприятие и понимание явлений действительности. И философ, и художник защищают и обосновывают определенные человеческие ценности и идеалы (один — преимущественно с помощью логической аргументации, другой — преимущественно эмоционально-эстетическими средствами). Оба они стремятся донести до других свое видение мира, сделать доступными и понятными для других свои духовные прозрения и прорывы в неведомое.

Как поймет человек то, что хочет выразить в своем произведении композитор или поэт, какой отклик вызовет оно в его душе, — это зависит не только от автора, но и от данного человека. Каждый может истолковывать улыбку леонардовской Джоконды по-своему. Точно так же и понимание философских идей оказывается неоднозначным. Трактовка смысла и значения философских произведений, как и творений искусства, меняется в зависимости от культурно-исторических условий, происходящих в обществе процессов, социального положения человека, его индивидуальных особенностей.

Подобно шедеврам искусства, труды великих философов не стареют. В каждую эпоху в них обнаруживается что-то ранее недооцененное, непонятое и неистолкованное, в результате чего они приобретают новый смысл и актуальность. Поэтому они всегда остаются современными.

В философии, как и в искусстве (в отличие от науки), изучение книг и учебников, кратко суммирующих все, что сделано предшественниками, не может заменить непосредственного знакомства с их творчеством. Можно изучить эйнштейновскую теорию относительности по учебнику, ни разу не заглянув в работы самого Эйнштейна. Но нельзя разобраться в марксизме, не читая Маркса. Для овладения философией самостоятельное чтение классических философских произведений столь же необходимо, как необходимо собственными глазами видеть, скажем, картины Левитана или Сальвадора Дали, для того чтобы в полной мере понять и оценить их. Никакие описания и объяснения здесь не могут заменить подлинника.

Из разнообразных видов искусства ближе всего к философии литература и поэзия. Не случайно многие из крупнейших деятелей человеческой культуры были одновременно и видными философами, и прекрасными писателями (Цицерон, Вольтер, Руссо, Гете, Толстой и др.).

Нередко литературно-художественное произведение, написанное в форме поэмы или романа, несет в себе глубокое философское содержание (хотя далеко не всякие философские идеи могут быть выражены в такой форме). Подобного рода произведения трудно однозначно отнести либо в область искусства, либо в область философии.

♦ В мировой художественной литературе имеется множество произведений, в которых ставятся и обсуждаются серьезнейшие философские вопросы: «Божественная комедия» Данте, «Рубайята» Омара Хайяма, «Фауст» Гете, романы Достоевского «Преступление и наказание» и «Братья Карамазовы», Т. Манна «Доктор Фаустус» и «Иосиф и его братья», О. Хаксли «Желтый Кром» и «О дивный новый мир», Г. Гессе «Игра в бисер», и др. Иногда в художественных произведениях встречаются вставки, в которых автор, переходя с художественно-образного языка на язык философской теории, в систематической форме излагает свою философскую концепцию по какой-либо проблеме. Так, Л. Толстой в эпилоге «Войны и мира» помещает настоящий философский трактат о свободе и необходимости в истории, а Т. Манн в свою «Волшебную гору» включает философское исследование проблемы времени. Наоборот, некоторые философы прибегают к литературно-художественным жанрам для выражения и популяризации философских концепций. Это делали, например, крупнейшие представители современной философии экзистенциализма Ж.-П. Сартр и А. Камю. Существуют произведения, которые можно отнести к художественно-философской прозе («философские эссе»). В таком стиле писали русские мыслители П. Чаадаев и В. Розанов, дат-

489

ский философ С. Кьеркегор, немецкий философ Ф. Ницше и др. Блестящим примером этого жанра является знаменитая «Исповедь» Л. Толстого. Следует заметить, что все сколько-нибудь крупные философы даже в самых строгих философско-теоретических трудах не пренебрегали возможностями художественно-образного выражения мысли. ♦

Таким образом, философия и искусство, будучи разными формами духовного творчества, тем не менее частично пересекаются друг с другом. Соотношение их аналогично соотношению философии с наукой и религией (рис. 3.7).

Подводя итоги, можно сделать вывод, что философия, будучи особой, от-

Рис. 3.7

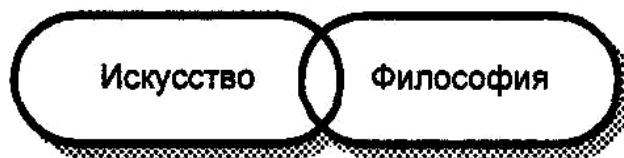

носителем самостоятельной области духовной деятельности, отличающейся от других областей целым рядом особенностей, вместе с тем имеет много общего с наукой, искусством, религией. Границы, отделяющие ее от них,

Рис. 3.8



не являются жестко определенными. В целом, соотношение ее с наукой, искусством и религией можно изобразить следующей схемой (рис. 3.8).

## 5.5. ФУНКЦИИ ФИЛОСОФИИ

Вопрос о функциях философии — это вопрос о том, какую роль она играет в жизни людей, как и для чего используется ими философское знание. Рассмотрим следующие основные функции философии: мировоззренческую, социальную и методологическую.

### МИРОВОЗЗРЕНЧЕСКАЯ ФУНКЦИЯ

Каждый отдельный человек, живя в определенной культурной среде, приобретает свой жизненный опыт в этой среде. Осваивая содержание культуры через язык, воспитание, обучение, общение, он воспринимает — по крайней мере, частично — сложившуюся в данной культуре картину мира (гл. 1, § 5.6). Она закрепляется в его сознании и подсознании как фундамент его ментальности, и на нее он опирается в своем поведении — независимо от того, в какой степени он осознает ее существование в своей голове. Тот вид, в котором картина мира предстает в уме индивида, составляет его мировоззрение (миропонимание, мировосприятие, мироощущение).

Понятие мировоззрения не поддается достаточно четкому определению. В обыденной речи и в философской литературе его смысл толкуется по-разному. Однако отсутствие общепринятого определения этого понятия не означает, что при употреблении его неизвестно, что имеется в виду. Можно выделить такие основные характеристики мировоззрения:

- оно включает в себя некоторую совокупность общих взглядов человека на мир и свое место в мире;
- эти взгляды представляют собой не просто знания о действительности, а такие знания, которые стали убеждениями;
- мировоззрение определяет направленность личности, ее жизненные позиции, цель и смысл ее жизни; оно проявляется в поведении личности.

Существуют разнообразные виды и варианты мировоззрений, в которых указанные характеристики выступают по-разному. В первобытном обществе было свойственно мифологическое мировоззрение. Одним из наиболее широко распространенных в обществе с древности и до наших дней является религиозное мировоззрение. В борьбе с ним развивается атеистическое

490

мировоззрение. Стремление решать мировоззренческие вопросы на основе науки приводит к формированию научного мировоззрения. Говорят также и о более частных формах последнего — естественнонаучном, гео- и гелиоцентрическом, механистическом и других вариантах научного мировоззрения.

Возможны различные модификации мировоззрения, но все они так или иначе культурно



обусловлены и составляют основу ментальности человека. Какое же отношение имеет к мировоззрению философия?

Философские размышления — это средство разработки мировоззрения. В создаваемых философами системах, учениях, концепциях, в конечном счете, выражаются, обобщаются, систематизируются, аргументируются разнообразные варианты имеющихся у людей мировоззренческих взглядов и убеждений. Это и позволяет идеям, рожденным в головах философов, получить признание и распространение в обществе.

Таким образом, мировоззренческая функция философии состоит в том, что философия выступает как средство выражения, систематизации и обоснования мировоззрения, как теория решения мировоззренческих вопросов.

Люди, мало задумывающиеся над мировоззренческими вопросами, составляют свое мировоззрение из нахватавшихся в беспорядке отдельных фрагментов имеющейся в культуре картины мира. Поэтому их мировоззрение оказывается несистематизированным, наполненным нестыкующимися и противоречивыми ментальными комплексами. Оно, как правило, страдает отсутствием основательности и широты, нетвердостью или, наоборот, догматичностью. Если к тому же оно формируется на ограниченной базе личного жизненного опыта и узкого культурного кругозора, то содержание его будет бедным и неустойчивым. А это неминуемо найдет выражение

в нетвердости убеждений, непоследовательности поведения, духовной слабости и шаткости жизненных позиций. Незрелость мировоззрения есть признак незрелого ума. Сознательная выработка мировоззрения — важное условие духовного развития личности.

Можно, конечно, прожить всю жизнь со стихийно сложившимся мировоззрением, без философских раздумий над его содержанием. Но очень часто узость, поверхностность, противоречивость мировоззрения, обусловленные его философской непроработанностью, ведут к неумению ориентироваться в сложностях современной общественной жизни и культуры, к потере жизненных ориентиров и как следствие — к жизненным неудачам и неудовлетворенности своей судьбой. Можно пытаться собственными силами преодолевать все мировоззренческие трудности и наводить порядок в своих мировоззренческих представлениях. Однако вряд ли разумно заново «изобретать велосипед», пренебрегая многовековой мудростью и опытом решения мировоззренческих вопросов, накопленным в философии.

♦ Поэтому следует прислушаться к совету древнего мудреца, греческого философа Эпикура (341-270 г. до н. э.): «Пусть никто в молодости не откладывает занятия философией, а в старости не устает заниматься философией; ведь никто не бывает ни незрелым, ни перезрелым для здоровья души». <sup>277</sup> ♦

## СОЦИАЛЬНАЯ ФУНКЦИЯ

Многие философы питали надежду, что в конце концов когда-нибудь удастся установить некие абсолютные, незыблемые и вечные исходные принципы философии и построить на них всю систему человеческих знаний. Считалось, что для поиска таких принципов необходимо отвлечься от преходящих событий быстротекущей жизни, ибо

<sup>277</sup> Материалисты Древней Греции: Собрание текстов Гераклита, Демокрита и Эпикура. М., 1955. С. 208.

491

вечное и незыблемое лежит где-то вне их. Существовала традиция видеть в философии занятие, требующее отрешенности от суеты мирской и погружения в царство «чистой мысли».

Однако представление о том, что философия может развиваться в отрыве от жизни, от практики, есть не более чем иллюзия. Философские проблемы — не досужие выдумки кабинетных умов, и споры о них не просто личное дело каких-то сварливых «любителей мудрости», не желающих договориться между собою. В философии формулируются проблемы, поставленные, в конечном счете, жизнью, а в философских дискуссиях идет поиск их решений, соответствующих потребностям различных социальных групп, народов, общества в целом или личности на том или ином этапе истории.

Социальная функция философии состоит в том, что с ее помощью в каждую историческую эпоху осмысливаются главные проблемы общественной жизни и перспективы дальнейшего развития общества. В сфере философии общество как бы осознает само себя, свое прошлое, настоящее и будущее, свои достоинства и недостатки, достижения и потери. В философии обобщаются характерные черты культуры народа и эпохи. Она выступает как своего рода «ядро» культуры, как ее «живая душа», «мозговой центр», оказывающий существенное, хотя и не всегда заметное без специального анализа, влияние на ее развитие. Поэтому изучение философии — путь в культуру.

♦ Известный мыслитель, много занимавшийся изучением культуры, А. Швейцер, вероятно, не слишком преувеличивает, утверждая: «Кант и Гегель властвовали над умами миллионов людей, которые за всю свою жизнь не прочли ни одной строки из их сочинений и даже не подозревали, что повинуются им».<sup>278</sup>

И, по-видимому, следует согласиться с Б. Расселом: «Чтобы понять эпоху или нацию, мы должны понять ее философию, а чтобы понять ее философию, мы должны сами в некоторой степени быть философами».<sup>279</sup> ♦

Социальная функция философии многообразна по своему содержанию и складывается из ряда взаимосвязанных между собой функций (или «подфункций»).

*Критическая функция.* Важной задачей философской мысли в каждом обществе является анализ и критика существующей социальной действительности. Особенностью философской критики выступает то, что она не просто вскрывает имеющиеся в действительности недостатки, а направляет главный удар против укоренившихся догм, стандартов мышления, «привычек сознания», которые незаметно для людей властвуют над их умами, подобно шорам мешают им увидеть действительность в истинном свете и понять, что нужно делать для ее улучшения.

Свойственный философии критический дух часто вызывает недовольство властей, которые чувствуют опасность свободного философского мышления, способного подорвать их авторитет. Поэтому философия далеко не всегда встречает одобрение со стороны власти имущих. Поддерживая официальных, «прирученных» философов, они нередко подвергают гонениям мыслителей, рискующих высказывать опасные для них идеи.

♦ «Я всех философов в чухотку вгоню», — сказал как-то великий князь Николай Павлович незадолго до того, как он стал Николаем I.

В нашей стране после Октябрьской революции марксистская философия была возведена в ранг официальной философии государства и скована требованием пропагандировать «преимущества социализма», создаваемого под руководством партии и правительства. Всякое философское инакомыслие пресекалось. Философия, по существу, была лишена возможности выполнять критическую функцию. Это явилось одной из причин догматизации общественного

<sup>278</sup> Швейцер А. Культура и этика. М., 1973. С. 79.

<sup>279</sup> Рассел Б. История западной философии. М., 1959. С. 8.

492

сознания. Многие замечали «отдельные недостатки», но вопреки всякой очевидности считали их лишь «пережитками капитализма», которые в результате «великих завоеваний социализма» постепенно устраниются из нашей жизни. ♦

*Прогностическая функция.* Философское мышление необходимо для прогнозирования изменений социальной действительности. В философии рассматриваются и обсуждаются логически возможные варианты развития общества, вырабатываются и обосновываются идеалы, стремление к которым должно определять общественный прогресс. Намечаемые сначала в сфере философии пути и принципы совершенствования общества затем кладутся в основу конкретных социально-экономических и политических программ его развития.

*Идеологическая функция.* В социально неоднородном обществе интересы и стремления различных классов и социальных групп сталкиваются, вступают в противоречие друг с другом. Философия, отражая общественную жизнь эпохи, не может уйти от этого факта. В философских учениях находят выражение интересы, стремления, идеалы, надежды разных социальных слоев общества. Это делает ее ареной борьбы различных идеологий.

В философских учениях развивается и обосновывается идеология определенных классов и социальных групп. В этом заключается идеологическая функция философии.

Идеологическую функцию философии нельзя понимать упрощенно — как унижающее «приспособленчество», как «обслуживание» той или иной социальной группы, при котором философы, желая во что бы то ни стало защитить ее интересы, утрачивают объективность, жертвуют истиной и начинают проповедовать даже заведомую ложь, лишь бы она была на пользу этой группе. Есть философы и такого сорта. Но философия, не стремящаяся к истине, перестает быть философией. Философ, предающий истину, предает и философию.

Идеологическая функция философии состоит не в том, чтобы всеми правдами и неправдами «защищать» интересы какого-то класса, а в том, чтобы отразить имеющееся в обществе разнообразие социальных позиций, идеалов и жизненных ценностей. Это чрезвычайно важное дело, поскольку только в столкновении разных идеологий могут совершенствоваться представления о средствах решения социальных проблем и путях общественного прогресса. Было бы неверно думать, что каждое философское учение четко и однозначно «привязано» к интересам одного определенного класса и защищает только их. Нередко в одном и том же философском учении

содержатся идеи, выражающие интересы разных классов и слоев общества. Кроме того, философы обсуждают и такие проблемы, которые не затрагивают ничьих классовых интересов. Создаваемые выдающимися мыслителями философские учения, каково бы ни было их идеологическое значение, заключают в себе общечеловеческое содержание, защиту и развитие общечеловеческих ценностей и идеалов.

## МЕТОДОЛОГИЧЕСКАЯ ФУНКЦИЯ

Метод — это способ действий. Совокупность методов проведения какой-либо работы называют методикой, а знания о методах и методиках — методологическими знаниями. В каждой сфере человеческой деятельности имеются свои специфические методы. Соответственно в каждой из них формируется и специфическая система методологических знаний — методология этой деятельности.

♦ В политике есть методы компромисса и методы обострения политической ситуации; в управлении хозяйственной деятельностью — административно-командные и экономические методы; в педагогике — различные методы воспитания, преподавания, контроля знаний учащихся, организации учебного коллектива; в науке — разнообразные методы исследования: общенаучные (наблюдение, эксперимент, моделирование

493

и др.) и специальные, используемые в каких-то отдельных науках (метод рентгено-структурного анализа, метод «меченых атомов», методы решения дифференциальных уравнений, методы медицинской диагностики и т. п.). ♦

В каждой сфере деятельности методология включает в себя знания разных уровней — от конкретных описаний узкоспециальных методов и методик до общих представлений о фундаментальных принципах построения всякой человеческой деятельности вообще. Но на своих «верхних» уровнях, касающихся . самых общих методов, принципов, форм человеческой деятельности, методология всякого вида деятельности втягивается в область философской проблематики. Из философских представлений о мире и человеке вытекают методологические рекомендации, которые помогают ориентироваться в окружающей человека действительности и позволяют во всех сферах деятельности определить — пусть хотя бы в самой общей и предварительной форме — какие-то исходные позиции для поиска путей, ведущих к цели. Это особенно важно в тех случаях, когда приходится сталкиваться с принципиально новыми задачами, методы решения которых неизвестны и их еще предстоит найти.

♦ В 1930-х гг. было обнаружено, что при бета-распаде нарушается баланс энергии. Многие физики поняли этот факт как нарушение закона сохранения энергии. Но В. Паули в 1931 г. подошел к его объяснению иначе. Руководствуясь принципом причинности, он предположил, что должна быть причина нарушения энергетического баланса и такой причиной является испускание какой-то неизвестной частицы, уносящей энергию. Это привело его к открытию нейтрино (экспериментально ее существование было доказано лишь через 28 лет). Таким образом, философский *принцип причинности* служил В. Паули методологическим ориентиром в поисках принципиально нового теоретического объяснения эмпирического факта. ♦

Методологическая функция философии обусловлена тем, что в ней вырабатывается самое общее методологическое знание, которым можно руковод-

ствоваться во всех сферах человеческой деятельности. Формулируемые в философии общеметодологические идеи и принципы конкретизируются применительно к особенностям той или иной деятельности и используются для развития и обоснования ее специфических методов.

В различных сферах человеческой деятельности методологическая функция философии реализуется по-разному. В жизни отдельной личности она проявляется через влияние мировоззренческих убеждений на выбор целей и способов поведения. В социально-политической практике механизм ее действия связан с социальной функцией философии. В искусстве методологическая функция философии выражается в воздействии на развитие художественного стиля, на общую ориентацию художника в жизни, на понимание им смысла своего творчества.

Очень важна методологическая функция философии в научном познании. Она проявляется через многообразные механизмы влияния философии на развитие науки. К философии приходится обращаться при решении вопросов о том, что такое истина и по каким признакам ее можно отличить от заблуждения, что такое научный факт и научный закон, каким критериям должны соответствовать научные гипотезы, при каких условиях можно считать теорию подтвержденной, а при каких — опровергнутой, и т. д. Все это — общеметодологические вопросы научного познания. А кроме того, в каждой специальной науке имеются и свои философско-методологические проблемы, связанные с истолкованием ее отдельных результатов, с оценкой степени их достоверности и обоснованности и пр.

Важную методологическую роль в науке выполняют философские категории — такие, как пространство, время, качество, количество и др. Они служат своего рода сеткой, сквозь которую мы воспринимаем мир. Эта сетка как бы накладывается на исследуемый объект

494

и определяет программу его исследования; в соответствии с ней ученый стремится выяснить пространственные, временные, качественные, количественные и иные особенности этого объекта. С помощью философских категорий определяется смысл научных понятий: понятие «подводится» под соответствующую категорию и этим дается самая общая характеристика его значения.

♦ Например, в учебниках физики пишется: «кварк — это элементарная частица...», «спин — это свойство...», «диффузия — это процесс». Здесь понятия «элемент», «частица», «свойство», «процесс» являются философскими категориями. Подводя определяемое понятие под ту или иную философскую категорию, мы в самом общем виде указываем его смысл. ♦

Особенно велика роль философских идей в революционные периоды развития науки, когда она стоит на пороге возникновения принципиально новых теорий. Философские идеи при этом выполняют *эвристическую* функцию, выступая в качестве методологических средств для определения и оценки путей и перспектив дальнейшего развития научного знания. Они выполняют также *селективную* функцию, поскольку используются для выбора (селекции) исходных принципов теории, на основе которых формулируются ее законы. Им свойственна еще и *конструктивная* функция, состоящая в том, что с их помощью строится истолкование (интерпретация) «физического смысла» новых теорий и объяснение их места и роли во всей системе научных знаний.

Таким образом, союз науки с философией является необходимым условием прогресса научного познания.

## 5.6. ОБРАЗ ФИЛОСОФИИ

Положение философии в культуре таково, что она, с одной стороны, представляет собою нечто всем знакомое, поскольку каждый в своей жизни так или иначе сталкивается с мировоззренческо-философскими вопросами и в большей или меньшей степени философствует; а с другой стороны, она требует глубокой эрудиции и развитых навыков абстрактного мышления, так что на профессиональном уровне ею могут заниматься лишь немногие. «Простые люди», задумываясь иногда над такими вещами, как смысл жизни, свобода, истина, бытие Божие и т. д., не имеют возможности опереться в своих размышлениях на традиции и результаты многовековой философской разработки этих проблем. Книжная философская премудрость представляется им малопонятной. Ее логические тонкости, длинные и извилистые пути рассуждений, ускользающие от понимания абстракции кажутся излишними умствованиями. Широкой публике философия известна, главным образом, понаслышке. На этой основе формируются представления о ней, получающие распространение в культуре, — *образы философии*.

В свою очередь, сложившиеся в культуре образы философии оказывают влияние на работу философов-профессионалов. У них возникает соблазн подстроить философию под тот или иной ее образ. Выдающиеся философы не поддаются этому соблазну — они улавливают глубинные потребности культуры и ориентируются на собственное осмысление задач философии. Но развитие философской мысли на пределе ее возможностей требует больших затрат интеллектуальной энергии, критического отношения к общественному мнению и способности противостоять его давлению. В то же время в обществе всегда возникают сиюминутные запросы, ответ на которые ожидают от философии. Поэтому во всяком обществе существует «облегченная» философия, нацеленная на «злобу дня» и освещающая волнующие публику проблемы так, как того требуют обстоятельства (государство, социальная группа, общественное мнение и пр.). Она строится в соответствии с определенным образом философии,

495

который имеет место в общественном сознании.

Существуют некоторые типичные образы философии, присутствующие в сознании широкой публики в различных социально-исторических условиях.



## ФИЛОСОФИЯ КАК ВЫСШАЯ МУДРОСТЬ

Такой образ философии возник в античные времена. Философия считалась в Древней Греции весьма престижным занятием. Именоваться философом было почетно. Философы-мудрецы пользовались общественным признанием и имели огромный авторитет среди своих современников.

Отношение к философии как к высшей мудрости сохраняется в обществе и в наши дни, хотя и не является столь общепризнанным, как это было в античности. Такой образ философии существует в умах разных людей — и тех, кто более или менее основательно изучал ее, и тех, кто мало знаком с нею, но в силу каких-то личных причин склонен испытывать к ней почтение. Высказывания о философии в этом духе можно встретить в художественной литературе разных исторических эпох.

♦ Вот несколько примеров.

- «Философия — совокупность больших знаний и высокого ума. Это сверкающее облако, на которое наступил Христос, возносясь на небо» (А. Дюма, «Граф Монте Кристо»).
- «Если понимать философию в ее истинном значении, то на самом деле жалок тот, кто не философ, т. е. тот, кто не дошел до возвышенного понимания жизни» (Э. Ренан).
- «Философия награждает меня головной болью, но зато приносит удовлетворение душе» (Б. Шоу).
- «Философия — та никогда не подведет. Исчерпать ее невозможно. Она многообразна, как человеческая душа. В ней есть величие, поскольку она занимается познанием мира в целом. Она трактует о Вселенной, о Боге и бессмертии, о цели и смысле жизни, о способностях человека и о пределе этих способностей; и если она не может ответить на вопросы, которые преследуют человека на его пути через темный и таинственный мир, то хотя бы убеждает его сносить свое невежество без ропота. Она учит смирению и вливает мужество. Она пленяет не только интеллект, но воображение; и дилетанту — вероятно, намного больше, чем профессионалу, — она дает пищу для размышлений и грез, которыми приятнее всего коротать часы досуга» (С. Мозм).

Однако восхваление философии далеко не всегда связано с глубоким пониманием ее идей. Образ философии как высшей мудрости — это картина, сюжет которой определяется тем, кто ее рисует. То, что принимается за высшую философскую мудрость, на самом деле подчас оказывается всего лишь набором весьма тривиальных истин. Характеристики философии, которые выражают возвышенное представление о ней, нередко выглядят очень красиво, но имеют неясный смысл. Например, философия — «золотой крест над храмом познания».<sup>280</sup> Эта, на первый взгляд, чрезвычайно высокая оценка философии может пониматься и как признание, что она есть лишь внешний элемент храма, который украшает его и символизирует его предназначение, но для тех, кто находится внутри него, не виден и никакой роли в их делах — т. е. в познании — не играет. ♦

## ФИЛОСОФИЯ КАК БЕСПЛОДНОЕ УМСТВОВАНИЕ («ИГРА В БИСЕР»)

В этом образе отражается реакция на недоступный обыденному сознанию уровень абстрактности философского мышления. Будучи не в силах разобраться в том, что философы делают, обыденное сознание относится к философии как к далекому от жизни, ненужному и бесполезному занятию.

Представление о бесплодности философии варьируется — от допущения, что она все же имеет какой-то смысл, до полного отрицания ее права на существование.

♦ Еще во II в. римский писатель Авл Геллий советовал читателям: «Ознакомьтесь с философией нужно, но углубляться в нее не следует».

У К. Чапека в повести «Фабрика Абсолюта» изобретатель Марек говорит: «В философии я ни шиша ни смыслу, для инженера она лес темный, но что-то все-таки в ней есть».

<sup>280</sup> См.: *Маковельский А. О.* Введение в философию. Казань, 1915. С. 23.

496

А героиня одной из современных повестей (А. Курочкин, «Смерть экзистенциалиста») замечает: «В наше время философией интересоваться нельзя. Можно или жить ею, или жить без нее. А флиртовать с ней вредно для здоровья».

Однако в художественной литературе зачастую образ философии предстает в гораздо более мрачных красках.

Г. Флобер в сатирическом «Лексиконе прописных истин» дает рекомендации, отражающие принятые в обществе взгляды: «Философия — следует издеваться. Метафизика — смеяться над ней: это служит доказательством высокого ума».

«Системы, подобные Кантовой или Гегелевой, ничем существенно не отличаются от тех карточных пасьянсов, с помощью которых женщины разгоняют тоску существования» (А. Франс, «Сад Эпикура»).

О том же говорит и герой рассказа современного югославского писателя А. Шоляна «Как я стал астрологом»: «Читаю философию. И что же я вижу... Философы эти хваленые пишут так, словно на картах гадают. Все, правда, сходятся в одном, говорят, дальше будет лучше. Ну, да ведь и я это

своим клиентам обещаю».

В русской культуре XIX-XX вв. пренебрежительное мнение о философии нашло выражение у многих писателей.

Символичен образ заблудшего философа у Гоголя в «Вие»: «Философ, пошаривши ногами во все стороны, сказал наконец отрывисто: „А где же дорога?“».

Достоевский в романе «Братья Карамазовы» устами семинариста Ракитина убеждает: «Ты о расширении гражданских прав человека хлопочи лучше али хоть о том, чтобы цена на говядину не возвысилась; этим проще и ближе человечеству любовь окажешь, чем философиями». А в одной из «Записных тетрадей» Достоевского есть запись: «Что такое философ? Слово философ у нас на Руси слово бранное и означает: дурак».

В романе Н. Островского «Как закалялась сталь» один из персонажей — грузчик — вспоминает, как некий гимназист рассказывал ему, что «черт знает когда в Греции были такие ученые, что много о себе понимали, называли их философами... Лучшим спецом из них считался тот, кто сорок раз докажет, что черное — то белое, а белое — то черное. Одним словом, были они брехуны». И на экзамене в университет он отвечал так: «Философия... это одно пустобрехство и наводка теней. Я, товарищи, этой бузой заниматься не имею никакой охоты». ♦

Образ философии как оторванной от реальных людских нужд «игры в бисер»<sup>281</sup> в XX в. культивируется иногда и самими философами, которые углубляются в узко специальные вопросы и пишут труды на «птичьем языке», недоступном пониманию непрофессионалов. «Философия в наше время — это дело, в котором дай бог разобраться специалистам, а постороннему нечего и надеяться постичь ее тонкости», — предупреждает С. Моэм. По словам одного из американских философов, в США «философия превратилась в изолированную область знания, пользующуюся все меньшей и меньшей популярностью в интеллигентских кругах общества». Но тем не менее, продолжает он, «философский дух продолжает жить, несмотря на все невзгоды».<sup>282</sup>

## ФИЛОСОФИЯ КАК ИДЕОЛОГИЯ

Идеологическая функция философии привлекает к ней внимание государственной власти и политических партий. Они стремятся использовать философию для обоснования и разработки своей идеологии. В условиях жесткого государственного режима обществу обычно навязывается официозная философия, которая пользуется поддержкой власти. Она преподается в учебных заведениях, пропагандируется в печати, охраняется цензурой и т. д. В результате идеологическая функция философии становится основой ее образа в общественном мнении. Философия на основе этого образа трактуется как служанка идеологии и даже сводится к ней. Специфика философского сознания при этом в значительной мере утрачивается.

Превращенная в теоретизированную идеологию философия догматизируется и закостеневаает в оболочке раз навсегда сформулированных принципов. Она

<sup>281</sup> «Игра в бисер» — роман Германа Гессе, в котором речь идет о культуре, замкнувшейся в себе и лишенной реального жизненного содержания.

<sup>282</sup> Бранч Т. Рубежи американской философии // Америка. 1978. № 262. С. 2, 4.

497

теряет свободу мысли, отрекается от бесстрашного углубления в предельные основания культуры и смелого конструирования новых моделей человеческого бытия, перестает выполнять критическую функцию по отношению к обществу, в котором существует. Все это вызывает негативное отношение к ней у мыслящих людей, не находящихся в ее содержании того, что философия призвана давать. Но когда инакомыслящие философы подвергаются преследованию и труды их до публики не доходят, никакой другой философии публика не знает. Негативное отношение к официозной идеологизированной философии распространяется на всю философию и запечатлевается в ее образе.

Так обстояло дело в советском обществе, где установилось господство единственной философии — догматизированной и примитивизированной философии марксизма-ленинизма, приспособленной к обоснованию и защите «линии КПСС». Образ философии как партийно-государственной идеологии социалистического общества прочно вошел в сознание советских людей. Философы в общественном мнении представлялись (и в большинстве были на самом деле) не столько свободными мыслителями, сколько «верными последователями» основателей марксистско-ленинского учения и «преданными пропагандистами» дела партии. В культуре социализма такой образ философии удерживался еще и потому, что никакие другие философские направления не могли соперничать с марксистским учением: их просто «не впускали» в культуру — они служили лишь материалом для критики. Только после того, как рухнуло установленное властью господство марксистской идеологии в общественном сознании, образ философии как идеологии

стал постепенно развеиваться. Современные студенты уже не принуждаются системой преподавания философии к формированию этого ее образа.

### **ФИЛОСОФИЯ КАК САМОСТОЯТЕЛЬНЫЙ ВЗГЛЯД НА ЖИЗНЬ**

Среди людей, не занимавшихся систематическим изучением философии и лишь понаслышке знакомых с фундаментальными философскими проблемами и их решениями, встречаются любители самостоятельно разбираться в этих проблемах. Примером тут могут служить некоторые герои рассказов Василия Шукшина. Житейская мудрость таких людей выливается подчас в оригинальные и глубокие суждения философского характера. Самостоятельно формулируемые мировоззренческие представления становятся у них основой образа философии как сферы свободного размышления о жизни. В этом образе философия обретает облик, сходный с тем, который она имела на заре своего существования, когда в ней видели «любовь к мудрости».

Современная философия давно стала профессионализированной областью деятельности. Но философия как непрофессионализированный самостоятельный взгляд на жизнь — это культурный феномен, который сопровождал философию на протяжении всей ее истории. Он и донныне является ее спутником. Сам факт его существования — это свидетельство необходимости философского мышления для развития духовной жизни человека.

498

## **Глава 4. СОЦИАЛЬНАЯ КУЛЬТУРА**

*Кто, осмыслив ход столетий,  
Не построил жизнь толково,  
Тот живи себе в потемках.  
Прожил день — и жди другого.  
И. ГЁТЕ*

### **§1. ОСОБЕННОСТИ СОЦИАЛЬНОЙ КУЛЬТУРЫ**

#### **1.1. СОСТАВ СОЦИАЛЬНОЙ КУЛЬТУРЫ**

Социальная культура (культура социальных отношений) определяется регулятивами, ценностями и идеалами, обуславливающими поведение людей в обществе и их социальные взаимоотношения. Словосочетание «социальная культура» имеет здесь условный смысл и употребляется вместо более точного выражения «культура социальных отношений» просто для краткости. Строго говоря, вся культура является социальной — «несоциальной культуры» не существует.

Как уже было отмечено в гл. 1, § 6.2, основными формами социальной культуры являются нравственная, правовая и политическая культура. На отличие их от форм духовной культуры впервые обратил внимание Гегель. В его учении духовная культура — искусство, религия и философия — составляют область «абсолютного духа», т. е. духовного начала, которое развивается «в самом себе», тогда как нравственность, право и политика относятся к сфере «объективного духа», где духовное начало проявляется в общественной жизни людей и выступает как движущая сила развития общества.

♦ Правда, Гегель, считавший необходимым все философские построения укладывать в «триады» (тезис-антитезис-синтез), подчинил свое описание общества схеме, которая, как и вся гегелевская система, содержит много темных мест и натяжек. Он утверждал, что объективный дух проходит три стадии: 1) право, 2) моральность и 3) нравственность. Моральность он понимал как внутреннее убеждение человека, а нравственность — как отношения между людьми, основанные на моральных убеждениях. Согласно Гегелю, нравственность, в свою очередь, развивается в трех формах — в семье, гражданском обществе и государстве. Однако на самом деле право, исходным пунктом которого Гегель объявляет право собственности, не является исторически начальной ступенью развития социальных отношений. Лишь стремлением Гегеля подогнать развитие общества под свою схему оправдывается разделение морали и нравственности как разных стадий развития духа и рассмотрение семьи, общества и государства (политики) в качестве форм нравственности. Но тем не менее в учении Гегеля достаточно четко по-

*Рис. 4.1*

X — «когнитивная» ось  
Y — «ценностная» ось  
Z — «регулятивная» ось

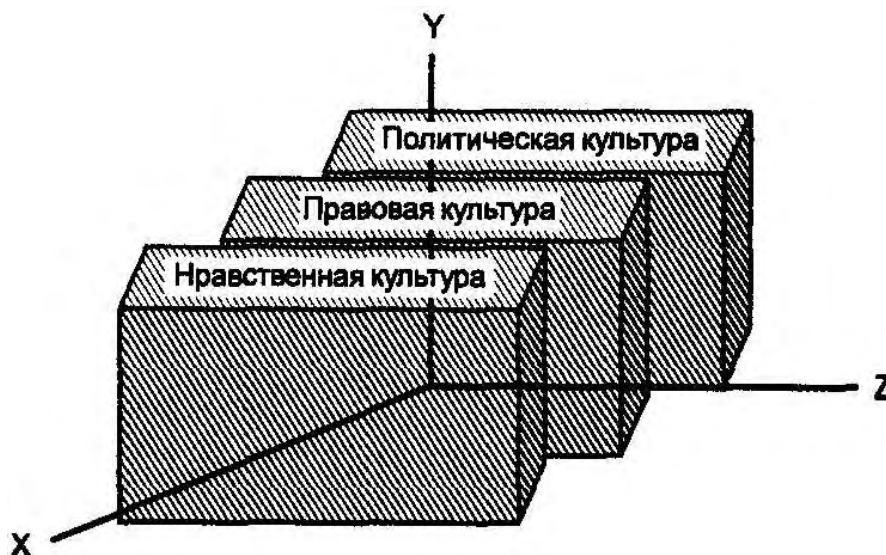

499

казано, что мораль, право и государство (политика) взаимосвязаны и образуют особую область, которую надо отличать от духовной культуры. ♦

В ходе истории из синкретичного единства первобытной культуры выделяется и оформляется в качестве особого культурного феномена сначала нравственная, затем правовая и, наконец, политическая культура.

Схематически эти формы представлены на *рис. 4.1* в виде «слоев» культурного пространства, параллельных ценностно-регулятивной плоскости.

## 1.2. СООТНОШЕНИЕ СОЦИАЛЬНОЙ КУЛЬТУРЫ С ДУХОВНОЙ

Социальную культуру объединяет с духовной то, что обе они ориентированы на «ценностную» ось. Высшие ценности обеих этих областей культуры имеют финальный, «самоценный» характер. Они нужны не как *средства* для достижения чего-то, а как конечные *цели*. Было бы неверно думать, что нравственность, закон, гражданские свободы нужны людям лишь как условия для их духовного развития, так же как неверно полагать, что духовное совершенствование людей необходимо для утверждения в обществе указанных социальных ценностей. Социальные ценности, как и духовные, нужны сами по себе.

Но ценности социальной культуры отличаются от ценностей духовной культуры. К достижению последних человек может стремиться в одиночку, независимо от других людей. Эстетические переживания, наслаждение искусством, постижение философской мудрости, религиозный экстаз молитвенного обращения к Богу — все это индивидуальное дело личности. Более того, освоение духовных ценностей требует от личности самостоятельных усилий, для чего ей нужны какие-то минуты или часы одиночества, когда она имеет возможность «уйти в себя».

Творческие достижения в сфере духовной культуры часто встречают негодование толпы. Художественные шедевры и новые философские идеи рождаются в головах одиночек, которые иногда всю жизнь безуспешно борются за общественное признание ценности их трудов. Иной характер имеют ценности социальной культуры. Они не могут достигаться в одиночку. В самом деле, это, например, такие ценности, как доброта, милосердие, справедливость, равенство, гуманность, правопорядок, демократия, гражданские свободы и т. д. Все они таковы, что реализуются только в отношениях между людьми. А поэтому к ним невозможно стремиться, выключаясь из социальных связей и оставаясь в одиночестве.

♦ Робинзон на необитаемом острове имел возможность и при отсутствии других людей вокруг себя предаваться молитвам и философским размышлениям, сочинять стихи, писать картины — такие духовные ценности оставались ему доступными, несмотря даже на то, что поделиться ими ему было не с кем. Но пока он оставался в одиночестве, он не мог ни проявлять какие-либо нравственные, правовые или политические чувства, ни стремиться к нравственным, правовым или политическим ценностям и идеалам. Невозможно же быть честным и справедливым, пользоваться равенством, демократией и гражданскими свободами, если нет никого, по отношению к кому надо быть честным, равным, свободным и т. д. Известный афоризм: «Добродетельным можно быть



одному, но для порока нужны, по крайней мере, двое» — неточен: для добродетели тоже необходимо наличие еще кого-то, во взаимодействии с кем можно ее проявить. Робинзону не нужно было никакой социальной культуры — ни нравственной, ни правовой, ни политической, пока рядом с ним не появился Пятница. А в «обществе», состоящем из Робинзона и Пятницы, уже возникают проблемы нравственные (относительно добра и зла в их взаимоотношениях), правовые (надо договориться о правах и обязанностях), политические (о власти — кто и как будет управлять их «обществом»). Но, конечно, здесь перед нами лишь очень упрощенная модель общества. Не хватает еще силы, которая стоит над населением острова: суда, разрешающего разногласия между Робинзоном и Пятницей (если они

500

возникнут), государственного аппарата, полиции, армии, которые обеспечивали бы общественный порядок и защиту острова от внешних врагов, и т. д. Если бы все это на острове было, то там существовала бы и социальная культура, вполне достойная специального изучения культурологами и этнографами. ♦

В духовной культуре высшие ценности образуют достояние «ума и сердца» личности. Продукты ее ценны сами по себе, даже если они существуют лишь в воображении людей и не воплощаются в реальную действительность. Например, содержание художественного произведения есть вымысел, который не претендует на то, чтобы действительность ему соответствовала. Художник изображает несуществующий мир, и зрителю или читателю достаточно духовно освоить этот мир — совершенно необязательно при этом ставить задачу осуществить замысел художника «в натуре», в жизни. В противоположность этому ценности и идеалы социальной культуры сопряжены с поиском путей к практическому воплощению их в общественную жизнь. Они «предназначены» для того, чтобы стремиться к осуществлению их в реальной действительности. Общество требует от своих членов нравственного и правопослушного поведения. Множество людей пало жертвами борьбы за осуществление политических идеалов.

Различия между духовной и социальной культурой не означают отсутствия связи между ними. Наоборот, эти различия обязательно предполагают такую связь. С одной стороны, социальная культура общества дает материал для религиозных учений, философских концепций, художественных произведений: они отражают, обобщают и пропагандируют идеи социальной культуры. С другой стороны, в религии, философии, искусстве вырабатываются и развиваются новые нравственные, правовые, политические идеи, которые затем воплощаются в социальной культуре общества.

Духовная культура, как отмечалось в гл. 3, § 1.2, неутилитарна. Взывая к духовному совершенствованию и обогащению духовного мира личности, она сама не способна провести в жизнь и утвердить в обществе нормы поведения, обеспечивающие движение к провозглашаемым ею ценностям и идеалам. История свидетельствует, что призывы духовных вождей человечества — религиозных пророков, выдающихся философов и художников — бессильны изменить общественную жизнь, пока они не войдут в социальную культуру, т. е. не станут нравственными, правовыми, политическими нормами.

Социальная культура же, в отличие от духовной, включает в себя не только ценности, но и направленные на их реализацию и охрану регулятивы, нормы, правила поведения и взаимодействия людей в обществе. Причем соблюдение этих норм и правил контролируется общественным мнением, правоохранительными органами, государством.

♦ В связи с этим можно вспомнить знаменитый тезис Гегеля: «Что разумно, то действительно: и что действительно, то разумно».<sup>283</sup> Не случайно этот тезис Гегель формулирует именно там, где речь у него идет о культуре социальных отношений. О том, какой смысл вкладывали сам Гегель и его последователи, сказано немало в философской литературе. Но можно указанный тезис толковать и следующим образом. Разумное, т. е. то, что создается человеческим разумом в сфере духовной культуры, воплощается в общественную жизнь и становится действительным благодаря совместной деятельности людей, направляемой нормами и ценностями социальной культуры. А с другой стороны, действительное, т. е. то, что осуществляется в общественной жизни, в социальных отношениях людей, получает разумное объяснение и обоснование в духовной культуре. К гегелевскому тезису примыкает и упомянутая в гл. 1, § 5.5 теорема Томаса: «Если ситуация мыслится как реальная, она реальна по своим последствиям».

<sup>283</sup> Гегель Г. Ф. Философия права. М., 1990. С. 53.

501

В сфере духовной культуры ситуации далеко не всегда мыслятся как реальные: никто не принимает социально-философские утопии, продукты художественной фантазии, сказки за действительность. Но в сфере социальной культуры моральные, правовые, политические ситуации мыслятся как реальные, хотя они существуют лишь благодаря тому, что люди в своем сознании создают их (если бы, например, люди сознательно не создавали нравственных норм и

юридических законов и не требовали их выполнения, то не было бы и никаких нравственных и правовых ситуаций). И, соответственно, последствия соблюдения или нарушения моральных и правовых норм тоже оказываются вполне реальными. ♦

Наличие в социальной культуре регулятивной составляющей сближает ее с технологической культурой. Но последняя включает в себя лишь технологию социальных взаимодействий, общения, поведения людей в обществе. В этом смысле технологическая культура взаимосвязана с социальной — так же как социальная с духовной.

Наконец, следует отметить, что социальная культура отличается и от духовной, и от технологической тем, что она не нацелена на «когнитивную» ось.

Это, однако, не значит, что она не требует никаких знаний. Но знания здесь — лишь средства для социально-культурной деятельности.

♦ Возьмем, например, юридическую науку. Что она изучает? Ее предметом являются правовые ценности и регулятивы, а также формы их выражения в правовых системах. Она призвана строить знание о них, т. е. развивать и упорядочивать представления о праве. Значит, юридическая наука, собственно говоря, есть не что иное как особый компонент профессионального правосознания. Содержащиеся в ней знания относятся к ценностям и регулятивам и, таким образом, сосредотачиваются всё в том же ценностно-регулятивном «слое». ♦

Следует к тому же учесть, что науки о формах социальной культуры — этика, правоведение, социология, политология, конфликтология и др. — выходят за рамки социальной культуры. Они опираются на накопленный в ней опыт, но развиваются как формы духовной и технологической культуры (см. гл. 3, § 5.1 и гл. 5, § 3.6), что лишней раз свидетельствует о неразрывной связи всех этих трех «лик» культуры и относительности границ между ними.

## §2. ПРАВСТВЕННАЯ КУЛЬТУРА

### 2.1. ПРАВСТВЕННОСТЬ, МОРАЛЬ, ЭТИКА

Сначала — о словах. Слова «нравственность», «мораль», «этика» близки по смыслу. Но возникли они в трех разных языках. Слово «этика» происходит от греч.  $\eta\theta\omicron\varsigma$  — *нрав, характер, обычай*. Его ввел в обиход 2300 лет назад Аристотель, который назвал «этическими» добродетели или достоинства человека, проявляющиеся в его поведении, — такие качества, как мужество, благоразумие, честность, а «этикой» — науку об этих качествах. Слово «мораль» — латинского происхождения. Оно образовано от лат. *mos* (мн. ч. *mores*), что означало примерно то же, что  $\eta\theta\omicron\varsigma$  в греческом — *нрав, обычай*. Цицерон, следуя примеру Аристотеля, образовал от него слова *moralis* — *моральный* и *moralitas* — *мораль*, которые стали латинским эквивалентом греческих слов *этический* и *этика*. А «нравственность» — русское слово, происходящее от корня «нрав». Оно впервые попало в словарь русского языка в XVIII столетии и стало употребляться наряду со словами «этика» и «мораль» как их синоним. Так в русском языке появились три слова с примерно одним и тем же значением. Со временем они приобрели некоторые смысловые оттенки, отличающие их друг

502

от друга.<sup>284</sup> Но в практике словоупотребления эти слова практически взаимозаменяемы (а их смысловые оттенки почти всегда можно уловить по контексту).

Нравственная культура, как и вся социальная культура, имеет два основных аспекта: 1) ценности и 2) регулятивы.

#### Нравственные (моральные) ценности

**Нравственные (моральные) ценности** — это то, что еще древние греки именовали «этическими добродетелями». Античные мудрецы главными из этих добродетелей считали благоразумие, доброжелательность, мужество, справедливость. В иудаизме, христианстве, исламе высшие нравственные ценности связываются с верой в Бога и ревностным почитанием его. В качестве нравственных ценностей у всех народов почитаются честность, верность, уважение к старшим, трудолюбие, патриотизм.<sup>285</sup> И хотя в жизни люди далеко не всегда проявляют подобные качества, но ценятся они людьми высоко, а те, кто ими обладают, пользуются уважением. Эти ценности, представляемые в их безупречном, абсолютно полном и совершенном выражении, выступают как *этические идеалы*.

#### Нравственные (моральные) регулятивы

**Нравственные (моральные) регулятивы** — это правила поведения, ориентированного на указанные ценнос-

<sup>284</sup> Под *нравственностью* и *моралью* понимают принципы, ценности, нормы, определяющие человеческое поведение. *Этикой* же называют как сами эти принципы (например, «врачебная этика»), так и науку о них, т. е. науку о морали (нравственности). Слово «нравственность» обычно не употребляют там, где речь идет о негативной оценке поведения, а слово «мораль» более нейтрально по отношению к такой оценке: можно сказать «человеконенавистническая мораль фашизма», но не говорят о «человеконенавистнической нравственности». Некоторые авторы предлагали понимать под моралью нормы, а под нравственностью — степень их соблюдения, т. е. фактическое состояние, уровень морали. Однако такое различие не стало общепринятым.

<sup>285</sup> В русском языке насчитывается более 400 слов, обозначающих нравственные качества человека.

ти. Нравственные регулятивы разнообразны. Каждый индивид выбирает (осознанно или неосознанно) в пространстве культуры те из них, которые наиболее подходят для него. Среди них могут быть и такие, которые не одобряются окружающими. Но в каждой более или менее стабильной культуре имеется определенная система *общепризнанных* нравственных регулятивов, которые по традиции считаются обязательными для всех. Такие регулятивы являются *нормами морали*. В Ветхом Завете перечисляются 10 таких норм — «заповедей Божьих», записанных на скрижалях, которые были даны Богом пророку Моисею, когда он поднялся на Синайскую гору («Не убий», «Не укради», «Не прелюбодействуй» и др.). Нормами истинно христианского поведения являются 7 заповедей, которые указал Иисус Христос в Нагорной проповеди («Не противься злему», «Просящему у тебя дай и от хотящего занять у тебя не отвращайся», «Любите врагов ваших, благословляйте проклинающих вас, благотворите ненавидящим вас и молитесь за обижающих вас и гонящих вас» и др.).

Понятно, что нравственные ценности и идеалы, с одной стороны, и нравственные регулятивы и нормы, с другой, неразрывно связаны между собою. Любая нравственная ценность предполагает наличие соответствующих регулятивов нацеленного на нее поведения. А любой нравственный регулятив подразумевает наличие ценности, на которую он направлен. Если честность есть нравственная ценность, то отсюда вытекает регулятив: «Будь честен». И наоборот, если человек в силу своего внутреннего убеждения следует регулятиву: «Будь честен», то для него честность есть нравственная ценность. Такая взаимосвязь нравственных ценностей и регулятивов во многих случаях делает ненужным их раздельное рассмотрение. Говоря о честности, часто имеют в виду и честность как ценность,

503

и регулятив, требующий быть честным. Когда дело касается характеристик, равно относящихся как к нравственным ценностям и идеалам, так и к нравственным регулятивам и нормам, их обычно называют **принципами нравственности** (морали, этики).

Важнейшей особенностью нравственности является *финальность* нравственных ценностей и *императивность* нравственных регулятивов. Это значит, что к принципам нравственности относится все то, что говорилось в главе 2 (§ 2.1 и § 3.1) о финальных ценностях и императивах. Они *самоцелны*, и на вопросы вроде: «Для чего они нам нужны?», «Зачем нам стремиться к нравственным ценностям?», «Почему мы должны соблюдать нормы нравственности?» — нельзя ответить иначе, как признать, что цель, ради которой мы следуем нравственным принципам, состоит в том, чтобы следовать им. Здесь нет тавтологии: просто следование нравственным принципам — это самоцель, т. е. высшая, финальная цель, и нет никаких других целей, которые мы хотели бы достичь, следуя им. Они не являются средством достижения какой-либо вне их лежащей цели.

## 2.2. ДОБРО И ЗЛО

Центральной категорией морали является добро. Добро — это высшая нравственная ценность, делать добро — главный регулятив нравственного поведения.

Противоположностью добра является зло. Оно есть антиценность, т. е. нечто несовместимое с нравственным поведением. Добро и зло не являются «равноправными» началами. Зло «вторично» по отношению к добру: оно лишь «оборотная сторона» добра, отступление от него. Не случайно в христианстве и исламе Бог (добро) всемогущ, а дьявол (зло) способен лишь соблазнять отдельных людей к нарушению заповедей Божьих.

Понятия добра и зла лежат в основе этической оценки поведения людей. Считая какой-либо человеческий поступок «добрым», «хорошим», мы даем ему положительную моральную оценку, а считая его «злым», «плохим» — отрицательную.

Рассматривая поведение человека с этической точки зрения, можно заметить, что многие

поведенческие акты являются морально нейтральными, т. е. не заслуживают ни положительной, ни отрицательной моральной оценки. В самом деле, умывание и одевание, процесс еды, чтение, ходьба, посещение театра — все это дела, которые сами по себе ни нравственны, ни безнравственны. «Ненулевою» моральную оценку получают только те действия, которые, во-первых, совершаются намеренно и, во-вторых, имеют социальную значимость, т. е. прямо или косвенно затрагивают интересы других людей, создают или разрушают какие-то ценности. Такие действия называют *поступками*. Покупка хлеба не есть поступок, но если человек делится хлебом с голодающим или отнимает его у страждущего — это поступки (получающие моральную оценку с плюсом или минусом).

В реальной жизни встречается и добро, и зло, люди совершают как хорошие, так и плохие поступки. Представление о том, что в мире и в человеке идет борьба между «силами добра» и «силами зла» — одна из фундаментальных идей, пронизывающих всю историю культуры.

♦ Во всех картинах мира, создаваемых разными культурами, добро борется со злом: Озирис и Сет — добрый и злой боги в древнеегипетской мифологии, Ормузд и Ариман — аналогичные божества в религиозном учении персидского пророка Заратустры, инь и ян — доброе и злое начала в мировоззрении древних китайцев, Бог и дьявол — в христианстве и мусульманстве. ♦

Как складывается эта борьба? Что господствует в мире — добро или зло? Добр или зол человек по своей природе? Возможны различные варианты

504

ответов на эти вопросы. И в этой связи культура может рассматриваться как средство преодоления зла, звериных, порочных склонностей, свойственных человеческой «натуре» от рождения, или же, наоборот, как почва, на которой происходит «порча» человека, от природы «доброе и непорочное, как дитя».

### 2.3. СОЦИОКУЛЬТУРНЫЕ ФУНКЦИИ МОРАЛИ

Мораль как форма социальной культуры выполняет *ценностно-ориентационные и регулятивные функции*. Какие же именно из функций такого рода составляют ее прерогативу, являются специфичными для нее?

#### МОТИВАЦИОННАЯ ФУНКЦИЯ

Нравственные принципы мотивируют человеческое поведение, т. е. выступают как причины и побуждения, вызывающие у личности желание что-то сделать (или, наоборот, не сделать). В результате воспитания и самовоспитания у людей вырабатываются установки, заставляющие их — иногда даже как бы против воли — совершать поступки, которые *должно* совершать в соответствии с нормами морали, и не идти ни на какие действия, которые *не должно* делать, поскольку они противоречат этим нормам. Честный человек просто не может, скажем, украсть что-нибудь: у него не поднимется рука на это. Даже под гипнозом люди отказываются совершать действия, которые они считают для себя нравственно недопустимыми. Таким образом, нравственные принципы, в отличие от прочих норм и правил мышления и поведения, укореняются в психике и входят в саму структуру личности как ее собственные, внутренние мотивационные факторы.

С этим связана важная особенность моральной оценки человеческих поступков: эта оценка определяется не толь-

ко самим фактом совершения какого-то поступка и его объективными последствиями, но и *мотивами* поступка, т. е. тем, какие субъективные побуждения толкнули человека сделать то, что он сделал, каковы были его намерения при совершении поступка. *Аморальная оценка мотивов* поведения личности переходит в *моральную оценку самой личности*. В зависимости от того, насколько нравственны или безнравственны мотивы, которые обычно побуждают личность к действиям, сама эта личность считается нравственной или безнравственной. Таким образом, мотивационная функция морали непосредственно формирует нравственный облик личности.

Понимание того, что моральная оценка поступков человека и его личности зависит от мотивов, которые им движут, приходит уже в детстве и становится существенным моментом зрелого морального сознания.

♦ В одном из психологических исследований детям разного возраста рассказывались две истории:  
1) Маленькая девочка Катя, когда мама позвала ее обедать, побежала в кухню, открыла дверь — и бац! Раздался звон разбитой посуды. Оказывается, за дверью стоял стул с 12 чашками. Катя стула не видела. Открывая дверь, она ударила ею по стулу, он упал, и все 12 чашек разбились.  
2) Другая девочка, Наташа, когда мамы дома не было, захотела тайком полакомиться конфетами, которые лежали на верхней полке буфета. Она взяла стул, встала на него и потянулась за



конфетами, но нечаянно задела чашку. Чашка упала и разбилась.

Детям предлагалось ответить на ряд вопросов: Какая из девочек больше виновата? Кого из девочек следует строже наказать? Кого бы ты наказал сильнее, если бы был папой (мамой)? Является ли одна девочка более плохой, чем другая? В зависимости от того, на что дети обращали внимание в своих ответах — на количество разбитых чашек или на намерения, можно судить о степени зрелости их морального сознания.<sup>286</sup> ♦

<sup>286</sup> Гусейнов А. Золотое правило нравственности. М., 1982. С. 68.

505

### КОНСТИТУТИВНАЯ функция

Слово «конститутивная» (от лат. *constitutus* — *утвердившийся, установленный*) здесь употреблено для того, чтобы обозначить основополагающую роль нравственности в культуре. «Этическое является конституирующим элементом культуры», — писал А. Швейцер.<sup>287</sup> Конститутивная функция морали заключается в том, что она выступает как центральная, фундаментальная форма социальной культуры, лежащая в основе всех других ее форм. Принципы нравственности являются высшими, главенствующими над всеми другими формами регуляции поведения людей. Хотя они в повседневной практике обычно выступают как «неписанные правила» поведения, их значение в жизни общества можно сравнить со значением конституции — основного закона жизни государства, которому должны подчиняться все действия и правовые акты граждан и организаций.

♦ «Общество основывается на началах нравственных: на мясе, на экономической идее, на претворении камней в хлебы — ничего не основывается...»<sup>288</sup> ♦

Всякий раз, когда какие-либо ценности или регулятивы вступают в противоречие с нравственными, выбор необходимо делать в пользу последних. *Приоритетность нравственных принципов перед всеми другими* распространяется на любые человеческие взаимоотношения и действия. В этом смысле нравственным принципам подчинены все сферы человеческой жизни и деятельности. Безнравственность недопустима ни в быту, ни в производстве; ни дома, ни в школе; ни в спорте, ни в науке; ни в экономике, ни в политике. Одним словом — нигде!

Например, когда проведение научного исследования наталкивается на мо-

<sup>287</sup> Швейцер А. Благоговение перед жизнью. М., 1992. С. 65.

<sup>288</sup> Достоевский Ф. М. Собр. соч. В 30 т. Т. 17. С. 284.

ральные ограничения, от него приходится отказываться, сколь бы многообещающим оно ни было.

♦ Для биологии представляет немалый интерес вопрос, какое существо родила бы женщина, оплодотворенная половыми клетками орангутанга. Но нравственная сомнительность такого опыта заставляет ученых воздерживаться от него. В гитлеровских концлагерях фашистские ученые-медики ставили эксперименты, в которых узников погружали в ледяную воду и изучали, как происходит умирание человека на холоде. Заключенным, как подопытным кроликам, прививались болезни, и затем на них проверялось действие различных лекарственных средств. Подобные экспериментальные исследования, возможно, способны дать интересные научные сведения. Однако с моральной точки зрения никакая научная ценность результатов не может оправдать проведение таких исследований на живых людях. ♦

Очень важно — особенно в современных условиях — учитывать приоритет нравственности над политикой. Нельзя подчинять мораль политическим задачам, ставить ее на службу политическим интересам. *Политика должна быть нравственной*. Исторический опыт свидетельствует, что она далеко не всегда такова. Стал ходячей фразой афоризм: «Политика — грязное дело». Подлость, обман, вероломство, предательство... Список самых отвратительных проявлений безнравственности в политической жизни может быть еще намного продлен. Увы, слишком часто и в прошлом, и в настоящем успеха добивался тот политик, который вел себя наиболее аморально.

♦ Тут можно вспомнить и о Цезаре Борджиа, который крепко пожимал руку друга, надев предварительно перстень с острием, источавшим смертельный яд, и о Сталине, отправившего в ГУЛАГ и на расстрел немалую часть народа, «любимым вождем» которого он был. В эпоху Возрождения Н. Макиавелли признал аморализм обязательным условием успешной деятельности властителя: «Государь, если он хочет сохранить власть, должен приобрести умение отступать от добра и пользоваться этим умением, смотря по надобности». К великому сожалению, мы и сегодня видим, что многие власть имущие следуют этому совету. ♦

506

Тем не менее, требование, чтобы политика делалась чистыми руками, чтобы нравственные принципы были основой деятельности политиков, продолжает оставаться в силе и звучит все громче и настоятельнее.

### КООРДИНАЦИОННАЯ ФУНКЦИЯ

Эта функция вытекает из предыдущей. Она состоит в том, что мораль в силу приоритетности

своих принципов обеспечивает единство и согласованность взаимодействия людей в самых разнообразных обстоятельствах. Уверенность в том, что оказавшийся рядом с вами человек придерживается тех же нравственных принципов, что и вы, позволяет вам предвидеть общую направленность его действий, полагаться на него и доверять ему. Даже не зная ни характера человека, ни его привычек, навыков, умений, вы можете заранее определить, что от него следует и чего не следует ожидать. Соблюдение людьми единых и всеобщих нравственных принципов делает поведение их *предсказуемым*.

Координационная функция морали имеет огромное значение для организации коллективной жизни людей. Невозможно представить, как могло бы без нее существовать какое-либо человеческое общество. Но, очевидно, нравственность может выполнять координационную функцию только в том случае, когда ее принципы одинаковы *для всех* вступающих во взаимодействие людей. Поэтому любое сообщество заинтересовано в *общезначимости* нравственных принципов — в том, чтобы все его члены придерживались одних и тех же нравственных ценностей и регулятивов. Социальное значение морали обуславливается ее общим, надындивидуальным («интрасубъективным») характером. Она должна быть во всяком обществе одна на всех, а не своя у каждого. Члены этого общества должны по одним и тем же критериям оценивать, что есть добро

и что есть зло, давать одинаковые, совпадающие по смыслу ответы на вопрос, с которым в известном детском стихотворении Маяковского «крошка-сын к отцу пришел»: «Что такое хорошо и что такое плохо?» Вот почему нравственное воспитание людей, начинающееся с самого раннего детства, становится предметом особых забот как семьи, нуждающейся в единстве и согласованности действий всех своих членов («Надо слушаться старших!»), так и общества в целом («Любите Родину, дети!»).

## 2.4. МЕХАНИЗМЫ МОРАЛЬНОЙ МОТИВАЦИИ

Что побуждает личность подчинять свое поведение определенным нравственным принципам, причем даже тогда, когда это требует от нее немалых усилий?

Самый простой ответ: сила обычая. Однако такой ответ хоть и кажется очевидным, но мало что объясняет. Дело в том, что между обычаями и нравственными принципами есть существенная разница, и связь обычаев с нравственными принципами неоднозначна.

Во-первых, обычай всегда конкретен, он точно указывает, при каких условиях какие действия надо совершать (студентам при входе лектора в аудиторию — приветствовать его вставанием; накануне Нового года — наряжать елку; в день рождения — делать имениннику подарки). В отличие от этого, моральные нормы и правила выражаются в абстрактных формулах («делай добро», «будь милосерден к слабым», «уважай старших»), которые в различных ситуациях каждому индивиду приходится самому конкретизировать применительно к обстоятельствам.

Во-вторых, обычай не дает человеку выбора способа действий. Вести себя «по обычаю» — значит просто копировать принятые формы поведения («все так делают», «я как все»). А нравствен-

507

ное поведение основано на моральном выборе: оно предполагает, что у человека имеются альтернативные возможности, из которых он выбирает то, что считает нужным сделать. При этом он может совершать поступки, которые являются «необычными» (например, выдающийся, геройский поступок).

В-третьих, обычаи специфичны — они различны в разных жизненных ситуациях, у разных народов и даже в разных группах, компаниях, организациях (скажем, у одной группы студентов сложился обычай усаживаться на лекциях в передние ряды, а у другой — занимать места на «галерке»; при расчете с официантом в одних ресторанах принято давать ему чаевые, а в других — наоборот, не давать). Нравственные принципы же всеобщы и устойчивы. Они далеко не столь гибки, чтобы их можно было изменять, приспособляя к тому или иному случайно сложившемуся в какой-то социальной группе обычаю. Их необходимо придерживаться независимо от обстоятельств, и если человек меняет их смотря по обстоятельствам, то вряд ли можно признать такое поведение нравственным.

В-четвертых, человек может отказаться делать то, что предписывает обычай, если сочтет, что это будет аморально. Стало быть, обычай может оцениваться в свете моральных принципов как нравственный или безнравственный, а это значит, что мораль «выше» обычая, имеет приоритет

над ним.

Можно сделать вывод, что нравственные принципы *не определяются* обычаями, а лишь *реализуются* в них.

♦ У Геродота есть рассказ о том, как персидский царь Дарий однажды спросил греков, в обычае которых было сжигать умерших, за какую цену они согласились бы съесть своих покойных родителей. Те возмущенно ответили, что ни за что этого не сделают. Тогда Дарий призвал людей из племени каллатиев, которые едят тела уходящих из жизни родителей, и спросил их, за какую цену они согласятся сжечь на костре тела своих умерших предков. Каллатии громко вскричали и просили царя не кощунствовать.<sup>289</sup> ♦

Хотя обычаи греков и каллатиев различны, и те и другие считали безнравственным нарушение своих обычаев. Казалось бы, что у греков и каллатиев совершенно разные принципы нравственности. Однако это не так. И в обычае греков сжигать покойников, и в обычае каллатиев поедать тела умерших родителей (если такой обычай действительно существовал) проявляется одна и та же идея: ушедшим из жизни должны быть оказаны знаки внимания. Это требование имело соответствующие религиозно-мифологические обоснования, а различию обычаев, в форме которых оно выполнялось, можно дать рациональное объяснение. Но ни миф о загробной жизни, ни обычай не являются причиной того, что и в современном обществе как верующие, так и атеисты считают необходимым хоронить умерших в форме определенного ритуала. Таким образом, нравственный принцип, заставляющий оказывать в той или иной форме честь покойным, не обусловлен принятым по обычаю ритуалом, а наоборот, лежит в основе последнего. Одни и те же нравственные принципы могут выражаться в совершенно различных обычаях. Поэтому нельзя сводить их к соблюдению каких-либо конкретных обычаев.

Итак, ссылка на обычай не решает поставленный выше вопрос. Но обычай есть один из социокультурных механизмов организации человеческого поведения. В основе этой ссылки лежит, по-видимому, здравая идея: искать решение вопроса именно в механизмах такого рода.

Есть другой, сходный с обычаем, социокультурный механизм: общественное мнение. Оно выражается в разнообразных формах. Это и оценки, высказываемые в средствах массовой информации, и суждения авторитетных

<sup>289</sup> Геродот. История (Ш, 38). Л., 1972.

508

деятелей культуры, и мнения, распространенные в какой-то социальной группе, организации, коллективе, семье или в некотором случайно образовавшемся собрании людей. Когда проводится социологический опрос, выясняются варианты общественного мнения о чем-либо в опрашиваемом слое населения. Когда в автобусе или на скамейке около дома матроны выше среднего возраста осуждают «распушенность молодежи», они выражают общественное мнение своего поколения по этому поводу. В общественном мнении основными средствами морального воздействия на личность являются процедуры убеждения и психологического вознаграждения (одобрение, приветливая улыбка, похвала и т. д.) или наказания (критика, недовольный взгляд, брань, бойкот и пр.). Сила общественного мнения, несомненно, способна оказать сильнейшее давление на личность и принудить ее выполнять господствующие в обществе нормы морали.

Однако общественное мнение, во-первых, не всегда справедливо и обосновано. Оно может заблуждаться, и безоговорочно принимать его за истину нельзя.

Во-вторых, оно часто бывает не единодушным. В простых случаях, когда оценка какого-то человеческого поступка очевидна для всех, общественное мнение действительно является могучей силой, заставляющей человека следовать моральным нормам культуры. Но даже и тогда личность может противостоять общественному мнению. А если нравственная оценка поступка в общественном мнении затруднена (сам поступок допускает неоднозначное толкование или мало кто может узнать о поступке и обо всех сопутствующих ему обстоятельствах), то воздействие общественного мнения на личность оказывается часто малоэффективным.

Таким образом, ссылка на силу общественного мнения лишь частично объясняет, почему люди подчиняют свое поведение нравственным принципам, несмотря на то, что это не всегда легко сделать. Для общего ответа на этот вопрос ее недостаточно.

Остается признать, что кроме общественного мнения, есть еще какая-то сила, которая

побуждает личность вести себя в соответствии с определенными нравственными принципами. Эта сила — не вне личности, а в ней самой. Механизм действия этой силы представляет собою ставший внутренним делом личности, *интериоризованный* (превращенный из внешнего во внутренний) механизм общественного мнения. Формирование его начинается с раннего детства и проходит три этапа.

На первом этапе у ребенка возникает элементарная нравственность. Она основана на послушании и подражании. Ребенок копирует поведение взрослых и выполняет их указания и требования. Здесь нет еще осознания нравственных принципов. Регуляция поведения идет, в основном, извне. Однако уже на этом этапе интериорируются и входят в привычку некоторые элементарные нормы поведения, вырабатываются внутренние психологические установки на доброжелательность (или, наоборот, недоброжелательность) в отношении к другим людям, сочувствие (или равнодушие) к ним, сострадание (или жестокость) и т. п. Много в нравственном облике растущей личности будет зависеть от того, какого рода требования и образцы поведения окажутся более эффективно интериоризованными.

Некоторые люди в своем нравственном развитии останавливаются на этом уровне и пребывают на нем и во взрослом возрасте. Это инфантильные личности, не имеющие внутреннего нравственного стержня, полностью зависящие в своем поведении от среды, от указаний авторитетного для них человека и подчас рабски выполняющие чуть ли не любые его требования. Уровень их нравственности определяется, большей частью, тем, *кто* дает им об-

509

разцы и предписания к действиям. Оказавшись под влиянием преступника, они могут впасть в любые формы девиантности, а под влиянием высоконравственной личности могут вести себя вполне порядочно. Главный мотив, побуждающий такую личность следовать моральным нормам — *страх*, боязнь наказания за их нарушение.

Второй этап — конвенциональная нравственность. В основе ее также лежит еще, главным образом, внешняя моральная регуляция. Однако на этом этапе происходит выработка собственных представлений о том, «что такое хорошо и что такое плохо». От усвоения отдельных образцов хорошего и плохого поведения подросток переходит к более обобщенным взглядам на добро и зло, в свете которых оцениваются люди и их поведение. Важную роль приобретает сравнение себя с другими и самостоятельная нравственная оценка как своих, так и чужих поступков. Появляется мотив соревнования с другими за занятие достойного места во мнении окружающих и активное стремление поступать так, чтобы не только избежать порицания, но и заслужить одобрение с их стороны. Конвенциональная нравственность ориентирована, таким образом, на общественное мнение окружающих. При еще недостаточной самостоятельности нравственного сознания личности господствующие в общественном мнении моральные установки воспринимаются как необходимые для выполнения. Критического отношения к ним нет. Личность следует этим установкам не потому, что внутренне принимает их как обязательные для себя, а потому, что старается быть «хорошей» в глазах общественного мнения.

Конвенциональная нравственность для многих людей остается в течение всей жизни главным регулятором их поведения. Эти люди держатся в нормах морали, чтобы, по крайней мере, слыть достойными уважения. Для них действительно решающую роль играет сила общественного мнения. Если бы не общественное мнение, они, возможно, вели бы себя иначе, а подчас, когда могут сохранить свои действия втайне от него, и на самом деле совершают аморальные поступки. Главные мотивы, движущие ими при выборе линии поведения — *стыд* и *честь*. Чтобы не опозориться, чтобы не было стыдно, чтобы сохранить свою честь или честь своего рода, они могут быть готовы на любые подвиги. Но — если это будет известно, если это позволит им отличиться, принесет признание и славу.

♦ Когда Фамусов в «Горе от ума» восклицает: «Ах! Боже мой! что станет говорить княгиня Марья Алексевна!», — им движут стыд и честь (вернее, страх «потерять честь»). Если бы он был уверен, что случившиеся в его доме события не дойдут до ушей «Марьи Алексевны», т. е. светского общества, он бы, наверное, не столь остро переживал их. ♦

Наконец, на третьем этапе формируется автономная нравственность.

Здесь происходит интериоризация общественного мнения. Личность как бы сама становится его носителем, она замещает его собственным суждением об этичности или неэтичности своих поступков. Автономная нравственность — это моральное саморегулирование поведения. Она автономна, ибо находится внутри личности и не зависит от того, что скажут другие люди. Человек



совершает «хорошие» поступки не потому, что ему за это заплатят, похвалят за них или осудят за то, что он их не сделал, а потому, что у него есть внутренняя потребность совершать их и он не может иначе.

♦ Академик Д. С. Лихачев на вопрос, трудно ли быть порядочным человеком, отвечал: нет, очень легко: всегда делаешь то, что хочешь. ♦

Главный мотив нравственного поведения здесь — *совесть*. Если стыд — чувство, направленное вовне, выражающее ответственность человека перед другими людьми, то совесть направлена вовнутрь личности и есть выражение ответственности ее перед самим

510

собою. В совести нравственные принципы, извлеченные личностью из поля культурных норм, превращаются в интериоризованные императивы. Голос совести — это голос общества внутри нас, голос культуры, ставший нашим собственным голосом. С. Мюзер писал, что общество пускает в ход против личности три оружия — закон, общественное мнение и совесть; от первых двух личность может защититься, но от совести защиты нет, ибо она «предатель в собственном стане». «Если хочешь спать спокойно, возьми с собой в постель чистую совесть», — гласит древняя мудрость.

Кант называл совесть «внутренним судилищем в человеке».

♦ «Каждый человек имеет совесть, и он всегда ощущает в себе внутреннего судью, который наблюдает за ним... и эту силу, стоящую на страже законов в нем, не он сам себе (произвольно) *создает*, она коренится в его сущности. Она следует за ним, как его тень, когда он намерен ускользнуть от нее. Он может с помощью наслаждений и развлечений заглушать или усыплять себя, но он не может избежать того, чтобы время от времени не прийти в себя или очнуться, и тогда он тотчас слышит грозный ее голос. При своей крайней развращенности он может, пожалуй, дойти до того, чтобы никогда не обращаться к ее голосу, но он не может не *слышать* его». <sup>290</sup> ♦

Человек как существо, обладающее совестью, оказывается, как подчеркивает Кант, раздвоенным на «Я», которое с трепетом стоит перед судом совести, и другое «Я», которое обвиняет и судит. Но так как оба эти «Я» все же принадлежат одной и той же личности, то получается, что обвиняемый является своим собственным судьей. Это, говорит Кант, есть «нелепое представление о суде, ведь в таком случае обвинитель всегда проигрывал бы». Но совесть как «внутренний судья» способна противопоставить себя «подсудимому», потому что она действует как бы от имени другого лица — *«идеального лица, которое разум создает для самого себя»*. Это лицо, чье суждение выражает совесть, должно мыслиться всеведущим и всевластным (иначе его решения не имели бы силы). А поскольку такое существо называют *Богом*, постольку «совесть должна мыслиться как субъективный принцип ответственности перед Богом за свои поступки». <sup>291</sup> Совесть нередко и именуют «гласом Божиим». Но Кант, который считает недоказуемым религиозный тезис о существовании Бога, подчеркивает, что из данного толкования совести не следует, что действительно есть некое «всеведущее и всевластное существо» вне человеческой личности. Такое существо является лишь идеальной, мысленно представляемой инстанцией *внутри* личности. Можно сказать, что оно есть идеальный образ нравственности или отраженный в личностном сознании идеал нравственной культуры — *этический идеал*.

## 2.5. ТИПЫ МОРАЛИ

Существуют различные этические идеалы и, соответственно, различные типы морали. Рассмотрим несколько типов морали, группируя их попарно — по лежащим в основе них противоположным принципам:

- 1) гедонизм — ригоризм,
- 2) эгоизм — альтруизм,
- 3) индивидуализм — коллективизм,
- 4) этика борьбы — этика сотрудничества,
- 5) мужская этика — женская этика.

### ГЕДОНИЗМ И РИГОРИЗМ

(а) Гедонизм — этика удовольствия. Она провозглашает высшим благом для человека удовольствие, наслаждение. Стремление к наслаждению заложено в человеке от природы и является движущей силой его поведения. Добро — это то, что доставляет

<sup>290</sup> Кант И. Соч. В 6 т. Т. 4. Ч. 2. М., 1965. С. 376-377.

<sup>291</sup> Кант И. Соч. В 6 т. Т. 4. Ч. 2. М., 1965. С. 378.

511

ему удовольствие, зло — то, что приносит ему страдания.

Разновидностью гедонизма является **эвдемонизм**, утверждающий в качестве высшей нравственной ценности счастье (которое понимается по-разному, но всегда предполагает отсутствие страданий).

Суть гедонистической этики сводится к оправданию беззаботного, бездумного, веселого времяпрепровождения. Вообще говоря, такое времяпрепровождение человек может связывать с какими-то духовными, интеллектуальными интересами. Однако в своем крайнем выражении гедонизм доходит до полной бездуховности, до циничного пренебрежения ко всем высшим духовным ценностям и интересам, к волнующим общество социальным проблемам.

♦ Жизненное кредо гедониста выражено в стихотворении А. Тинякова «Искренняя песенка», опубликованном в сентябре 1914, через месяц после начала I мировой войны:

*Я до конца презираю  
Истину, совесть и честь,  
Только всего и желаю  
Бражничать блудно да есть.  
Только бы льнули девчонки,  
К черту пославшие стыд,  
Только б водились деньжонки  
Да не слабел аппетит!* ♦

Возможно, что кое-кому подобный взгляд на жизнь покажется привлекательным. Однако жизнь, целиком посвященная чувственным удовольствиям, превращает человека в животное. Причем даже чисто животное существование она, в конечном счете, разрушает и губит. Неумеренная страсть к чувственному наслаждению — сексуальным излишествам, наркотическому дурману, обжорству — делает человека рабом своих страстей, ослабляет его организм, приводит к болезням и страданиям.

Несостоятельность гедонизма доказывал еще в античные времена Сократ. Вот как Платон в диалоге «Филеб» описывает беседу Сократа с Протархом, в которой греческий мудрец показывает внутреннюю противоречивость гедонизма:

♦ **Сократ.** Согласился бы ты, Протарх, прожить всю жизнь, наслаждаясь величайшими удовольствиями?

**Протарх.** Отчего же нет?

**Сократ.** Считал ли бы ты, что тебе нужно еще что-нибудь, если бы ты обладал всем этим?

**Протарх.** никоим образом.

**Сократ.** Посмотри хорошенько, неужели ты не нуждался бы в надлежащей мере разумения, ума, рассудительности и всего сродного с этим?

**Протарх.** Зачем? Ведь обладая радостью, я бы обладал всем.

**Сократ.** Неужели, живя таким образом, ты в течение всей жизни наслаждался бы величайшими удовольствиями?

**Протарх.** Почему же нет?

**Сократ.** Однако, не приобретя ни разума, ни памяти, ни знания, ни правильного мнения, ты, будучи лишен всякого разумения, конечно, не знал бы, прежде всего, радуешься ты или не радуешься.

**Протарх.** Несомненно.

**Сократ.** Не приобретя, таким образом, памяти, ты, конечно, не помнил бы и того, что некогда испытывал радость; у тебя не оставалось бы никакого воспоминания об удовольствии, выпадающем на твою долю в данный момент. Опять-таки, не приобретя правильного мнения, ты, радуясь, не считал бы, что радуешься, а будучи лишен рассудка, не мог бы рассудить, что будешь радоваться и в последующее время. И жил бы жизнью не человека, но какого-то моллюска или других морских животных, тела которых заключены в раковины. Так ли это, или же вопреки сказанному мы будем думать иначе?

**Протарх.** Но как?

**Сократ.** Неужели нам стоит избрать такую жизнь?

**Протарх.** Твое рассуждение, Сократ, повергло меня теперь в полное молчание. ♦

Датский философ Кьеркегор в качестве символа гедонистической погони за наслаждением приводит судьбу Дон Жуана. Дон Жуан отдается сиюминутному желанию, он живет преходящим мгновением, потому что смена впечатлений — неперемное условие чувственного удовольствия. Однообразие губит наслаждение. Но со временем череда впечатлений становится монотонно повторяющейся, надоедает

512

и перестает приносить радость. Наступает разочарование и тоска.

(б) Ригоризм — этика долга. Высший принцип нравственности — долг. Человек делать все, что

требует от него долг, т. е. его обязанности перед семьей, детьми, родителями, родственниками, другими людьми, народом, Родиной. Выполнять долг далеко не всегда приятно. Но не исполнишь — начнутся угрызания совести.

Конкретное содержание обязанностей, которые человек должен выполнять, понимается по-разному в зависимости от мировоззренческих, философских, идеологических позиций личности. У Канта требования долга выражаются в категорическом императиве (гл. 2, § 3.5), который определяет, прежде всего, долг человека перед самим собой.

Люди долга вызывают к себе уважение других. Это «надежные» люди. Но ригорист живет трудно. Кроме морального удовлетворения и чистой совести он от жизни удовольствия не получает (но и гедонист тоже может иметь вполне чистую совесть — разумеется, по своим меркам). Ригорист — мученик долга, постоянно отказывающий себе в жизненных радостях. Давление чувства долга превращает его в вечно озабоченного человека, часто недовольного окружающими, которые не столь рьяно, как, по его мнению, следует, выполняют свой долг.

♦ Типичным примером здесь могут служить родители, отдающие все своим детям и требующие от них в ответ безукоризненного исполнения сыновнего долга, в то время как дети, однако, далеко не так, как требуется, исполняют свой долг перед родителями. В результате отношения в семье наполняются раздражением, доходящим иногда до враждебности. Таким образом, родители тут сами себя делают несчастными. ♦

Если гедонист несвободен, потому что он раб своих страстей, то ригорист тоже несвободен, но по другой причине — потому, что он запрограммирован долгом.

## ЭГОИЗМ И АЛЬТРУИЗМ

**(а) Эгоизм (от лат. *ego* — я) — этика жизни для себя.**

**(а) Эгоизм (от лат. *ego* — я) — этика жизни для себя.** Главными мотивами поведения эгоиста являются себялюбие, своекорыстие. Для него добро есть то, что соответствует его интересам. Он стремится к собственной выгоде, считая возможным в этом стремлении наносить ущерб благу других людей.

Эгоизм легко сочетается с гедонизмом. Вместе с тем французские философы-материалисты, Н. Чернышевский и некоторые другие мыслители выдвигали принцип «разумного эгоизма», согласно которому личная выгода достигается благодаря служению общественным интересам. Близкой к «разумному эгоизму» является этика **утилитаризма**, в которой критерием нравственности считается польза (нравственно все то, что полезно). У Д. Юма, И. Бентама, Дж. Милля речь идет при этом не только о пользе для отдельного индивида, но и об «общей пользе». Критерий различия между добрыми и злыми делами усматривается в том, насколько они направлены на пользу всем, на «увеличение общего счастья».

Английский философ Дж. Мур, проведший скрупулезный анализ логических основ этических теорий, отмечает, что эгоизм предполагает существование индивидуального, личного добра для каждого отдельного человека. Но добро не может быть чем-то «личным», чьей-то индивидуальной собственностью. «Эгоизм утверждает, что счастье *каждого* отдельного человека является единственным добром... А это — абсолютное противоречие!»<sup>292</sup> В самом деле, если бы добро и другие нравственные ценности у каждого человека были свои, то любой человек имел бы и свою индивидуальную, личную мораль, причем мораль неустойчивую и произвольно изменяемую — в зависимости от смены своих желаний и представлений о том, что надо ему в данную минуту,

<sup>292</sup> Мур Дж. Принципы этики. М., 1984. С. 172-173.

513

чтобы чувствовать себя счастливым. Это означало бы уничтожение всякой морали как более или менее общепринятой в культуре системы нравственных принципов. Эгоизм, проводимый последовательно, есть не что иное как полный аморализм.

Что же касается «разумного эгоизма» и утилитаризма, то в них забота о счастье других людей выступает не как цель, а лишь как средство эгоистической заботы о собственном благополучии. Иначе говоря, «добро для других» оказывается не высшим принципом морали, а только инструментальной ценностью, тогда как высшим принципом остается «добро для себя». Поэтому противоречие, замеченное Муром, не устраняется.

♦ Каковы могут быть результаты следования «разумному эгоизму» на практике, показывает в романе «Преступление и наказание» Достоевский. «Теория „разумного эгоизма“ в своем предельном значении и практическом осуществлении ведет к преступлению — и добрый, благородный, чистосердечный Раскольников поднимает топор на старуху-процентщицу».<sup>293</sup>

♦

**(б) Альтруизм (от лат. *alter* — *другой*) — этика жизни для других.**

**(б) Альтруизм (от лат. *alter* — *другой*) — этика жизни для других.** Для альтруиста добро заключается в содействии благу других людей даже ценой своего собственного блага. Он приносит свои интересы в жертву всякий раз, когда может сделать что-то полезное для любого другого человека.

Альтруизм может быть связан с ригоризмом, когда человек заботится о благе других потому, что считает это своим долгом. Но возможен и **эвдемонический альтруизм**, если совершение добрых дел во благо других людей доставляет человеку удовольствие и счастье.

Альтруист — человек, замечательный. Можно только мечтать, чтобы в обществе было побольше альтруистов. Иметь с ними дело — сплошное удовольствие! К сожалению, последова-

<sup>293</sup> *Днепров В. Идеи, страсти, поступки. Л., 1978. С. 364.*

тельный альтруизм до сих пор всегда (и в настоящее время тоже) наталкивался на препятствия, делающие его трудно осуществимым. Последовательному альтруисту просто не прожить, не выжить в мире, полном нищеты, голода и страданий. Если человек готов «отдать последнюю рубашку» первому встречному, то встречных, которые пожелали бы эту рубашку у него взять, найдется немало. Он в конце концов умрет с голоду. Реалистически мыслящие альтруисты вынуждены ограничивать свой альтруизм какими-то разумными рамками — например, сферой филантропической деятельности. Противоречивость положения альтруиста в современном мире состоит в том, что если он действительно будет все отдавать людям, то он сам превратится в нищего и бездомного человека и лишится возможности помогать другим; а если он будет все же сохранять какое-то состояние, солидный общественный статус и социальный престиж, то он сможет оказать больше помощи людям, но при этом должен будет в чем-то отступать от последовательного альтруизма.

## **ИНДИВИДУАЛИЗМ И КОЛЛЕКТИВИЗМ**

**(а) Этика индивидуализма исходит из признания независимости личности.**

**(а) Этика индивидуализма** исходит из признания независимости личности. Индивидуалист формирует свои нравственные идеалы самостоятельно и принимает решения о том, как должно поступать, главным образом, по собственному усмотрению. Он делает то, что считает нужным делать, не считаясь с мнением окружающих. Личные интересы ставит выше общественных.

В своем крайнем выражении индивидуализм сливается с эгоизмом. Но индивидуалист — не обязательно эгоист. Если он считает нужным что-то делать в интересах коллектива, он делает это. Однако он является **нонконформистом**, и его суждения и поступки часто могут расходиться с тем, что требует от него коллектив. Поэтому он **неудобный**

514

в коллективе человек. Но он нередко может выступать как своего рода «фермент», не дающий коллективу закоснеть, приводящий его в движение. Благодаря наличию индивидуалистов жизнь коллектива становится более разнообразной, открываются новые, оригинальные варианты решения проблем, которые остаются незамеченными с общепринятой в коллективе, стандартной позиции.

**(б) Коллективизм исходит из того, что личность в своих мыслях и поступках зависима от коллектива.**

**(б) Коллективизм** исходит из того, что личность в своих мыслях и поступках зависима от коллектива. Коллективист строит свои нравственные идеалы в соответствии с принятыми в коллективе взглядами. Делает то, что считается в коллективе нужным. Полагает, что коллектив всегда прав. Общественное ставит выше личного. Коллективист — **удобный** в коллективе человек. Он общителен, всегда подставит плечо, поддержит общую работу.

Но коллективизм легко сопрягается с конформизмом. Коллективист попадает под власть «стадного чувства». Стремление во всем подчиняться общественному мнению лишает его самостоятельности суждений и делает неспособным к отстаиванию новаторских идей, расходящихся с принятыми представлениями. Ведь принципиально новые идеи не приходят в голову сразу всему коллективу. Новации редко приемлются сразу, без возражений, а серьезные новации, как правило, сначала вызывают весьма настороженное отношение у большинства. Творец часто должен бороться за свои идеи против мнения всех, и тут коллектив далеко не всегда оказывается прав.

Индивидуалист, будучи более свободным от мнения коллектива, оказывается и более расположенным к творчеству, к новаторству. Выдвигая и отстаивая новые идеи, он может убедить коллектив в своей правоте, и тогда, в конце концов, коллектив ему последует. Если бы Эйнштейн не побоялся выступить против общего мнения сообщества ученых, не было бы теории от-



носительности. Коллективисту же борьба с коллективом противопоказана. Для него главное — быть «как все». Крайняя форма коллективиста — человек, потерявший оригинальность своей личности, безликий «винтик».

## ЭТИКА БОРЬБЫ И ЭТИКА СОТРУДНИЧЕСТВА

**(а) В основе этики борьбы лежат следующие принципы:**

(а) В основе этики **борьбы** лежат следующие принципы: 1) допустим компромисс между добром и злом, если он может принести пользу для последующего торжества добра, 2) цель оправдывает средства, т. е. если целью является добро, то ради ее достижения можно использовать любые, даже явно аморальные средства, 3) в отношениях между людьми должна быть ориентация на борьбу, на победу над теми, кто не согласен с нами и придерживается иной, с нашей точки зрения неправильной позиции. «Кто не с нами, тот против нас». Личность, стремящаяся к компромиссу с противниками, оценивается отрицательно. Надо бороться с врагами и побеждать их. «Если враг не сдается, его уничтожают».

**(б) Этика сотрудничества опирается на принципы:**

(б) Этика сотрудничества опирается на принципы: 1) компромисс между добром и злом недопустим, всякое отступление от идеи добра осуждается, 2) цель не оправдывает средства, т. е. нельзя во имя «хорошей» цели прибегать к «нехорошим» средствам, 3) в отношениях между людьми должна господствовать ориентация на сотрудничество, даже если один человек считает другого занимающим неправильную позицию. Личность, стремящаяся к конфронтации, оценивается отрицательно.

В. Лефевр, которому принадлежит различие этики борьбы и этики сотрудничества, приводит в качестве примеров нравственные позиции героев романа Достоевского «Преступление и наказание»: Сонечка Мармеладова живет по принципам этики сотрудничества, Свидригайлов — по принципам этики борьбы, а Раскольников колеблется

515

между этими двумя типами морали. На основании социально-психологических исследований, проводившихся в СССР и странах Западной Европы в 1960-1980-х гг., Лефевр обнаружил, что коммунистическая идеология пронизана этикой борьбы, тогда как в западной культуре предпочтение отдается этике сотрудничества.

Этика борьбы явственно выступает в марксистской теории классов, в призыве к революции, в «красном терроре» времен гражданской войны, в сталинском преследовании «врагов народа». Принцип этой этики «цель оправдывает средства» хотя и прямо не провозглашался в марксизме, но на практике фактически проводился большевиками. В. И. Ленин считал нравственным все, что служит делу построения коммунизма. Тем самым признавалось, что для достижения этой цели все средства хороши. Ради «светлого коммунистического будущего» считалось возможным пойти на любые жертвы.

♦ Во время визита Н. Хрущева в Китай он жарким днем вместе с Мао Цзедунгом посетил бассейн. И «великий вождь китайского народа», подплыв к сидящему на краю бассейна советскому лидеру, сказал: «А все-таки, Никита Сергеевич, не запустить ли нам против них (капиталистического мира) атомную бомбу?» — «Да ведь половина человечества погибнет», — отвечал Хрущев. — «Ну, и что ж! — воскликнул Мао. — Зато другая половина будет жить при коммунизме!» ♦

Даже если это было шуткой, идея сделать средством достижения коммунизма (пусть даже считая его самой благой целью) гибель половины человечества звучит чудовищно. Но в духе этики борьбы цель оправдывает средства...

Этика борьбы и сегодня вдохновляет тех, кто ищет причины нынешних бед России в «заговорах» ее врагов и видит выход не в сотрудничестве с цивилизованными странами, а в конфронтации с ними. С красными знаменами в руках или свастикой на рукавах они призывают к «непримиримой борьбе» с антинародным правительством, с «инородцами», с «американским империализмом» и т. д.; словом, «кто не с нами — тот против нас!» Этот же тип морали присущ и современному исламскому фундаментализму, и различного рода терроризму, столь распространившемуся ныне в мире. Этика борьбы не умерла с крахом коммунистической идеологии — она живет и процветает в различных обличьях.

Тем не менее, в современном мире этика сотрудничества постепенно получает все большее признание. Плюрализм мнений, защита прав меньшинства, уважение к инакомыслящим становятся общепринятыми нормами культуры. Вольтер когда-то сказал: «Я ненавижу ваши идеи, но я готов умереть за ваше право высказывать их». Сказано вполне в духе этики сотрудничества! Пусть другие думают иначе, это их право. Надо договариваться, чтобы можно было мирно жить.

Готовность сотрудничать со всеми не означает отступления от своих нравственных идеалов. Борьба идей должна быть, примирять добро со злом недопустимо. Но борьбу между идеями не следует превращать в войну между людьми.

Однако в наше время эта этическая позиция на практике далеко не всегда осуществима. Наладить сотрудничество с теми, кто живет во власти духа борьбы и всецело устремлен на противодействие и конфронтацию, невозможно. Прямолинейное следование этике сотрудничества во что бы то ни стало может вылиться в мягкотелость и беспринципность.

♦ Установка человека на тот или иной из двух рассматриваемых типов морали, согласно Лефевру, проявляется в том, как он решает вопросы вроде следующих:

1. Должен ли достойный человек в ситуации конфликта с наглецом держаться бескомпромиссно и не идти ни на какие соглашения с ним?
2. Не бывает ли целесообразным дать иногда преступнику более строгое наказание, чем предусмотрено законом, дабы другим неповадно было?
3. Следует ли подсказывать другу на экзамене?

516

4. Следует ли лжесвидетельствовать в суде ради спасения невинного?
  5. Если продавец грубит вам, пытается вас обмануть, надо ли добиваться, чтобы администрация магазина наказала его?
  6. Вы узнали, что жена вашего друга изменяет ему. Следует ли сообщить другу об этом?
  7. Террористы захватили самолет. Есть возможность либо уничтожить их без ущерба для пассажиров, либо попытаться убедить их добровольно сдаться, вступив с ними в переговоры, которые могут затянуться. Командир группы захвата решил в переговоры с террористами не вступать. Одобряете ли вы это решение?
- Ответы «да» на все вопросы характеризуют этику борьбы, а ответы «нет» — этику сотрудничества. (Вы можете, подсчитав соотношение между «да» и «нет» в ваших ответах на эти вопросы, оценить, какой из этих типов этики вам ближе.) ♦

### МУЖСКАЯ ЭТИКА И ЖЕНСКАЯ ЭТИКА

Различие между этими типами морали определяется различием установившихся в культуре требований к тендерному поведению мужчин и женщин. Условно говоря, можно мужскую этику назвать также этикой справедливости, а женскую — этикой милосердия.

(а) Мужская этика более похожа на этику борьбы, чем этику сотрудничества. Она требует от «настоящего мужчины» воли, решительности, твердости характера — словом, «мужественности». Мужчины — это «сильный пол». Одним из самых презираемых пороков мужчины является трусость. «Настоящий мужчина» обязательно справедлив и от других требует справедливости. Ему полагается быть стойким, надежным, верным своему слову. По отношению к женщине он должен вести себя рыцарски, быть для нее защитником и покровителем. Вместе с тем для мужчины считается допустимой большая свобода сексуального поведения, чем для женщины. Мужчина может хвастаться своими любовными подвигами, тогда как женщина обычно предпочитает скрывать свои любовные похождения. Репутация «бабника» скверна, но репутация «шлюхи» еще хуже.

В семье отец, как правило, более требователен к детям, чем мать. На муже чаще всего лежит основная ответственность за материальное благополучие семьи. Мужчина, живущий за счет женщины, рискует получить в общественном мнении презрительное прозвище «сутенера».

(б) Женская этика ближе к этике сотрудничества. Она предполагает мягкость, милосердие, сочувствие, жалость и другие качества, обозначаемые словом «женственность». В XX в. произошли существенные сдвиги в общественном положении женщин в сторону их равноправия с мужчинами, но и поныне женщин недаром называют «слабым полом». Женщин-трусих не осуждают. Женщине прощаются слабость, колебания и даже некоторая необязательность в соблюдении своих обещаний. Женщины, занимающие руководящие должности, часто более склонны исходить не столько из принципов и правил, сколько из человеческих отношений. Если руководитель-мужчина больше заботится о принципах, о логике своих действий, стремится продемонстрировать беспристрастие к подчиненным, наказывает «по справедливости», то женщина-руководитель больше руководствуется «пониманием», интуицией, чем логикой. Она может отступать от ею же установленных правил, если считает это нужным в данной конкретной ситуации. Справедливость она нередко видит в том, чтобы учитывать не только служебные проблемы, но и личные особенности работников, их семейное положение и пр. В современной культуре изменились эталоны сексуального поведения женщин, однако и сейчас активность здесь считается более подо-

бающей мужчинам, а женщина ведет себя более пассивно. Вместе с тем в любви определяющая роль принадлежит женщине. Любовь женщины обнажает истинное лицо ее самой и ее избранника. Старинная мудрость гласит: «Достоинства мужчины измеряются тем, какая женщина его любит.

517

Достоинства женщины измеряются тем, какого мужчину она любит».

♦ Х. Ортега-и-Гассет, поддерживая эти суждения, пишет:

«Мне могут возразить, сославшись на опыт, который будто бы показывает, что сплошь и рядом женщина благородных устремлений удостаивает своим вниманием пошлого и неотесанного мужчину. Думаю, что те, кто в этом уверен, являются жертвами оптического обмана... Очень часто оказываемое внимание — чистейшая иллюзия... Однако допустим все же, что это действительно проявление внимания, — что в этом случае нам следует предположить? Одно из двух: либо мужчина не столь уж ничтожен, либо женщина на самом деле не столь высоких, как нам казалось, качеств». «Напрасно женщина, претендующая на утонченность, пытается нас обмануть. Мы знаем, что она любила имярек. Имярек глуп, бестактен, озабочен только своим галстуком и сиянием своего «Роллс-Ройса».<sup>294</sup> ♦

Различие между мужской и женской этикой отчетливо проявляется в отношении отца и матери к детям. Как правило, мать любит ребенка не так, как отец: материнская любовь обычно безрассудна и менее требовательна, чем отцовская. Если отец хочет видеть в ребенке осуществление своих мечтаний, стремится его совершенствовать, добивается от него успехов, то мать любит ребенка таким, каков он есть.

В семье как в прошлом, так и в настоящем большая часть хозяйственных забот ложится на плечи женщин. Общество не склонно одобрять мужчину, который становится тенью своей возлюбленной и не имеет в жизни никакого дела, кроме домашних обязанностей или помощи жене в ее делах. И в то же время оно восславляет женщин, достоинство которых проявилось в том, что они не только оценили и полюбили незаурядного человека, но и посвятили всю свою жизнь исключительно тому, чтобы содействовать его успеху.

♦ Бессмертную славу заслужили женщины, связавшие свою судьбу с великими людьми и вдохновлявшие их.

*Приятельница Гете,  
Подруга Мендельсона...  
О женщины, с портретов  
Глядящие бессонно!  
И ханжеству, и сплетням  
Бросая дерзкий вызов,  
Вы шли через столетья  
На каблучках капризных...  
Приятельница Шиллера,  
Бетховена подруга,  
Бросавшие решительно  
Сиятельных супругов!  
Где званья их и титулы?  
Подобно грязной пене,  
В революционных тиглях  
Они сгорели в пепел.  
Но будет вечно юно,  
Как Шиллер, как Моцарт,  
Шуршанье ваших юбок  
На лестницах мансард.  
(М. Борисова) ♦*

<sup>294</sup> Ортега-и-Гассет Х. Эстетика. Философия культуры. М., 1991. С. 401-402, 404.

## 2.6. ПАРАДОКСЫ ПРАВСТВЕННОЙ КУЛЬТУРЫ

Описанные выше типы морали можно подвергать критической оценке, одобрять или порицать. Два из указанных десяти типов морали — гедонизм и эгоизм — явно не выдерживают критики и не могут считаться приемлемыми. К восьми остальным можно относиться по-разному. Но все указанные типы морали реально используются людьми для регуляции своего поведения. Каждый человек может выбрать для себя любой из них или придумать еще какой-нибудь этический идеал и положить соответствующую ему разновидность морали в основу своего поведения.

Казалось бы, личность имеет полную свободу в выборе принципов морали, которой она будет руководствоваться. Можно даже и вообще не придерживаться никаких моральных принципов или, что то же самое, менять их произвольно в любую минуту, в зависимости от обстоятельств; это значит, иначе говоря, не признавать никакой морали и быть совершенно безнравственным (впрочем, такая позиция тоже основана на принципе, а именно: «что хочу, то и делаю»; это мало чем отличается от этики эгоизма или гедонизма).

Однако на практике дело выглядит иначе. Как уже говорилось, общество,

518

будучи заинтересовано в установлении единых моральных норм поведения всех своих членов, добивается этого с помощью механизмов общественного мнения. Подобные механизмы заставляют большинство людей, по крайней мере внешне — на конвенциональном уровне — соблюдать общепринятые правила нравственного поведения. При этом у одних эти правила переходят в автономную нравственность и становятся внутренними личностными императивами, а у других моральное сознание раздваивается: на конвенциональном уровне принимается общепринятая мораль, а на уровне автономной нравственности складываются какие-то иные моральные установки и этические идеалы, расходящиеся с общепринятыми.

Отсюда возникает удивительная *парадоксальность* нравственной культуры.

### ПАРАДОКС ПЕРВЫЙ

С одной стороны, в любом обществе существует некоторая совокупность общепринятых моральных принципов, составляющая господствующую в нем форму нравственной культуры. Эти ценности и нормы нравственной культуры общества внушаются детям «с молоком матери», внедряются в умы людей посредством воспитания, убеждения, принуждения и т. п., постоянно поддерживаются силой общественного мнения. Господствующая в обществе форма нравственной культуры может быть очень строгой или, наоборот, весьма либеральной, но во всяком случае она отпечатывается в сознании каждого члена этого общества, и не знать о ее принципах человек, живущий в данной культуре, не может.

Однако, с другой стороны, в любой культуре нет ни одного нравственного принципа, который бы все люди соблюдали. Какую бы нравственную ценность ни взять, всегда находятся люди, ее не признающие. Любая моральная норма постоянно и ежеминутно кем-то нарушается.

Возникает впечатление, что

нравственные принципы не имеют никакой обязательной силы.

Из века в век люди почитают высокую нравственность, восхищаются ею и призывают друг друга делать добро. И из века в век повторяются одни и те же жалобы на царящее в обществе зло.

*Ложь и злоба миром правит,*

*Совесь душат, правду травят.*

*Мертв закон, убита честь,*

*Непотребных дел не честь...*

Эти стихи из найденной в одном из немецких монастырей рукописи XIII в. звучат современно в любую эпоху, не исключая и нашей. Парадоксально, но факт: общество постоянно требует от своих членов нравственного поведения и в то же время столь же постоянно остается царством безнравственности!

- ♦ Сократ предполагал, что причиной недобродетельного поведения человека является незнание им того, что есть добро и зло. Нравственность, по его мнению, проистекает из знания. Однако Аристотель, возражая Сократу, указывал, что есть люди порочные, которые имеют знание о добре и зле, но игнорируют его, и люди невоздержанные, у которых не хватает воли, чтобы пользоваться этим знанием и поступать добродетельно. ♦

Люди нередко ведут себя по правилу: «Вижу и одобряю лучшее, но избираю худшее». Что же побуждает их к такому противоречивому образу действий: зная лучшее, делать худшее? По-видимому, то, что худшее оказывается более легким, более доступным, или же более выгодным, более нужным для какой-то цели. Но это значит, что нравственность перестает быть самоценной. Она становится разменной монетой, которую можно отдать в уплату за какие-то иные, более нужные человеку ценности.

### ПАРАДОКС ВТОРОЙ

Из самоценности моральных принципов следует, что нравственное поведение *бескорыстно*. Люди ведут себя нравственно не потому, что надеются в результате извлечь из этого какую-то пользу. Если человек выполняет требования морали только из-за того, что



519

хочет «за это» получить какое-то материальное вознаграждение или поощрение со стороны окружающих — почет, престиж, славу, то его поведение нельзя считать действительно нравственным. Подлинно нравственные поступки — это поступки, совершаемые без расчета на приобретение каких-то выгод. Нравственность в принципе прагматична, неутилитарна. Она не обещает человеку никаких благ, вознаграждением добродетели является только она сама.

Однако для житейского процветания часто бывает нелишним поступиться нравственными принципами. «Иногда кажется, что пороки даже необходимы для общественного блага. Любовь к роскоши стимулирует производство, авантюризм приводит к географическим открытиям, а страсть к наживе оживляет торговлю...»<sup>295</sup> Жизненный опыт свидетельствует, что нравственной личности труднее добиться успеха в делах, чем человеку безнравственному. Б. Шоу Как-то сказал: опыт истории свидетельствует, что плуты постоянно торжествуют, а честные всегда оказываются в дураках.

Но если опыт учит, что безнравственным, беспринципным плутам живется на свете легче, чем высоконравственным, порядочным и честным людям, то, казалось бы, надо сделать из этого опыта вывод: лучше быть плутом, чем честным человеком; уважения должны быть достойны плуты, а не люди честные. Значит, надо стремиться стать плутом? Так нет же, люди, которые всегда учатся на опыте, здесь, однако, как будто не хотят извлекать из опыта урок. Несмотря ни на что, честность ценится, а плутов не уважают. Вопреки историческому и житейскому опыту, люди из поколения в поколение внушают детям, что они должны быть честными и порядочными. Наверное, никто из родителей не мечтает о том, чтобы их любимое дитя стало подле-

<sup>295</sup> *Зеленкова И. Л., Беляева Е. В.* Этика. Минск, 1997. С. 79.

цом и негодяем. Нет, хотят воспитать из него «хорошего человека». А что такое «хороший человек»? Уж конечно, не негодяй и не подлец. Следовательно, есть что-то такое, что заставляет людей почитать высокую нравственность, не считаясь с тем, что исторический и житейский опыт как будто требует совсем иного к ней отношения. Чем же можно обосновать тот факт, что принципы нравственности все же существуют и действуют в любой культуре как *обязательные и самоценные нормы бескорыстного человеческого поведения?*

## 2.7. ПРОБЛЕМА ОБОСНОВАНИЯ ЭТИКИ

Есть несколько подходов к обоснованию нравственности.

### РЕЛИГИОЗНЫЙ ПОДХОД

Нормы морали — от Бога. Они закреплены в Божественных заповедях. Люди потому могут отличать добро от зла и стремятся к добру, что эту способность заложил в человеческую душу Бог.

Этот подход был уже рассмотрен выше, когда речь шла о нравственном доказательстве бытия Божия (гл. 3, § 3.9). К его недостаткам, которые там указывались, следует добавить, что ссылка на Божественное происхождение нравственных принципов есть скорее уход от вопроса об их обосновании, чем решение его. Ибо «пути Господни неисповедимы», так что ссылка на Бога есть лишь иная форма признания, что никакого объяснения нет.

### НАТУРАЛИСТИЧЕСКИЙ (БИОЛОГИЧЕСКИЙ) ПОДХОД

Нормы нравственности заложены в человеческую психику природой. Они имеют биологическое происхождение. Они выработаны у человека в ходе биологической эволюции, закреплены в его генах и передаются через них по наследству от поколения к поколению.

520

Как считает В. П. Эфроимсон, «этика и альтруизм человека являются столь же несомненным продуктом естественного отбора, как и его нервная или эндокринная система».<sup>296</sup> Ибо групповой отбор приводил к выживанию только тех сообществ, члены которых при необходимости жертвовали собственным благополучием ради сохранения жизни рода — подобно тому, как это делает мать по отношению к ребенку. «Формы группового отбора порождали развитие не только эгоизма, но и альтруизма».<sup>297</sup> Человек произошел от обезьян, а обезьяны живут стаями, где необходимы такие формы поведения особей, которые обеспечивают выживание стаи даже ценою гибели отдельных ее членов. Отсюда и ведут свое происхождение принципы альтруизма, материнской любви, самопожертвования.

Согласно Эфроимсону, в генах современных людей закрепились поведенческие реакции, которые дали возможность их предкам одержать победу в бесчисленном множестве войн, которыми наполнена история человечества. Гены победителей распространяются, а

побежденных — утрачиваются. Мы — потомки победителей. Но если наши предки выжили благодаря воинской доблести, мужеству, способности к самопожертвованию, взаимопомощи и сотрудничеству для самообороны, то мы «могли унаследовать от них и мозги», нужные для этих качеств.

♦ Возражая Канту, Эфроимсон пишет: «Чувство долга, доминирующее в поведении неизворотливого большинства, порождено не кантовскими «звездами на небе и Божественным законом в сердце», а отработанным за десятки тысяч поколений эволюции комплексом психических, поведенческих реакций, столь же необходимых человечеству, как и речь, как умение пользоваться орудиями».<sup>298</sup> ♦

Не будем здесь вдаваться в обсуждение проблемы соотношения биологического и социального в человеке. Но если бы нравственные нормы были заложены у всех нас в генах, то почему они не реализуются в поведении людей сами собой, как другие генетически обусловленные свойства — например, цвет кожи или волос? А если они генетически заданы лишь у части людей, то было бы неправомерно требовать, чтобы все люди были нравственными. Получилось бы, что одни люди «от природы» обречены на добрые, альтруистические поступки, а другие — опять же «от природы» — на злые и аморальные дела. Вообще надо заметить, что попытка объяснить естественным отбором генетическое наследование «альтруистических» форм поведения, способствующих выживанию вида за счет гибели индивидов, вызывает сомнения. Тут получается парадокс, выраженный в известном афоризме: «курица — это лишь способ, которым яйцо воспроизводит другое яйцо». Петербургский психолог В. М. Аллахвердов справедливо отмечает, что при этом процесс биологической эволюции выглядит так, «как если бы гены стремились воспроизвести сами себя». «Иначе говоря, даже умирая, организм приспособливается, т. е. успешно выживает».<sup>299</sup> Как справедливо отмечает К. Любутин, нет оснований думать, что какие-либо нравственные качества наследуются генетически. «Передача социального опыта и знаний идет не на уровне генетического кода, а на уровне культуры».<sup>300</sup>

### ИСТОРИЧЕСКИЙ ПОДХОД

Никаких абсолютных, общечеловеческих норм морали нет. Мораль, господствующая в обществе, зависит от материальных условий жизни общества, от развития общественно-исторической практики. В каждом историчес-

<sup>296</sup> Эфроимсон В. П. Генетика этики и эстетики. СПб., 1995. С. 241.

<sup>297</sup> Там же. С. 54.

<sup>298</sup> Там же.

<sup>299</sup> Аллахвердов В. М. Опыт теоретической психологии. СПб., 1993. С. 261.

<sup>300</sup> Любутин К. Н. Проблема субъекта и объекта в немецкой классической и марксистско-ленинской философии. М., 1981. С. 228, 521

ком типе общества устанавливается своя система морали. Человеческие представления о добре и зле меняются в ходе истории. Принцип «не прелюбодействуй» не мог появиться в первобытном обществе, где существовал групповой брак. Он мог быть выдвинут лишь там и тогда, где и когда возникла моногамная семья. В рабовладельческом обществе раб не считался за человека. Его можно было истязать, убить. Сейчас убийство любого человека противоречит нормам морали.

Но хотя все нормы морали относительно и исторически изменяются, вместе с общественным прогрессом идет и нравственный прогресс человечества. Писатель и философ Х. Борхес отмечает, что о «неизбежном моральном прогрессе» свидетельствует уже хотя бы то, что ныне люди, совершая какую-либо жестокость, вынуждены при этом как-то оправдываться, тогда как в прошлом правители могли пролить море крови, даже и не помышляя ни о каких оправданиях.

♦ «Возможно, люди сейчас поступают дурно, но при этом они хотя бы испытывают потребность убедить других — и, главное, самих себя, — что действуют правильно. Мы вступили в лучший этап развития — этап лжи и лицемерия».<sup>301</sup> ♦

Лишь постепенно в ходе исторического развития вырабатываются и получают все более широкое признание общечеловеческие нормы морали. Так объясняет природу нравственности, например, марксизм. Он утверждает, что общечеловеческая нравственность зарождается в классовом сознании трудящихся, но пока существуют частная собственность и классовые различия, единой общечеловеческой морали быть не может. Она восторжествует

тогда, когда во всем мире установится коммунистический общественный строй, основанный на общественной собственности.

Однако исторический подход оставляет неясным, *почему* уже в далеком прошлом появляются и на протяжении всей истории в любом обществе сохраняют силу (и притом как в низах, так и в верхах общества) некоторые единые нормы нравственности. Он не объясняет, *почему* принципы нравственности *приоритетны и самоценны*. Более того, с позиций этого подхода оказывается, что они играют лишь служебную, инструментальную роль: нравственность подчинена задачам прогресса, т. е. вместо того, чтобы состояние общества и направление его развития оценивать с точки зрения нравственности, этот подход, наоборот, оценивает нравственность в свете того, как она приспособляется к состоянию общества и задачам его развития.

### РАЦИОНАЛИСТИЧЕСКИЙ ПОДХОД

Наиболее четко этот подход выражен в учении Канта. Основой морали, согласно Канту, является категорический императив (гл. 2, § 3.5). Он есть закон деятельности человека как разумного свободного существа. Свобода разумного существа состоит в том, что оно не подчиняет свое поведение никаким внешним по отношению к разуму силам — ни давлению обстоятельств, ни заманчивым соблазнам, ни страстям. Единственное, чем оно руководствуется, — это собственные, внутренние законы самого разума. Таким образом, человек как разумное свободное существо должен сам ограничивать свою свободу действий разумными, рациональными нормами поведения. Он сам для себя создает эти нормы и сам — своей свободной волей — заставляет себя соблюдать их.

♦ По словам Лейбница, «высшее совершенство человека состоит не только в том, что он действует свободно, но и в том, что действует разумно; пожалуй, это даже одно и то же...»<sup>302</sup> ♦

<sup>301</sup> Борхес Х, Историк — это пророк, предсказывающий прошлое // Лит. газ. 1989. 2 августа.

<sup>302</sup> Лейбниц Г. Соч. В 4 т. Т. 3. М., 1984. С. 182.

521

ком типе общества устанавливается своя система морали. Человеческие представления о добре и зле меняются в ходе истории. Принцип «не прелюбодействуй» не мог появиться в первобытном обществе, где существовал групповой брак. Он мог быть выдвинут лишь там и тогда, где и когда возникла моногамная семья. В рабовладельческом обществе раб не считался за человека. Его можно было истязать, убить. Сейчас убийство любого человека противоречит нормам морали.

Но хотя все нормы морали относительно и исторически изменяются, вместе с общественным прогрессом идет и нравственный прогресс человечества. Писатель и философ Х. Борхес отмечает, что о «неизбежном моральном прогрессе» свидетельствует уже хотя бы то, что ныне люди, совершая какую-либо жестокость, вынуждены при этом как-то оправдываться, тогда как в прошлом правители могли пролить море крови, даже и не помышляя ни о каких оправданиях.

♦ «Возможно, люди сейчас поступают дурно, но при этом они хотя бы испытывают потребность убедить других — и, главное, самих себя, — что действуют правильно. Мы вступили в лучший этап развития — этап лжи и лицемерия».<sup>301</sup> ♦

Лишь постепенно в ходе исторического развития вырабатываются и получают все более широкое признание общечеловеческие нормы морали. Так объясняет природу нравственности, например, марксизм. Он утверждает, что общечеловеческая нравственность зарождается в классовом сознании трудящихся, но пока существуют частная собственность и классовые различия, единой общечеловеческой морали быть не может. Она восторжествует тогда, когда во всем мире установится коммунистический общественный строй, основанный на общественной собственности.

Однако исторический подход оставляет неясным, *почему* уже в далеком прошлом появляются и на протяжении всей истории в любом обществе сохраняют силу (и притом как в низах, так и в верхах общества) некоторые единые нормы нравственности. Он не объясняет, *почему* принципы нравственности *приоритетны и самоценны*. Более того, с позиций этого подхода оказывается, что они играют лишь служебную, инструментальную роль: нравственность подчинена задачам прогресса, т. е. вместо того, чтобы состояние общества и направление его развития оценивать с точки зрения нравственности, этот подход, наоборот, оценивает

нравственность в свете того, как она приспособляется к состоянию общества и задачам его развития.

### РАЦИОНАЛИСТИЧЕСКИЙ ПОДХОД

Наиболее четко этот подход выражен в учении Канта. Основной морали, согласно Канту, является категорический императив (гл. 2, § 3.5). Он есть закон деятельности человека как разумного свободного существа. Свобода разумного существа состоит в том, что оно не подчиняет свое поведение никаким внешним по отношению к разуму силам — ни давлению обстоятельств, ни заманчивым соблазнам, ни страстям. Единственное, чем оно руководствуется, — это собственные, внутренние законы самого разума. Таким образом, человек как разумное свободное существо должен сам ограничивать свою свободу действий разумными, рациональными нормами поведения. Он сам для себя создает эти нормы и сам — своей свободной волей — заставляет себя соблюдать их.

♦ По словам Лейбница, «высшее совершенство человека состоит не только в том, что он действует свободно, но и в том, что действует разумно; пожалуй, это даже одно и то же...»<sup>302</sup> ♦

<sup>301</sup> Борхес Х. Историк — это пророк, предсказывающий прошлое // Лит. газ. 1989. 2 августа.

<sup>302</sup> Лейбниц Г. Соч. В 4 т. Т. 3. М., 1984. С. 182.

522

Нормы морали — следствие того, что человек как разумное существо не может вести себя неразумно. Вести же себя разумно — значит предвидеть последствия своих действий. А так как люди живут в обществе, то и нормы морали — это нормы, рассчитанные на предвидение последствий для общества, обеспечивающие сохранение и улучшение жизни человеческого рода.

Рационалистическое обоснование этики делает мораль своего рода аналогом логики: логика есть система правил разумного мышления, а *мораль* — *система правил разумного поведения*. Безнравственный человек, с этой точки зрения, есть недостаточно разумный человек.

Рационалистический подход вполне достаточен, чтобы обосновать этику «мыслящей машины». Но человек — не только разумное, но еще и чувствующее, страдающее и радующееся существо. Кроме головы, у него есть сердце, кроме сознательных, обдуманных решений, есть и бессознательные влечения и порывы. В природе человека рациональное начало сочетается с иррациональным. Далеко не все поступки людей разумны, многие из них вызываются какими-то иррациональными движениями души, бессознательными мотивами.

Кант расценивает отступления от категорического императива, от норм разумного поведения как проявления слабости человека. Голодный может украсть кусок хлеба. Это, пишет Кант, можно понять и простить, но нельзя оправдывать, т. к. кража есть аморальный поступок, хотя и совершенный в данном случае при смягчающих вину обстоятельствах. Однако способность подчинять свое поведение не только рациональным, обдуманным мотивам, но и иррациональным, неосознанным, «интуитивным» побуждениям — это совсем не обязательно проявление слабости. Эта способность может выступать и как моральная сила, толкающая людей к высоконравственным поступкам. Когда человек, не умеющий плавать, бросается на помощь тонущему ребенку и гибнет, так и не сумев спасти ребенка, то он, конечно, совершает безрассудный, неразумный поступок; но вместе с тем это, несомненно, поступок благородный, нравственный. Рационалистический подход не в состоянии объяснить этическую природу подобных действий. Не удастся и вывести из категорического императива различные нормы этики, специфические для отдельных национальных культур (например, существующие у разных народов и в разные эпохи особенности бытовой морали, гендерного поведения и т. д.).

### СОЦИОКУЛЬТУРНЫЙ ПОДХОД

Нравственность составляет коренное условие подлинно человеческого существования. Моральные принципы образуют культурную среду, в которой становится возможным совершенствование человека и человеческого образа жизни. Они заложены не в генетической, а в социальной памяти человечества. Они не заданы «от природы» а вырабатываются, развиваются и передаются от поколения к поколению *через культуру* (а не через гены). Чем больше развивается культура, тем больше жизнь людей подчиняется принципам нравственности и тем более «человечной» она становится. Стремление к добру, к моральному совершенству свойственно человечеству потому, что в этом стремлении выражается,



раскрывается и создается «человечность» — специфика и сущность человека как особого феномена в системе мироздания. Ориентируясь на нравственные идеалы, люди делают себя чем-то лучшим, чем просто биологическое существо, которое только ест, пьет и размножается.

С позиций социокультурного подхода обоснование необходимости следования нравственным принципам состоит в том, что без них человек не может жить по-человечески. Жизнь, не регулируемая нравственными принципами, — недостойна человека.

523

♦ Эта мысль двигала Сократом, который, будучи осужден афинским судом на смерть, отказался бежать из тюрьмы и предпочел умереть, но не жить в бесчестии. Своим ученикам, подготовившим его побег, он сказал: «Ценить надо не жизнь как таковую, а жизнь *хорошую*». «Хорошо» жить в представлении Сократа — это и значит: жить в соответствии с принципами нравственности. ♦

Таким образом, нельзя сказать даже то, что принципы нравственности человек должен соблюдать ради сохранения своей жизни (или выживания человеческого рода). Наоборот, Сократ — и многие другие благородные личности, воины, патриоты и просто честные люди — жертвовали жизнью ради того, чтобы сохранить верность своим нравственным принципам.

Соблюдение даже элементарных норм нравственности нередко требует от человека мужества и готовности к самопожертвованию, и если тем не менее он выбирает линию поведения, отвечающую высоким нравственным принципам, несмотря на неприятности, которыми это ему грозит, то, очевидно, его выбор *свободен*, т. е. не обусловлен ничем, кроме его разума, совести, природы собственного сознания.

Конечно, люди пока еще далеки от совершенства. Признавая моральные принципы и стараясь следовать им, человек нередко не выдерживает возникающих на этом пути трудностей. Бывают обстоятельства, в которых только герои, люди необычайной воли способны выстоять, ни на йоту не отступив от нравственных принципов. Не спастись под пыткой, под дулом пистолета — это героический поступок, подвиг, доступный немногим.

♦ Надежда Мандельштам в своих воспоминаниях рассказывает, как в 1937-м ее подруге следователь сказал: «Или ты дашь показания на соседей, или пойдешь под пытки в Лефортово. Подумай, у тебя на это есть два часа». Через два часа ее снова вызвали на допрос и она ответила: «Везите в Лефортово. Может быть, под пытками я вам скажу все, что захотите. Но без пыток я не продам другого человека». ♦

Под пытками человек может сломаться — предать друзей, оклеветать невинных, признать себя виновным в том, чего не совершал. Но только после пыток. Одни выдерживают пытки, другие — нет. Это зависит от мужества и силы воли, от свойств нервной системы. Люди различны, сопротивляемость организма и нервной системы у них разная. Можно ли морально осуждать человека за то, что его нервная система слабее, чем у других? Если он сломался, он не герой. Но и не безнравственный человек. Однако если нравственный человек не выдержал пытки, он сам все равно обвиняет себя в моральном проступке.

♦ У поэта и писателя В. Солоухина есть любопытное рассуждение, которое уместно здесь привести:

«Метерлинк говорит, что отдельное растение, один экземпляр может ошибиться и сделать что-нибудь не так. Не вовремя расцветет, не туда просыплет свои семена и даже погибнет. Но целый вид разумен и мудр. Целый вид знает все и делает то, что нужно.

Все, как у нас. Поведение отдельного человека может иногда показаться неразумным. Человек спивается, ворует, лодырничает, может даже погибнуть. Отдельный индивид может не знать что-нибудь очень важное, начиная с истории и кончая названием цветка. Отдельный Серега Тореев может не понимать, куда идет дело и каков смысл всего происходящего с ним самим. Но целый народ понимает и знает все. Он не только знает, но и накапливает и хранит свои знания. Поэтому он богат и мудр при очевидной скудости отдельных его представителей. Поэтому он остается бессмертным, когда погибают даже лучшие его сыновья».<sup>303</sup> ♦

Социокультурному обоснованию нравственности недостает конструктивности: оно не определяет конкретные моральные принципы, которые должны быть положены в основу истинно человеческого бытия. Но оно указывает, что такие принципы существуют и в истории человечества развиваются и уточняются.

<sup>303</sup> Солоухин В. Оленинские пруды. М., 1973. С. 152-163.

524

## 2.8. ОСНОВНЫЕ ПРИНЦИПЫ СОВРЕМЕННОЙ НРАВСТВЕННОЙ

## КУЛЬТУРЫ

Обобщая исторический опыт развития морали, можно выделить несколько этических принципов, которые постепенно все больше утверждаются в сознании людей и играют основополагающую роль в современной нравственной культуре.

### «ЗОЛОТОЕ ПРАВИЛО» НРАВСТВЕННОСТИ

В древнем общинно-родовом обществе нравственные принципы имели строго нормативный характер и мало отличались по содержанию от диктуемых мифологическими и магическими представлениями ритуальных правил поведения, табуаций, обрядовых процедур. Они были обязательными для «своих», т. е. для членов данного племени, а «чужие», не соблюдающие их, вызывали подозрения и вражду.

По отношению к «чужим» разрешалось делать то, что считалось недопустимым по отношению к «своим» — обман, воровство, похищение женщин и пр.

С развитием связей между соседними родами и племенами возникает необходимость как-то регламентировать их взаимоотношения. Постепенно складываются правила, ограничивающие кровопролитие. Одним из таких правил стал *талион* — принцип, выраженный формулой: «жизнь за жизнь, око за око». Талион регулирует отношения не между личностями, а между родами. Он требует кровной мести, но устанавливает ее меру: за зло, причиненное своему роду чужим родом, надо отплатить таким же злом. Если «чужак» поранил «нашего», то надо в отместку поранить кого-нибудь из рода этого «чужака». За убийство сородича надо отомстить убийством кого-либо из племени убийцы. Обычай кровной мести держится и доньше в некоторых отсталых этнических культурах.

Идея равного возмездия, лежащая в основе талиона, явилась *исторически первым представлением о справедливости*, которая должна одинаково распространяться и на своих и на чужих. Но с появлением городов и государств с разноплеменным населением родовые связи ослабляются.

Род распадается на отдельные семьи, и обязанность всех его семей нести ответственность за действия какого-то одного из членов рода становится тягостной и мешающей вести повседневные хозяйственные работы. В этих условиях талион изживает себя.

В религиозно-философских исканиях у разных народов (в Китае, Индии, Греции) с середины первого тысячелетия до н. э. на смену талиону стало выдвигаться «золотое правило» нравственности: *«Поступай по отношению к другим так, как ты хотел бы, чтобы они поступали по отношению к тебе»*.<sup>304</sup>

♦ Люди разных стран и эпох приходили к одинаковому по своей сути пониманию этого правила, хотя и выражали его в различных формулировках.

Конфуций (Китай, VI в. до н. э.): «Чего сам не желаешь, того не делай другим».

«Махабхарата» (древнеиндийский эпос, V в. до н. э.): «Те поступки других людей, которые человек для себя не желает, что самому неприятно, пусть сам не делает другим».

Хилел (древнеиудейский «учитель законов»): «Не делай никому того, чего не хочешь, чтобы было сделано тебе».

Фалес (Древняя Греция, VI в. до н. э.) на вопрос, как прожить жизнь наилучшим и наисправедливейшим образом, отвечал: «Если мы сами не будем делать того, что порицаем в других».

Сенека (Древний Рим, I в. до н. э.-I в. н. э.): «Что ты другим, того же от других ты жди».

Эпиктет (Древняя Греция, I-II вв.): «Чего не желаешь себе, не желай другим».

Евангелие от Матфея (гл. 7, 12): «Итак, во всем как хотите, чтобы с вами поступали люди, так поступайте и вы с ними...»

<sup>304</sup> См., напр.: Гусейнов А. Золотое правило нравственности. М., 1982.

525

Русские пословицы: «Чего в другом не любишь, того и сам не делай»; «Что людям желаешь, то и сам получаешь»; «Как аукнется — так и откликнется» и др. ♦

Нетрудно заметить, что «золотое правило» выражается в двух формах — позитивной («Делай, поступай...») и негативной («Не делай, не поступай...»).

В Новое время «золотое правило» формулировалось и толковалось Т. Гоббсом, Дж. Локком, И. Гердером и многими другими мыслителями. Гоббс выражал его в негативной форме («Не делай другому того, чего не хотел бы, чтобы делали тебе»<sup>305</sup>) и считал, что оно есть «закон всех людей», к которому сводятся все естественные законы. Локк давал ему позитивную формулировку («Всякий должен поступать с другим так, как он хочет, чтобы с ним поступали

другие»<sup>306</sup>) и называл его «непоколебимым нравственным началом», «основой всякой общественной добродетели». Категорический императив Канта также является, по сути дела, обобщенной формулой «золотого правила», которую Кант считал более совершенной, так как она свободна от недостатков последнего.<sup>307</sup>

«Золотое правило», в отличие от талиона, регулирует отношения между самостоятельными личностями. В нем воплощается более развитое понимание справедливости, чем в талионе. Оно требует, чтобы никто не ставил себя в исключительное положение по сравнению со всеми другими, и тем самым устанавливает равенство между людьми.

<sup>305</sup> Гоббс Т. Избр. произв. В 2 т. Т. 2. М., 1964. С. 157.

<sup>306</sup> Локк Дж. Избр. филос. произв. В 2 т. Т. 1. М., 1960. С. 95.

<sup>307</sup> По Канту, недостатки «золотого правила» таковы: во-первых, оно допускает пассивно эгоистическую позицию («я для вас ничего не сделаю и мне от вас ничего не нужно»); во-вторых, прямо не требует добрых поступков («мне не надо добра — и другим я его не окажу»); в-третьих, оно не выражает зависимости желаний и действий от разума (можно действовать неразумно по отношению к другим и желать, чтобы они так же неразумно относились к тебе).

### МОРАЛЬНАЯ АВТОНОМИЯ ЛИЧНОСТИ

Это — завоевание Нового времени. Кант провозгласил личность абсолютной ценностью, которой нельзя манипулировать, пользоваться лишь как средством достижения каких-то других ценностей. Бердяев утверждал, что личность имеет право на независимость от любых социальных групп и от общества в целом, и называл социологов, говорящих о примате общества над личностью, реакционерами.<sup>308</sup>

Принцип автономии личности предполагает не только уважение к человеку, но и наличие у него самоуважения, чувства собственного достоинства. Коленопреклонение и угодничество, писал Кант, недостойно человека во всех случаях. «Кто превратил себя в червя, не должен потом жаловаться, что его топчут ногами».<sup>309</sup>

Моральная автономия личности означает, что она самостоятельно осуществляет выбор нравственных принципов и способов своих действий, а потому лично несет ответственность за свой выбор перед самим собою и перед человечеством. Эту ответственность нельзя перелгать ни на Бога, ни на биологическую природу человека, ни на историческую необходимость. Иначе говоря, если человек совершает аморальный проступок, то его не могут оправдать никакие ссылки на волю богов, на природу, на уровень развития общества и т. д. — виновен в том только он сам.

♦ Если солдат по приказу начальника грабит и убивает мирных жителей, то наличие приказа не снимает с него моральной ответственности за то, что он делает, и не может служить ему оправданием перед судом совести. Это, наверное, достаточно ясно. Но вот в психологических экспериментах С. Милгрэма испытуемый, исполняя

<sup>308</sup> Бердяев Н. А. О свободе и рабстве человека. Paris, 1939. С. 89.

<sup>309</sup> Кант И. Соч. В 6 т. Т. 4. Ч. 2. М., 1965. С. 376.

526

роль учителя, должен был наказывать за ошибки другого испытуемого — ученика — ударами тока. Согласно указанию экспериментатора, ему надо было увеличивать силу тока при повторных ошибках ученика. Шкала переключателя (от 15 до 450 вольт) была разбита на диапазоны, помеченные надписями: «слабый удар», «чувствительный удар», «очень чувствительный удар», «опасно — мощнейший удар» и т. п. На диапазоне 435-450 вольт стоит «XXX». На самом деле ток не подается, а роль ученика играет актер, но испытуемый этого не знает. При 70 вольтах «ученик» вскрикивает, при 120 кричит, что ему больно, при 150 умоляет прекратить эксперимент, с дальнейшим повышением вольтажа издает душераздирающие крики и стоны, после 300 замолкает. И тем не менее многие испытуемые (до 40%, когда «ученик» находился рядом с «учителем», и более 60%, когда он размещался за перегородкой) доводили переключатель до 450 вольт. На вопрос, почему они это сделали, испытуемые отвечали, что подчинялись требованиям экспериментатора, доверяли его авторитету, полагали, что за происходящее отвечает он, а не они. Таким образом, идею личной моральной ответственности и в наши дни еще нельзя считать прочно укоренившейся в сознании людей. ♦

С другой стороны, автономия личности предполагает, что о человеке следует судить по его личным качествам и поступкам, а не по его происхождению, цвету кожи, религиозным убеждениям, принадлежности к какой-либо социальной группе, общественному положению и т. д. Все люди в равной мере подлежат моральной оценке по одинаковым критериям — независимо от их национальности, веры, социального статуса, богатства.

Личность не несет ответственности за действия, совершенные другими без ее воли и согласия. Поэтому аморальны кровная месть, взятие заложников, терроризм, которые делают ни в чем не повинных людей «козлами отпущения» или средством получения каких-то выгод.

♦ В войске Чингисхана действовал порядок: если из отряда сбежал один человек, отрубали голову десятку его соратников. То были далекие времена и жестокие нравы. Об автономии личности тогда представления не было. Но и в не столь давнее время, в период гражданской войны после

Октябрьской революции, по приказу Троцкого за то, что полк отступил в сражении, расстреливали каждого десятого. А захваты заложников и убийства невинных людей и сейчас практикуются арабскими и чеченскими террористами, да и не только ими. ♦

Человек никогда не может приноситься в жертву ради какой-либо цели, сколь важной она бы ни казалась. Аморально, например, требовать, чтобы человек пожертвовал ради чего-то своей жизнью. Только человек сам имеет право распорядиться своей жизнью и отдать ее во имя каких-то целей — в соответствии со своим пониманием смысла жизни (гл. 2, § 2.3).

## ГУМАНИЗМ

Сущность гуманизма — в человеколюбии, признании единства и солидарности человечества, заботе о благополучии и счастье каждого человека. Гуманизм несовместим с национализмом, расизмом, фашизмом. Он требует отказа от всех форм насилия над личностью. Он утверждает социальное равенство людей и «естественные права» каждого человека на жизнь, свободу, охрану здоровья, духовное развитие и пр.

«Под гуманностью, человечностью, мы понимаем подлинно доброе отношение человека к своему ближнему. В этом слове нашло свое выражение наше стремление быть добрыми не только потому, что это предписывается этической заповедью, но и потому, что такое поведение соответствует нашей сущности».<sup>310</sup>

Мотивы гуманизма звучат в фольклоре, искусстве, религии, философии с глубокой древности. В эпоху Возрождения гуманизм сформировался как широкое течение общественной мысли. Однако распространение идей гуманизма в обществе — медленный и противоречивый процесс. В XX в. словесные призывы к человеколюбию совместились с двумя кровопролитными войнами, со

<sup>310</sup> Швейцер А. *Благоговение перед жизнью*. М., 1992. С. 508.

527

сталинским террором и газовыми печами Освенцима. И все же гуманистическое сознание постепенно утверждается в обществе и становится основой человеческих отношений. П. Сорокин связывал идеалы гуманизма с развитием альтруистической этики. В своей «философии альтруизма» он обосновывал необходимость «духовной реконструкции человечества», одним из важнейших средств которой является нравственное самосовершенствование людей. Гуманистическое сознание — не строго определенная система заданных раз и навсегда идей. Гуманизм есть совокупность убеждений, к которым человек приходит не потому, что его принуждают к этому внешние обстоятельства и не потому, что он их «выучил», а в результате своего собственного свободного выбора. Каждый должен сам сформировать свое личностное отношение к идеалам гуманизма и понимание степени их осуществимости в данных условиях.

«Сегодня история человечества решает вопрос о возобладании гуманного или негуманного мировосприятия, — писал Швейцер. — Только победа гуманистического мировосприятия... над антигуманизмом позволит нам с надеждой смотреть в будущее».<sup>312</sup>

## §3. ПРАВОВАЯ КУЛЬТУРА

### 3.1. ПРАВО И МОРАЛЬ

Право,<sup>311</sup> как и мораль, регулирует поведение и отношения людей. Но, в отличие от морали, выполнение правовых норм контролируется *общественной властью*. Если мораль — «внутренний» регулятор действий человека, то право — «внешний», государственный регулятор. Право — продукт истории. Мораль (так же как мифология, религии, искусство, техника и т. д.) старше него по своему историческому возрасту. Она существовала в человеческом обществе всегда, право же возникло тогда, когда произошло классовое расслоение первобытного общества и стали создаваться государства.

Социокультурные нормы первобытного безгосударственного общества, касающиеся разделения труда, распределения материальных благ, взаимозащиты, инициации, заключения браков и т. п.,



имели силу обычая и закреплялись мифологией. Они в целом подчиняли личность интересам коллектива. К нарушителям их применялись меры общественного воздействия — от убеждения до принуждения. Крупные проступки могли наказываться побоями, увечьями и даже смертью или изгнанием из общины, что, по существу, было равносильно смерти. Так, в некоторых первобытных племенах юноша, разгласивший тайну инициации, должен был уйти из племени или умереть. Наказание определялось старейшинами. Подобные социальные нормы составляли основу первобытной нравственности. Однако они отличались от современных моральных норм, так как опирались не только на общественное мнение: община принуждала к соблюдению многих из них не менее жестко, чем позднее государство — к выполнению норм права. Поэтому некоторые ученые рассматривают их как *«мононормы»* — правила поведения, в которых еще не дифференцировались различные типы социальной регуляции; мораль здесь существует в синкретичном единстве с самыми разнообразными

<sup>311</sup> В латинском языке *право* — *jus*, отсюда *juridicus* — *юридический*, т. е. правовой, *justitia* — *юстиция*.

<sup>312</sup> Швейцер А. Благоговение перед жизнью. — М., 1992. — С. 509.

528

социокультурными нормами и содержит древнейшие зачатки права.<sup>313</sup>

Первые, еще неписанные правовые законы («естественное право», «обычное право»), по-видимому, во многом совпадали с нормами нравственности. Отделение права от морали — результат расхождения между требованиями государства к населению, вводимыми для обеспечения нужного властям общественного порядка, и нравственностью, которой нельзя управлять «сверху» и быстро изменять в соответствии с встающими перед властями задачами. Известны два взгляда на соотношение права и морали.

С одной точки зрения, право есть «юридически оформленная мораль»: в нормах права выражаются хотя и не все, но наиболее социально значимые моральные нормы. Как утверждает Вл. Соловьев, право есть «низший предел» или «минимум нравственности».<sup>314</sup>

Предполагается, что между нормами права и нормами морали не должно быть противоречий, но моральное пространство шире правового: далеко не все, что осуждается общественным мнением как аморальный поступок, является деянием, нарушающим правовые нормы и наказуемым соответствующими юридическими санкциями. Этические требования к человеку значительно выше, чем юридические. Мораль ориентирована на нравственные идеалы, а право — лишь на некоторый уровень их осуществления. Мораль осуждает любые формы непорядочности, нечестности, клеветы. Право пресекает только наиболее злостные, социально опасные их проявления. «Авторитет нравственных законов бесконечно выше».<sup>315</sup>

Другой взгляд выдвигает крупный русский правовед и философ Е. Н. Трубецкой. Согласно этому взгляду, соот-

<sup>313</sup> См.: Алексеев В. П., Першиц А. И. История первобытного общества. М., 1990.

<sup>314</sup> Соловьев Вл. Соч. В 2 т. Т. 1. М., 1988. С. 448.

<sup>315</sup> Гегель Г. Соч. Т. 6. М., 1934. С. 182.

ношение права и нравственности можно изобразить двумя пересекающимися окружностями: у них есть общая часть, где нормы права и нормы нравственности совпадают, но кроме того, есть область нравственных норм, не находящая отражения в юридических законах, и область правовых норм, не имеющих никакого нравственного содержания или даже безнравственных.

♦ Возражая Вл. Соловьеву, Трубецкой пишет: «Существует множество правовых норм, которые не только не представляют собою минимум нравственности, но, напротив того, в высшей степени безнравственны. Таковы, например, крепостное право, законы, устанавливающие пытки, казни, законы, стесняющие религиозную свободу. Кроме того, существует множество юридических норм, не заключающих в себе ни нравственного, ни безнравственного содержания, безразличных в нравственном отношении: таковы воинские уставы, правила о ношении орденов, законы, устанавливающие покров форменного платья для различных ведомств. Наконец, и самое осуществление права далеко не всегда бывает согласно с нравственностью: один и тот же поступок может быть безукоризненно законным, правильным с юридической точки зрения и вместе с тем вполне безнравственным. Кулак, выжимающий последнюю копейку у обнищавшего крестьянина-должника, совершенно прав с юридической точки зрения, хотя его образ действий с нравственной точки зрения заслуживает полнейшего осуждения... Всего сказанного вполне достаточно, чтобы видеть, что право отнюдь не может быть определено как минимум нравственности. Все, что можно

сказать, это только то, что право, как целое, *должно* служить нравственным целям. Но это — требование идеала, которому действительность далеко не всегда соответствует, а нередко и прямо противоречит».<sup>316</sup>

Трубецкой, несомненно, прав: реально существующие в истории правовые системы во многом отходят от защиты нравственных принципов. Но это признает и Соловьев. Он приводит для примера прусский закон, введенный в 1739 г. королем Фридрихом-Вильгельмом. Закон этот гласит: если адвокат подаст какое-нибудь прошение королю, то «их королевскому величеству благоугодно, чтобы такое лицо было повешено без всякого милосердия и чтобы

<sup>316</sup> Трубецкой Е. Н. Энциклопедия права. СПб., 1998. С. 36.

529

рядом с ним была повешена собака». Законность королевского указа, отмечает Соловьев, не может подлежать сомнению, но столь же несомненно, что данный указ не согласуется с элементарными требованиями нравственности (это даже как бы намеренно подчеркивается распространением уголовной ответственности с адвоката на ни в чем не повинную собаку). Но, утверждает Соловьев, этот правовой акт короля противоречит не только нравственным требованиям — он противоречит и требованиям самого права: «В нелепом прусском законе виновата не сама идея права или закона, а только слабая степень правового сознания у короля Фридриха-Вильгельма».<sup>317</sup> ♦

И Соловьев, и Трубецкой согласны в том, что право *в идеале* должно подчиняться нравственности. Разница между их взглядами — в том, что по Соловьеву сущность права и состоит в выражении нравственности, а по Трубецкому право хотя и должно служить нравственности, но лишь «в целом», тогда как отдельные юридические нормы могут не соответствовать морали или же быть просто не связанными с ней.

### 3.2. ЗАКОН И ПРАВОСОЗНАНИЕ

Правовая культура — это комплекс ценностей и регулятивов, на основе которых во всех областях жизни, подпадающих под нормы права, строится практика взаимоотношений и действий людей, а также различного рода организаций.

Нормы права — это *юридические законы*. Подпадающие под них взаимоотношения и действия должны им (законам) соответствовать. Подчинение закону есть то, что называют *правопорядком*. Правопорядок — это реально осуществляемое проведение законов в жизнь. Однако в действительности люди могут в большей или меньшей мере отклоняться от точного соблюдения законов, а то и намеренно совершать правонарушения и преступления.

Поэтому в жизни далеко не всегда соблюдается правопорядок. Однако нередко правонарушители и преступники объясняют и оправдывают свое противоправное поведение тем, что к нему их принудили обстоятельства. Уже сам тот факт, что такие объяснения и оправдания возможны, свидетельствует о наличии в сознании людей представлений, расходящихся с зафиксированными в кодексах законов правовыми нормами. Одно дело — нормы права, другое — представление о том, какими эти нормы права должны быть.

Совокупность представлений о праве называют *правосознанием*. В правосознании формируются суждения о том, каковы должны быть нормы права и правопорядок, как нужно их понимать и толковать, как следует относиться к действующим в государстве юридическим законам и к правоохранительным органам, что можно и что нельзя делать в тех или иных конкретных условиях, и т. д.

Право (система действующих в обществе юридических законов<sup>318</sup>) и правосознание — это два основных компонента правовой культуры.

Правовая культура определяет существующую в действительности практику взаимоотношений и действий людей или организаций. Она есть «программное обеспечение» этой практики. Фактически существующее в стране положение дел в регулируемых законом областях жизни («юридическая реальность») *зависит* от правовой культуры, но само по себе *не является* правовой культурой. Однако правовая культура воплощается, проявляется, «кодируется» в поведении людей, в их взаимоотношениях и действиях. «Юридическая

<sup>317</sup> Соловьев Вл. Соч. В 2 т. Т. 1. М., 1988. С. 444.

<sup>318</sup> Следует заметить, что к области права, вообще говоря, относятся не только сами правовые нормы, но и многое другое — процессы правотворчества и правоприменения, работа правоохранительных органов и других юридических учреждений, имеющие место в действительности факты правового поведения и правовых отношений, правовая деятельность

власти и т. п.

530

реальность» выступает как воплощенное в действительность, объективированное выражение правовой культуры. Следовательно, правовая культура фиксируется не только в юридических документах (кодексах, уложениях, указах и пр.), но и в сложившейся в обществе практике поведения людей, деятельности правоохранительных органов и т. д. Это особенно важно иметь в виду потому, что содержание правосознания, в отличие от правовых норм, в значительной части остается документально не оформленным, «неписанным» и даже подчас плохо осознаваемым, «интуитивным». Поэтому изучение фактического положения дел в обществе — один из важнейших источников информации о содержании правосознания как части правовой культуры. Как правопорядок, так и его нарушения — это явления социальной действительности, обусловленные сложившейся в обществе правовой культурой. Существование этих явлений напрямую связано с соотношением между основными компонентами правовой культуры — законом и правосознанием. Их соотношение может складываться по-разному. Законы обычно создаются в соответствии с существующим в культуре правосознанием. Они фиксируют существующие в правосознании ценности (например, справедливость, свобода слова, права человека) и регулятивы (например, библейские заповеди «не убий», «не укради»). Когда ценности и регулятивы, указанные законом, не расходятся с имеющимися в правосознании людей представлениями о правовых ценностях и регулятивах, то люди склонны вести себя «по закону» и правопорядок торжествует. Но если же правосознание людей вступает в противоречие с законом (т. е. содержит иные ценности и регулятивы, чем закон<sup>319</sup>),

<sup>319</sup> Понятие «регулятив» шире, чем понятие «норма». Стало быть, не все регулятивы, содержащиеся в правосознании, выступают как правовые нормы.

то у них возникает стремление обойти закон, что ведет к отступлению от правопорядка. Как писал английский историк Т. Маколей, закон не имеет глаз, закон не имеет рук, закон — не более чем клочок бумаги, пока общественное мнение не вдохнет дыхание жизни в мертвую букву.

Неразвитое правосознание вообще не склонно признавать какие-либо законы и считаться с ними. Оно считает «правомерным» все, что человек полагает для себя нужным делать. Для него закон представляется лишь каким-то внешним препятствием, которое надо как-то обойти.

♦ Как относится неразвитое правосознание к закону и что происходит с правопорядком там, где оно господствует, с замечательной точностью сказано в стихотворении В. Жуковского «Что такое закон?» (оно было написано в 1814 г., но при жизни поэта так и осталось неопубликованным):

*Закон — на улице натянутый канат.  
Чтоб останавливать прохожих среди дороги,  
Иль их сворачивать назад.  
Или им путать ноги.  
Но что ж? Напрасный труд!  
Никто назад нейдет!  
Никто и подождать не хочет!  
Кто ростом мал — тот вниз проскочит,  
А кто велик — перешагнет!* ♦

Но существующие в государстве право и правопорядок, в свою очередь, оказывают обратное воздействие на правосознание и в значительной мере влияют на его содержание. Поэтому в историческом развитии права происходит не только изменение правопорядка, но и изменение правосознания людей. Соотношение между существующим в государстве правопорядком и содержащимися в правосознании представлениями — важнейшая характеристика правовой культуры общества.

Правосознание людей неоднородно. Существуют различия между *обыденным правосознанием* людей, мало знакомых с юриспруденцией и руководствующихся интуитивными представлениями о справедливости (которые очень различ-

531

ны и зачастую противоречивы), и *профессиональным правосознанием* юристов. Как на уровне обыденного, так и на уровне профессионального правосознания возникает множество разногласий в толковании различных вопросов права. Нередко по-разному подходят к решению юридических задач теоретики в области правоправедения и практики, занимающиеся правоприменением (судьи, прокуроры, работники правоохранительных органов) и законотворчеством (например, депутаты законодательных собраний, среди которых, кстати, многие не являются профессиональными юристами). Возможны и расхождения между правосознанием людей и их реальными поступками, которые они совершают вопреки своим собственным представлениям о правовых нормах. Но так

или иначе в содержании правосознания фиксируются определенные правовые ценности и идеалы, а также представления относительно правовых норм, на основе которых государство должно поддерживать общественный порядок. Правосознание как часть общественного сознания отражает условия жизни людей и потребности, возникающие у них в данных условиях.

### 3.3. ИЗ ИСТОРИИ ПРАВА

Когда на смену родоплеменной власти пришла власть *территориальная*, судебная функция от племенных старейшин и вождей перешла к местным правителям (князю, хану, царю) или назначенным ими чиновникам. Иногда вершить суд было делом каких-то судебных коллегий, например, совета старейшин. Но высшей судебной инстанцией был сам царь.

При отсутствии писаных законов права судьи решали судебный спор, руководствуясь своими представлениями о справедливости и житейской мудростью.

♦ В Библии рассказывается о судейской мудрости и справедливости царя Соломона. Когда ему пришлось решать, кто из двух женщин, каждая из которых утверждала, что именно она является матерью ребенка, говорит правду, он сказал: рассеките мечом ребенка пополам и отдайте каждой по половине. Одна женщина ответила «Рубите!», а другая взмолилась: «Отдайте ей ребенка, не убивайте его!» И Соломон отдал ребенка второй женщине. ♦

С появлением письменности возникла возможность записывать волю властителей, чтобы люди знали, что можно и чего нельзя делать. Стали записываться царские указы, а затем составляться их сборники. Первые письменные своды законов появились в начале второго тысячелетия до н. э.

В 1901 г. был найден базальтовый столб, сплошь покрытый клинописью. Когда ее расшифровали, оказалось, что это перечень законов, составленный в Вавилоне при Хаммурапи, царствовавшем там в XVIII в. до н. э. В нем было 282 статьи. Видимо, такой столб выставлялся на городской площади, где совершалось правосудие и где все могли его видеть. Так был открыт древнейший свод законов — «Законник Хаммурапи». Позже был обнаружен «Законник Билаламы» (правителя города-государства Эшнуна), который, возможно, написан еще лет на 200 раньше. В начале VI в. до н. э. афинский архонт Солон после «великой смуты» провел реформы, закрепленные им в законодательстве. В Индии в I в. до н. э. появились «Законы Ману» — 2685 статей, написанных на санскрите ритмической прозой, чтобы их легче было запомнить.

Правовая культура на ранних стадиях развития права несет в себе многие следы древней морали. Так, в Законнике Хаммурапи четко проводится идея талиона — наказание должно быть равно преступлению (принцип «равное за равное»).

♦ Одна из статей этого Законника гласит: «Если человек выбьет зуб у равного себе, то должно и у него выбить зуб». В соответствии с талионом наказанию мог быть подвергнут и не виновный ни в чем родственник преступника: например, если строитель построит дом, который обрушится,

532

то в случае смерти домохозяина должно строителя убить, а если погибнет сын хозяина, то должно убить сына строителя. Когда характер преступления не позволял применить принцип «равное за равное», применялся «символический» талион: сыну, оскорбившему отца, полагалось отрезать язык, врачу, сделавшему неудачную операцию, — отрубить пальцы. ♦

Вместе с тем уже в Законнике Хаммурапи нет права кровной мести и других характерных проявлений родоплеменной нравственности. Зато явственно присутствует тенденция защиты собственности, богатства и знатности («Если вору нечем отдать, его должно убить»; «если приказчик расточал имущество хозяина, его должно разорвать на части с помощью скота»). Складываются и специфические механизмы правовой культуры — формы организации правосудия. Точно указываются меры наказания (очень жестокие, по современным понятиям, — утопление, отрубание головы, посажение на кол, членовредительство). В Законнике Хаммурапи регламентируется судебная процедура: публичное судоговорение, ответственность свидетелей за свои показания (вплоть до смертной казни за лжесвидетельство), клятвы участников судебного процесса и самих судей перед статуями богов.

Законы Ману вводят правовой формализм — решение дел не на основе расследований и доказательств, а по формальным признакам. Так, человек объявлялся проигравшим судебное дело, если он привел лжесвидетеля, а также если его свидетель в течение недели после показаний заболел или умирал (значит, боги его покарали!).

Законы Солона ограничивают произвол властей, определяют права и обязанности граждан, вводят принцип выборности при занятии государственных должностей, устанавливают формы



участия населения в принятии законов, в отправлении правосудия.

Значительный шаг в развитии правовой культуры был сделан в древнеримском государстве.

Классическое *римское право* освобождается от первобытнообщинных пережитков. Римские юристы вырабатывают понятия, отражающие основные типы социальных отношений, и стараются дать им четкие определения. Законы выражаются в абстрактных терминах («имущество», «собственность», «собственник», «договор», «договаривающаяся сторона» и пр.), под которые подводятся различные конкретные жизненные ситуации, их участники и деяния.

♦ Насколько точно стараются выражаться римские юристы, можно судить, например, по тому, что само слово «деяние» толкуется ими не как равнозначное слову «действие» и употребляется для того, чтобы обозначить как действие, так и бездействие. ♦

В римском праве формулируются общие принципы законодательства. Многообразие юридических актов логически упорядочивается, классифицируется и систематизируется. Все они делятся на две части — публичное право, призванное обеспечивать интересы государства, общества в целом, и частное право, регулирующее отношения отдельных лиц. Выделяются различные области права — гражданское, административное, уголовное, имущественное, семейное и др. Тщательно регламентируется процесс судебного разбирательства (процессуальное право). Вводится принцип правоспособности и равенства перед законом всех свободных граждан Рима, стирающий юридические грани между различными группами населения (рабы, однако, остаются неполноправными). Развивается идея «естественного права» каждого человека на жизнь и свободу, подрывающая юридические основы рабства.

Правовая культура Древнего Рима требует безусловного уважения к закону и точного выполнения его при любых обстоятельствах. Известны римские пословицы, свидетельствующие о высочайшем авторитете права. Так, в ходу был афоризм: «*dura lex sed lex*» — «плохой закон, но закон», т. е. как

533

бы ни казался плох закон, но раз он существует, ему необходимо подчиняться; лучше иметь плохой закон, чем никакого закона.

Система права и юридическая наука Древнего Рима оказали огромное влияние на последующие развитие правовой культуры в западноевропейских странах. Как сказал один историк, римляне трижды покоряли мир: один раз — легионами, другой — христианством, третий — правом. Разработанные древнеримскими правоведами юридические понятия, нормы и принципы сохранились и совершенствовались в течение многих веков. В 529-534 гг. по велению византийского императора Юстиниана юрист, «начальник столицы» Трибониан с 15 помощниками создал наиболее полную и систематизированную кодификацию римского права — Свод законов Юстиниана. На принципах римского права был построен свод законов Франции, введенный Наполеоном в 1804-1810 гг. («Кодекс Наполеона»), заслуживший признание как образцовая система законов цивилизованного общества. Общие принципы классического римского права и поныне лежат в основе правовых систем многих государств мира.

После падения Рима «варвары» (так называли римляне германцев, франков, англосаксов) продолжали жить, главным образом, по своим древним обычаям. Их правовая культура в раннефеодальную эпоху отражена в так называемых «варварских Законах». Среди них известны Салический, Рипуарский, Бургундский законы, германские, кельтские, ирландские судебники. Все они касаются, в основном, организации жизни в сельских общинах. В них сохраняются следы родо-племенных отношений. Кровная месть запрещается или сильно ограничивается, вместо нее устанавливается детально разработанная система штрафов, которые выплачиваются как монетами, так и скотом или сельскохозяйственными продуктами. Характерно, что штраф за убийство в германских «Законах» именуется «вергельд» — буквально «цена человека». Убийство свободного франка искупалось штрафом, который был не менее чем стоимость 100 быков. За убийство девушки «Саксонская Правда» назначала двойной вергельд. Кроме штрафа, убийца должен был еще пройти унижительную процедуру «покура», чтобы достичь перемирия с семьей убитого. В славянской Далмации, например, ему надо было ползти к могиле своей жертвы, держа саблю на шее. Суд вершили обычно сеньоры — графы, князья. Никаких предварительных расследований не предусматривалось. Судья должен был ограничиваться рассмотрением доказательств, которые представляли стороны. Основным аргументом считалось признание виновного. Если признания добиться не удавалось, обращались к «Божьему суду» — *ордалию*. Он заключался в том, чтобы получить от знающего правду бога указание, кто на самом деле является виновным. Наиболее

распространенными способами ордалия в праве германских народов были испытания огнем, железом, водой<sup>320</sup> и др., а также судебные поединки (у дворян — на конях с мечами, у крестьян — с дубинами). Иногда судья требовал от сторон клятв, причем клясться должны были также приведенные сторонами «соприсяжники» (по «Салической Правде» — от 6 до 72 человек). Если хоть один из соприсяжников сбивался, тот, чью правоту он удостоверял своей клятвой, считался виновным.

<sup>320</sup> Например, человека связанным бросали в реку, и если он удерживался на поверхности, то судьи решали дело не в его пользу. А если он шел ко дну, то это означало, что вода — божественная стихия — принимала его и тем самым очищала от обвинения. (Можно было бы, правда, рассуждать и противоположным образом: если человек не тонет, значит вода его поддерживает и тем самым оправдывает. Но это будет уже не в духе тех верований, на которые опиралась тогдашняя правовая культура.) На убеждении, что «ведьма не тонет», основывались приговоры судов над ведьмами вплоть до XVIII в.

534

С распространением христианства появились новые формы ордалия — клятвы на Библии, на святых мощах или иконах, испытание крестом.<sup>321</sup>

Если в раннефеодальное время действовал личный принцип, согласно которому каждый человек, независимо от места своего проживания, мог требовать, чтобы его судили по тому праву, которому он подчинялся по своему рождению, то уже с X-XI вв. все больше применяется территориальный принцип. Суд становится сословным. Возникает городское право («городские статуты»), торговое право, морское право. Источником законов становятся королевские указы, постановления парламентов, решения высших судов.

Постепенно в средневековой Европе стал входить в практику церковный суд. Если сначала ему подлежали священники, монахи, крестьяне, жившие на монастырских землях, то затем в нем стали решать дела, связанные с различными грехами, — ересями, колдовством, нарушением супружеской верности, лжесвидетельством и многие другие. В XIII в. появляются инквизиторские суды. Отсутствие четких юридических норм, применение пыток, соединение следственных и судебных функций в руках одних и тех же людей — все это сделало инквизицию чрезвычайно тенденциозным и жестоким орудием правосудия.

♦ Инквизитор Конрад Марбургский говорил, что лучше убить 60 невинных, чем дать ускользнуть одному виновному. В Испании за 20 лет (1480-1500) инквизиторский трибунал приговорил к сожжению на костре 16 000 человек, из них 7000 тысяч — заочно.

Жанну д'Арк, обвиненную в ереси и в связи с дьяволом, судил церковный трибунал. Допросы ее тянулись несколько недель. Ее запугивали, всячески использовали ее наивность, неграмотность, неспособность разобраться в схоластических тонкостях. Слова ее записывались в иска-

<sup>321</sup> Испытание крестом проводилось, например, так: истец и ответчик стояли в церкви, подняв руки в стороны, и тот, кто раньше опускал их, считался проигравшим дело.

женном виде, а оправдательные показания не заносились в протоколы. Всем, кто пытался выступить в ее защиту, грозили смертью. В конце концов, 24 мая 1431 г. ее приговорили к сожжению. И тогда Жанна, почти в беспомощности от мук, заплетающимся языком произнесла отречение. Приговор заменили на тюремное заключение. Но врагам Жанны было мало признания ее виновной: они хотели ее смерти. Против нее было выдвинуто еще одно обвинение — в том, что она носила мужскую одежду. Ее заставили поклясться, что больше она этого никогда делать не будет, а после этого ночью забрали у нее женское платье и подсунили мужское. И тут Жанна возмутилась. Она нашла в себе силы отказаться от своего отречения и объявила себя невинной. Этого и добивались ее судьи. 30 мая 1431 г. ее сожгли на костре. Через 25 лет, в 1456 г. приговор был пересмотрен, Жанна д'Арк была признана невинной. А в конце XIX в. церковь признала ее «блаженной» и несколько позже — «святой».<sup>322</sup> ♦

Церковные суды в XIV-XVII вв. по обвинению в колдовстве приговаривали к пыткам и смерти животных. Перед казнью их одевали в человеческое платье. Вопли боли принимались за доказательство вины. Разбирались преступления, совершенные насекомыми. В XV в. за сношения с дьяволом был осужден на сожжение петух, который якобы снес яйцо.

Наряду с «варварскими Правдами» и церковным судом с XIII в. начинается обращение к традициям римского права. Его идеи входят в правовую культуру средневековой Европы, главным образом, из византийского свода законов Юстиниана. Европейские ученые-юристы пишут обширные комментарии к нему (самый известный из них — глоссарий Аккурция — насчитывает почти 100 тысяч пояснений и примечаний). В условиях развития рыночно-

денежных отношений и формирования крупных государств местные феодальные «Правды», примитивные и различные в разных землях, не годились для регулирования общественной жизни. Обращение к римскому праву давало возможность уста-

<sup>322</sup> Черниловский З. М. Всеобщая история государства и права. М., 1996. С. 159.

535

новить повсюду единые юридические нормы. Римское право освобождают от устаревших положений (связанных, например, с рабовладельческими отношениями), дополняют новыми законами. Но абстрактная, универсальная форма его принципов, относящихся к публичному, имущественному, торговому и др. разделам права, соответствует потребностям развития политической и экономической жизни общества. Нормы римского права вступают в конкуренцию с местными «Правдами» и постепенно вытесняют их. Воскрешаются римские процессуальные формы судопроизводства (сопоставительность сторон, гласность и пр.), появляются адвокатура и нотариат. Вместе с римским правом в юридические кодексы европейских стран проникает и понятие «естественного права», которое впоследствии играет важную роль в борьбе за свободу и демократию.

В то же время в Европе долго остается в силе «кровавое законодательство», предусматривающее крайнюю жестокость наказаний преступников. В ходу были телесные истязания, заковывание в цепи и кандалы, клеймение, ссылка на галеры.<sup>323</sup> В XVI в. в Англии лицам, обвиненным в бродяжничестве (тогдашним «бомжам»), отрезали уши. Тюремное заключение использовалось лишь для содержания преступника до суда. Только с XVI в. оно становится формой наказания. Очень часто прибегали к осуждению на смерть. В Англии XVI века при Генрихе VIII было по решениям судов умерщвлено 72 000, а при его дочери Елизавете — 89 000 человек. И это при общей численности населения в 4—5 млн человек! Желая устрашить людей, особенно в случаях выступлений против церкви и

<sup>323</sup> Галеры — гребные суда. На них к каждому веслу приковывали 5-6 человек, которые ели и спали, не покидая своей скамьи. Ссылка на галеры обычно была бессрочной, но гребцы, измученные тяжкой работой, лишенные воздуха, света и нормальной пищи, быстро погибали.

властей, судьи стремились сделать казнь как можно более мучительной. Применялись колесование, распятие на кресте (с прибавлением гвоздями рук и ног), разрывание на части, закапывание живьем, вытягивание внутренностей из живого человека, вливание в горло расплавленного металла, медленное погружение в кипящее масло, сечение кнутом до смерти.

♦ В 1610 г. Равальяка, убившего французского короля Генриха IV, казнили так: привязав его к эшафоту, сначала сожгли руку, которой он нанес удар королю. Затем клещами рвали тело и лили в раны расплавленный свинец, кипящее масло и серу. Потом его сняли с эшафота и, прикрепив за руки и ноги к лошадям, оторвали их от тела.<sup>324</sup> ♦

Обычно казнь проводилась публично на площади и была зрелищем, поглазеть на которое собиралась большая толпа. После казни трупы, отделенные от тела конечности и головы вывешивались на пиках для всеобщего обозрения и иногда неделями не убирались. Однако суровость наказаний не приводила к уменьшению преступности. Нередко зрители во время казни выражали сочувствие преступникам, особенно если они были красивы, держались мужественно и перед смертью клялись в своей невиновности.

Следует заметить, что признаки преступного поведения во многих случаях определялись недостаточно четко. Например, преступлением считались «неверность» (королю, сеньору, цеху, гильдии) и «государственная измена», но понятия эти были неопределенными, что открывало возможность произвола. К преступлениям, каравшимся смертью, нередко относились деяния, которые ныне неподсудны (например, анатомирование трупа).

Лишь в XIX-XX вв. правовая культура в странах Европы и Америки обретает современный облик. Системы правопорядка начинают строиться на основе признания всеобщего равенства

<sup>324</sup> Черниловский З. М. Указ. соч. С. 198.

536

граждан и защиты основных свобод человека. Во главу угла ставятся идеи гуманизма. Снижается жестокость наказаний, вплоть до отмены смертной казни. Юриспруденция становится делом значительного количества профессионально подготовленных специалистов. Усилиями многих ученых-юристов разрабатывается теория права. Юридические принципы и нормы строго формулируются и унифицируются. Возникают общепринятые современные мировые стандарты права.

На Востоке правовая культура гораздо дольше, чем на Западе, сохраняет общинно-феодалные традиции.

В Китае основные формы права сложились на основе конфуцианства и в течение многих веков почти не изменялись. Законы строго охраняли конфуцианские нормы нравственности, требовали безусловного подчинения младших старшим. В большом своде законов Танской империи, созданном в VII в., освящалась власть императора.

Японское право формировалось под влиянием китайского, но было гораздо менее развернутым. Японский свод «ста законов» (1742) вмещал в себя все основные правовые нормы.

В китайской и японской правовой культуре не проводилось различий между уголовными и гражданскими правонарушениями и просто неисполнением обязательств. Особенностью этих культур было то, что в них считалось необходимым сохранять законы, особенно уголовные, в тайне. Ибо, согласно идущему с глубокой древности представлению, преступник больше боится пойти на злодейство, когда не знает, какое наказание ему за это грозит. Старинное китайское изречение гласит: законы следует выполнять, но не знать. Знание законов действительно было большой редкостью, что, впрочем, при неграмотности основной массы населения совсем неудивительно. В Японии пользоваться сводом «ста законов» могли только три специально назначенных чиновника. Ни юристов, ни юридической науки до конца XIX в. не существовало. В XX в. правовые системы Китая и Японии стали перестраиваться на основе принципов западного законодательства (разумеется, с учетом национально-культурных особенностей этих стран).

В мусульманских государствах основой правовой культуры стал Коран. Поскольку Мухаммед был пророком-законодателем («шариа»), исламское право получило название «шариат» — буквально «прямой путь». В отличие от римского права, шариат объединяет правовые нормы с моральными и религиозными. В нем признается принцип талиона, допускается кровная месть, судопроизводство проводится без прокурора и адвоката, не допускается свидетельство иноверца против мусульманина. Указывается, что кадий (судья) должен решить любое дело, каким бы сложным оно ни было, за один день.

### 3.4. РАЗВИТИЕ ПРАВА В РОССИИ

На Руси в дохристианские времена издавна существовало обычное неписаное родоплеменное право. При киевском князе Ярославе Мудром начинается и затем его сыновьями продолжается запись правовых норм, из которых составляется первый письменный кодекс законов Киевской Руси — «Русская Правда». Она закрепила отход от многих языческих обычаев — например, от талиона, который был заменен штрафами (уплатой «виры»). Видимо, отсюда берет начало существующее донныне выражение «искупить вину». В Новгороде, однако, превыше любых законов было вече: оно могло решить любой вопрос так, как того хотело большинство.

В Московской Руси несколько раз создавались своды законов — Судебник 1497 г. при Иване III, Судебник 1550 г. при Иване IV, Соборное уложение 1649 г. при Алексее Михайловиче. Крупные изменения в российское зако-

537

нодательство внес Петр I. В послепетровское время Екатерина II вознамерилась дать России новый кодекс законов и даже собственноручно написала «Наказ», в котором указывалось на вольность и равенстве всех граждан согласно «закону естественному». Однако созданная ею в 1757 г. Законодательная Комиссия так и не смогла привести в единую систему массу действовавших в государстве законов, да еще и согласовать их с либеральным «Наказом» императрицы. Не удалось реализовать свой проект нового российского правового кодекса, задуманного по образцу Кодекса Наполеона, и М. М. Сперанскому при Александре I.

На протяжении всей российской истории в народе бытовало недоверие к органам правопорядка. Это нашло выражение в народных пословицах: «Закон что дышло: куда повернешь, туда и вышло», «С сильным не дерись, с богатым не судись» и др. «Язва лихоимства» (выражение Екатерины II) разъедала все государственные учреждения, но в судебном ведомстве она разрасталась до таких размеров, что правосудие люди называли «кривосудием». Суды выносили приговоры на закрытых заседаниях, без участия сторон, без какого бы то ни было общественного контроля. Если к тому прибавить еще в запутанность законов, то легко представить, какой безбрежный простор существовал для произвола и



взяточничества. Славянофил А. С. Хомяков писал, что российские суды «черны неправдой черной». Не только неграмотные крестьяне, но и люди из образованных и состоятельных слоев общества, попав в судебную машину, чувствовали себя бесправными и беспомощными перед лицом крючкотворов и мздоимцев, заполнявших ряды чиновничества.

♦ Ужасающую картину нравов, господствовавших в полицейском и судебном ведомстве, нарисовал драматург А. В. Сухово-Кобылин в пьесе «Дело». Восемь лет — с 1861 по 1869 гг. — цензура не пропускала ее в печать, хотя правдивость ее никто не отрицал. Вот как характеризовалась ее содержание в рапорте цензора: «Настоящая пьеса изображает, как по придирчивости полицейских и судебных властей, из самого ничтожного обстоятельства, по ложному перетолкованию слов, возникают дела, доводящие до совершенной гибели целые семейства. Недальновидность и непонимание обязанностей своих в лицах высшего Управления, подкупность чиновников, от которых затем зависит направление и даже решение дел, несовершенство законов наших (сравниваемых в пьесе с капканами), безответственность судей за их мнение и решение, — все это представляет крайне грустную картину...»<sup>325</sup> ♦

В 1864 г. император Александр II провел судебную реформу, имевшую целью учредить суд «скорый, правый и милостивый, равный для всех». Был введено открытое и гласное судопроизводство с состязательным участием сторон, прокурора и адвоката, с представлением права вынесения решений о виновности подсудимых 12 присяжным заседателям, которые избирались по жребию «из местных обывателей всех сословий».<sup>326</sup> Устанавливалась выборность мировых судей на уездных земских собраниях. Члены более высоких судебных инстанций (коронные судьи в окружных судах и Правительствующий Сенат — высшая судебная инстанция) назначались непосредственно самим императором. Для проведения предварительных следствий по уголовным делам были учреждены должности судебных следователей.

Однако неприязненное отношение к органам правопорядка, недоверие к суду, нежелание и боязнь «связываться» с юридическим делопроизводством остаются характерными чертами правовой культуры российского общества и после реформы Александра II.

<sup>325</sup> Селезнев В. М. История создания и публикаций «Картин прошедшего» // Сухово-Кобылин А. В. Картины прошедшего. Л., 1989. С. 306.

<sup>326</sup> Через некоторое время после судебной реформы Александр II, смущенный чрезмерным либерализмом суда присяжных, велел изъять из его ведения дела о государственных преступлениях и передать их в «особые присутствия» Сената и военные суды.

538

Установление советской власти привело к коренному преобразованию всей системы права в стране, но не изменило отмеченных черт ее правовой культуры. В ходе революции были отменены существовавшие в царской России законы «буржуазного эксплуататорского права». Традиции римского права были отвергнуты, вместо них провозглашалась «революционная законность». Основой ее стали декреты советской власти. Но они не давали достаточной правовой базы для судебно-юридической практики, и страна несколько лет фактически жила без законов. Судили по «совести». Но совесть у людей, как известно, разная. Судить лишь «по совести», даже по «революционной совести» — это все равно что допустить произвол. Подозрения заменяли доказательства. Расстреливали неповинных людей, заложников, на «белый террор» отвечали «красным».

Постепенно стали разрабатываться новые юридические нормы. Однако в них наряду с формальным утверждением демократических свобод и прав человека были введены статьи, фактически дающие возможность осудить гражданина за «антинародную» и «антигосударственную» деятельность без достаточных на то оснований. Была взята на вооружение теория Вышинского о том, что признание обвиняемого есть решающее доказательство его вины (от чего отказывались еще древнеримские юристы). Малоэффективным оказалось введение института народных заседателей, которых в народе называли «кивалами», так как их участие в суде на деле, как правило, ограничивалось лишь тем, что они соглашались с решением судьи.

Новые кодексы законов, принятые при социализме, не устранили отчуждения между юридическими учреждениями и населением. Когда в кинокомедии «Кавказская пленница» один из персонажей восклицает: «Да здравствует наш советский суд — самый справедливый суд в мире!», это восприни-

мается не иначе как шутка. Но далеко не шуточными были злоупотребления в системе правосудия — начиная от революционного «красного террора», действий ЧК, НКВД и КГБ, политических процессов и решений тайных «троек», отправлявших невинных людей в ГУЛАГ и на расстрел, незаконных репрессий над целыми народами, и кончая просто бюрократизмом, коррупцией, недобросовестным исполнением своих обязанностей работниками юстиции.

В настоящее время идет обновление системы законов, принятых при советской власти. Однако в правовой культуре нашего общества и поныне бытует неприязнь и недоверие к судам, прокуратуре, милиции. И приходится признать, что для этого имеются основания. Требование «все судебные места наполнить достойными и честными людьми», выдвинутое еще в 1763 г. Екатериной II, за более чем два столетия не потеряло своей актуальности. Возможно, что сегодня оно звучит даже актуальней, чем когда бы то ни было в российской истории.

### **3.5. ОСНОВНЫЕ ТИПЫ СОВРЕМЕННЫХ ПРАВОВЫХ СИСТЕМ**

В сравнительном правоведении предлагаются различные варианты классификации существующих в настоящее время национальных правовых систем. Можно выделить следующие основные их типы: традиционный, религиозный, континентально-европейский, англосаксонский.

#### **ТРАДИЦИОННЫЙ ТИП**

Правовые системы традиционного типа построены на существующих в данной культуре обычаях и традициях («обычном праве»). Такие системы сохраняются в некоторых государствах Африки и Азии. В них нет ни специальных процедур законодательства, ни законодательных органов, вырабатываю-

539

щих правовые нормы, а также отсутствуют письменно закрепленные и логически разработанные формулировки юридических законов. Правовые нормы по содержанию совпадают с нравственными. Судьи выносят решения, оценивая разбираемый судебный случай с точки зрения того, насколько он нарушает обычаи, и руководствуясь господствующими в обществе представлениями о справедливости.

#### **РЕЛИГИОЗНЫЙ ТИП**

Правовые системы религиозного типа имеют источником права священное предание, где законы, по которым должны жить люди, выступают как Божественные заповеди, установленные богами правила. В настоящее время религиозное право существует, например, в виде мусульманского права, опирающегося на Коран. В Индии сохраняется система индуистского права, которая начала формироваться еще две тысячи лет назад на основе религии индуизма. В этих системах, как и в традиционных, нет четкого различия правовых и нравственных норм. И те, и другие рассматриваются как требования религии. Исходные, первоначальные нормы религиозного права со временем обрастают толкованиями и комментариями авторитетных религиозных деятелей и проповедников. Так, в исламском правоведении («фикхе») свод законов шариата создается на основе не только Корана, но и сунны, а также иджма (сборника согласных мнений виднейших мусульманских богословов).

Традиционное и религиозное право архаичны. Для современного цивилизованного общества системы традиционного и религиозного права малопригодны, т. к. они не в состоянии регулировать отношения людей в нынешнем сложно организованном и быстро меняющемся мире. В новейшее время в странах, где действует традиционное и религиозное право, оно постепенно дополняется законами, принимаемыми государственными органами. Например, в Японии с конца XIX в. традиционное право претерпело большие изменения и фактически подчинено новым юридическим кодексам, которые построены по образцу современных западных правовых систем. Однако как традиционное, так и религиозное право проявляют особую устойчивость в сфере быта, семейных отношений, судопроизводства. Так, в арабских странах и в Индии мусульманское и индуистское право продолжают охранять в этой сфере сложившиеся много веков назад религиозные правила.

#### **КОНТИНЕНТАЛЬНО-ЕВРОПЕЙСКИЙ ТИП**

Правовые системы континентально-европейского типа (во Франции, Германии, Швейцарии,

скандинавских государствах и др.) имеют одним из главных своих исторических источников римское право. Особенностью их является разделение правообразования (законодательства) и правоприменения. Законодателями являются органы государственной власти, а правоприменителями — суды. Обычно в основу всей системы законов кладется Конституция — основной закон государства, принимаемый высшим органом власти. Суды законов не создают, они лишь их применяют: задачей судьи является квалификация конкретных случаев поведения людей, т. е. определение, есть ли в данном деле, которое разбирается судом, признаки нарушения юридических норм, и если есть, то какие последствия в соответствии с законом это влечет.

В законодательстве выделяются различные отрасли права, каждая из которых обычно кодифицируется — выражается в виде систематизированного нормативного документа (кодекса). К основным отраслям права относятся:

- *Конституционное* (наиболее важные, исходные принципы государственного устройства);
- *Гражданское* (разнообразные права и обязанности граждан, в том числе — наследственное, патентное, авторское,

540

жилищное, транспортное и другие отрасли права, регламентированные помимо основного Гражданского кодекса еще и в других кодексах, например — в Уставе железных дорог);

- *Административное* (сфера управленческой и исполнительной деятельности);
- *Трудовое* (формы организации труда, порядок заключения трудовых соглашений, приема и увольнения работников);
- *Имущественное* (наследование, купля-продажа, дарение и пр.);
- *Земельное* (землевладение и землепользование, включая вопросы водного, лесного, горного права);
- *Финансовое* (денежные операции, финансовые отношения — кредиты, займы, налоги и пр.);
- *Уголовное* (преступления против личности, собственности, государства, меры наказания за них);
- *Процессуальное* (деятельность органов правосудия — суда, прокуратуры, органов дознания).

Российская правовая система примыкает к системам континентально-европейского типа.

### АНГЛОСАКСОНСКИЙ ТИП

Правовые системы англосаксонского типа (в Англии, США, ряде бывших английских колоний) также используют принципы римского права, но обладают и исторически возникшими независимо от него чертами. Источником законов в них являются не только органы государственной власти, но и суды. Нормы «общего права» устанавливаются не утвержденными государством кодексами законов, а существуют в виде множества принятых различными судами решений, которые выступают в качестве образцов (прецедентов) для решения судьей аналогичных дел. Принципы, по которым ранее было решено в каком-либо суде дело, становятся обязательными для всех судов, которые будут в последующем рассматривать подобные дела. Это так называемое *«прецедентное право»*. Большое значение в такой правовой системе придается процессуальным нормам судопроизводства, т. к. оно соединяет правоприменение с правообразованием. Широко используется суд присяжных, которые выносят свое решение независимо от судьи. Но наряду с «прецедентным правом» действует также *«статутное право»*, источником которого является законодательная деятельность государства. При этом традиционного для римской юриспруденции четкого различия между «публичным» и «частным» правом в англосаксонской системе нет.

Достоинством прецедентного права является его способность гибко приспосабливаться к обстоятельствам. Однако со временем его применение становится все более сложным.

- ♦ В Англии к настоящему времени число судебных прецедентов, подлежащих применению на практике, доходит до 500 тысяч. В США ежегодно издается около 350 томов судебных решений, могущих служить прецедентами, причем в разных штатах есть местное прецедентное право; к тому же еще действуют федеральные законы, а в каждом из 50 штатов есть свое законодательство. Неудивительно, что судьи одного штата могут по-разному подходить к оценке аналогичных случаев и по сходным делам принимать различные решения. Возникла даже особая отрасль права — *коллизийное право*, которое имеет задачей урегулировать расхождения и противоречия, возникающие в этом огромном множестве юридических норм. ♦

Стремясь усовершенствовать и упростить свою правовую систему, английские и американские законодатели предпринимают попытки ограничить роль прецедентов и усилить значение государственного правообразования. Постепенно пересматриваются устаревшие прецедентные нормы, разрабатываются унифицированные кодексы законов.

Но, с другой стороны, континентально-европейская правовая система тоже эволюционирует. К настоящему времени стало общепризнанной истиной, что никакие кодексы законов не могут охватить многообразие жизненных ситуаций и предусмотреть все из-

541

менения, происходящие в общественных отношениях. Кодексы постоянно приходится совершенствовать, устраняя имеющиеся в них пробелы, изменяя и отменяя их нормы, дополняя их новыми законодательными актами. Непрерывный поток новых законов, указов, постановлений течет так интенсивно, что юристы жалуются на то, что любая книга по праву устареет уже к моменту ее опубликования. В этих условиях судьям на практике приходится приспособлять действующие правовые нормы к новым обстоятельствам, прибегая к их «свободному толкованию», т. е. фактически заниматься в какой-то степени правообразованием. Во Франции есть закон, запрещающий судьям отказывать в решении дел по причине пробела в законе. В Швейцарии существует закон, разрешающий судьям восполнить существующие в законодательстве пробелы собственными решениями. В Германии и Голландии судьи имеют право в необходимых случаях принимать решения, исходя из «доброй совести» и «справедливости». Таким образом, различие между континентально-европейской и англосаксонской системами права постепенно стирается.

### 3.6. ФУНКЦИИ ПРАВОВОЙ КУЛЬТУРЫ

Правовая культура выступает, во-первых, как *культура законодатель-шва*, во-вторых, как *правовая культура власти*, и в-третьих, как *правовая культура населения*. Отсюда вытекают три ее важнейших функции.

1. Правовая культура обуславливает характер и формы законодательства. Она воплощается в законотворческой деятельности государства. От нее зависит, насколько эта деятельность отвечает социокультурным потребностям, уровню развития экономики и духовной жизни общества.

2. Правовая культура проявляется в действиях властей. Присущая властям правовая культура определяет их собственное отношение к создаваемым ими законам. Существенное значение в этом плане имеет, прежде всего, вопрос о том, насколько государственные органы в своей деятельности следуют принципам права и пресекают нарушения юридических норм.

3. Правовая культура определяет правовое поведение населения. Она выражается в том, насколько граждане знают законы, соблюдают их, пользуются своими правами и выполняют свои обязанности.

Рассмотрим современную правовую культуру в этих трех аспектах.

### 3.7. КУЛЬТУРА ЗАКОНОДАТЕЛЬСТВА

Исторический опыт развития права показывает, что у всех существовавших донине правовых систем есть свои недостатки. Абсолютно совершенной системы правовых норм никогда не было, нет и не будет. Но из того же исторического опыта видно, что люди постепенно научаются совершенствовать правовые системы. От законов Хаммурапи и Ману до современных кодексов гражданского или уголовного права — дистанция огромного размера. Римские юристы положили начало разработке основных принципов, на которых должно строиться право. Благодаря их трудам возникает юридическая наука. На основе ее идей в дальнейшем создаются не только нормы права, но и нормы правотворчества — нормы построения правовых норм. Современная культура законодательства базируется на многовековом опыте развития права и результатах, достигнутых юридической наукой.

В наш век всем понятно, что любая система права нуждается в периодическом обновлении. Современная культура законодательства состоит не в том, чтобы создавать незыблемые кодексы законов, а в том, чтобы строить, изменять и дополнять их в соответствии

542



с требованиями времени. При этом особую важность приобретают исходные, фундаментальные принципы, обеспечивающие социальную целесообразность и эффективность систем права и вносимых в них изменений. Выделение и соблюдение таких принципов является величайшим завоеванием правовой культуры. Общеизвестными в настоящее время стали следующие принципы законодательства.

### ПРИНЦИП СОЦИАЛЬНОЙ СПРАВЕДЛИВОСТИ

Слова «право», «правда», «справедливость» — одного корня. И это не случайно: право — это формализованная, выраженная в юридическом языке справедливость. В юриспруденции существует *презумпция*<sup>327</sup> справедливости закона. Вся правовая система стоит на страже справедливости. Однако справедливость есть понятие, не имеющее однозначного, раз и навсегда заданного смысла. Поэтому любая его юридическая формализация выражает лишь определенный подход к истолкованию справедливости.

Идея справедливости связывает право с моралью: если мораль имеет своими главными категориями добро и зло, то справедливость относится к *распределению добра и зла* между людьми и состоит в требовании, чтобы они доставались каждому в соответствии с тем, как это «должно быть». Но что значит здесь «должно быть»? На этот вопрос возможны различные, и в том числе противоречащие друг другу ответы. Уже древние греки различали *уравнительную* и *пропорциональную* справедливость. Первая заключается в «равенстве для равных», а вторая — в «неравенстве для неравных». Первая требует равного распределения почестей, денег, обязанностей и «вообще всего, что может быть разделено между

<sup>327</sup> Презумпция — предположение, которое признается истинным, пока не будет доказано обратное.

людьми» (Аристотель). Согласно второй нужно «отдавать наибольшие почести самым достойным» (Демокрит), «воздавать каждому пропорционально его деятельности» (Аристотель). Эти два основных представления о справедливости служат основой для решения многих вопросов права. Каково должно быть соотношение между трудом и вознаграждением? Между преступлением и наказанием? Между правами и обязанностями? Между заслугами людей и формами их общественного признания? Соответствие тут может устанавливаться по-разному.

С одной стороны, в исторически существующих системах права находит выражение пропорциональная справедливость. В феодальной культуре считается справедливым предоставление преимуществ в соответствии с достоинствами, связанными со степенью «благородства» происхождения. В социалистическом обществе пропорциональная справедливость утверждается принципом «от каждого по способностям, каждому по труду». Всюду, где есть частная собственность, право обеспечивает неравенство людей по имущественному положению. С другой стороны, обездоленные и угнетенные всегда ощущают несправедливость таких порядков. В их среде получает признание *уравнительная* справедливость. Требование равного распределения благ находит выражение в социальных утопиях, в представлении о будущем коммунистическом обществе, принципом которого станет: «От каждого по способностям, каждому по потребностям» (т. е. все в равной мере будут иметь возможность удовлетворять свои потребности).

Возможно ли как-то сочетать пропорциональную справедливость с *уравнительной*? В какой-то мере это формально делается в правовом регулировании рыночных отношений. На свободном рынке все имеют равное право выступать в качестве продавцов и покупателей — без каких бы то ни было ограничений по сословным, ро-

543

довым, национальным, религиозным и пр. признакам. И в то же время рынок обеспечивает право получать доход пропорционально имеющемуся капиталу, трудовым затратам, умению вести дело, искусству ориентироваться в рыночной ситуации. Однако формальная «рыночная справедливость» оборачивается жестокой фактической несправедливостью для неимущих. Рыночная экономика ставит их, по существу, в бесправное положение. Лишенные средств к существованию люди — безработные, старики, больные, инвалиды — не могут найти себе места в жизни, если она организуется в строгом соответствии с рыночными принципами. Поэтому общество, основанное на частной собственности и рыночной экономике, должно во имя социальной справедливости предусматривать правовую защиту необеспеченных слоев населения.

Найти меру социальной справедливости — одна из важнейших задач законодателя. Идеального решения этой задачи не существует. Но если идеальной, всех удовлетворяющей справедливости никогда не было, нет и, наверное, не будет, то отсюда не следует, что

стремиться к ней не нужно. Культура законодательства требует совершенствовать правовые нормы, в максимально возможной степени реализуя в них принцип социальной справедливости — в соответствии с теми трактовками, какие он получает в различных слоях общества.

### ПРИНЦИП РАВНОПРАВИА

Он тесно связан с принципом социальной справедливости и является одним из краеугольных камней демократизма. Равноправие не следует смешивать с равенством. Люди от природы неравны: есть высокорослые и низкорослые, умные и глупые, здоровые и больные и т. д. Принцип равноправия утверждает лишь *юридическое равенство*, равенство их перед законом. Юридическое

равенство — это равенство прав и свобод граждан независимо от их происхождения, национальности, пола и т. д. Фактическое существование физического, умственного, имущественного неравенства не должно сказываться на гражданских правах и свободах личности.

♦ В Швеции полицейский останавливает на улице машину министра внутренних дел и выписывает ему штрафную квитанцию за нарушение правил дорожного движения. Министр благодарит. И затем платит штраф. Трудно представить, что такое может произойти в нашей стране. ♦

Принцип равноправия не обеспечивает полного *социального* равенства — равных возможностей пользоваться всеми материальными и духовными благами, созданными обществом. Эта идея, провозглашенная коммунистами, оказалась утопичной. Опыт социализма в нашей стране показал, что попытка реализовать идею социального равенства ведет к утрате стимулов развития экономики и, в лучшем случае, лишь к *равенству в бедности*. Фактически у нас даже при формально закрепленном в законах социальном равенстве партийно-хозяйственная элита получала привилегии, предоставляющие им социальные преимущества над рядовыми гражданами. Можно полагать, что равноправие будет все больше распространяться в область социального равенства по мере роста общественного богатства.

### ПРИНЦИП ОХРАНЫ ПРАВ ЛИЧНОСТИ

Это одна из главных идей современной правовой культуры. Права личности закрепляются в ряде международных актов. Речь идет, прежде всего, о защите прав человека от посягательств со стороны государства. Это требование направлено против деспотических, тоталитарных режимов, при которых государство подавляет человека. В условиях тоталитарного режима правовая система в первую очередь охраняет государство от любых проявлений недовольства, действий и высказываний против него со стороны отдельной личности.

544

♦ Так, в СССР закон карал хищение социалистической (государственной) собственности гораздо строже, чем кражу личного имущества граждан. За распространение материалов, порочащих Коммунистическую партию и государственный строй, давался больший срок, чем за убийство. ♦

Как гитлеровское, так и сталинское государство стремилось превратить человека в послушный «винтик» тоталитарного механизма. Всякое проявление инакомыслия, малейшее отклонение человека от официальной идеологии рассматривалось как «антинародная деятельность», как подрыв «морально-политического единства народа». Ущемление прав и демократических свобод личности во имя интересов государства — такова установка всякого тоталитарного режима.

♦ Когда следователь, ведший дело Каменева, доложил Сталину, что ему не удалось добиться от подсудимого признания своей «антипартийной деятельности», Сталин спросил его: «Как вы думаете, сколько весит вся наша страна?» Следователь растерялся. «А сколько весит товарищ Каменев? — продолжал Сталин. — Идите и подумайте». ♦

Конечно, государство обладает несравненно большей мощью, чем отдельный человек. Недаром Томас Гоббс называл государство «Левиафаном» — по имени могучего мифического чудовища. Если не только сила, но еще и закон становятся на сторону государства, то человеку приходится плохо. Когда государство всей своей мощью наваливается на людей, они оказываются его рабами. И рано или поздно это ведет их к бунту против бездушной государственной машины. Там же, где законы встают на сторону человека, защищая его от насилия властей, общество находит пути для мирного разрешения социальных конфликтов и развивается более эффективно.

С охраной прав личности связан общеправовой демократический принцип: *«Не запрещенное законом дозволено»*. Этот принцип вошел в общественное сознание, начиная с века Просвещения, как условие свободы личности.

♦ Монтескье писал: «Свобода есть право делать все, что законом не запрещено». Сходное понимание свободы выдвигал Маркс: «Свобода — это право делать все то и заниматься всем тем, что не вредит другому». О том же говорил и Лев Толстой: «Для граждан свобода является разрешением делать все, что не запрещено». Во французской Декларации прав человека и гражданина, провозглашенной в 1789 г., принцип был сформулирован так: «Закон вправе запрещать лишь деяния, вредные для общества. Все, что не запрещено законом, то дозволено, и никто не может быть принуждаем делать то, что не предписано законом». Конституция Франции, принятая в ходе революции 1791 г., гласит: «Все, что законом не запрещено, не может быть пресекаемо». Американцы полагают, что этот принцип является краеугольным камнем их правовой системы и что именно он позволяет ей служить интересам свободного предпринимательства, деловой инициативы. ♦

В современном российском законодательстве принцип «все не запрещенное дозволено» не закреплен в виде особой четкой формулировки. Однако в Конституции оговаривается право каждого «на свободное использование своих способностей и имущества для предпринимательской и иной не запрещенной законом деятельности» (статья 34). Допустимость «любых видов деятельности, не запрещенных законом» подчеркивается и Гражданским кодексом (статья 49).

С приемлемостью принципа «все не запрещенное дозволено» в условиях, сложившихся к настоящему времени в нашей стране, согласны не все отечественные юристы. Признавая его демократичность и его значение для развития активности и инициативы граждан, они вместе с тем указывают, что закон не закрывает все лазейки для социально вредной деятельности, а потому в составе того, что не запрещено законом, могут оказаться разнообразные антиобщественные деяния. Еще римляне говорили: «Не все, что дозволено, достойно уважения». Не запрещенное законом может быть безнравственным и опасным для общества. В таких рассуждениях есть доля истины. Рассматриваемый принцип хорош там,

545

где уровень нравственной культуры достаточно высок, где твердо установились и достаточно эффективно действуют общепринятые моральные нормы. «Ясно, что принцип „не запрещенное законом дозволено“ в полной мере осуществим лишь в зрелом гражданском обществе, каковым Россия пока не является», — пишет проф. Н. И. Матузов. «Но, — продолжает он, — признание принципа „не запрещенное законом дозволено“ закономерно и неизбежно, коль скоро Россия взяла курс на переход к рынку... В основе правового регулирования в период перехода к рынку должны лежать не императивно-ограничительные методы, а главным образом диспозитивные, общедозволительные. Не зря говорят: „если нельзя запретить, лучше разрешить“. Именно в этом, прежде всего, должно заключаться законодательное обеспечение проводимых реформ».<sup>328</sup>

Если для граждан должен действовать принцип: *«все не запрещенное законом разрешено»*, то для власти и ее представителей должен действовать противоположный принцип: *«Все, что не разрешено законом, запрещено»*. Во французской Конституции 1791 г. это нашло выражение в приведенной выше формуле: «никто не может быть принуждаем делать то, что не предписано законом». Принцип «все не разрешенное законом запрещено» означает, что власти не имеют права принуждать граждан ни к чему сверх того, что разрешает им требовать от них закон. Скажем, чиновнику запрещено требовать от граждан какие-либо справки или вообще заставлять их выполнять какие-то действия, если это ему не разрешено соответствующим законом распоряжением. Этот принцип в нашем законодательстве хотя прямо и не формулируется, но подразумевается. Он является важным условием охраны

<sup>328</sup> Теория государства и права / Под ред. Н. И. Матузова и А. В. Малько. М., 1997. С. 205, 209, 215.

прав личности, необходимым в демократически организованном обществе. В современных международных правовых документах помимо гражданских и политических прав провозглашается также право личности иметь нормальные человеческие условия жизни. Один из важнейших документов ООН — Всеобщая Декларация прав человека (1948) утверждает: «Каждый работающий имеет право на справедливое и удовлетворительное вознаграждение, обеспечивающее достойное человека существование для него и членов его семьи» (статья 3); «Каждый человек имеет право на такой жизненный уровень, включая пищу, одежду, жилище, медицинский уход, социальное обслуживание, который необходим для поддержания здоровья и

благополучия его самого и его семьи, и право на обеспечение в случае безработицы, болезни, инвалидности или иного случая утраты средств к существованию по независящим от него обстоятельствам» (статья 25). Наша Конституция, однако, это право не содержит. Она лишь требует, чтобы политика государства была направлена на создание условий, обеспечивающих достойную жизнь и свободное развитие человека (статья 7). Это, по-видимому, объясняется тем, что в настоящее время наше государство пока еще не способно обеспечить реальное осуществление указанного права. Однако трудно объяснить то, что существующая у нас ныне правовая система не обеспечивает права человека на получение зарплаты за выполненную им согласно трудовому договору работу. Это серьезный пробел в нашем законодательстве, существенно ущемляющий права личности.

♦ Конечно, устранение такого пробела есть дело законодателей. Но простому человеку непонятно, почему нельзя ввести закон об ответственности за невыплату зарплаты. Например, почему не может быть принят закон, по которому чиновники государственных ведомств получали бы свою зарплату только после того, как выплачена зарплата всем работникам ведомства,

546

а владельцы и директора частных предприятий не имели бы права получить какие-либо выплаты до тех пор, пока не расплатились с работниками? Если бы такой закон существовал (и за нарушение его была бы установлена материальная ответственность), то, наверное, проблем с невыплатой зарплаты стало бы гораздо меньше. ♦

### ПРИНЦИП ЕДИНСТВА ПРАВ И ОБЯЗАННОСТЕЙ

Предоставление гражданину прав должно сочетаться с наложением на него обязанностей. Нет прав без обязанностей и обязанностей без прав. Так, право на свободу мнений предполагает обязанность дать другому высказать свое мнение. Любое право может быть реализовано только через какую-то обязанность, налагаемую на того, кто имеет это право, или на того, кто это право ему обеспечивает.

♦ «Некоторому праву с моей стороны соответствует в другом некоторая обязанность. Если бы у одной стороны были бы все права, а у другой все обязанности, то целое распалось бы». <sup>329</sup> ♦

В Международном пакте о гражданских и политических правах указывается, что «отдельный человек имеет обязанности в отношении других людей и того коллектива, к которому он принадлежит». Конституция Российской Федерации обязывает всех граждан соблюдать законы государства, платить налоги, защищать Отечество, беречь окружающую среду и природные богатства, историческое и культурное наследие (статьи 15, 44, 57-59).

Несомненным отступлением от принципа единства прав и обязанностей представляется освобождение каких-либо категорий граждан от общих для всех обязанностей. Поэтому вряд ли можно оправдать, например, привилегию «неприкосновенности» для депутатов представительных органов власти в нашей стране, распространяющуюся даже на случаи совершения ими уголовных преступлений. Путем голо-

сования члены этих органов имеют право освободить своего коллегу от ответственности за любое преступное деяние. Таким образом, депутат, пользуясь всеми правами гражданина страны, в то же время фактически получает возможность не выполнять возложенных на всех граждан законом обязанностей. Несоблюдение Правил дорожного движения, публичное выступление с пропагандой национальной розни, пьяная драка в общественном месте или дебош в самой Государственной Думе — все это на практике совершалось депутатами, но проходило для них безнаказанно, тогда как по закону любой гражданин подлежит за подобные деяния соответствующим санкциям. <sup>330</sup> Такое положение не отвечает требованиям современной правовой культуры. В западных странах, между прочим, неприкосновенность депутатов если и существует, то связана лишь с их парламентской деятельностью и не распространяется на уголовно наказуемые деяния.

### ПРЕЗУМПЦИЯ НЕВИНОВНОСТИ

*Всякий человек считается ни в чем не виновным, пока в установленном законом порядке не доказано иное.* Этот принцип, называемый презумпцией невиновности, закреплен в международных документах о правах человека, а также в Конституции РФ (статья 49). Она означает, что никто не обязан доказывать, что он не виновен: это с самого начала предполагается. Если вас обвинили в нарушении закона, вам нет нужды оправдываться. Ваша невиновность есть у вас с самого начала и остается с вами, пока суд вас ее не лишил. От обвиняемого не требуется до-

<sup>329</sup> Гегель Г. Соч. Т. 3. М., 1934. С. 294.

<sup>330</sup> Депутату Государственной Думы С. Скорочкину даже два убийства сошли с рук: 1 мая 1994 г.



на улице он расстрелял из автомата молодого человека с девушкой, но в силу своей неприкосновенности арестован не был. Около года он оставался на свободе и по-прежнему продолжал свою государственную деятельность, пока сам не был убит бандитами.

547

казывать свою невиновность (хотя он и имеет право делать это), тогда как обвинитель должен доказывать вину обвиняемого. Бремя доказательства лежит на том, кто обвиняет, а не на том, кого обвиняют. При этом Конституция гарантирует обвиняемому право на защиту. Обвиняемому достаточно лишь опровергать приводимые обвинителем аргументы, и если он это успешно сделал, этого достаточно, чтобы признать его невиновным.

♦ Во времена сталинских репрессий граждан нередко арестовывали без предъявления обвинений. На допросе следователь говорил: «Подумайте, за что вас арестовали». И человек должен был сам «догадываться», в чем его вина, выдвигать предположения о том, что же он сделал такое, что послужило причиной ареста. Иногда в подобных предположениях люди невольно наговаривали на себя и давали следователю пищу для добавочных обвинений. При этом следователь лишь формулировал, что вменяется допрашиваемому в вину, и затем требовал от него доказать, что обвинение неверно. («Докажите, что вы не японский шпион!»; «Докажите, что у вас не было намерения взорвать Кремль!») Технику такого ведения следствия демонстрирует фильм Валерия Донского «Вынос тела» (1992). Там бывший чекист, отошедший от дел, допрашивает в своем домашнем кабинете знакомых своего внука, заставляя их сознаваться в ужасных преступлениях, о которых у них до этого и мысли не возникало. ♦

Из презумпции невиновности следует, что обвиняемый в каком-либо преступлении человек не считается преступником до тех пор, пока суд не принял решение об этом. Он может во время предварительного следствия быть лишен свободы только по постановлению прокурора, но не лишается других гражданских прав (например, участия в голосовании). Когда в печати человека, арестованного по обвинению в преступлении, называют преступником, — это противоречит презумпции невиновности. Однако в нашей стране и сейчас презумпция невиновности нередко нарушается (что является уже проявлением недостаточной правовой культуры властей и населения, а не культуры законодательства).

### 3.8. ПРАВОВАЯ КУЛЬТУРА ВЛАСТИ

Власть — имеются в виду все ее ветви: исполнительная, законодательная и судебная — должна действовать в интересах людей, народа, населения страны, а не в своих собственных интересах. Правовая система должна создаваться и использоваться властью исключительно с этой целью. Разумеется, интересы людей разнообразны. Интересы разных групп населения могут противоречить друг другу. Но в демократическом государстве правовая культура власти выражается в способности устанавливать законными средствами какое-то равновесие между интересами разных групп, обеспечивать с помощью системы права возможность мирно разрешать возникающие социальные конфликты.

#### ПРАВОВОЕ ГОСУДАРСТВО

Идеи современной правовой культуры власти воплощаются в концепции *«правового государства»*. Эта концепция зародилась еще в римские времена. Цицерон полагал, что дело государства состоит в соединении людей на основе согласия в вопросах права и общности интересов. Но термин «правовое государство» впервые ввел немецкий юрист Р. Моль в начале XIX в. Развивая его идеи, Ф. Шталь писал: «Государство должно стать правовым — таково устремление нашего времени. Оно должно определить и гарантировать законом границы и средства своей деятельности, равно как и сферу свободы своих граждан... Правовое государство противостоит патриархальному, патримониальному и откровенно полицейскому..., а также и народному государству».<sup>331</sup> В разработку теории правового государства большой вклад

<sup>331</sup> *Stahl F. Philosophie des Rechts. Bd. 2. Heidelberg, 1856. S. 137.* (Под «народным государством» Шталь имеет в виду представления Робеспьера и других французских революционеров о власти народа.)

548

внесли русские ученые.<sup>332</sup> Экономист, нобелевский лауреат Ф. Хайек выдвинул и обосновал мысль, что современной индустриальной экономике и культуре соответствует только такое государство, в котором власть, во-первых, подчинена закону и ограничена им, во-вторых, имеет единственной внутренней задачей поддержание правопорядка в стране и лишено возможности контролировать экономическую деятельность граждан, и, в-третьих, ставит частное право выше публичного.<sup>333</sup>

Идеал правового государства вряд ли можно считать полностью реализованным в какой-либо стране. Наша страна пока весьма далека от него. Для России на нынешнем этапе важно, чтобы власть выполняла хотя бы самые элементарные требования правовой культуры, без которых никакое правовое государство немыслимо. Рассмотрим некоторые из важнейших требований, касающиеся правотворчества, правопорядка и наказания преступников.

### **КУЛЬТУРА ПРАВО ТВОРЧЕСТВА**

*Законы должны создаваться и изменяться в соответствии с общекультурными, социально-экономическими, политическими потребностями.* Закон не должен расходиться с господствующими в культуре, в общественном мнении установками.

Когда закон им противоречит, люди перестают следовать такому закону, нарушение его становится систематическим. В действующую систему законов необходимо своевременно вносить изменения, отражающие интересы населения, назревшие задачи социально-экономического развития общества и общепринятые в культуре нравственные установки.

<sup>332</sup> См.: Гессен В. М. Теория правового государства. СПб., 1913; Котляревский С. А. Власть и право. Проблема правового государства. М., 1915.

<sup>333</sup> Хайек Ф. А. Дорога к рабству. М., 1992.

♦ В 1990-х гг. в Петропавловске-Камчатском суд вынес оправдательный приговор мужчине, обвинявшемуся в совершении изнасилования. После того, как этот приговор был произнесен, мать пострадавшей девушки выстрелила в ее обидчика. Аналогичная история произошла также в Воронеже. Там тоже суд оправдал насильника, и мать решила сама отомстить ему за надругательство над дочерью. В обоих случаях суды оправдали обвиняемых, следуя нормам законодательства. И в соответствии с законом против матерей были возбуждены дела по обвинению в покушении на убийство. Юридически все это, можно полагать, было сделано правильно. Однако общественное мнение решительно и почти единодушно стало на сторону матерей. В печати подчеркивалось, что попытки матерей вершить самосуд, конечно, антизаконны, но заслуживают снисхождения потому, что закон фактически не обеспечивает торжества справедливости и дает возможность насильникам уйти от возмездия.

Известно много случаев, когда из-за несовершенства законодательства сухими из воды выходили главари бандитских формирований и явные мошенники, обманым путем похитившие миллиарды рублей у миллионов граждан (через «дыры» в законодательстве благополучно прошли и остались с награбленным ими богатством на свободе руководители таких знаменитых в свое время компаний, как «МММ», «Гермес-финанс», «Селенга», «Светлана» и др.). ♦

Если закон осуждается общественным мнением, не получает одобрения в народе, противоречит нормам нравственности, мешает развитию экономики, не обеспечивает борьбу с преступностью — значит, его надо пересматривать. Судья должен судить по закону, он не должен поддаваться общественному мнению. Но законодатель — должен.

Вместе с тем законодатель не может идти на поводу общественного мнения и срочно принимать какой-либо новый закон только потому, что раздаются голоса о его необходимости. Он должен просчитывать последствия принятия нового закона. Проф. Н. И. Матузов называет «правовым идеализмом» веру в то, что для преодоления существующих в жизни негативных явлений достаточно лишь принять «хороший закон». «Попытки „пришпорить”

<sup>549</sup> социальный прогресс с помощью одних законов, как правило, заканчивались конфузом», — напоминает он.<sup>334</sup>

Низкий уровень правовой культуры власти нередко ведет к тому, что она подменяет законность политической, идеологической или практической целесообразностью. «Установка на то, что „ради дела” или „здорового смысла” можно поступиться законом, владеет умами многих чиновников высокого ранга. Потому и господствуют у нас в последние годы целесообразность, силовые приемы, угрозы, авторитарная воля, „игра без правил” и т. д.»<sup>335</sup>

### **ОХРАНА ПРАВОПОРЯДКА**

*Государство обязано неукоснительно поддерживать законный порядок.* Мало принять хорошие законы: если власти их не соблюдают и не принимают необходимых мер для того, чтобы граждане соблюдали их, то правовая культура страны деградирует и ни о каком правовом государстве не может быть и речи. Еще древние римляне говорили: «пусть рушится мир, но законы должны выполняться!»

Рыночные реформы в нашей стране приняли уродливые формы во многом из-за того, что государство — а точнее, органы государственного надзора, прокуратура, милиция — не проявили

воли в борьбе за законность: они смотрели сквозь пальцы на нарушение законов и проходили мимо очевидных противозаконных деяний, не реагируя на них должным образом. На недостаточном уровне охраняется правопорядок и поныне.

♦ Печально известная «рельсовая война» 1998 г., в которой шахтеры перекрывали железнодорожные пути, требуя выплаты своей зарплаты, была противозаконным средством достижения законной цели.

<sup>334</sup> Теория государства и права / Под ред. Н. И. Матузова и А. В. Малько. М., 1997. С. 618.

<sup>335</sup> Там же. С. 602.

Допустив одну несправедливость — позволив работодателям незаконно лишать людей заработка, государство подтолкнуло рабочих на незаконные методы борьбы за свои права. И не сумев пресечь их противозаконные акции, допустило другую несправедливость: из-за прекращения железнодорожных перевозок пострадали работники других отраслей народного хозяйства. «Рельсовая война» обернулась большими убытками для страны, что сыграло не последнюю роль в подготовке разразившегося в августе 1998 г. кризиса.

В нашей стране есть закон о запрете фашистских организаций, но вопреки этому закону они существуют и действуют. Притом стоит им лишь слегка словесно завуалировать свою профашистскую ориентацию, как их беспрепятственно регистрируют в качестве вполне законных общественных организаций; но им, впрочем, даже еще и лучше оставаться незарегистрированными, ибо, как во всеуслышание заявил по всероссийскому телеканалу один из видных представителей прокуратуры, «мы не можем возбудить дело против организации, которая не зарегистрирована» (?!). Есть закон, запрещающий фашистскую пропаганду, но она льется потоком в различных печатных изданиях. Есть закон, запрещающий действия, разжигающие национальную рознь, но практически нет случаев привлечения к суду и наказания тех, кто эти действия открыто предпринимает (это касается не только антисемитских речей одного из депутатов с генеральскими погонами, но и призывов к избиению инородцев, раздающихся из уст лишенных депутатского иммунитета погромщиков). Есть законы, позволяющие вести борьбу с организованной преступностью, но нет воли проводить их в жизнь, и эта преступность процветает, хотя чуть ли не каждому бомжу известны имена знаменитых вождей мафиозных группировок, а милиция не только знает их всех наперечет, но и осведомлена об их местных разборках и всероссийских съездах (а иногда и сами милиционеры становятся их пособниками). ♦

Нарушения законов имеют тенденцию порождать другие нарушения. Ослабление власти, ее неспособность добиться строгого выполнения законов ведет к расшатыванию правопорядка, а последнее, в свою очередь, еще больше ослабляет власть. В результате возникает опасность «паралича» правовой системы, при котором закон существует и даже действует, но цели

550

его не достигаются. Люди попадают в положение, выраженное в старом анекдоте: «Я имею право...? — Да, имеете. — Значит, я могу... — Нет, не можете». Так даже при самых замечательных законах в стране может воцариться полная анархия или «революционный произвол». Как сказал однажды соратник А. Д. Сахарова, известный правозащитник С. А. Ковалев, «я не знаю, как из права делать колбасу, но я точно знаю, что никакой колбасы не будет, пока право не восторжествует».

Чтобы обеспечить правопорядок, власть должна привлекать население к поддержке своих действий. Но авторитет правоохранительных органов среди населения у нас сильно подорван. Они в значительной мере изолированы от народа, и вина за это лежит на них самих. Они крайне невнимательно реагируют на заявления и сигналы граждан, на появляющиеся в прессе материалы. Если раньше, в советское время, критики партийно-государственных властей в печати было мало, но зато на нее обязательно давался какой-то ответ «сверху», то ныне критики полным-полно, но власти ее как будто не видят и не слышат; чаще всего на нее просто нет никакой реакции.

♦ Президент США Б. Клинтон отправил в отставку министра обороны за единичное использование служебного самолета в личных целях. Возможно, этот проступок министра сам по себе и не требует столь сурового наказания, но президент таким образом демонстрирует недопустимость любых нарушений правопорядка высшими должностными лицами государства. У нас же множество возмущенных статей в печати об одном из министров, который получил прозвище «Паша-Мерседес» за то, что молва приписывала ему приобретение автомобилей за казенные деньги, осталось без какого бы то ни было ответа: ни он сам, ни премьер, ни президент не опровергли и не подтвердили приведенных в печати фактов, и министр еще долго оставался на своем посту как ни в чем не бывало. ♦

Важнейшая роль в обеспечении правопорядка принадлежит прокуратуре. Сложившаяся в современной правовой

культуре общемировая практика состоит в том, что прокуратура в демократических странах

действует как орган исполнительной власти в составе правительства (обычно в министерстве юстиции). Правительство контролирует работу прокуратуры и отвечает перед обществом за соблюдение законности и борьбу с преступностью. Однако в нашей стране прокуратура, согласно Конституции, не входит в систему органов исполнительной власти и является ведомством, ей не подотчетным. Она вообще не принадлежит ни к одной из трех ветвей власти — законодательной, исполнительной и судебной. Ни президент, ни правительство, ни Федеральное Собрание не вправе проверять ее деятельность. «По этой причине за все время существования суверенной России не было ни одной проверки по существу работы прокуратуры. Общество знает о прокуратуре только то, что сама прокуратура пожелает сообщить».<sup>336</sup> Такое положение создает почву для злоупотреблений и политических игр.

♦ Печально известный пример тому — скандальная история с «человеком, похожим на Скуратова». В 1999 г. телевидение продемонстрировало кадры, изображавшие Генерального прокурора России Ю. Скуратова в компании проституток; Скуратов отказывался признать, что в этих кадрах запечатлен он, хотя эксперты это подтвердили. Впоследствии обнаружилось и другие сведения о его аморальном поведении. Тем не менее, он долгое время с помощью политических маневров продолжал оставаться в своей высокой должности. ♦

Слабость наших правоохранительных органов отчетливо проявляется в том факте, что повсюду — в том числе и из уст прокуроров — гремят речи о коррупции среди чиновников и мошенничестве среди олигархов, но в подавляющем большинстве случаев этими речами дело и кончается.

Наше государство — одно из самых коррумпированных в мире. Россия за-  
<sup>336</sup> [Золотухин Б. Прокурор не в суде // Литературная газета. 24.03.1999.](#)

551

нимает рекордное место по числу заключенных, но большинство среди них — мелкие правонарушители, тогда как на тех, кто незаконно присвоил огромные государственные средства или ограбил миллионы обманутых вкладчиков, недремлющее око правосудия смотрит весьма дружелюбно.

## ПРОБЛЕМА НАКАЗАНИЯ

*Наказание преступников должно быть неотвратимым и реабилитирующим.* Неотвратимость наказания — это идеал, который нигде не достигается: стопроцентной раскрываемости преступлений нет ни в одной стране. У нас в стране она держится в среднем на уровне 60-70%. В Санкт-Петербурге в 1998 г. было раскрыто 62,7% преступлений, а уровень раскрываемости тяжких и особо тяжких преступлений, включая «заказные» убийства, составил 51,2%,<sup>337</sup> Это, конечно, не слишком высокие показатели, но в других странах он тоже находится примерно на таком же или даже более низком уровне.

Еще сложнее обстоит дело с обеспечением реабилитирующей функции наказания. Если в прошлом правовая культура, утверждая необходимость наказания за преступление, оставляла в стороне задачу *реабилитации* преступника (т. е. возвращения его к нормальному образу жизни и восстановления его способности быть законопослушным гражданином), то в наше время эта задача привлекает все больше внимания.

Пенитенциарная система (система наказаний) в правовом государстве должна содействовать уменьшению преступности, а не учить жить преступно, как это чаще всего и бывает — не только в нашей стране, но и в самых развитых современных государствах. Реабилитация требует создания человеческих условий в местах заключения. Это стоит дорого, но ре-

<sup>337</sup> [АиФ-Петербург. 1998. № 47.](#)

цидивная преступность обходится обществу еще дороже. Пока же тюрьмы и колонии служат своего рода «органами образования», в которых учат, как жить по законам преступного мира.

В правовой культуре XX в. утверждается мысль о необходимости гуманизации наказания. Преступивший закон человек остается человеком, и каким бы негодяем он ни был, относиться к нему надо все же как к человеку. Долгое время понадобилось для того, чтобы была осознана антигуманность пыток. В цивилизованных странах они ныне запрещены. В России по Уложению 1649 года пролагалось «исправлять» виновных кнутом, прижиганием пяток каленым железом, отсечением пальцев и ушей, вырыванием ноздрей, клеймением. В 1863 г. Александр II приказал отменить телесные истязания. В 1903 г. было принято новое Уголовное положение, запрещающее пытки. Однако и доныне в ходе следствия и в местах заключения пытки из практики не исчезли. Так, в 1996 г. в Москве 22 сотрудника были привлечены к уголовной ответственности за издевательства над задержанными и заключенными.

Особой проблемой является допустимость осуждения на смертную казнь. Во многих



цивилизованных государствах она отменена. В нашей стране, однако, смертная казнь сохраняется. Идет дискуссия по вопросу о сохранении этой крайней меры наказания. Сторонники ее отмены указывают, что она антигуманна, что возможны (и не столь уж редки) случаи осуждения на смерть невиновных и такие ошибки после казни становятся непоправимыми, что отмена смертной казни, по статистическим данным, не ведет к увеличению числа тяжких преступлений. Противники говорят о том, что в обстановке роста преступности отмена смертной казни нецелесообразна, что наше общество еще не созрело для ее отмены.

552

### 3.9. ПРАВОВАЯ КУЛЬТУРА НАСЕЛЕНИЯ

Юридические законы создаются для того, чтобы регулировать поведение людей в обществе. Но выполнить эту задачу возможно только тогда, когда между правовой системой государства и уровнем массового правосознания граждан существует какое-то соответствие. Если значительная часть населения не считает нужным подчиняться закону и уклоняется от его соблюдения, то власти приходится либо прибегать к массовым репрессиям, либо закрывать глаза на нарушения законности. В первом случае она становится на путь тоталитарного террора, а во втором — проявляет слабость, чреватую, как уже говорилось, расшатыванием правопорядка и анархией. И то, и другое с точки зрения современной правовой культуры неприемлемо. Поэтому остается одно: приводить правовую систему и правосознание граждан в соответствие друг другу. А для этого оказывается необходимым, с одной стороны, отражать в законодательстве правовые представления, господствующие в обществе, а с другой — поднимать правовую культуру населения, т. е. уровень массового правосознания и законопослушания.

В нашей стране правовая культура населения пока еще очень низка и явно не отвечает современным требованиям. Дело не только в глубокой криминализованности общества, но и в том, что даже законопослушные граждане не слишком склонны считаться с законами. И это — одна из главных причин того, что юридические нормы, эффективные в цивилизованных странах, оказываются неэффективными у нас.

♦ Возьмем, например, вопрос о суде присяжных. На Западе эта процессуальная форма ставит судопроизводство под общественный контроль, позволяет исключить судебный произвол, подкуп, административное влияние на суд. Она позволяет рассматривать правонарушения не только с точки зрения закона, но и с нравственных позиций общества. Однако в нашей стране суд присяжных, не столь давно введенный в практику судопроизводства, приживается с большим трудом. Целесообразность его применения вызывает дискуссию среди юристов. Присяжные у нас не имеют защиты, их запугивают бандиты угрозой расправы. Оплата их работы невелика. В таких условиях многие люди под всякими предлогами уклоняются от скамьи присяжных. В США очень тщательно подходят к подбору объективно настроенных присяжных. Там действуют фирмы, специализирующиеся на выявлении присяжных, могущих иметь какое-то предубеждение против одной из сторон; такие присяжные отводятся. У нас же подбор присяжных случаен, и нередко они заранее настроены на определенное решение. Юридическая грамотность присяжных невелика, что мешает им оценить доказательность аргументов и заставляет их больше поддаваться влиянию эмоций. Если в США присяжных во время судебного процесса всячески ограждают от внешнего воздействия, то у нас это практически не делается. Поэтому неудивительно, что известен уже целый ряд случаев, когда присяжные выносили явно необъективный приговор — как правило, оправдательный (видимо, в немалой степени тут сказывается, прежде всего, страх мести со стороны подсудимых уголовников). Статистика показывает, что в восьми областях России суды присяжных отпускали на свободу 20% обвиняемых по делам с тяжкими преступлениями (убийства, бандитизм, изнасилования со смертельными последствиями), тогда как обычный состав суда — менее 2%.<sup>338</sup> Нашему обществу еще предстоит немало сделать, чтобы создать и экономические, и культурные условия, обеспечивающие эффективность суда присяжных. ♦

Можно указать несколько важнейших требований, которым должна удовлетворять современная правовая культура населения и которые в нашей стране сейчас выступают как задачи, пока еще далекие от разрешения.

#### УВАЖЕНИЕ К ЗАКОНУ

Отсутствие его — наша национальная беда. Право на Руси издавна понималось как приказ начальства, который надо выполнять, чтобы избежать наказания, а не как норма, направленная на общее благо. А. И. Герцен писал: «Русский, какого бы звания он ни

<sup>338</sup> Золовкин С. Суд присяжных — русская рулетка? // Литературная газета, 11.02.1998.

553

был, обходит или нарушает закон всюду, где это можно сделать безнаказанно; совершенно так же поступает и правительство».<sup>339</sup> В нежелании загонять живую жизнь в строгие рамки закона на западноевропейский манер славянофилы видели даже некое достоинство русского народа, широкой натуре которого это будто бы претит. Поэт-юморист прошлого века Б. Алмазов излагал воззрения К. Аксакова на сей счет так:

*По причинам органическим Мы совсем не снабжены Здравым смыслом юридическим, Сим исчадьем сатаны. Широки натуры русские, Нашей правды идеал Не влезает в формы узкие Юридических начал...*

Правовой нигилизм, неуважительное отношение к закону — лейтмотив сталинского режима. Не исчезло, а в некоторых отношениях и усилилось пренебрежение к закону в наши дни.

♦ Сравнивая правовую культуру населения в США и России, журналист Л. Жуховицкий пишет: «У них про водителя-лихача тут же доложат дорожной инспекции. У нас помигают фарами, чтобы собратьев по рулю не застала врасплох засада гаишника. У них уходить от налогов не только незаконно, но и стыдно, у нас — дело чести, дело славы, дело доблести и геройства. У них в боевиках первый красавец — шериф, у нас — киллер. У них в полицию огромный конкурс, у нас в милицию чуть ли не на аркане тащат».<sup>340</sup> ♦

В правовом государстве жизнеспособность юридических норм зависит больше от уважения к закону, чем от страха перед санкциями за их нарушение. Проф. Е. Семенов, директор Российского гуманитарного научного фонда, отмечает, что у нас сейчас идет борьба двух культурных традиций — прежней, хорошо укорененной *культуры обычаев* и с трудом пробивающейся в нашу жизнь *культуры правил*, правовых норм.

♦ Под этим углом зрения Е. Семенов рассматривает деятельность фонда, финансирующего научные исследования: «Фонд — это культура правил: сроков, форм, критериев и т. д. Скажем, подача заявки на один день позже срока, указанного в объявлении условий конкурса, для фонда является нарушением, и в фонде нет структур и лиц, правомочных „поправлять“ ранее объявленное правило. Никакие обстоятельства во внимание не могут приниматься. В рамках культуры правил только так и может быть, иначе телефонное право восторжествует над правилами... Но в рамках культуры обычаев такая практика является формализмом, бюрократизмом, она бездушна, неэтична по отношению к „уважаемым людям“ и т. д. Сталкиваются две системы ценностей. Одна правовая, предусматривающая жесткие, исключаящие произвол „ типовые “ решения... Другая ситуативная, учитывающая „ всю сложность “ ситуации, сложность, состоящую в степенях, званиях, должностях ученых (что позволено Юпитеру, не позволено быку)».<sup>341</sup> ♦

## ЗНАНИЕ ЗАКОНОВ

Законы надо знать. Следует помнить, что незнание законов не освобождает от обязанности их соблюдать. Низкая юридическая грамотность населения — на руку мошенникам и недобросовестным чиновникам, которые могут, пользуясь ею, водить за нос невежественных людей. Однако при советской власти юридическому просвещению народа уделялось крайне мало внимания. Правовые кодексы были большим дефицитом, они издавались мизерными тиражами. В свободной продаже их практически не было. Профессиональные юристы покупали их по подписке, которая проводилась в юридических учреждениях. Не во всякой библиотеке можно было их найти. Это, возможно, было сознательной политикой: держать массы в состоянии юридической безграмотности — тогда ими легче управлять (уместно тут вспомнить об упомянутой выше древней восточной традиции держать законы в тайне).

Сейчас с юридической литературой, включая кодексы законов, комментарии к ним, проблем у нас нет. Но юридическая грамотность населения остается

<sup>339</sup> Герцен А. И. Собр. соч. Т. 7. М., 1950. С. 251.

<sup>340</sup> Жуховицкий Л. Век стукача? // Литературная газета, 29.04.1998.

<sup>341</sup> Семенов Е. Культура обычаев и культура правил // Литературная газета, 01.07.1998.

554

на крайне низком уровне. Даже среди людей с высшим образованием почти никто не может самостоятельно написать исковое заявление в суд. Мало кто знает, что говорится в законе о защите прав потребителя. Большинство трудовых конфликтов возникает из-за того, что работники не знакомы с основами трудового законодательства. Неудивительно, что люди часто чувствуют себя юридически незащищенными. Не знающему законов кажется, что его всюду обводят вокруг пальца. Он проявляет необычайную подозрительность и недоверие ко всему, но его все-таки действительно обводят. Он становится жертвой мошеннических лотерей и игр, финансовых «пирамид» и т. п. И тогда он начинает жаловаться: «закон что дышло», справедливости нет...

♦ Вот один пример. Магазин продает заграничную стиральную машину. Инструкция к ней написана на английском языке. За добавочную — и немалую — плату покупателю предлагается перевод инструкции. Покупатель платит, не зная, что по закону магазин при продаже машины обязан предоставить покупателю необходимую для пользования ею информацию на русском языке. ♦

### ОБРАЩЕНИЕ К ЗАКОНУ

Имеется в виду, что решать конфликты следует в рамках права, а не за его пределами, не путем применения силы или устройства скандалов.

«Обратитесь к моему адвокату», — одна из самых популярных фраз в зарубежных детективных фильмах. В США 700 тысяч адвокатов, и всем хватает работы. Для американца судиться — обычное, тривиальное занятие. У нас же подать заявление в суд — поступок для простого гражданина из ряда вон выходящий. К тому же после подачи иска в суд приходится немалое время ждать, пока судебная машина доберется до рассмотрения и решения дела. Да и сомнения насчет беспристрастности и объективности судебных решений у наших граждан весьма распространены, а уверенность в том, что

решение суда по гражданскому делу будет выполнено, сильно подорвана. Опросы общественного мнения показывают, что многие люди не доверяют прокуратуре, суду, милиции и считают бесполезным обращаться к ним за помощью, а то и просто боятся это делать. В результате создается почва для стремления решить спор «вне правового поля» — через применение силы, полууголовное или впрямую уголовное «выколачивание долгов», шантаж, разборки между «крышами».

В западных странах за последние десятилетия входит в практику решение конфликтов во внесудебном и досудебном порядке с помощью конфликтологов-посредников (медиаторов).<sup>342</sup>

Это во многих случаях занимает меньше времени и обходится дешевле, чем судебная процедура (судебные издержки, оплата адвокатов и пр.). Конфликтолог помогает конфликтующим сторонам найти приемлемое для них обеих решение, которое оформляется как соглашение, имеющее юридическую силу. Подобная практика начинает развиваться и в нашей стране (первый в России Центр разрешения конфликтов существует в Санкт-Петербурге с 1993 г.). Однако конфликтность в нашем обществе велика, и разрешение споров между людьми очень часто принимает далеко не цивилизованные формы.

Поворот к современному уровню правовой культуры, начатый в нашей стране после падения коммунистического режима, проходит медленно и болезненно. Мы жили и продолжаем жить пока еще не в правовом государстве и не по нормам современной правовой культуры. Кризис нашего общества — это не только кризис экономики, но и кризис права. Пока нет порядка в юридической системе государства, не могут быть успешно решены ни экономические, ни политические задачи общественного развития.

<sup>342</sup> См. об этом: Конфликтология / Под. ред. А. С. Кармина. СПб., 1999.

555

## §4. ПОЛИТИЧЕСКАЯ КУЛЬТУРА

### 4.1. СФЕРА ПОЛИТИКИ И ПОЛИТИЧЕСКАЯ КУЛЬТУРА

Политика есть область человеческих отношений и взаимодействий по поводу власти. «Термином „власть" мы обозначаем... способность одного человека определять поведение другого или других. В этом смысле почти у каждого есть минимум власти».<sup>343</sup> Но здесь нас интересует власть в ее «максимуме» — высшая (*суверенная*) власть в обществе, которая принадлежит государству. Государственная власть есть центральное понятие, вокруг которого концентрируются все проблемы политики. Человек принимает участие в политической жизни общества, когда он либо сам находится у власти, либо влияет на ее формирование (например, участвуя в выборах) и ее решения (например, участвуя в референдуме).

#### Политическая культура

Политическая культура — это совокупность *регулятивов и ценностей, определяющих участие людей в политической жизни*. Она складывается у людей под влиянием социально-экономических условий, порождающих потребность в силе, которая обеспечивала бы стабильность и порядок, защиту жизни и имущества граждан, их прав и свобод. Такой силой является госу-

дарство. Условия жизни его граждан определяют их представление о том, каким оно должно быть, чтобы оправдать возлагаемые на него ожидания.

Существующая в государстве политическая система использует имеющиеся у нее возможности, чтобы внедрять в сознание граждан веру в свою законность, в необходимость и оправданность принятия ее норм и ценностей. Поэтому политическая культура находится в сильнейшей зависимости от политической системы государства. Однако вместе с тем политическая система сама строится в соответствии с характером национальной культуры и укореняется в обществе постольку, поскольку соответствует господствующим в его политической культуре установкам. Когда это соответствие нарушается, политическая система лишается поддержки народа, и тогда в обществе зреет недовольство ею, что рано или поздно приводит к ее преобразованию (посредством реформ, проводимых «сверху», или насильственным, революционным путем).

Политическая культура выражается в политическом поведении людей. Существуют разнообразные варианты этого поведения. М. Вебер различает политиков «по случаю», политиков «по совместительству» и профессиональных политиков.<sup>344</sup>

Все мы являемся *политиками «по случаю»*, когда опускаем в урну избирательный бюллетень, приходим на митинг или демонстрацию, поддерживаем какую-либо акцию или обращение к властям. У множества людей подобными действиями участие в политике исчерпывается. Существовали и существуют государства, где большинство населения лишено и такого рода возможности от случая к случаю проявлять свою политическую волю. Так практически обстояло дело, например, в царской России до XX в., где от участия в политической жизни было отстранено почти все население, кроме высшей аристократии. Политические выступления низших слоев населения сводились лишь к редким всплескам стихийных бунтов.

К *политикам «по совместительству»* относятся более или менее активные члены политических партий, доверенные лица депутатов, члены

<sup>343</sup> Арон Р. Демократия и тоталитаризм. М., 1993. С. 115.

<sup>344</sup> Вебер М. Политика как призвание и профессия// Избр. произв. М., 1990.

556

различных совещательных органов и т. п., т. е. все те, кто занимаются политической деятельностью, отдавая ей более или менее регулярно какое-то время. Но она не становится для них первоочередным делом жизни ни в материальном, ни в духовном плане.

Наконец, *профессиональные политики* — это люди, для которых политическая деятельность составляет основное жизненное занятие: представители государственной власти, партийные функционеры, общественные деятели. Вебер делит таких людей на два типа. Одни живут «за счет» политики: для них это не более чем профессиональное дело, дающее постоянный источник дохода. Другие живут «для» политики: они видят смысл своей жизни в том, чтобы добиться реализации каких-то политических идей.

Очевидно, что политическая культура общества неоднородна. Для профессиональных политиков и многих политиков «по совместительству» характерно развитое политическое сознание. Они руководствуются определенной идеологией, которая задает им социально-политические ценности и идеалы. Им более или менее хорошо знакомы правила «политической игры», нравы политической элиты и нормы поведения, принятые в ее среде. У большинства же граждан — политиков «по случаю», а также частично и «по совместительству» — политическая культура строится скорее на интуитивных представлениях о желаемом и не желаемом устройстве государства, о нормах, ценностях и идеалах, с которыми должна быть связана деятельность властей. Идеологические доктрины усваиваются людьми чаще всего фрагментарно и поверхностно. В политическом сознании «простого человека» они обычно превращаются в упрощенные шаблоны, словесно оформляющие их «классовое чутье», в предпочтения и установки, нередко не имеющие обоснования, иррациональные и даже нелогичные.

## 4.2. СЕМИОТИКА ПОЛИТИЧЕСКОЙ КУЛЬТУРЫ

Политическая культура вырабатывает специфические языковые средства, с помощью которых обозначается и передается ее идейное содержание. Язык политики — это ее важнейший инструмент. Разнородные политические силы, борющиеся друг с другом, в стремлении завоевать массовую поддержку среди населения ищут наиболее впечатляющие, наиболее сильно воздействующие на психологию людей способы выражения своих взглядов и целей. Политическая



пропаганда, подобно торговой рекламе, создает образы и стереотипы, которые служат легко усваиваемыми и запоминающимися клише, вызывающими симпатии и антипатии людей к определенным политическим реалиям.

Характерной чертой семиотики политической культуры является то, что она широко пользуется языком символов. В каждой стране есть своя государственная символика: флаг, герб, гимн, корона, скипетр.

Окрашенный в традиционные национальные цвета флаг вывешивается на зданиях государственных учреждений, посольств в других странах. Флаги всех стран перед зданием ООН в Нью-Йорке символизируют их вхождение в эту международную организацию в качестве полноправных суверенных членов. На Олимпийских играх и других международных спортивных соревнованиях поднимаются флаги в честь страны, которую представляют победители. Цвета флага используются как национальные символы болельщиками на стадионах во время международных встреч. Национально-государственным атрибутом становятся образы, запечатленные на гербах государств: двуглавый орел в России, лев в Англии, кедр в Ливане, кленовый лист в Канаде. Символическим олицетворением Родины могут быть и какие-то природные или исторические ее приметы: русский медведь, австралийский кенгуру, английский Джон Булл, французская Марианна, американский дядюш-

557

ка Сэм. Официальная символика государства присутствует на национальных праздниках, на юбилеях исторических событий в жизни народа, на всех торжественных церемониях.

Флаги, знамена, гербы, гимны и прочие национально-государственные атрибуты, подобно древним родовым тотемам, выступают как священные знаки, которые вызывают патриотические чувства и служат сплочению народа. Недаром оскорбление флага во всех странах рассматривается как государственное преступление.

Политическими символами становятся также условные знаки, служащие эмблемами организаций, партий, общественных движений: фашистская свастика, коммунистический гимн «Интернационал», яблоко у партии Г. Явлинского и т. п. Партийные эмблемы, изображенные на значках, нарукавных повязках, листовках позволяют быстро определить политическую позицию людей, увидеть своих единомышленников и противников, объединиться или размежеваться с ними. В одних случаях с помощью такого рода знаков люди с гордостью демонстрируют свою причастность к определенной политической организации (свастикаподобная фигура у баркашовцев). В других случаях их часто носят просто по традиции или потому, что того требует дисциплина (комсомольский значок). Бывает и так, что подобные эмблемы предписывается носить как опознавательные знаки социальной неполноценности (желтые шестиконечные звезды евреев при нацистском режиме). В священные символы нередко превращаются вожди политических движений (например, Ленин, Сталин, Мао Цзедун, Ким Ир Сен).

К политической семиотике относятся также разнообразные способы выражения чувств, настроений, удовлетворения или недовольства действиями политических сил. Это, например, демонстрации и митинги, характерный ораторский стиль речей на массовых сборищах, плакаты с призывами и хо-

ровое скандирование лозунгов толпой, аплодисменты, свист, шумное топание ногами и стук кулаками по столу на заседаниях парламента, демонстративный уход из зала во время выступления какого-либо политического деятеля, голодовки, самоожжение и др.

♦ В знак протеста против политики правительства шахтеры в Москве на Горбатом мосту в 1998 г. в течение нескольких месяцев стучали касками об асфальт. Чтобы выразить возмущение поведением другого государства, на публичных собраниях иногда рвут, оплевывают или сжигают его флаг (так, однажды украинский депутат, враждебно настроенный к России, демонстративно надругался на российским флагом). Политически знаковый характер имеет наименование и переименование улиц и городов в честь каких-то видных общественно-политических фигур или исторических событий, установка и демонтаж памятников. Например, памятник Дзержинскому в Москве на Лубянской площади в 1991 г. был снят, что символизировало разрыв с большевистским террором, а в 1998 г. Государственная Дума приняла постановление о его восстановлении, что должно было символизировать реставрацию власти коммунистов, за которыми следовало большинство депутатов Думы. Демократы, в свою очередь, неоднократно поднимали вопрос о захоронении тела Ленина как символическом акте, который означал бы окончательные похороны коммунистического режима в нашей стране. ♦

Семиотика политической культуры имеет в каждой стране свои национальные особенности. Вовлечение граждан в политику неразрывно связано с пониманием ее знаковых средств. Ори-

ентироваться в политике без этого так же трудно, как разбираться в национальной культуре, не зная ее языка.

### 4.3. ФУНКЦИИ ПОЛИТИЧЕСКОЙ КУЛЬТУРЫ

Политическая культура выполняет две основные функции. Во-первых, она *формирует отношение людей к существующей власти*. Во-вторых, она *обуславливает политическую организацию общества*. Как же складываются под ее воздействием отношение к людям к власти и политическая организация общества?

558

#### ОТНОШЕНИЕ К ВЛАСТИ

Государственная власть держится на насилии. «Конечно, насилие отнюдь не является нормальным и единственным средством государства — об этом нет и речи, — но оно, пожалуй, специфическое для него средство... Государство есть то человеческое сообщество, которое внутри определенной области... претендует (с успехом) на монополию *легитимного физического насилия*... Право на физическое насилие приписывается всем другим союзам или отдельным лицам лишь настолько, насколько *государство* со своей стороны допускает это насилие: единственным источником „права" на насилие считается государство».<sup>345</sup>

В глазах нормального законопослушного гражданина применение физической силы представляется *легитимным* (правомерным, законным) только тогда, когда это делается от имени государственной власти. Во всех остальных случаях люди бывают вынуждены подчиниться насилию, однако считают его «неправильным», «незаконным» способом воздействия на них.

Но граждане признают законность государственного насилия только тогда, когда они признают законность, легитимность самой государственной власти. Т. Гоббс в связи с этим даже полагал, что государство возникает как продукт «общественного договора», согласно которому граждане обязуются не прибегать к физическому насилию по отношению друг к другу (чтобы не было «войны всех против всех») и наделяют правом на насилие только государство, обязуя его охранять их безопасность. Хотя такого «общественного договора» никто никогда не подписывал, идея Гоббса заключалась в том, что есть определенные условия, при которых власть законна, т. е. соответствует волеизъявлению граждан.

*В политической культуре складывается образ легитимной («законной») власти*. Легитимной в одних случаях может считаться власть верховного жреца, в других — наследника престола, в третьих — назначенного императором наместника, в четвертых — всенародно избранного президента, и т. п. От того, насколько существующая в обществе власть соответствует этому образу, зависит характер отношения людей к ней — будут ли они ее признавать и добровольно подчиняться ей или же не будут считать ее законной и станут оказывать ей скрытое, а то и явное сопротивление, повинувшись ей только под угрозой применения силы.

#### ПОЛИТИЧЕСКАЯ ОРГАНИЗАЦИЯ ОБЩЕСТВА

В узком смысле под политической организацией общества понимается государственное устройство (устройство политической системы государства). Государство по своей структуре может быть унитарным и федеративным.<sup>346</sup> По форме правления оно может быть монархией (абсолютной или конституционной), где верховная власть передается по наследству, или республикой (президентской или парламентарной<sup>347</sup>) с выборными органами власти. Возможны и промежуточные формы — например, в Англии конституционная монархия с сильно урезанными полномочиями короля сочетается с типичной для республиканского правления выборностью органов власти.

В широком смысле политическая организация общества охватывает не только государственное устройство, но и всю систему политических отношений

<sup>345</sup> Вебер М. Политика как призвание и профессия // Избр. произв. М., 1990. С. 645.

<sup>346</sup> Федеративное государство, в отличие от унитарного, состоит из регионов, которые обладают какими-то элементами государственного суверенитета — например, собственным законодательством и т. п.

<sup>347</sup> Парламентарная республика отличается от президентской тем, что в ней должность президента либо отсутствует, либо занимается не на основе всенародных выборов и наделяется малым объемом реальных полномочий.

559

в стране, включая в них как официальные учреждения законодательной, исполнительной, судебной власти, так и различного рода негосударственные, общественные силы, участвующие в борьбе за власть и за влияние на ее решения: партии, политические движения и течения,

предвыборные блоки, средства массовой информации, профсоюзы, религиозные, молодежные и другие объединения граждан.

Политическая культура *создает атмосферу, в которой возникают и функционируют разнообразные политические силы*. От нее зависят средства и методы осуществления политической власти, способы действий общественных группировок и организаций, активность участия населения в политической жизни, разнообразные традиции и обычаи, которые определяют условия политической «игры», ее идеологический фон, формы проведения избирательных кампаний и т. д.

#### 4.4. ТИПЫ ПОЛИТИЧЕСКОЙ КУЛЬТУРЫ

Как отмечалось выше, власть может быть легитимной, если люди признают ее, и нелегитимной, если они ее не признают, даже будучи вынуждены ей подчиняться. Согласно М. Веберу, существуют три основных типа легитимной власти: 1) *традиционная* власть, основанная на вере в священность издревле существующих обычаев; 2) *харизматическая*<sup>348</sup> власть, основой которой является убежденность людей в особых, экстраординарных качествах властителя, данных ему природой, судьбой, Богом (например, магические способности, пророческий дар, необычайная сила духа); 3) *легальная* власть, опирающаяся на рациональную систему правовых норм. Каждому из этих типов власти соответствует базисный тип политической культуры, в котором эта власть признается легитимной.

<sup>348</sup> От греч. *χαριζμα* — божественный дар.

##### ПОЛИТИЧЕСКАЯ КУЛЬТУРА ТРАДИЦИОННОГО ТИПА

Легитимной считается традиционная власть.

Такой тип политической культуры характерен для патриархальных обществ. Он в значительной мере сохраняется всюду, где господствуют феодальные, доиндустриальные формы хозяйства. Общество здесь уподобляется большой семье.

Государь — как бы глава семьи, «царь-батюшка»; его подданные — «дети государевы». Предполагается, что правитель (или правительство) проявляет — по крайней мере, должен проявлять — «отцовскую» заботу о своих «людишках», а они, в свою очередь, питают — по крайней мере, должны питать — «сыновнее» почтение и послушание ему.

Эти представления вполне естественно сочетаются с неформальными, не регулируемые законодательством формами решения государственных дел. Большую роль в политической жизни играют «семейные» порядки, личные отношения и связи.

Основанием для назначения на властные должности служит не столько квалификация и деловая компетентность, сколько личная преданность господину. Властитель имеет большие возможности для принятия произвольных решений, раздачи привилегий, поощрений и наказаний в зависимости от своих индивидуальных симпатий и антипатий.

Уровень гражданских свобод низок. Политическая активность основной массы населения крайне слаба. Она кратковременно вспыхивает лишь в спорадических бунтах, вызванных поборами и притеснениями, явно не соответствующими «отцовской», «семейной» заботе власть имущих о своих «людишках».

Характерно, что в крестьянских бунтах сам тип традиционной власти не отвергается: сознание бунтовщиков не выходит за рамки политической культуры традиционного типа.

560

##### ПОЛИТИЧЕСКАЯ КУЛЬТУРА ХАРИЗМАТИЧЕСКОГО ТИПА

Легитимной считается харизматическая власть.

В этой культуре роль правителя закрепляется за вождями, которые пользуются непререкаемым авторитетом, ибо люди верят в их необычайные и даже сверхъестественные личные достоинства. Люди признают их право на власть и подчиняются им.

Такие вожди обычно вступают в борьбу с существующей в обществе властью. Поднимая и ведя за собою растущую волну последователей, они завоевывают популярность в народе, становятся «властителями дум», а потом и политическими властителями.

Харизматическая власть, в отличие от традиционной, вносит перемены в застойные патриархальные порядки. Но она, как и патриархальная, также базируется на *личных* отношениях между властителем и подчиненными и чревата произволом.

Харизматический лидер либо становится властителем, пользующимся не ограниченными никаким законом правами, либо сам устанавливает и нередко по собственной воле меняет законы, ограничивающие его права. Нередко такие властители обожествляются и становятся объектами

священного культа.

Харизмой в глазах своих почитателей обладали основатели религий — Будда, Заратустра, Иисус Христос, Мухаммед, знаменитые законодатели и создатели государств — Солон, Ликург, великие полководцы — Александр Македонский, Юлий Цезарь, Наполеон. В XX в. к харизматическим вождям можно отнести Ленина в СССР, Ганди в Индии, Гитлера в Германии, аятоллу Хомейни в Иране.

В Советском Союзе феномен, получивший название «культ личности» Сталина, представлял собою не что иное как пропагандистское возвеличение этого деспота и тирана, превратившее его в харизматическую личность.

## ПОЛИТИЧЕСКАЯ КУЛЬТУРА ЛЕГАЛЬНОГО ТИПА

Легитимной признается легальная власть.

Политическая культура этого типа предполагает, что учреждения или отдельные лица получают властные полномочия «по закону», т. е. только согласно действующему в стране законодательству.

В государстве, где установилась легальная власть, управление обществом осуществляется с помощью бюрократического аппарата, который состоит из чиновников, обязанных действовать по определенным формальным правилам, «невзирая на лица».

На вершине бюрократической лестницы стоят либо наследственные монархи, либо избранные народом президенты, либо правители, выбранные по оговоренной законом процедуре некоторым органом (парламентом, съездом, собранием родовой аристократии и т. п.).

В культуре легального типа, в отличие от традиционной и харизматической, властные отношения безличны: власть принадлежит здесь не лицам, а должностям, или, точнее сказать, она принадлежит какому-то лицу лишь постольку, поскольку оно законным образом заняло властную должность. Так обстоит дело в современных цивилизованных странах.

Однако в рамках формальной законности политическая организация общества может быть различной. Историческая практика породила множество ее вариантов («политических режимов»), которые отличаются друг от друга особенностями взаимоотношения между государственной властью и обществом, степенью реализации гражданских прав и свобод, способами и средствами деятельности органов власти и пр. Существуют две основные модели легальной политической культуры, которым соответствуют два вида политических режимов — тоталитарные и демократические.

561

## 4.5. ТОТАЛИТАРНАЯ МОДЕЛЬ

Слово «тоталитарный»<sup>349</sup> впервые было употреблено в Италии критиками Муссолини как негативная оценка вводимого им политического режима в стране. Но он подхватил это слово и провозгласил своей целью создание «тоталитарного государства». В гитлеровской Германии им также стали пользоваться для характеристики фашистского режима. С 1930-х гг. на Западе «тоталитарным» стали называть советское государство. В общественную науку понятие тоталитарной политической культуры вошло в 1950-х гг. после опубликования работ Ханны Арент «Происхождение тоталитаризма» (1951) и З. Бжезинского и К. Фридриха «Тоталитарная диктатура и демократия» (1956).

В тоталитарной модели политической культуры государственная власть монополизируется правящей партией и концентрируется в руках одного лица (ее лидера — вождя, фюрера, дуче) или узкого круга приближенных к нему лиц. Этот круг устойчив, вопрос о смене входящих в него лиц решается в нем самом. Партийный аппарат сращивается с государственным. Государство фактически не является правовым и не стремится стать таковым. Роль правовых норм существенно умалчается, власти регулярно обходят их, если это им нужно. Используются административно-командные методы управления всей жизнью общества. Централизованному руководству подчиняются все формы культуры, деятельность общественных организаций, под политическим надзором оказывается даже частная жизнь. Происходит «огосударствление» общества, уничтожение всякой не зависимой от государства общественной активности. Устанавливается безраздельное господство единой общегосударственной официальной идеологии. Эта идеология выступает как

<sup>349</sup> От лат. *totalitas* — целостность, целое.

своего рода «квазирелигия», обязательная для всех. Ее главная функция — обоснование легитимности тоталитарного режима. Она охватывает все сферы жизни и провозглашает



единодушное признание народом себя самой.

Осуществляется жесткий контроль над печатью, цензура строго дозирует допускаемую к распространению информацию. Права и свободы личности существенно ограничиваются (хотя могут притом формально провозглашаться в законодательстве). Контролю подвергается не только поведение, но и образ мышления граждан, всякое инакомыслие рассматривается как зло и сурово наказывается. Коллективные интересы (государственные, классовые, расовые, национальные, религиозные) ставятся выше индивидуальных прав человека. Личность обязана подчиняться коллективу. Специфическому толкованию подвергается понятие демократии. Обычно демократия официально провозглашается, но понимается при этом как осуществление *интересов* народа, а не его *воли*. Деятельность государства объявляется «демократической», даже если оно ради *блага* народа идет против его *воли* (т. е. предполагается, что народ может и не знать, в чем заключаются его благо, его «подлинные интересы»).

Характерной чертой тоталитарной политической культуры является утверждение приоритета идеологических ценностей над всеми остальными. Она нацеливает народ на «лучшее будущее», к которому он придет, воплотив в жизнь идеи, которыми руководствуется власть в своей деятельности. Политика главенствует над экономикой. Считается, что цель оправдывает средства, а потому ради достижения политических целей государства от граждан требуется приносить в жертву любые собственные интересы. Непременным спутником такой идеологической установки является *ксенофобия* — неприязненное, враждебное отношение ко всему «чужому». Идеологическое и политическое единство

562

народа поддерживается лозунгами о необходимости сплочения против «общего врага». Таким врагом, на которого направляется «народная ненависть», могут быть, например, «буржуи», «империализм», «сионизм», «инородцы», «иноверцы» и пр. Тоталитарная политическая культура, как правило, агрессивна и воинственна.

Так как при тоталитарном режиме отсутствуют благоприятные условия для развития самостоятельности и инициативы людей, он, как правило, со временем ведет к экономическому застою. Экономика обычно развивается в милитаристском направлении (как это было в фашистской Германии и в СССР). Вместе с тем в народное сознание усиленно внедряется мысль о «светлом будущем», во имя которого населению приходится терпеть «временные трудности».

В условиях тоталитарной культуры возникает раздвоение общественного сознания: под его внешним, публичным, официальным уровнем скрывается иной — внутренний, частный, неофициальный образ мышления. Люди делают и говорят одно, а думают другое. Внешне демонстрируется любовь народа к вождям, всенародное одобрение внутренней и внешней политики государства. А вдали от «государева ока», в узком кругу родственников и друзей люди высказывают негативное мнение о властях, рассказывают анекдоты, высмеивающие официальные идеологические установки, правителей страны и их деятельность. Участие граждан в политической жизни формально имеет активный характер: «все как один» присутствуют на официальных мероприятиях, являются к избирательным урнам, голосуют «за». Но все это делается «из-под палки», под угрозой неприятностей и репрессий, которые могут последовать в случае уклонения от показа верноподданнических чувств. А в глубине души большинство граждан политически пассивно. Социальный порядок основан не только на страхе, но и на «сознании народом своего бессилия».<sup>350</sup>

Под воздействием пропаганды люди в тоталитарной культуре преувеличивают роль государства в жизни общества, доходя подчас до его мифологизации и обожествления. У них вырабатывается убеждение, что все достижения народа, как и все его беды, происходят от деятельности правительства. Поэтому отношение к нему также двойственно: с одной стороны, на руководство страной возлагаются повышенные ожидания и надежды, а с другой — оно подвергается критике (в частных разговорах) за их неосуществление.

## 4.6. ДЕМОКРАТИЧЕСКАЯ МОДЕЛЬ

Государственная власть подконтрольна населению, ее представители выборны и сменяемы на основе народного голосования. Проводятся в жизнь принципы правового государства. Правовая система обеспечивает *мирное соперничество* различных политических сил в борьбе за власть. Для того, чтобы предотвратить чрезмерную концентрацию власти и злоупотребления ею, осуществляется разделение законодательной, исполнительной и судебной власти. Формы и процедуры деятельности государственных органов строго регламентированы законом. Для них

действует принцип «все, что не разрешено законом, запрещено» (§ 3.7).

Интересы общества имеют приоритет перед интересами государства. Политическая жизнь носит открытый характер. Действия властей находятся под контролем общества, которое через систему выборов и референдумов оказывает воздействие на их политику. Общественное мнение, средства массовой информации выступают как своего рода «четвертая власть» (наряду с исполнительной, законодательной и судебной),

<sup>350</sup> Арон Р. Демократия и тоталитаризм. М., 1993. С. 73.

563

с которой любому государственному деятелю нельзя не считаться. Таким образом, государство не командует обществом, а подчиняется ему. Устанавливается не только ответственность граждан перед государством, но ответственность государства перед гражданами. Создаются благоприятные условия для высокой общественной активности граждан. Одним из важных проявлений ее является существование разнообразных общественных организаций, в деятельность которых вовлекается значительная часть населения. Вместе с тем при достаточно высоком уровне жизни и устойчивом благополучии в стране многим людям становится безразличным, кто именно займет место в кабинетах власти, а потому процент принимающих участие в выборах может быть невелик (как правило, он меньше, чем в тоталитарном государстве, где неяска на выборы навлекает на человека подозрение в его нелояльности по отношению к режиму).<sup>351</sup>

Демократия, если следовать буквальному значению слова, есть народовластие.<sup>352</sup> Но народ — это не однородная масса. В народе могут существовать различные мнения по какому-либо вопросу. Часто демократию сводят к принятию решений, отражающих мнение большинства. Однако это слишком упрощенное понимание демократии. Решение общественных дел на основе непосредственного учета мнения большинства (*непосредственная*, или *прямая* демократия) осуществимо только в малых по численности коллективах, где все могут принять участие в общем

<sup>351</sup> Социологи выделяют три основных категории людей, уклоняющихся от участия в выборах: 1) «безразличные» — не интересующиеся политикой вообще, 2) «недовольные» — не являющиеся на выборы из-за убеждения в бессмысленности своего участия в них, а также в знак протеста, 3) «довольные» — считающие, что любой исход выборов никак не повлияет на их благополучие.

<sup>352</sup> Греч. *δημοκρατία* образовано от *δημος* — народ и *κράτος* — власть.

собрании. Да и там далеко не всегда это возможно. Если семейные дела еще могут решаться совместно, то устраивать по каждому повседневному поводу общее собрание большого рода, а тем более деревни или города вряд ли целесообразно. Общегородское собрание — агора в Афинах или вече в Великом Новгороде — созывалось только при необходимости решать наиболее важные вопросы городской жизни. В достаточно многочисленных сообществах возможна лишь *представительная* демократия, при которой люди доверяют власть своим представителям (депутатам), избираемым большинством с помощью голосования в парламент (совет, думу, сейм, скупшину, хурал и т. п.), где все вопросы тоже решаются большинством голосов. Представительная демократия сама по себе не гарантирует выполнение воли большинства народа: народные избранники могут о ней забыть и действовать, руководствуясь совсем иными мотивами (что на практике нередко и бывает: достаточно вспомнить, например, как депутаты нашей Государственной Думы в разгар финансового кризиса осенью 1998 г. дружно приняли постановление, обеспечивающее их собственное материальное благополучие). Но дело не только в этом.

Если решения, принимаемые большинством, направлены исключительно на защиту интересов этого большинства в ущерб меньшинству, то возникает «тирания большинства», на что указывал еще в античные времена Платон. В конце XVIII в. Дж. Мэдисон, четвертый президент США, подчеркивал, что демократия может быть даже хуже тирании, если она не ограничена законами, охраняющими политические и гражданские права *меньшинства*. А в 1930-х гг. итальянский социолог Г. Моска отмечал, что любая тоталитарная власть выдает себя за демократию, действующую в интересах большинства, и несогласное с нею меньшинство уничтожает.

564

На самом деле ущемление права меньшинства может обернуться против тех, кто находится в большинстве. Ибо большинство — это совокупность групп, каждая из которых при решении какого-то вопроса может оказаться в меньшинстве. Защита прав меньшинства укрепляет положение каждой группы и каждой личности, а потому в конечном счете служит и интересам большинства.

Таким образом, подлинная демократия — это не просто власть большинства. Ее непременным и важнейшим признаком является *защита прав меньшинства*. Она предполагает целый ряд условий, которые должны ограничивать всякую власть вообще, в том числе и власть

большинства.

Демократическое государство не имеет права администрирования в сфере культуры, не может вмешиваться в деятельности негосударственных организаций и в частную жизнь граждан. Обеспечивается свобода печати и возможность свободного обмена информацией, отсутствует цензура. Гарантируются гражданские права (равноправие, неприкосновенность личности и жилища, тайна переписки и пр.), а также свободы (свобода мнений, слова, прессы, собраний, объединений, вероисповедания и др.). Признается самоценность личности, индивидуальные права человека ставятся выше групповых, классовых, национальных, государственных. Существует плюрализм мнений, каждый гражданин имеет право придерживаться любых политических, идеологических, религиозных или антирелигиозных взглядов. Исключением является лишь пропаганда вражды между людьми, насилия и подавления демократических свобод («Никакой свободы для врагов свободы», по выражению Сен-Жюста). Однако на практике исключить злоупотребления свободой слова трудно, чем нередко пользуются враги демократии. Как заметил чешский президент В. Гавел, «тем, кто относится к демократии серьезно, она ставит немалые препятствия, а тем, кто ее ненавидит, она предоставляет безграничные возможности».

В демократической культуре идет постоянная борьба между различными партиями и политическими группировками. Это приводит к тому, что парламенты часто превращаются в «говорильню» и подолгу не могут выбраться из затяжных дебатов. Поскольку степень участия партий в высших эшелонах власти существенно зависит от результата выборов, постольку каждая из них всячески стремится завоевать поддержку большинства избирателей. Избирательные кампании отнимают много средств и подчас ведутся не вполне честными методами. В жизни демократического общества сталкиваются две тенденции: одна рождает конкуренцию и конфронтацию различных общественных сил, а другая — стремление к компромиссу и сотрудничеству.

Словом, идеализировать демократию, видеть в ней абсолютно совершенную форму власти не следует. Но стоит прислушаться к юмористическому изречению (которое приписывается У. Черчиллю): демократия — это самый худший вид правления, не считая остальных.

## 4.7. ИСТОРИЧЕСКАЯ ОБУСЛОВЛЕННОСТЬ ПОЛИТИЧЕСКОЙ КУЛЬТУРЫ

Политическая культура в каждой стране складывается исторически. Ее черты формируются под влиянием других форм национальной культуры и особенностей социально-экономического развития страны. Сохраняя в себе некоторые долговременные традиции политической жизни, политическая культура вместе с тем является, может быть, одной из самых нестабильных культурных форм и более других подвержена быстрым переменам.

В исторической действительности описанные типы и модели политической культуры часто сочетаются. В результате возникают «смешанные» куль-

565

туры. Так, культура харизматического типа может внедряться в политические культуры иных типов. Во многих странах легитимность традиционной власти подкреплялась стремлением придать ей также еще и харизматическую легитимность. Это нашло выражение в обряде миропомазания монарха на престол при коронации: такой обряд символизирует обретение монархом особой Божественной благодати. В тоталитарных культурах, как правило, создается харизматический образ вождя («культ личности» Сталина в СССР, Гитлера в Германии).

Модели тоталитарной и демократической культуры «в чистом виде» — это теоретические конструкции (М. Вебер называл подобные социокультурные теоретические модели «идеальными типами»). Реально полный тоталитаризм не осуществлялся нигде. Даже в фашистской Германии или в сталинском советском государстве, которые обычно считаются наиболее полными воплощениями тоталитаризма, семья, религия, искусство, наука оказывались в значительной мере неподвластными режиму очагами сопротивления, которое он не мог подавить.

Нередко тоталитарный режим устанавливается в смягченной форме: охраняя монополию правящей группировки на власть и ограничивая политические права и свободы граждан, он вместе с тем не вмешивается в сферу предпринимательской деятельности, культуры, частной жизни. Политическую культуру такого рода называют *авторитарной*. Примером тут может служить Португалия при Салазаре, Испания в последний период франкистского правления. Еще более свежий пример — диктатура чилийского диктатора Пиночета, который, захватив власть

посредством кровавого насилия, затем смог удержать ее в течение долгого времени, насаждая в стране авторитарную политическую культуру. Авторитарная культура ныне характерна для мусульманских стран арабского Востока.

Демократическая культура обычно также реализуется не полностью, поскольку сохраняет в себе какие-то остатки традиций и нравов, характерных для существовавших в прошлом иных условий политической жизни. Кроме того, надо иметь в виду, что представительная демократия есть в большей или меньшей мере демократия *элитарная*, поскольку управляют страной от имени народа его представители, образующие политическую элиту. Простодушный вопрос рядового избирателя: «Это же сколько народа должно быть у власти, чтобы была власть народа?» — не столь уж наивен: он подмечает реальный парадокс представительной демократии. Народ в ней всегда практически в значительной мере отчужден от власти. Поэтому конкуренция между различными группами политической элиты выступает как условие, мешающее какому-либо элитарному клану установить свою монополию на власть и вывести ее из-под общественного контроля.

Демократия, в которой власть, формирующаяся на основе выборов и допускающая гражданские свободы, тем не менее фактически возвышается над обществом и оказывается неподконтрольной ему, характерна для *либеральной* политической культуры. Культура такого рода — с различными вариациями — существует в современной Индии, Южной Корее, Японии, в ряде африканских государств.

Г. Алмонд<sup>353</sup> различает гомогенную и фрагментированную разновидности демократической культуры. *Гомогенная* культура характеризуется тем, что при наличии в обществе множества различных идеологических установок подавляющее большинство участников политической игры соблюдает ее общепринятые правила, придерживается одних и тех же общих политических норм и ценностей, признает незыблемость основных принципов государственного

<sup>353</sup> Almond G. Political Culture and Political Development. Princeton, 1965.

566

устройства. Так обстоит дело в англосаксонских странах — США, Англии. *Фрагментированная* культура отличается существованием в обществе различных политических субкультур со своими политическими нормами, ценностями и идеалами. Отсутствуют единые правила политической игры, разногласия между различными общественными силами доходят до споров вокруг принципов государственного устройства. Это имеет место, например, в Канаде, Северной Ирландии. Различие между гомогенной и фрагментированной культурой относительно. Скажем, исследования гомогенной культуры США обнаруживают, что она содержит в себе на самом деле целый ряд конфронтующих политических субкультур — расово-этнических, профессиональных, региональных.

Согласно Г. Алмонду, гомогенная политическая культура в большей мере, чем Фрагментированная, обеспечивает стабильность политической системы. Например, в гомогенной политической культуре Англии и США отставка президента или правительства до истечения срока полномочий, определенного законом, является большой редкостью. А в Италии, где политическая культура имеет фрагментированный характер (сильны оппозиционные настроения и недоверие к любой власти, существуют большие идеологические расхождения между основными политическими силами, поддержкой населения пользуются партии самого различного толка, в том числе и склонные к изменению государственного режима<sup>354</sup>), наблюдается ча-

<sup>354</sup> С 1970-х до середины 1990-х гг. в Италии бушевало движение «красных бригад» — организации, поставившей целью с помощью террора и насилия совершить в стране революционный переворот. «Красные бригады» убивали политических деятелей, работников юстиции, бизнесменов, журналистов. Жертвами становились и рядовые граждане. Полицейских забрасывали бутылками с зажигательной смесью. Взрывали банки, вокзалы, поезда, автобусы. То есть в демократической Италии творились нечто даже более страшное, чем в сегодняшней России.

стая смена правительств. Однако в таких странах, как Бельгия и Голландия, политическая культура фрагментирована на несколько субкультур (связанных с этническими и религиозными различиями), но тем не менее они отличаются высокой степенью политической стабильности. Повидимому, нестабильность политической системы является следствием не столько фрагментированности политической культуры, сколько других ее особенностей: конкретных юридических норм, облегчающих или затрудняющих частую смену правящих группировок и примерного равенства борющихся за власть сил (что позволяет им попеременно одерживать верх). В современных цивилизованных странах большое значение имеет деятельность политических партий. Каждая из них стремится повести за собою какую-то часть населения, сформировать и



максимально расширить свой электорат. Внутренняя жизнь, цели и программы, формы и правила организации партий определяются ими самими, государство может лишь извне контролировать законность их действий. Но политическая культура страны определяет, какие партии в ней существуют и пользуются авторитетом среди населения, каковы их цели, программы, какие правила их организации оказываются наиболее эффективными, как строятся межпартийные и внутривнутрипартийные отношения.

♦ О том, как сказываются социально-исторические условия и развитие культуры в целом на политическую культуру, свидетельствует тот факт, что в 1970-1980-х гг. во многих странах мира палитра политических сил обогатилась новым цветом: на ней появились и постепенно стали завоевывать популярность так называемые «зеленые», экологические партии, ставящие задачу защиты природы. В отличие от большинства других партий, движение «зеленых» имеет внеклассовый характер (иное дело, что ее стремятся использовать в своих интересах политики, преследующие те или иные классовые цели). Своеобразным отражением возникающего в современной политической культуре протестного настроения людей, их неверия в эффективность грязных полити-

567

ческих игр является нарочито несерьезное, насмешливое отношение к политике, что выразилось в создании «шуточных» партий — вроде «партии любителей пива». ♦

Обычно партии играют решающую роль в формировании правящих органов государства. Чаще всего партия, завоевавшая большинство в выборных органах власти, формирует правительство. Когда ни у одной партии нет твердого большинства, нередко по соглашению нескольких партий, образующих вместе большинство, создаются коалиционные правительства. В политической культуре некоторых стран (Швеция, Норвегия) существует практика образования правительств меньшинства: если крупные партии не могут договориться о коалиции, это служит выходом из тупика.

Есть целый ряд опасностей, своего рода болезней политического организма, которые мешают ему нормально функционировать и могут привести к его ослаблению, деградации и гибели. От таких болезней не свободна никакая демократия. Это, например, чрезмерное усиление олигархии, которая подчиняет себе государственную власть, коррупция чиновников, сепаратизм местных властей, развитие экстремистских политических движений при отсутствии пресечения их со стороны государства и здоровых сил общества, разжигание национальной розни в стране и столкновения между народами, живущими в ней, вмешательство церкви в политику и возникновение стычек на религиозной почве.

Острейшими проблемами современной политической культуры во многих странах являются:

- положение национальных меньшинств (в частности, в Западной Европе за последнее время возникла проблема интеграции потока иммигрантов из Африки и Азии, а также из менее развитых стран Восточной и Южной Европы, который превращает прежние моноэтнические европейские государства в полиэтнические);
- активизация националистических, шовинистических движений;
- периодическое нагнетание напряженности в регионах, находящихся на стыке между исламской и другими цивилизациями;
- социально-классовые противоречия — старая, но постоянно продолжающаяся и принимающая новые формы болезнь капиталистической экономики (в частности, безработица в слаборазвитых странах, ведущая к обнищанию и голоду, и она же в развитых странах как способ существования бездельников, живущих за счет социальных пособий);
- борьба с преступностью, особенно с организованной преступностью и терроризмом;
- социализация молодежи (и в частности, борьба с ростом наркомании).

Решение этих и многих других проблем в значительной мере зависит от того, насколько эффективна деятельность государственной власти.

В каждой стране политическая культура в ходе своего исторического развития вырабатывает специфические «противоядия» против поражающих власть болезней, грозящих ей утратой авторитета и эффективности, параличом и разложением.

♦ В США по Конституции президент и Конгресс избираются независимо друг от друга, и может оказаться, что президент является представителем одной партии, а большинство в Конгрессе принадлежит другой. Президент при такой системе имеет власть лишь постольку, поскольку наделен полномочиями, позволяющими ему в широкой области действовать без согласования с Конгрессом. Но если бы конгрессмены должны были голосовать в строгом соответствии с указаниями своих партий, то президенту при таком раскладе не удалось бы провести в Конгрессе никаких законов. Однако в Америке депутаты не обязаны соблюдать партийную дисциплину, и президент имеет возможность

получить в Конгрессе поддержку не только своей партии, но и какой-то части другой партии.

В Англии правительство формируется парламентским большинством. Правительство там может успешно функционировать потому, что всегда уверено в одобрении

568

парламентом своих действий. Но если бы в британском парламенте депутаты не подчинялись строгой партийной дисциплине и обладали свободой голоса, то правительство, возможно, наталкивалось бы на сопротивление, которое лишило бы его способности что-либо сделать. Партийная дисциплина спасает положение.

Таким образом, эффективность деятельности правительства обеспечивается не только системой законов, но и гармонией между этой системой и внутренними нормами партийной жизни. Такая гармония — продукт развития политической культуры.

Когда некоторые страны после Второй мировой войны попытались построить свою политическую систему по образцу США или Англии, это привело к тому, что в них то возникал паралич власти из-за противостояния президента и парламента, то происходили государственные перевороты. И это не случайно: мало установить «хорошую» политическую систему, надо еще, чтобы она жила в соответствующей атмосфере, которая создается политической культурой.

Учитывая сказанное, можно понять, почему в нашей стране мы сейчас постоянно ощущаем слабость государственной власти. Одна из важнейших причин здесь — то, что политическая культура общества пока не созрела настолько, чтобы эффективно справляться с трудностями, возникающими в условиях демократического режима. В нашей политической культуре еще не сложилась гармония между новым устройством государства и другими компонентами политической жизни общества. Характерно, в частности, что именно КПРФ с ее жесткой партийной дисциплиной выступает за уменьшение полномочий президента и даже вообще за упразднение президентства. Традиции этой партии явно не вписываются в политическую культуру демократической президентской республики. ♦

## 4.8. ПОЛИТИЧЕСКАЯ КУЛЬТУРА РОССИИ

Русское государство образовалось путем объединения отдельных княжеств под властью московских князей. Превратившись в огромное царство, оно в течение многих веков сохраняло одну важную особенность, которая отличала его от западноевропейских государств: оно было *«вотчинным» государством*.

Западная Европа, начиная с древнеримской истории, прошла долгий и сложный путь развития государственности, в ходе которого существовавшая с первобытных времен слитность «власти над людьми» с «властью над вещами» раздвоилась, и возникло четкое разделение между ними. Государственная, политическая власть отделилась от права собственности. Римские императоры, а позже и европейские монархи были суверенами, властителями, управляющими страной и ее населением, но *не собственниками* своей страны. В России же исторически государство сложилось как государева *вотчина*. Разграничительная линия между суверенитетом и собственностью (как и в других восточных государствах) была неясной или не существовала вообще.

«В таких государствах политическая власть мыслится и отправляется как продолжение права собственности, и властитель (властители) является одновременно и сувереном государства, и его собственником».<sup>355</sup>

Цари долго управляли Россией как своим владением, и разделение между властью государя и властью собственника происходило замедленно и принимало несовершенные формы. Отмеченное обстоятельство наложило существенный отпечаток на политическую культуру России. Она исторически развивалась как культура *патриархального* типа (дополняемая харизматическим культом государя). Царь был не просто правителем земли русской, но и ее *хозяином*, который, как это особенно отчетливо показал Иван Грозный, вправе делать с ней все, что хочет.

Затянувшееся господство крепостничества, при котором основная масса населения была совершенно бесправна и отстранена от политической жизни, усиливало укоренившееся в культуре представление о бессилии людей перед могуществом государственной власти. Громадные размеры Российской империи еще более способствовали разви-

<sup>355</sup> *Пайпс Р.* Россия при старом режиме. М., 1995. С. 11.

569

тию у рядового человека чувства отдаленности от «верхов» государства.

Эти исторически сложившиеся специфические черты российской политической культуры в определенной мере воспроизводились и при советском строе. Они обусловили распространенное в

народе до сих пор преклонение перед государством и убежденность в том, что не он, а власти могут и должны все за него решать. Тоталитаризм так легко утвердился в Советском Союзе потому, что почва для него была удобрана историческим опытом России. Культ «вождя» стал как бы продолжением культа «царя-батюшки». Воля народа, его интересы и стремления определялись не им и без его участия — это делала за него «коллективная мудрость Центрального Комитета Коммунистической партии». Состав последнего избирался (фактически, по сути дела, назначался) на съездах партии, а народу оставалось лишь выразить «всеобщее одобрение» по поводу решений съездов.

Принятие в 1993 г. новой, демократической Конституции Российской Федерации изменило государственное устройство страны, но, разумеется, не могло привести к немедленному преобразованию ее политической культуры. Демократическая политическая система формально существует, но существует в атмосфере политической культуры, во многом несущей в себе следы тоталитаризма.

Вплоть до настоящего времени государство у нас стоит над гражданским обществом. Не преодолено отчуждение между властью и народом. Политика государственных органов «непрозрачна». Изучение состава высшей политической элиты показывает, что в конце 1990-х гг. почти половину ее составляли люди, занимавшие в прошлом руководящие должности в КПСС и комсомоле. В правительстве РФ, Государственной Думе, Совете Федерации и органах власти 89 субъектов РФ представительство Коммунистической партии и близких к ней политических группировок доходило до 70% -90%. Естественно, что многие из этих людей придерживались вынесенных из эпохи социализма установок, политических норм и ценностей.

Администрация президента очень напоминает аппарат ЦК КПСС. Современная Российская Федерация по населению почти вдвое меньше прежнего Советского Союза, а чиновников в ней стало вдвое больше. При этом прежняя централизация власти вокруг ЦК КПСС и партийная дисциплина исчезли, органы государственного управления действует несогласованно, бюрократия плохо контролируется как сверху, так и снизу. Смена лиц на верхах власти — в правительстве, аппарате президента — происходит вследствие закулисных интриг, по причинам, о которых население может только гадать. Правительства сменяются, но каждое кормит народ обещаниями, которые почти никогда не выполняются. Коррупция, увлечение подковерными политическими играми и межпартийной грызней, злоупотребления властью, пренебрежение к нормам нравственности, сращивание части политической элиты с криминальным миром — все это имеется в любом государстве, но в наших условиях достигает необычайного размаха. Неудивительно, что авторитет власти у населения низок.

♦ В одном из социологических исследований, проведенных в 1995 г., опрошенным предлагалось ответить, какие из предложенных пар качеств они считают наиболее характерными для современных российских политиков. Результаты оказались таковы<sup>356</sup> (см. табл. 4.1):

Вряд ли эти показатели существенно изменились бы, если повторить такой опрос сегодня. Характерное для множества наших граждан отношение к властям юмористически выразил Ю. Тейх:

*Любая власть способна пасть,  
Хоть надо, хоть не надо ль.  
И потому любая власть  
Хоть чуточку, но падаль. ♦*

<sup>356</sup> Данные опубликованы в газете «Аргументы и факты». 1995. № 7.

570

**Табл. 4.1**

	Качество	Ука- зали (в %)	Качество	Ука- зали (в %)
1	Желание получить власть только честным путем	6	Стремление к власти, не гнушаясь самыми грязными средствами	39
2	Уважение к рядовым гражданам	7	Неуважение к рядовым гражданам	34
3	Строгое соблюдение законов	5	Пренебрежение к законам	31
4	Бескорыстие	5	Корыстолюбие	26
5	Честность, порядочность	8	Бесчестность, nepo- рядочность	25

β	Высокий интеллект	10	Скудоумие	11
---	-------------------	----	-----------	----

Важной особенностью (также уходящей корнями в историческое прошлое) современной российской политической культуры является своеобразное *сочетание гомогенности и фрагментированности*. Гомогенность обеспечивалась тоталитарными средствами как при царизме, идеологически объединявшем все общество под знаменем «самодержавия, православия, народности», так и при социализме с его пропагандой «морально-политического единства» общества под руководством Коммунистической партии. Однако под внешней гомогенностью скрывались глубинные различия политических субкультур разных социальных слоев населения и разных народов России.

Целая пропасть разделяла в царской России высшую аристократию, стоявшую у руля власти, и крестьянство, политическая субкультура которого ограничивалась самыми примитивными представлениями о «царе-батюшке» и злых его чиновниках. Неправославное население Польши, Средней Азии, Кавказа, Прибалтики, малые народности Крайнего Севера, Сибири, Дальнего Востока воспринимали царскую власть как силу, навязавшую им свое господство, и не чувствовали себя полноправными гражданами. Провозглашая лозунг «дружбы народов», партийно-советское руководство в СССР закрывало глаза на противоречия, связанные со стремлением центра решать все вопросы общественной жизни без учета национальных традиций нерусских народов. Скрытая фрагментированность политической культуры прорвалась наружу, когда горбачевская перестройка расшатала основы тоталитаризма в СССР и нашла выражение в «параде суверенитетов»: как только стало возможным строить государственность в духе своей национальной политической, культуры, руководители советских республик немедленно воспользовались этой возможностью.

В настоящее время полиэтничность (многонациональность) Российской Федерации остается источником фрагментации политической культуры в стране. В национальных республиках развиваются собственные политические культуры. Это усиливает тенденцию к сепаратизму, который создает опасность развала Федерации. Другим источником фрагментации являются расхождение между сохранившейся в сознании людей старшего поколения и подпитываемой экономическими неурядицами тягой к коммунистическим идеалам, с одной стороны, и новыми «рыночными» взглядами, с другой. Еще один источник — разрыв между политической и финансово-экономической элитой и основной массой народа.

Задача восстановления гомогенности политической культуры на демократической основе приобретает в таких условиях особую актуальность. Но для решения этой задачи необходимы реформы, приносящие ясную, очевидную выгоду всем основным общественным силам. Росту гомогенности больше всего способствует подъем экономического благосостояния народа. Проведение направленных на это реформ, казалось бы, облегчается тем, что можно ориентироваться на опыт других, более развитых стран, где демократия уже утвердилась и где народ живет лучше. Однако тут вступает в действие закон, подмеченный историком Ключевским еще в прошлом веке: «Закон жизни отсталых государств или народов среди опередивших: нужда реформ назревает раньше, чем народ созреет для реформы. Необ-

571

ходимость ускоренного движения вдогонку ведет к перениманию чужого наскоро». Так и случилось в нашем государстве. В результате же постсоветские реформы произвели в российском обществе сумбур, и вместо роста гомогенности произошло еще большее усиление фрагментированности.

В развитии российской политической культуры наглядно проявляется отмеченная А. С. Ахиезером общекультурная закономерность, характерная для всей русской истории: склонность бросаться из одной крайности в другую.<sup>357</sup> Нетрудно заметить, как в духе этой закономерности произошел крутой поворот от страха и рабского послушания режиму к открытым протестам, анархическому поведению и прямому гражданскому неповиновению. Не столь давнее безудержное восхваление властей сменилось столь же безудержным ее поношением (наверное, нигде в мире не высказывалось столько публичных оскорблений в адрес президента страны, как у нас).

Аналогичным образом политическая апатия последних лет коммунистического режима завершилась внезапным стремительным взлетом интереса людей к политике в конце 1980-х — начале 1990-х гг., который затем уступил место нынешнему безразличию и даже отвращению к ней у многих людей. Как бы вновь воскресло унаследованное от прошлого и подкрепленное нынешней ситуацией чувство отчужденности от политической жизни, неверие массы населения в свою способность повлиять на власть. Политическая активность граждан упала у нас до крайне низкого



уровня.

<sup>357</sup> Ахиезер А, С. Россия: критика исторического опыта. В 3 т. М., 1991. Согласно автору, возникающие в культуре «дуальные оппозиции» (столкновения двух противоположных смыслов) могут разрешаться либо путем медиации — движения к синтезу противоположных смыслов, либо путем инверсии — принятия то одного, то другого из них. Русская культура тяготеет к инверсивному мышлению. Отсюда в отмеченная склонность к крайностям.

♦ Если в годы советской власти в выборах принимали участие 99% населения, то ныне стало нормальным, что 70-80% избирателей отказываются от голосования. Избирательные комиссии отмечают как отрядный факт явку хотя бы 30%, а когда приходит 40%, то называют это «очень высокой активностью электората». Для сравнения: в Западной Европе приходят к избирательным урнам во время всеобщих выборов 70-90 и более процентов избирателей (в Англии — 72,8, в Греции — 80,2, во Франции — 85,8, в Швеции — 89,8, в Австрии — 92,6);<sup>358</sup> в США регулярно принимают участие в президентских выборах около 70% зарегистрированных избирателей (в местных выборах, однако, вдвое меньше). ♦

Стоит обратить внимание и на еще один показатель политической культуры: участие граждан в деятельности разнообразных общественных организаций. В дореволюционной России доля граждан, входящих в такие организации, в общей численности населения было очень незначительна? При советской власти вовлеченность населения в общественные организации значительно выросла. Численность членов КПСС доходила до 20 млн, среди рабочих и служащих лишь редкий человек не был одновременно членом сразу нескольких организаций (комсомола, профсоюза, общества автолюбителей, общества «Красного Креста», общества содействия армии и флоту, спортивных обществ и пр.). Правда, участие в работе подобных обществ чаще всего ограничивалось лишь более или менее регулярной уплатой членских взносов. Ныне основная масса граждан ни в каких общественных организациях не состоит.

♦ Опять-таки для сравнения: половина совершеннолетних англичан активно участвует в работе каких-то добровольных обществ и ассоциаций, а средний американец является членом одновременно 3,1 общественных организаций. ♦

Густая сеть разнообразных объединений граждан — религиозные группы и группы милосердия, общества книголюбов и любителей шахмат, клубы

<sup>358</sup> Селезнев Л. И. Политические системы современности. СПб., 1995. С. 63.

572

поклонников эстрадной звезды и Анонимных Алкоголиков, ассоциации помощи инвалидам и ухода за детьми — скрепляет общество «горизонтальными связями», дает людям «чувство локтя», превращает население из неорганизованной массы в структурированное целое.

Подобные добровольные объединения не создаются по указкам сверху, они возникают в результате добровольной инициативы снизу. Будучи независимыми от государства, они образуют организованное гражданское общество. Однако в нашей стране при советской власти все общественные организации находились под партийно-государственной опекой и люди вступали в них, как тогда говорили, в «добровольно-принудительном» порядке. Ныне же этого нет, и традиция «общественной работы» нуждается в воскрешении на новой, подлинно добровольной основе.

Можно сделать вывод, что политическая культура современной России является культурой «смешанного» типа. Она находится на переходном этапе — этапе *перехода от тоталитарной к демократической культуре*. Первая уже умерла, а вторая еще только рождается. В результате сейчас образовался своеобразный *культурный вакуум в сфере политики*. В политическом сознании массы населения царит неразбериха. Оно явно еще недостаточно подготовлено для освоения демократического образа жизни в гражданском обществе.

Характерно, что многие плохо понимают суть демократии и, зачисляя на ее счет экономические неудачи общества, относятся к ней неодобрительно. Не случайно с подачи ее противников вошло в обиход бранное словечко «дерьмократы». Любители поносить демократию даже не замечают, что только благодаря демократической свободе слова они имеют возможность безбоязненно делать это. Тоталитарный режим такой возможности своим противникам не дает. Демократия — это форма власти, позволяющая всем ругать власть за то, что она позволяет им ругать ее.

Установленная Конституцией РФ демократическая политическая система сможет нормально функционировать только тогда, когда в обществе укрепится демократическая политическая культура. Пока же последняя у нас имеет еще весьма незрелый характер. Нам еще предстоит пройти немалый путь для утверждения подлинно демократической культуры в стране.

## 4.9. ФОРМИРОВАНИЕ И РАЗВИТИЕ МИРОВОЙ ПОЛИТИЧЕСКОЙ КУЛЬТУРЫ

В исторической практике издавна стали вырабатываться нормы взаимоотношений между государствами. Постепенно складывались общие представления об условиях и формах мирного разрешения противоречий, об идеалах добрососедского сосуществования и взаимовыгодного сотрудничества государств. Потрясения, затронувшие все страны мира в XX столетии, — две мировые войны, унесшие миллионы жертв, рождение и крах кровавых тоталитарных режимов, появление атомного оружия, способного стереть с лица Земли все живое, возникновение глобальных проблем, решение которых возможно только путем согласованных действий всего международного сообщества, — все это привело человечество к пониманию необходимости регулировать свою жизнь во всемирном масштабе. Результатом явилось создание ООН и разработка разнообразных международных документов, которые утверждают общие для всех народов Земли регулятивы и ценности мировой политической культуры. *Формирование ее — это одно из главных культурных достижений нашего времени.*

В основе возникающей на наших глазах мировой политической культу-  
573

ры лежат идеалы мира и сотрудничества между народами, принципы урегулирования конфликтов между ними, общие нормы международного права, в том числе и акты, защищающие естественные права человека.

Общая тенденция развития мировой политической культуры, по-видимому, состоит в том, что государство как высшая форма суверенной власти в обществе постепенно утрачивает ту фундаментальную роль, которую оно выполняло на протяжении всей предшествующей всемирной истории. Развитие единого мирового рынка ведет к тому, что все более возрастает зависимость любого государства от складывающейся на нем конъюнктуры. Капитал, техника, рабочая сила, информация перешагивают через государственные границы. Транснациональные корпорации внедряются в экономику многих стран. Международные банки, международный суд, Интерпол и множество работающих под эгидой ООН организаций все больше влияют на внутренние дела государств. В этих условиях держать государственную границу «на замке» становится трудно и часто не только не нужно, но и вредно (особенно для малой страны). Все это ведет к *ограничению суверенитета государств.*

Все более важную роль в жизни человечества начинают играть *надгосударственные объединения*. Они возникали и раньше — в виде различного рода военных и политических союзов, блоков, альянсов. Но сейчас они приобретают принципиально иной характер. По существу, ныне зарождается *новый исторический тип социальной организации человеческого общества.*

♦ В этом отношении показательна интеграция ряда стран Западной Европы (Англия, Германия, Франция, Италия, Испания, Португалия, Бельгия, Голландия, Греция и др. — число желающих присоединиться к ним с каждым годом растет) в Европейский Союз. Границы между этими странами становятся открытыми. Вводится общая денежная система. Над их правилами надстраиваются руководящие органы ЕС — Европарламент, Совет министров ЕС, Комиссия европейских сообществ, которым передаются некоторые суверенные права этих правительств. По уставу Евро-парламент обладает законодательной функцией, и принятые им законы после утверждения Советом министров ЕС вступают в силу во всех странах Союза. Возникает, таким образом, нечто вроде Соединенных Штатов Европы. Но, в отличие от США, здесь образуется *надгосударственная* политическая структура. ♦

Есть основания полагать, что Европейский Союз — зародыш будущего объединения Европы и образец для создания подобных надгосударственных политических структур в других регионах мира.

♦ В связи с этим распад СССР можно рассматривать как процесс, происшедший вразрез с общей тенденцией исторического прогресса. Превращение советских республик в независимые государства удовлетворяло политические амбиции национальных элит, но разрыв экономических и культурных связей между республиками нанес ощутимый ущерб их народам. Преобразование СССР в новый тип надгосударственного объединения наподобие Европейского Союза более соответствовало бы современным формам развития государственности и скорее всего позволило бы избежать многих трудностей нынешнего положения дел в странах СНГ, образовавшегося на месте бывшего Советского Союза. Впрочем, не исключена еще возможность перерастания весьма неопределенного по своему статусу СНГ в мощную надгосударственную политическую структуру. ♦

Создание Организации Объединенных Наций и рост ее авторитета во всем мире, возникновение

надгосударственных политических объединений нового типа, развитие единой мировой политической культуры — это обнадеживающие признаки вступления человечества в новую эру. Человечество начинает консолидироваться во всемирном масштабе в единую организацию для совместной целенаправленной деятельности — таков итог бурного, наполненного войнами и революциями, пережившего Освенцим и Хиросиму, пролившего целое море крови XX в.

574

## Глава 5. ТЕХНОЛОГИЧЕСКАЯ КУЛЬТУРА

*За телевизор Клеопатра  
Полцарства б, может, отдала;  
Нерон, осваивая «Татру»,  
Забыл бы прочие дела.  
И предстает нам с каждым годом  
Загадочнее, чем была,  
Нерукотворная природа —  
Та, что людей изобрела.  
В. ШЕФНЕР*

### §1. ЧТО ТАКОЕ ТЕХНОЛОГИЧЕСКАЯ КУЛЬТУРА?

#### 1.1. ТЕХНОЛОГИЯ КАК КУЛЬТУРНЫЙ ФЕНОМЕН

Жизнедеятельность человека подчиняется, с одной стороны, биологическим закономерностям, а с другой — условиям его существования в социокультурном мире. У животных цели жизнедеятельности заданы «от природы» и сводятся к удовлетворению витальных (жизненных) потребностей в самосохранении, продолжении рода и т. п. «Технология» их жизнедеятельности — ее механизмы и способы — в основе своей обусловлена генетически, и лишь в большей или меньшей мере видоизменяется в зависимости от индивидуального опыта особи. У человека же над биологическими, витальными потребностями надстраивается целая пирамида обусловленных культурой общества социальных и духовных потребностей и, соответственно, в огромной степени расширяется множество целей деятельности. Наряду с целями культура также вырабатывает средства и способы их достижения.

Целесообразная организация человеческой деятельности предполагает подбор необходимых средств и способов действий, планирование и выполнение определенной последовательности операций. Эта организационная сторона человеческой деятельности образует ее технологию.

♦ Понятие технологии используется в литературе в разных значениях. Под технологией могут иметь в виду: свод правил конкретного производственного процесса («технология подводной сварки»); организацию какого-либо типа или отрасли производства, включающую все условия — средства, методы, процедуры — его осуществления («конвейерная технология», «технология машиностроения»); формы и способы использования техники; применение научных знаний в организации практической деятельности; научное описание какой-либо деятельности, ее процессов, средств и методов. Понятие технологии исторически изменяется и приобретает все более широкое значение. Понимая под технологией организационную сторону любой человеческой деятельности, я использую это понятие в современном, наиболее общем смысле.<sup>359</sup>

♦

Технология человеческой деятельности, в отличие от «технологии» животных, не дана человеку «от природы», а представляет собою культурное явление. Ниша, занимаемая ею в культурном пространстве, — это область технологической культуры.

Технологическая культура связана с мастерством, умением. Ее носители — те, о ком в стихотворении Р. Рождественского сказано так:

<sup>359</sup> О современном понимании технологии см.: *Иванов Б. И.* Философские проблемы техно-знания. СПб., 1997; *Горохов В. Г., Розин В. М.* Техническое знание в современной культуре. М., 1987; *Шаповалов Е. А.* Курс лекций по философии техники. СПб, 1998.

575

*Мир стареет  
в былых надеждах.  
Но сегодня,  
как и вчера,  
на плечах эту землю держат  
и несут на себе  
мастера!*

*Мастера. Профессионалы.  
Те, кто в жизни постичь смогли  
щедрость камня,  
душу металла,  
свежесть формулы,  
соль земли...*

Как указывалось в гл. 1, § 6.2, технологическая культура включает в себя, главным образом, знания и регулятивы, с помощью которых осуществляется человеческая деятельность. Это ее смысловая, информативная, содержательная сторона. Но, как и во всех областях культуры, в ней имеется также и материальная сторона — знаковый материал, в котором кодируются, объективируются ее смыслы.

Разумеется, важнейшее место тут, как и всюду в культуре, занимает вербальный язык — самая мощная из используемых людьми знаковых систем. Однако особенностью технологической культуры является то, что в ней большую роль, чем в других областях культуры, играют невербальные формы кодирования информации, в особенности — функциональные знаки, т. е. предметы, включенные в человеческую деятельность и несущие в себе информацию о ней (см. Часть 1, гл. 2, § 3). Технологическая информация далеко не всегда находит выражение в словах: люди часто не могут передать словами секреты своего мастерства, и их способы действий, умения, знания остаются запечатленными лишь в самих актах деятельности, в орудиях труда, инструментах, механизмах. Рабочий использует результаты научных расчетов, «материализованные» в конструкции станка, на котором он работает, но совсем не обязательно знает эти расчеты. Техника, таким образом, несет в себе знание, с помощью которого она создана, но чтобы вербализовать, изложить словами это знание, нужно рассматривать машину как «текст» и уметь «переводить» смысл этого «металлического текста» на человеческий язык.

История свидетельствует, что с развитием культуры объем используемых людьми средств и способов деятельности постоянно растет.

## 1.2. СТАНОВЛЕНИЕ И РАЗВИТИЕ ТЕХНОЛОГИЧЕСКОЙ КУЛЬТУРЫ

Свои первые шаги технологическая культура делала в форме мифа и магии. *Магические* технологии — чародейство, шаманство, колдовские ритуалы вызова дождя, обеспечения удачи в охоте и военных действиях, спасения от злых духов и т. п. — опирались на знания, выраженные в мифологических представлениях о мире. Древнейшие технологии практической деятельности — собирательства, охоты, домашнего хозяйства, строительства жилищ — были как бы продолжением магии. Первобытная материальная техника была примитивна, и технология ее создания никаких особых теоретических знаний не требовала. Таким образом, древняя технологическая культура выражалась большей частью в умениях и навыках, ее предметный, материально-технический базис был очень узок, а ее «теоретическое обоснование» сводилось к мифам.

Это значит, что основную роль в содержании древней технологической культуры играла ее регулятивная (в значительной мере магическая) составляющая, тогда как когнитивная (в основе своей — мифологическая) была еще малоразвитой и ненадежной; знаковым материалом же, в котором объективировались и передавались технологические сведения и умения, были, прежде всего, действия людей, а изготовленные ими вещи — орудия труда, предметы домашнего обихода, амулеты и прочие принадлежности магических ритуалов — использовались как источники технологической информации

576

в меньшей мере. Видимо, первобытные люди передавали друг другу технологические знания чаще путем показа, демонстрации действий, чем посредством словесных объяснений.

Дальнейшее развитие технологической культуры шло в двух направлениях.

С одной стороны, рос объем знаний и умений, что вело к отделению их от мифологии и магии. Это сопровождалось разделением труда и дифференциацией технологической культуры. Знания и умения, нужные для успешной деятельности в какой-либо области, становились достоянием мастеров — ремесленников, строителей, художников, врачей и т. д. Древние греки называли их словом «*техне*», что буквально означало «знание, умение, мастерство». От этого слова в древнеримской латыни, где было слово *ars* (искусство, художество, художественное произведение), возникло словосочетание *technica ars* — искусство умелого производства, откуда в XVII в. во французском и затем в английском языке появился термин *technique*,<sup>360</sup> а несколько позже в



немецком — *Technik* и в русском — *техника*.

С другой стороны, расширялся и совершенствовался «вещный», предметный инвентарь технологической культуры. Создавались новые и более эффективные виды орудий труда, изобретались различные приспособления и механизмы. Слово «техника» стало применяться и для обозначения этих материальных средств деятельности. Так возникло представление о технике как о всякого рода устройствах, используемых в каком-либо деле. Чем более сложными становились эти уст-

<sup>360</sup> В современном английском языке слово *technique* чаще всего означает умение, методику действий, слово *technics* — технические устройства и технические науки. Однако вместо этих слов вошло в обычай использовать слово *technology*, которое имеет широкий смысл и на русский может переводиться как словом «технология», так и словом «техника».

ройства, тем больше стали требоваться специальные технические знания для их производства и совершенствования. Это вело к увеличению роли когнитивной составляющей в технологической культуре.

Технические знания долгое время — вплоть до эпохи Возрождения — имели, в основном, чисто *практический* характер. Они представляли собою большей частью собрания правил, которых надо придерживаться при выполнении работы. Постепенно в этих знаниях все больше места стали занимать сведения о свойствах материалов и приспособлений, применяемых в работе, о явлениях, происходящих в процессе производственной деятельности и в функционировании технических устройств. Технические знания стали передаваться не только путем демонстрации и устных наставлений мастера своим ученикам, но и письменно. Уже в античные времена появились книги с их изложением. Таким образом, постепенно зарождались начатки *технической науки*. Однако это были лишь разрозненные, слабо систематизированные сведения и рекомендации. Свойства, явления, процессы *описывались*, но почти никак *не объяснялись теоретически*: не было теорий, на основе которых можно было бы дать такое объяснение.

Но параллельно с развитием техники и специальных технических знаний в истории культуры шел еще один процесс: развитие философского мышления. В сфере философии родилось теоретическое познание. В отличие от нацеленного на практику «техне» греки называли его *«эпистеме»*. Это познание было умозрительным, оно было мало связано с производственной и вообще с практической деятельностью в опиралось больше на силу логики, чем на исследование фактов. Но в русле философских размышлений сформировались и затем отделились от философии и обрели самостоятельное существование математика и теоретическое естествознание.

<sup>577</sup>

В Новое время оба потока знаний — сложившееся в практической деятельности техническое знание и созревшая в лоне философии теоретическая наука — сблизилась и переплелись друг с другом. В результате родилась наука в современном ее понимании. Астрономия, физика, механика, химия, биология обзавелись научными приборами, позволяющими проводить точные наблюдения и сложнейшие эксперименты, — измерительными инструментами, средствами наблюдения (телескоп, микроскоп). Умозрительные естественнонаучные концепции стали обрастать «плотью и кровью» экспериментальных фактов и превращаться в обоснованные практикой теории. А технические знания начали опираться на математику и естественные науки, теоретически обобщая на этой основе накопленный опыт. Это привело к тому, что они стали оформляться в *техническую науку*, которая за пару столетий превратилась в одну из самых мощных ветвей древа науки.

С начала Нового времени изменяется социокультурная роль науки. Отделившись от философии, наука сближается с практикой. Не только техническая наука, но и естествознание и математика постепенно все больше ориентируются на решение утилитарных задач — главным образом, производственных и военных.

Когда наука мыслилась как часть философии, она была формой духовной культуры. Вместе с религией, искусством и философией она рассматривалась, прежде всего, как сфера возвышенной духовной деятельности. Наукой занимались не ради пользы — ради истины. Теперь же в ней начинают видеть не столько сокровищницу духовных ценностей, сколько силу, которую можно пустить в дело, чтобы получить какие-то практически полезные результаты. На первый план все больше выдвигается ее когнитивно-регулятивное содержание. Этот принципиально новый взгляд на науку отчетливо выразился в афо-

ризме, родившемся на излете средневековья: «Знание — сила» (о философии так никто не говорил!). После научной революции XVI.-XVII вв. наука окончательно обретает новое — «деловое», «прагматическое» — лицо. И это ведет к тому, что она (за исключением *гуманитарных*

*наук*) из сферы духовной культуры переходит в область технологической культуры.

Весь комплекс «точных» наук в Новое время тесно срачивается с техникой. Усложняется и становится малопонятным для неспециалистов «технический инструментарий» научного мышления — его методы, понятийный каркас, математический аппарат. Научные исследования становятся невозможными без экспериментальной техники, которой требуется все больше и больше. Финансирующие науку государственные и частные организации, естественно, проявляют заинтересованность, прежде всего, в практической отдаче, в той выгоде, которую принесет техническое использование достижений науки в промышленности, сельском хозяйстве, торговле, военном деле, здравоохранении и т. д.

И вместе с тем после промышленного переворота, давшего в XVIII в. толчок развитию крупной машинной индустрии, техника все больше срачивается с наукой и к XX в. насквозь проникается ею, становится по своему происхождению «научной». Время, когда малограмотный «умелец» мог сотворить чудесные технические открытия, безвозвратно уходит в прошлое. Теперь вряд ли можно надеяться внести сколько-нибудь серьезное новшество в технику без солидных и подчас весьма дорогостоящих научных исследований. Техника ныне — это воплощенная «в металл» наука.

Усложнение технологии производственных процессов, превращение науки в теоретическую базу производства, необходимость опираться на научные знания при проектировании, конструировании, изготовлении и эксплуатации

578

*Рис. 5.1.*

X—«когнитивная» ось

Y—«ценностная» ось

Z—«регулятивная» ось

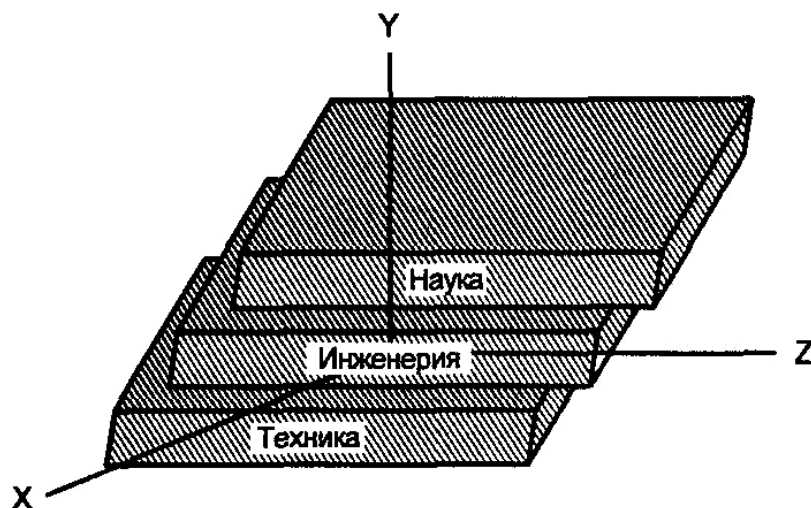

техники — все это выдвинуло на заметное место в обществе фигуру инженера. Инженерия представляет собою особый тип деятельности, который лежит на стыке науки и техники. Это «промежуточная», соединяющая науку и технику область, где наука применяется для решения технических задач, а техника создается и используется с помощью науки.

Итак, технологическая культура складывается из трех основных компонентов — техники, науки и инженерии. Техника представляет собою материальное «тело» технологической культуры, наука — ее интеллектуальную «душу», а инженерия — ее деятельное, волевое начало, подчиняющее «тело» «душе». Эти компоненты технологической культуры можно представить схематически в виде «пластов», расположенных в культурном пространстве параллельно «когнитивно-регулятивной» плоскости (см. рис. 5.1).

♦ О том, что технология, наука, техника, инженерия должны включаться в состав культуры, философы и ученые стали говорить во второй половине XIX в. Н. Данилевский в своей книге «Россия и Европа» отнес к «собственно культурной деятельности» художественную, научную и промышленно-техническую.<sup>361</sup> Рассматривать технику в качестве культурного феномена одним из первых призвал французский ученый Ф. Рело.<sup>362</sup> В 1908 г. немецкий философ Ф. Дессауэр поставил вопрос о необходимости выделять в составе культуры «техническую культуру».<sup>363</sup> Однако следует заметить, что до настоящего времени понятие технологической культуры — редкий гость в культурологической литературе.

Программы и учебники по культурологии, как правило, уделяют технологической культуре мало внимания или вообще не упоминают о ней. Часто ее искусственно разрывают на части, разделяя технику и науку: говорят о технической культуре, исключая из нее науку и относя последнюю к духовной культуре. Некоторые видные культурологи вообще выносят технику за рамки культуры и видят в ней враждебную культуре силу (Шпенглер, Бердяев). Другие же и науку исключают — полностью или частично — из состава культуры.<sup>364</sup> И вместе с тем почти все признают, что в нашу эпоху техника, технология, наука переплетаются между собой, образуя единое целое.

Большое внимание привлекла во всем мире опубликованная в 1956 г. книга английского писателя и ученого Ч. Сноу «Две культуры».<sup>366</sup> Автор ее ярко описал различие «двух культур» — «традиционной гуманитарной» и «новой научной», которая включает в себя «точную» науку, технику, инженерию. По сути дела, он имел в виду различие между духовной и социальной культурой, с одной стороны, и технологической культурой — с другой. Сноу не просто подчеркивал необходимость видеть в технологической культуре особую часть мира культуры. Он говорил о недопустимости пренебрежительного отношения ко «второй» (технологической) культуре и вместе с тем об опасности разрыва между двумя культурами, о необходимости разрушить «стену непонимания» между ними. ♦

Однако по традиции «высококультурными людьми» до сих пор считаются эрудиты в области духовной культуры — знатоки искусства, религии, философии, и невежество в области «точных» наук эту репутацию не слишком портит. Более того, нередко этим невежеством «высококультурные люди» даже гордятся. Очевидно, при такой позиции наука исключается из области духовной культуры. И это, в принципе, правильно. Другое дело — что

<sup>361</sup> Данилевский Н. Россия и Европа. СПб.. 1871. С. 526.

<sup>362</sup> Рело Ф. Техника и ее связь с задачей культуры. СПб., 1885.

<sup>363</sup> Dessauer F. Technicshe Kultur? Sechs Essays. München, 1908.

<sup>364</sup> См., например: Мамардашвили М. К. Наука и культура // Методологические проблемы историко-научных исследований. М., 1982.

<sup>365</sup> Сноу Ч. Две культуры. М., 1973.

579

вряд ли в наше время можно признать оправданным взгляд, что высокая культура совместима с невежеством в сфере «точных» наук и технологической культуры вообще. Существование технологической культуры как особой «ниши» культурного пространства — это факт, игнорировать который нельзя. Особенно в нашу эпоху, когда техника, инженерия и наука играют столь важную роль в жизни человечества.

### 1.3. ОСОБЕННОСТИ ТЕХНОЛОГИЧЕСКОЙ КУЛЬТУРЫ

1. Духовная и социальная культура ориентированы на «ценностную» ось, их объединяет то, что они нацелены на создание ценностей и идеалов. Технологическая культура же в этом отношении отличается от них и противостоит им: в ней ценностные смыслы не играют существенной роли. Она, так сказать, не озабочена «ценностным измерением» деятельности. Ее смыслы концентрируются вокруг того, *что и как* надо сделать, а то, *ради чего* это делать, — вопрос, который выходит за ее пределы.

Это не значит, что «ценностное измерение» в технологической культуре совершенно отсутствует. Внутри себя она создает свои шкалы ценностей, касающиеся технических параметров деятельности и ее продуктов. «Внутренние» ценности технологической культуры — это, например, эффективность, точность, экономичность, прочность, коэффициент полезного действия и т. п. (На *рис. 5.1* наличие ценностных смыслов в технологической культуре выражено в том, что ее научный, технический и инженерный «пласты» имеют «толщину» вдоль «ценностной» оси.) Ученый, техник, инженер может посвятить всю свою жизнь работе во имя подобных ценностей. Однако технологические ценности не являются *самоценностями* (гл. 2, § 2.1). Это касается и такой ценности научного познания, как истина (см. об этом

§ 3.8 данной главы). Технологические знания и регулятивы ценны тем, что *полезны*. Они могут быть лишь *инструментальными* ценностями, выступающими в качестве средств для достижения каких-то других, фундаментальных ценностей, которые задаются не технологической, а духовной или социальной культурой. Так, технические параметры телевизора важны не сами по себе, а лишь постольку, поскольку они, скажем, обеспечивают возможность получать эстетическое удовольствие от восприятия телефильма; ценность бытовой техники не в ее мощности или экономичности самих по себе, а в том, что она облегчает домашний труд, высвобождает время для других дел, имеющих большую значимость в духовном или социальном плане.

2. Из сказанного вытекает другая особенность технологической культуры: она носит, в основном, *утилитарный* характер. Социальная культура, которая, как и технологическая, имеет регулятивную составляющую, тоже включает в себя решение утилитарных задач. Но в ней постановка таких задач непосредственно связана с созданием условий для реализации социальных ценностей и идеалов (свободы, демократии и т. д.). Духовная же культура в принципе неутилитарна (см. гл. 3, § 1.2). В этом отношении технологическая культура выступает как нечто прямо противоположное духовной. Отсюда-то и возникает тот взгляд на технологическую культуру, который наиболее ярко выражен Шпенглером в «Закате Европы»: технологическая культура (т. е. техника, наука, инженерия) вообще не считается культурой, а рассматривается как продукт ее эволюции, порождая который она дряхлеет и умирает.

Несомненно, между технологической и духовной культурой есть некая «напряженность», своего рода конкурентная борьба. Культура развивается неравномерно. Когда общество повышает уровень технологической культуры,

580

не заботясь о культуре духовной, то это грозит забвением духовных ценностей. В результате возникает тенденция к образованию общества пользователей, потребителей — «бездуховного» общества, в котором люди стремятся лишь к материальному благополучию, принося в жертву ему все остальные интересы. Платой за оскудение духовной жизни в таком обществе является рост наркомании и преступности, падение нравственности и снижение интеллектуального уровня населения. Однако в этом повинна не технологическая культура сама по себе, а допущенный обществом «перекос» в его культурной жизни. Такого «перекоса» быть не должно. Это обусловлено следующей особенностью технологической культуры.

3. Она по отношению к духовной и социальной культуре играет подчиненную, служебную роль. Приоритет их над ней выражается в том, что цели развития науки и техники обуславливаются, в конечном счете, потребностями развития духовной и социальной культуры. Разумеется, наука и техника имеют свои закономерности и тенденции развития. Но если развитие их сделать самоцелью, то они могут действительно привести к гибели культуру, и не только ее, но и природу и человечество. XX в. достаточно ясно показал, к чему может привести главенство технологической культуры в культурном пространстве. Атомная война, экологическая катастрофа, разрушение генофонда человека — таковы могут быть страшные последствия развития науки и техники, если оно не будет управляться гуманистическими принципами, стремлением к реализации духовных и социальных идеалов. Никакие достижения науки и техники не могут служить конечными целями, к осуществлению которых должно стремиться общество или человечество. Прогресс технологической культуры должен оцениваться и контролироваться с ценностных позиций, вырабаты-

ваемых вне ее. Для чего и ради чего использовать достижения технологической культуры — это определяется не в ней самой, а в сфере духовной и социальной культуры.

4. Выполняя служебную роль по отношению к другим областям культуры, технологическая культура оказывается всеобщим и неизменным условием всякой культурной деятельности. Ибо любой деятель культуры, в какой бы сфере он ни работал, должен владеть технологией своего дела. Есть определенная технология, по которой строится работа художника и архитектора, актера и режиссера, юриста и политика. Этой технологии каждый из них обучается или осваивает ее «самоучкой». Ее совершенствуют, вносят в нее новшества, изобретают собственные, индивидуальные средства и способы деятельности.

С течением времени все больше распространяется научный подход к решению проблем культуры. Наука проникает во все ее «уголки». Разрабатываются научные теории в области искусства и литературы, морали и права, даже мифология и религия стремятся опереться на науку для обоснования своих утверждений. Растет и техническая оснащенность различных областей культуры. На смену перу приходит шариковая ручка и компьютерная клавиатура, совершенствование средств коммуникации вносит существенные изменения в культуру социальных отношений. Появляются «технизированные» формы искусства, использующие сложную аппаратуру (фотография, кино, телеискусство, компьютерная графика). Однако технологическая культура, проникая во все области культурного пространства, остается всюду, главным образом, лишь поставщицей средств и способов решения их собственных задач.

5. И, наконец, заслуживает внимания еще одна характерная особенность технологической культуры. В ходе истории она эволюционирует от

581

мистики к рациональности. Если в первобытные времена она строилась на когнитивных



парадигмах житейского и мистического знания, то в дальнейшем она все больше тяготеет к опоре на рациональное мышление. А с XVII-XVIII вв. она полностью переходит к когнитивным парадигмам рационального типа. Иррациональные и мистические верования становятся ей чуждыми и неприемлемыми, она последовательно избавляется от них, отбрасывая и беспощадно разоблачая всяческие мифологические и религиозные упования на «нетехнологические» — не подлежащие рациональному объяснению — чудеса. Современная технологическая культура насквозь рациональна. Это, правда, не исключает того, что в отдельных случаях она сама прибегает к введению элементов мистики и созданию мифов. Так, технологии социального управления в качестве вспомогательных средств могут включать в себя некоторые мистические сюжеты — например, харизматический культ вождя. Однако введение мистических верований при этом про-

изводится намеренно, на основе вполне рациональных соображений. В целом же современные наука и техника несут в себе чисто рациональные системы знаний и вносят рациональность во все ветви культуры, пользующиеся их услугами.

Это дает тем, кто склонен к мистике и иррационализму, повод еще раз изобличить «бездушные» и «бесчеловечность» современной технологической цивилизации, которая удушает культуру своим железным рационализмом. Однако попытки устрашить человечество картиной смертельных судорог культуры, задыхающейся в объятиях науки и техники, постепенно выходят из моды. Ибо ныне становится все более очевидным, что развитие технологической культуры отнюдь не обязательно наносит ущерб другим ее областям, что оно должно быть и может быть поставлено на службу духовной и социальной культуре и что не от науки и не от техники, а от общества, от воли людей зависит, будут ли они (наука и техника) использованы на зло или на благо человечеству.

## §2. ТЕХНИКА

### 2.1. МИР ТЕХНИКИ

#### ПОНЯТИЕ ТЕХНИКИ

Техника очень разнообразна. Есть техника производственная, строительная, транспортная, военная, медицинская и др. В обиходе обычно под «техникой» подразумевают более или менее сложные устройства, агрегаты, аппараты — автомобиль, велосипед, стиральную машину, пылесос, телевизор. Простые инструменты — молоток или лопата — если и называют «техникой», то чаще всего иронически или с добавлением пренебрежительного эпитета «примитивная техника». В обыденном сознании техника — это что-то металлическое или, по крайней мере, сделанное из твердых материалов. За-

стежку типа «молния» мы, пожалуй, можем счесть техническим приспособлением, но пуговицу — вряд ли, хотя и «молния», и пуговица выполняют одну и ту же функцию. Пылесос — это, несомненно, техника, а вот веник — конечно же нет. Костер — не техника, тряпка или губка для мытья посуды тоже не заслуживают этого имени, но никто не станет отрицать, что ультразвуковая печь и стиральная или посудомоечная машина являются предметами бытовой техники. Вместе с тем к технике относят и нечто совершенно невещественное, трудноуловимое — например, говорят о технике игры на скрипке, технике обработки мяча футболистом, мнемотехнике (искусственных

582

приемах запоминания) и даже о «технике любви». Может быть, техника — это слово-омоним, которое имеет разные значения (вроде слова «лук», обозначающего и растение, и оружие)? Во всяком случае, пытаться понять, что такое техника, ориентируясь на житейское словоупотребление, — дело безнадежное.

Но если какое-нибудь слово становится научным термином, то его определение должно ориентироваться не на нюансы его употребления в обыденной речи, а на ту реальность (предмет, явление или комплекс явлений действительности), которая этим словом обозначается. В науку термин «техника» вошел как общее название всякого рода средств, приспособлений, способов действий, связанных с производством чего-либо. С появлением новых форм и видов производства сложилась тенденция расширять область применения термина «техника», распространяя его на любые новшества, даже если они существенно отличаются от тех средств и способов, которые были известны ранее. Еще не столь давно к производственной технике относили лишь устройства, сделанные из неорганического вещества и действующие на основе физико-химических законов. А ныне говорят не только об «агротехнике», но и «биотехнологии», что означает включение в область производственной техники биологических процессов. Техника проникает в сферу

духовной и социальной жизни — например, в виде «психотехники» и «социальной технологии». В современной научной литературе понятию техники стали придавать предельно общий смысл: под техникой понимаются *любые средства и способы деятельности, которые придумываются людьми для достижения какой-либо цели*. Такой подход к пониманию техники выделяет главное, что объединяет всевозможные ее виды. При этом техника включает и средства «бездеятельности» (например, телевизор, являющийся для многих средством бездеятельного отдыха), поскольку безделье можно рассматривать как «вырожденный» вариант деятельности, или как «нулевую» деятельность. В область техники попадает также и то, что в обиходной речи техникой не называют (и лопата, и пуговица, и веник — все это средства деятельности, а следовательно, техника, пусть хотя бы и «примитивная»). Но в то же время не являются техникой естественные, взятые человеком из природы «в готовом виде» средства и способы деятельности: например, зубы (в отличие от зубного протеза), необработанный камень (в отличие от каменного топора), рефлекторная способность младенца к крику и плачу (в отличие от техники пения и актерской игры). Техника — это всегда *артефакт*, т. е. нечто искусственно созданное, выдуманное, изготовленное человеком.

### ПРЕДМЕТНАЯ И ИСПОЛНИТЕЛЬСКАЯ ТЕХНИКА

К миру техники относятся артефакты двоякого рода. Во-первых, это *материальная*, или *предметная*, техника: разнообразные орудия, машины, аппараты и прочие материальные средства человеческой деятельности. Они являются как бы дополнением к человеческому телу и многократно увеличивают силы и возможности человека. Во-вторых, это *исполнительская* техника, т. е. совокупность способов, приемов деятельности, мастерство выполнения действий. Она есть техника знаний и умений, закрепленная в психике человека, «внутри» его тела. Исполнительская техника, как и материальная, является артефактом. Скажем, спортивная техника плавания или бега представляет собою искусственно разработанную технологию движений, которой надо специально обучаться, — в отличие от «натурального» умения плавать, бегать, ходить, прыгать и пр., обучение которому происходит «само собой».

583

В речи слово «техника» может употребляться как в широком смысле, включающем оба указанных вида техники, так и в узком смысле, когда имеется в виду лишь первый — вещественные, материальные средства деятельности. Технические науки имеют дело с техникой в узком смысле. Этот узкий смысл представляется главным, основным. Но так было не всегда.

Исторически первичным в определении техники был, по-видимому, ее исполнительский компонент. В древности, когда материальная техника была мало развита и ограничивалась простейшими орудиями труда, людям особенно важной представлялась исполнительная техника. Не случайно именно она и обозначалась древнегреческим *техне*. В античные времена считалось, что каждая профессия имеет свою технику. Художник должен владеть техникой рисования, скульптор — техникой ваяния, архитектор — техникой строительства, медик — техникой врачевания и т. д. При этом имелись в виду, прежде всего, приемы деятельности, а не ее материальные средства. В дальнейшем же совершенствование и рост материальной техники постепенно сделал ее в глазах людей главной сферой технического мира.

Исполнительская техника подпадает под понятие технологии. Так, когда говорят о технике спортсмена или музыканта, имея в виду их мастерство, то речь идет о технологии их действий. Если выражения вроде «технология плавания» вместо «техника плавания» звучит непривычно, то это просто потому, что в русском языке так говорить не принято. Но по смыслу своему подобные выражения вполне соответствуют сути дела.

В этой книге, как и вообще в литературе, под техникой, как правило, понимается материальная техника. Однако материальная техника неотделима от исполнительской. Создание и использование любых технических устройств требует определенной технологии их производства и эксплуатации. Технология в широком понимании предполагает единство обоих компонентов мира техники — и материального, и исполнительского.

### ТЕХНИКА, ПРИРОДА, ЧЕЛОВЕК

Техника — результат «встречи» человеческого разума с природой.<sup>366</sup> Эта «встреча» рождает удивительный парадокс.

В самом деле, техника, с одной стороны, есть артефакт, изобретение человека (или каких-то других разумных существ, если они существуют). Она создается людьми для того, чтобы применяться в их деятельности. Она не возникает в природе сама собой. Если бы мы где-нибудь (скажем, на какой-то планете) обнаружили молоток или нож, а тем более — автомобиль или компьютер, то никто и не подумал бы, что столкнулся с продуктами естественных природных

процессов; было бы без всяких сомнений очевидно, что тут действовали либо люди, либо какие-то инопланетяне, обладающие подобно человеку разумом. Техника не только появляется, но и сохраняет свое существование только благодаря тому, что человек ее эксплуатирует, настраивает, регулирует, ремонтирует. Брошенная людьми и не обслуживаемая ими техника рано или поздно портится, ржавеет, перестает работать и разрушается (хотя с помощью различных ухищрений можно растянуть процесс функционирования автоматических устройств без участия человека надолго).

Но, с другой стороны, в технике нет ничего, что нарушало бы законы природы. Она создается и функционирует в полном соответствии с ними. Ни молоток, ни компьютер, ни техника балерины или виртуоза-фокусника ни на йоту не выходит за пределы того, что допускают законы природы. То, что им противоречит, сделать невозможно.

<sup>366</sup> Бек Х. Сущность техники // Философия техники в ФРГ. М., 1989. С. 176.

584

Таким образом, *искусственные*, придуманные человеком технические объекты и технологические процессы являются вместе с тем *естественными* — в том смысле, что согласуются с естественными законами природы. В чем же тогда разница между искусственным и естественным, техническим и природным?

Все, что согласно законам природы является возможным, имеет определенную вероятность возникновения. Почему же в природе сами собою не образуются, например, даже каменные топоры, не говоря уж о более сложных технических изделиях? Потому, что вероятность случайного образования условий, необходимых для их естественного возникновения, хотя теоретически и существует, но настолько мала, что даже 20 миллиардов лет существования нашей Вселенной недостаточно для реализации этой исчезающе малой вероятности.<sup>367</sup> Геометрически правильные формы (прямые линии, квадраты, круги) в природе практически почти не встречаются — энтропийные процессы в природе постоянно вносят в них отклонения и разрушают их. Предметы, имеющие такие формы, — это продукты технической обработки природного материала человеком. Стало быть, человек с помощью разума создает условия, которые случайно, сами по себе, в природе не возникают. Он делает по законам природы то, что она сама по своим законам сделать не в состоянии.

Техника — это реализация «невозможных возможностей». Создание технических объектов опирается на объективно существующие в природе, обусловленные ее законами возможности. И в этом отношении мир техники есть

<sup>367</sup> Точно так же теоретически есть вероятность того, что стоящая на столе бутылка пива вдруг без всякого внешнего воздействия взлетит к потолку: для этого достаточно, чтобы в какой-то момент все молекулы ее содержимого в процессе хаотического броуновского движения одновременно направились кверху; но вероятность такого события ничтожно мала.

«продолжение» мира природы. Человек, развивая технику, остается внутри природного мироздания. Он лишь создает в этом мироздании новый «уголок», или, лучше сказать, надстраивает в нем новый «этаж». Но вместе с тем человек осуществляет то, что в природе без него фактически остается неосуществимым. Он оказывается в некотором смысле «могущественней» природы, ибо реализует такие ее потенции, которые она сама, без его участия, не способна реализовать. И в этом отношении техника «надприродна», «неестественна» — она устроена иначе, чем природа, и противостоит ей. Человек, как фокусник, творит чудеса, ибо любое техническое изделие или сооружение есть чудо, парадоксально противоречивое явление — созданная по законам природы и в то же время неприродная вещь.

9 Не случайно древние греки думали, что способность к «техне» не появилась у людей сама собой, а есть дар богов людям: титан Прометей научил их использованию огня, ремеслам и искусствам. А в мифе о гибели Икара, который осмелился лететь к Солнцу на изобретенных им крыльях, природа как бы мстит человеку за его стремление с помощью техники возвыситься над ней. ♦

Мир природы — это царство слепых, стихийных сил. Мир техники — это царство разума. В нем все заранее рассчитано, предусмотрено, запланировано (хотя, конечно, возможны и просчеты, и непредвиденные явления).

Природные формы и процессы обусловлены *причинами*, находящимися в самой природе; технические же определяются *целями*, которые лежат вне мира техники. Цели тут задаются человеком. Часы устроены очень целесообразно, но целесообразность эта — не в них, а в человеке, создавшем их.

♦ «Вот почему я настаивал и настаиваю: и смысл, и причина техники лежат за ее пределами, а именно в использовании человеком его избыточных, высвобожденных

благодаря этой самой технике сил... Техника не первична в строгом смысле слова. Она, безусловно, делает все возможное, решая задачу, которая и есть жизнь, и, разумеет-

585

ся, так или иначе способствует осуществлению человеческой программы. Но сама по себе техника данной программы не создает». <sup>368</sup> ♦

В мире природы есть неорганические и органические тела. Технические объекты же — тела нового типа, которые не являются ни неорганическими, ни органическими. Это тела *организованные*. Они, как пишет Н. Бердяев, появляются «после человека и через человека».

♦ «Человеку удалось вызвать к жизни, реализовать новую действительность. Это есть показатель страшной мощи человека. Это указывает на его творческое и царственное призвание в мире». <sup>369</sup> ♦

Техника возникает благодаря человеку, который с ее помощью решает задачи своей жизни. Но и *человек формируется и развивается благодаря созданию техники*.

Э. Капп, основоположник философии техники, <sup>370</sup> сформулировал «*принцип органопроекции*», на основе которого он объяснял происхождение и сущность техники. Органопроекция состоит в том, что человек создает технику по образу и подобию своего организма, даже не осознавая того.

♦ Так, рука — это «мать» всех ручных орудий, образец, который в них копируется. Щипцы и тиски созданы по образу хватающей руки. Кулак превратился в молоток, указательный палец с острым ног-

<sup>368</sup> *Ортега-и-Гассет Х.* Размышления о технике // Вопросы философии. 1993. № 10. С. 47-48.

<sup>369</sup> *Бердяев Н.* Человек и машина // Вопросы философии. 1989. № 2. С. 153.

<sup>370</sup> В 1877 г. в Германии вышла книга Э. Каппа «Основные направления философии техники», положившая начало философскому осмыслению проблем техники. После Каппа философия техники развивалась А. Эспинасом, Ф. Дессауэром, М. Хайдеггером, Л. Мэмфордом, Ф. Раппом и др. Важный вклад в ее разработку сделал в конце XIX — начале XX вв. русский инженер и философ П. Энгельмейер. Современное изложение идей философии техники см. в кн.: *Горохов В. Г., Розин В. М.* Введение в философию техники. М., 1998.; *Шаповалов Е. А.* Курс лекций по философии техники. СПб., 1998; *Игнатьева И. Ф.* Антропология техники. Екатеринбург, 1992.

тем — в бурав. Десять пальцев руки «проецировались» в десятиричную систему чисел. Фотокамера подобна глазу, а музыкальный орган устроен наподобие грудной клетки с легкими, из которых воздух выходит через гортань.

Сложные технические системы не обязательно должны быть внешне похожи на какие-то органы человеческого тела. Но, подчеркивает Капп, при внимательном анализе в них обнаруживается функциональная органопроекция. Паровая машина функционирует как живой организм: в ней происходят процессы, аналогичные жизненным, — питание, выделение отходов и продуктов сгорания, изнашивание органов, прекращение движения и смерть при разрушении жизненно важных частей. Сеть коммуникаций — дорог, железнодорожных путей, паровых линий, по которой распространяются по миру товары, нужные для существования человечества, — выполняет те же функции, что и кровеносная система организма. К примерам, приведенным Каппом, можно было бы добавить и многие другие. Компьютер работает по образцу человеческого мозга; микроэлектроника, перепробовав всевозможные материалы, выбрала в конце концов в качестве наиболее подходящего для интегральных схем кремний, — не осознавая, что биологическая эволюция задолго до этого сделала именно кремний исходным материалом органических тел. ♦

В структурном и функциональном подобии технических и органических систем нет ничего удивительного. Ведь в мире техники действуют те же самые законы, что и в мире природы; если техника служит удовлетворению потребностей человека, то она, очевидно, должна по своему устройству и действию в большей или меньшей мере соответствовать физическим и биологическим особенностям строения и функционирования человеческого организма. Но уже П. Энгельмейер, критикуя Каппа, отмечал, что изобретательское воображение при создании механизмов способно выйти далеко за пределы проектирования органов и функций человеческого тела. Колесо, цилиндр с поршнем, коленчатый вал — это продукты человеческого разума, не имеющие прототипа в живом организме.

Однако принцип органопроекции у Каппа содержит еще один важный

586

аспект: из него следует, что человек, бессознательно отображая в технических устройствах свою «органику», тем самым создает условия для понимания и объяснения себя самого. Работа сердца стала понятна, когда на нее перенесли принцип насоса, устройство глаза была объяснено, когда изобрели фотографию, нервы — когда обратили внимание на аналогию их с проводами, передающими электрические сигналы. Продолжая эту идею Каппа, можно



сказать, что в технике человек «опредмечивает», раскрывает и развивает не только органические, но и вообще все свои, в том числе и духовные, потенции. Человек не просто использует технику: он «воплощается» в ней, реализует в ней свои способности и возможности. Уже самые примитивные каменные орудия, ритуалы и магия были техникой, в которой проецировались жизненные силы и устремления первобытного человека. С создания этой техники начинается становление человека. С тех пор техника — это не просто совокупность средств человеческой деятельности, но и способ человеческого бытия. Человек не мог бы существовать без техники. Техника не только играет служебную роль в обеспечении человеческих потребностей: она *создает новые потребности*. Совершенствуя технику, люди изменяют не только окружающую их природу, но и самих себя.

Техника чем дальше, тем больше становится необходимой составной частью всей жизни человека. С ее помощью люди мыслят, общаются, передвигаются, работают, отдыхают, воюют, лечатся и калечатся, рождаются и умирают. В этом смысле можно сказать, что *техника — это образ жизни человека*. Она есть выражение его сущности. Она является как бы продолжением и дополнением человека — внешним «инобытием» (по выражению Гегеля) его духа. Техника есть своего рода социальный орган человека — подобно

Рис. 5.2

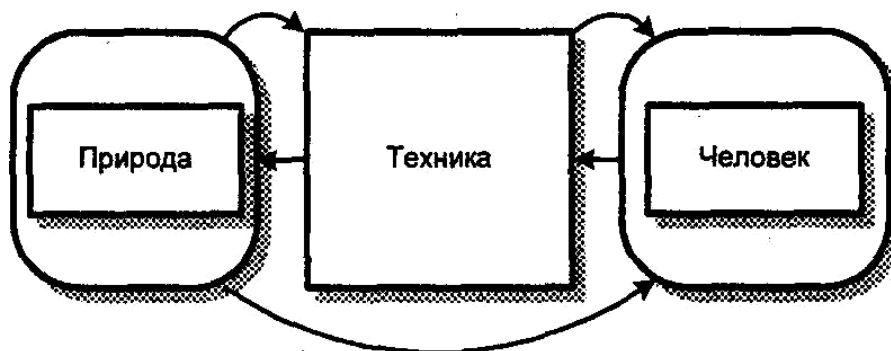

тому, как крылья орла или клыки тигра являются биологическими органами этих животных. И как сущность орла или тигра выражается в том, что они обладают данными им природой органами, так и сущность человека выражается в том, что он обладает творимой им самим техникой.

Техника — это, по выражению Ортеги-и-Гассета, «онтологический кентавр», одна часть которого взята из природы, а другая — от человека. Она выступает как промежуточное звено между человеком и природой, которое опосредует их взаимоотношение (см. *рис. 5.2*).

Как можно видеть на рисунке, разрастающийся мир техники как бы оттесняет на второй план линию непосредственной связи природы и человека (эта связь есть зависимость человека от природы). Но если человек воздействует с помощью техники на природу, то последняя оказывает обратное воздействие на технику, а техника, в свою очередь, — на человека.

### РАЗНОВИДНОСТИ ТЕХНИКИ

Возможны различные подходы к классификации техники.

Исходя из того, что с помощью техники совершается получение, хранение, перемещение, преобразование *вещества, энергии и информации*, различаются соответственно:

1) техника обработки материалов (в горном деле, металлургии, химическом производстве, машиностроении, легкой промышленности, земледелии и пр.),

587

2) энергетическая техника (в тепло-, гидро-, электро- и атомной энергетике, на транспорте, отопительная, холодильная и пр.),

3) информационная техника (контрольно-измерительная, демонстрационная, компьютерная, радио-, аудио-и киноаппаратура и пр.).

По функциональным характеристикам можно различать:

1) ручную технику, требующую от человека физических усилий,

2) механизмы, работа которых замещает физический труд человека,

3) автоматы — самоуправляемые устройства, частично или полностью освобождающие человека от умственной работы по выполнению управляющих функций.

По принципам действия выделяют технику:

- 1) механическую,
- 2) электротехнику,
- 3) радиоэлектронику.

В зависимости от того, в какой *сфере труда* техника используется, ее подразделяют на:

- 1) промышленную,
- 2) сельскохозяйственную,
- 3) строительную,
- 4) полиграфическую,
- 5) транспортную,
- 6) связи,
- 7) управления,
- 8) быта,
- 9) медицинскую,
- 10) спортивную,
- 11) учебную,
- 12) научную,
- 13) военную.

Иногда различают также активную и пассивную технику. К первой относятся различного рода машины, аппараты, приборы, а ко второй — неподвижные технические конструкции и сооружения — здания, мосты, плотины и т. д.

Любая подобная классификация имеет условный характер, так как строго разграничить друг от друга отдельные разновидности техники и исчерпывающим образом перечислить их не удастся. К тому же в ходе развития техники возникают новые ее виды, не укладывающиеся в ранее созданные классификации.

В связи с этим можно указать на появление и интенсивное развитие в наше время *биотехники*, которая позволяет осуществлять искусственное оплодотворение, получать методами генной инженерии живые организмы с заданными качествами, использовать в технических устройствах свойства живых тканей. Очевидно, биотехнику трудно однозначным образом подогнать под какую-либо рубрику в приведенных классификациях.

Особый род техники — это техника социального управления (*«социотехника»*). Я имею в виду не канцелярскую технику — письменные принадлежности, скрепки, дыроколы и т. п., а то, что называют «бюрократическим аппаратом», «бюрократической машиной». Как показал немецкий социолог Макс Вебер, эти выражения можно понимать не просто как фигуральные обороты речи, как метафоры. Бюрократия действительно обладает признаками технической системы. Она вполне подпадает под общее определение техники как искусственно созданных средств и способов человеческой деятельности. Бюрократическая система — это искусственно созданный механизм социального управления. Деталью этого механизма являются чиновники, отделы, департаменты; части его функционируют по принципам действия, закрепленным в уставах и служебных инструкциях; время от времени в нем происходят неполадки, вызванные неисправностями в той или иной его подсистеме, сбоями во взаимодействии частей, в передаче информации и т. д. Согласно Веберу, бюрократическая система сходна с машиной даже в том отношении, что если ее своевременно не обновлять, не реконструировать в соответствии с изменением внешних условий ее работы, то она стареет

588

и изнашивается, эффективность ее деятельности («коэффициент полезного действия») падает, она начинает больше работать «на себя», чем на пользу делу, которым призвана управлять.

Еще дальше Вебера пошел американский историк и культуролог Л. Мэмфорд. По его мнению, уже пять тысячелетий назад в Древнем Египте была изобретена машиноподобная система организации общества. Когда огромная масса людей собиралась для строительства пирамиды, — это была гигантская машина, состоящая из живых деталей-людей, которые движутся для достижения единой конечной цели. Мэмфорд называет подобную «социальную машину» *мегамашинной*. Тоталитарная власть может превратить в мегамашину все общество в целом. Бюрократический аппарат выполняет в такой мегамашине роль центрального устройства, управляющего осуществлением политических, экономических, военных функций. В отличие от машин в промышленности, которые являются трудосберегающей техникой, общественная мегамашина есть, наоборот,

трудоиспользующий и трудорасходующий механизм. Вместо освобождения труда мегамашина порабощает его и гордится этим.

Именно создание мегамшины позволило древним египтянам соорудить гигантские пирамиды. Модель мегамшины воспроизводилась в Месопотамии, Китае, Индии, Перу. По этой модели строились и тоталитарные режимы XX в. в фашистской Германии и Советском Союзе. Критикуя антигуманный характер культуры, которую насаждает мегамашина, Мэмфорд противопоставляет ей демократическую и гуманистическую культуру, образец которой он видит в эпохе Возрождения.

Таким образом, сфера техники охватывает все стороны человеческой деятельности, включая в себя и биотехнику, и социотехнику — технику организации общественной жизни.

### ЛОГИКА РАЗВИТИЯ ТЕХНИКИ

Прогрессивное развитие техники — очевидный исторический факт. Технические средства человеческой деятельности постоянно умножаются и усложняются. Этот процесс протекает под воздействием многих обстоятельств, в том числе совершенно случайных. Известно, какую большую роль в изобретениях и открытиях играет «счастливый случай». Однако любые сдвиги в технике происходят на основе внесения каких-то новшеств в уже существующие ее формы.

♦ Ясно, что автомобиль не мог быть создан первобытными людьми. Чтобы появились современные транспортные средства, должны сначала быть придуманы и построены станки, на которых изготавливаются их детали; а для этого нужно владеть техникой расчета конструкций таких станков и уметь получать необходимого качества металлы, из которых такие станки могут быть сделаны; добыча и обработка же таких металлов требует использования сложнейшего оборудования, которое опять-таки невозможно создать без соответствующих технических, физических, химических знаний и сложнейшей техники. ♦

Техника *системна*. Есть внутренняя логика, которая определяет как построение каждой технической системы, так и возможность перехода от имеющихся технических систем к новым. Какая-либо новая техническая система может возникнуть только тогда, когда существуют те системы, в которых создаются ее логически необходимые предпосылки. Поэтому любые случайные новации на самом деле не столь уж случайны. Они происходят в соответствии с некоторой общей логикой развития технических систем, обуславливающей закономерности их изменения и смены.

Технические системы, подобно биологическим (и любым другим), за время своего исторического существования закономерно переживают периоды возникновения, расцвета и упадка, после чего сменяются новыми системами.<sup>371</sup>

<sup>371</sup> См.: Альтшуллер Г. С. Найти идею. Новосибирск, 1991. С. 50-54.

589

Рис. 5.3

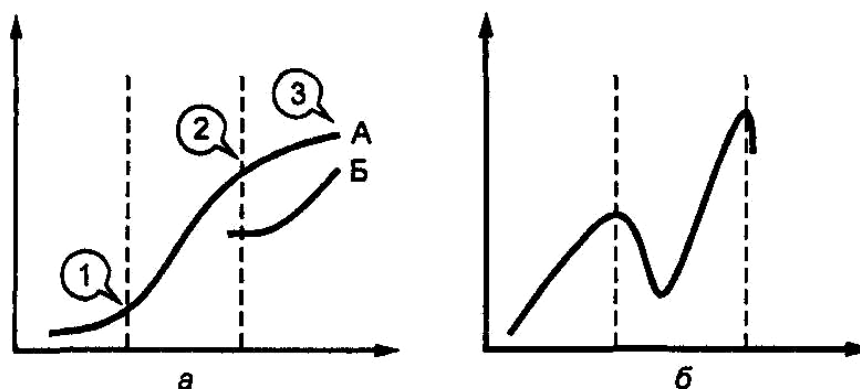

Типичная «история жизни» технической системы показана на рис. 5.3.

Ось абсцисс на рис. 5.3 означает время, а ось ординат — один из главных параметров технической системы (скорость самолета, грузоподъемность танкера, производительность станка и т. п.). Слева (рис. 5.3 а) изображено развитие системы А. Возникнув, она сначала малоэффективна и лишь понемногу улучшается за счет добавочных изобретений, повышающих ее показатели. Но с какого-то момента (точка 1) начинается ее интенсивное совершенствование. Система развивается, ассимилируя множество новшеств. Но через какое-то время возможности совершенствования системы при сохранении ее главного принципа иссякают (точка 2). Темпы развития системы падают, и, наконец, она практически совсем перестает изменяться (после точки 3). В дальнейшем эта система

либо продолжает использоваться, оставаясь почти без изменений (как велосипед за последние полвека), либо выходит из употребления (как газовое освещение после появления электрического). Но на смену системе А приходит система Б. Обычно она вступает в период интенсивного развития тогда, когда система А уже близка к точке З, т. е. к истощению своих возможностей. Так происходит потому, что старая система оттягивает на себя силы и средства: действует инерция финансовых интересов и профессиональных традиций. Но новое неодолимо, и рано или поздно в обществе происходит смена старой технической системы А новой системой Б.

Справа (рис. 5.3 б) показано изменение числа изобретений, совершенствующих систему А. Первый пик по времени близок к точке 1 и связан с переходом к интенсивному внедрению системы в практику: массовое обращение к этой системе вызывает поток улучшающих ее новшеств. Второй пик находится около точки З: он обусловлен попытками продлить жизнь дряхлеющей системы с помощью множества мелких и мельчайших усовершенствований.

В историческом развитии техники наблюдается ряд закономерностей, которые определяют основные направления технического прогресса, идущего через совершенствование и смену технических систем. Такими закономерностями являются:

- освоение все более мощных источников энергии;
- расширение ассортимента материалов и разнообразия процессов, находящих техническое использование;
- рост параметров, определяющих специфические конструктивные и эксплуатационные свойства технических объектов (мощность, скорость, надежность, коэффициент полезного действия и т. д.);
- увеличение числа функций, выполняемых техническими устройствами;
- автономизация технических систем вплоть до полного исключения вмешательства человека в их работу (в автоматических системах);
- рост масштабов технических систем и тенденция к их объединению в системы более высокого порядка.

Но каковы движущие силы технического прогресса? Почему развитие технических систем подчиняется отмеченным закономерностям? Ответить на эти вопросы ссылкой на внутреннюю логику развития техники нельзя. В силу своей внутренней логики развитие техники совершается в определенной последовательности: невозможно достичь более высокой ступеньки технического прогресса, «перепрыгнув» через ведущие

590

к ней промежуточные ступеньки. Однако эта логика сама по себе не объясняет, отчего вообще техника исторически изменяется и притом изменяется именно в указанных, а не в каких-либо иных направлениях. Причины, вследствие которых техника развивается, лежат вне сферы техники как таковой. Ведь технические системы без участия человека не эволюционируют и сами себя не совершенствуют (такое случается только в научной фантастике). Следовательно, искать движущие силы технического прогресса нужно не в самой технике, а в создающем ее человеке, в человеческом обществе или, точнее, в системе «человек-техника».

Техника совершенствуется потому, что ее совершенствует человек, а делает Он это ради того, чтобы иметь больше возможностей для удовлетворения своих потребностей. Появление более совершенной техники, создавая условия для удовлетворения одних потребностей, порождает новые потребности. А это, в свою очередь, заставляет человека изобретать новые технические средства для их удовлетворения.

## 2.2. МИР ТЕХНИКИ В ПРОСТРАНСТВЕ КУЛЬТУРЫ

### ТЕХНИКА И КУЛЬТУРА

Вообще говоря, техника — так же, как сам человек, человеческое общество, человеческая деятельность — выходит за пределы пространства культуры. Конечно, ни человек, ни общество, ни человеческая деятельность, ни техника без культуры немыслимы и невозможны. Но все же культура — это не вся жизнь людей, а лишь информационно-семиотическая сторона их жизни.

Техника как совокупность средств и способов человеческой деятельности выполняет в жизни людей *прагматическую* функцию: люди создают и применяют ее для того, чтобы получить от этого какую-то пользу. И выступая в этой функции, она действует в «мно-гомерном» пространстве жизни, которое охватывает «трехмерное» пространство культуры и простирается далеко за рамки последнего.

Отсюда, однако, не следует, что техника существует независимо от культуры. Зависимость между ними носит двоякий характер.



С одной стороны, техника порождается культурой и постоянно получает из пространства культуры стимулы для развития. Во-первых, культура определяет цели, ради которых люди обращаются к технике, применяют и совершенствуют ее, а следовательно, влияет на выбор направлений развития техники. Во-вторых, культура хранит и накапливает знания, необходимые для создания и совершенствования техники (это, главным образом, научные знания, о чем пойдет речь в §§ 3-4 данной главы). В-третьих, культура обуславливает отношение людей к технике, характер и способы ее использования людьми.

С другой стороны, техника есть сила, которая активно воздействует на все культурное пространство. Во-первых, она образует *культурную среду* обитания человека — ту искусственную, *артефактную* «вторую природу», в которой люди живут и которая является «материальным телом» культуры. Во-вторых, она представляет собою средство приложения достижений культуры (главным образом, науки) к решению материально-практических задач общественной жизни, т. е. способ ответа культуры на «социальный заказ» со стороны общества. В-третьих, она создает *инструментарий культуры* — средства и способы деятельности в сфере культуры, т. е. информационно-семиотической деятельности. В-четвертых, она выступает как *культурный код* — как одна из важнейших знаковых систем культуры, несущая в себе огромное количество социальной информации.

Взаимодействие техники с культурой позволяет сделать вывод, что тех-

591

нику можно рассматривать не только в прагматическом, но и в *информационно-семиотическом* аспекте — как форму получения, хранения, обработки и использования информации, как мир смыслов, воплощенных в технических конструкциях. А это значит, что она предстает формой культуры, занимающей свою нишу в культурном пространстве. В этом аспекте она и представляет собою важнейшую область технологической культуры. Таким образом, техника есть сфера человеческой деятельности, которая частично находится за пределами культурного пространства, а частично — входит в него. Если техника, взятая в прагматическом аспекте, существует и функционирует как продукт культуры, отделившийся от нее и могущий даже, согласно Шпенглеру, стать омертвляющей ее силой, то в информационно-семиотическом аспекте техника выступает как часть культуры и важнейший фактор ее развития.

Рассмотрим подробнее основные характеристики техники как формы культуры.

### **ТЕХНИКА КАК СРЕДСТВО СОЗДАНИЯ КУЛЬТУРНОЙ СРЕДЫ**

Одна из важнейших функций культуры — адаптивная функция. Она состоит в том, что культура дает человечеству возможность приспособиться к природным условиям, в которых оно возникло и существует. В отличие от животных, у которых в ходе биологической эволюции происходят *телесные* изменения, обеспечивающие выживание вида, человек на протяжении истории (после того, как вид *Homo Sapiens* биологически сформировался) изменяет не свое тело, а способ своего взаимодействия с природой. Он создает культуру — особый, внешний по отношению к его телу резервуар информации. Это позволяет ему из поколения в поколение накапливать информацию и использовать ее для улучшения условий жизни.

Если животные адаптируются к окружающей среде благодаря устройству своих органов, то человек — благодаря растущему умению изготавливать искусственные органы, внешние «добавки» к его телу, увеличивающие его силы и способности. Эти искусственные органы и есть техника. Именно через нее и осуществляется адаптивная функция культуры. Техника служит человеку средством воздействия на природу с целью защиты от неблагоприятных для него природных процессов и приспособления природы к своим нуждам.

В ходе истории идет постоянно растущая *технизация* среды обитания человека. С помощью техники люди *«окультуривают»* эту среду, превращают ее в «материальное тело» культуры. Значение техники в этом процессе настолько велико, что уже первые стадии развития человеческого общества историки именуют, указывая на то, какие технические средства используются людьми: каменный век, бронзовый век, железный век.

В зависимости от уровня развития техники различают и последующие этапы исторического развития общества.

Освоение древними людьми приемов сверления, шлифовки и пиления камня, изобретение лука и стрел, каменного топора и мотыги с рукояткой, гончарного круга и повозки на колесах — все это привело к *неолитической революции* (X-I тыс. до н. э.), результатом которой стало возникновение земледелия, а затем — обособление от него ремесла как особой сферы труда. На этой основе сложился *«традиционный»*, или *«прединдустриальный»* тип цивилизации. Материально-технический базис культуры в обществах этого типа строится на ручном труде и ручной технике. Главным

объектом производственной деятельности людей служит природа, и, соответственно, ведущими являются добывающие отрасли хозяйства (земледелие, охота, рыболовство, горнорудное дело).

592

Внедрение в производство машинной техники привело в XVIII в. к промышленной революции, в результате которой происходит преобразование аграрной экономики в индустриальную. Развивается обрабатывающая промышленность, главным объектом производственной деятельности людей становится уже не столько сама природа, сколько продукты добывающего производства — сырье, материалы, которые подвергаются дальнейшей обработке. Цивилизацию этого типа называют *«индустриальной»*. Культурная среда в такой цивилизации постепенно все больше наполняется сложными техническими конструкциями и сооружениями. Технизация захватывает сферу быта: в повседневную жизнь входят пароходы, железная дорога, телеграф, швейная машина, электрическое освещение, автомобили, радиотехника.

Во второй половине XX в. наступает время научно-технической революции, в которой на основе новейших достижений науки разворачивается переход от механизации к широкой автоматизации труда во всех отраслях хозяйства. Это кладет начало формированию цивилизации нового типа. Ее называют *«постиндустриальной»* (Дж. Белл, Д. Гильберт), а также *«сверхиндустриальной»* (А. Тоффлер), *«неотехнической»* (Л. Мэмфорд), *«информационной»* (М. Маклюэн, Е. Масуда), *«технотронной»* (З. Бжезинский), *«научно-технологической»* (Ф. Бурлацкий). Возникают новые виды производства: атомная энергетика, микроэлектроника, роботостроение. Открытия в области генетики и химии, а также усовершенствование техники и технологии растениеводства и животноводства ведет к «зеленой революции», резко (в несколько раз) увеличивающей продуктивность сельского хозяйства. Производительность труда возрастает настолько, что постиндустриальное общество становится «обществом изобилия», способным полностью исключить из жизни людей голод и нищету.<sup>372</sup>

Высокопроизводительная и автоматизированная техника материального производства почти полностью вытесняет ручной труд. Трудовые ресурсы в значительной части перемещаются из сферы материального производства в сферу управления и обслуживания, в индустрию досуга, в здравоохранение, науку, образование. Главным объектом деятельности людей становится информация. Компьютеры и прочая электронная техника становятся неотъемлемыми атрибутами не только материального, но и духовного производства. Даже художественное творчество не остается в стороне от технизации.

Таким образом, «защитный пояс» создаваемой с помощью техники культурной среды все больше окружает со всех сторон не только человека, но и окутывает всю нашу планету — «космический дом» человечества. По аналогии с атмосферой и биосферой эту рукотворную оболочку Земли называют *«техносферой»* или, следуя В. И. Вернадскому, *«ноосферой»* («сферой разума»).

### **ТЕХНИКА КАК ОТВЕТ КУЛЬТУРЫ НА СОЦИАЛЬНЫЙ ЗАКАЗ**

Одна из важнейших особенностей техники как культурной формы, выделяющая ее среди других форм культуры, состоит в том, что она непосредственно связана с материально-практической жизнью людей. Благодаря этому она служит звеном, соединяющим культуру с практикой. Без техники (предметной и исполнительской) мир культуры оставался бы существующим только в сфере духа, в сфере мысленных образов. Техника же позволяет воплотить в реальность тот духовный потенциал культуры, которым наделяет ее сила человеческого разума.

<sup>372</sup> По некоторым данным, уже сейчас, на рубеже XXI в., можно было бы избавить весь мир от голода и нищеты, если поднять производство материальных благ в мире всего на 1%!

593

Стимулы для развития и совершенствования техники могут иметь самый различный характер. Но если они порождаются условиями общественной жизни, то воздействие их на культуру принимает вид *социального заказа*. Под этим термином понимается назревшая общественная (у общества в целом, государства, социальной группы) потребность в решении некоторой практически важной задачи. Историк А. Тойнби называл подобные задачи «историческим вызовом» (Часть III, гл. 4, § 4).

Иногда социальный заказ выдвигается общественными организациями или историческими деятелями, выражающими интересы каких-либо слоев населения, прямо и отчетливо, в форме непосредственно обращенного к специалистам предложения.

♦ Например, в период правления Наполеона, когда Франция вследствие морской блокады была лишена возможности получать от своих традиционных поставщиков красители тканей, французское правительство обратилось к химикам с предложением создать искусственные красители. Правда, эта задача тогда не была решена — еще не было

нужных для ее решения предпосылок. Но государство и позже оказывало химикам поддержку в исследованиях по данной проблеме, и в 1870 г. они нашли способ искусственного получения одного из красителей — индиго.<sup>373</sup> ♦

Однако на практике социальный заказ редко сразу возникает в виде четкого технического задания. Обычно общественная потребность, даже вполне назревшая, осознается лишь весьма смутно и аморфно. Неспециалисты не могут выразить ее в соответствующих научно-технических понятиях и сформулировать как проблему, подлежащую техническому решению: для этого надо достаточно хорошо разбираться в науке и технике. Социальный заказ приобретает характер технической задачи лишь тогда, когда усилиями специалистов он конкретизируется и «переводится» на технический язык.

♦ Так в последней четверти XVIII в. английским промышленникам был очень нужен универсальный источник энергии для приведения в действие фабричных машин, а к концу XIX в. для развития транспорта и мелкого производства требовался компактный двигатель внутреннего сгорания. Но, очевидно, ни промышленники XVIII в., ни мелкие производители или извозчики XIX в. не могли сформулировать задачи: «создать универсальную паровую машину», «создать двигатель внутреннего сгорания». Эти технические задачи были поставлены изобретателями, осознавшими наличие социального заказа на них. А когда социальный заказ был выполнен, предложенные изобретателями новшества быстро вошли в широкое употребление. Как выразился один из современников Уатта в письме к создателю парового двигателя, английские фабриканты были «без ума от него».<sup>374</sup> Во время Второй мировой войны и последующего периода «холодной войны» социальный заказ на новые виды оружия был достаточно очевиден. Но превращение его в технические задачи создания атомной бомбы, ракетного оружия и др. оставалось делом специалистов. Государства стимулировали постановку таких задач и финансировали работы над ними, если видели в этом перспективы выполнения социального заказа. ♦

Разумеется, никакой социальный заказ не может быть выполнен, если для его выполнения в культуре не созрели необходимые предпосылки. Для любой технической новации, отвечающей запросам общества, нужен, в первую очередь, определенный уровень развития технологической культуры. Общественные потребности в средствах избавления от рака, СПИДа, эпидемий гриппа и других болезней остаются пока неудовлетворенными, хотя и вполне отчетливо понимаются всеми. Однако существование осознанного социального заказа стимулирует финансовую и моральную поддержку работ, направленных на его выполнение. Наличие его является мощным фактором развития не только техники, но и науки.

<sup>373</sup> Быков Г. В. История открытия важнейших органических соединений. М., 1976.

<sup>374</sup> Конфедератов И. Я. История теплотехники. М., 1954. С. 291.

594

Возможен и ошибочный «перевод» социального заказа на научно-технический язык. Так, потребность общества в дешевых источниках энергии в свое время формулировалась как задача создания «вечного двигателя», что было неверным толкованием социального заказа и заводило его в тупик.

Вместе с тем состояние технологической культуры, существующее на данный момент времени, всегда позволяет решать многие задачи, которые не стимулируются никаким социальным заказом. Поэтому вполне понятно, что люди, не умеющие или не желающие считаться с общественными потребностями, могут заниматься совершенно ненужными, никчемными изобретениями. Однако выдающиеся умы, обладающие развитым «чувством будущего», предугадывают общественные потребности, которые еще не назрели, но в перспективе приобретут большое значение. Такие люди способны опережать свое время и работать «впрок». Они создают технические новшества, которые, не отвечая никакому существующему социальному заказу, встречаются сначала у современников равнодушный прием, но через какое-то время становятся основой решения важных общественных задач.

Осознать и сформулировать в виде технической задачи социальный заказ — далеко не простое дело. Социальный заказ часто неочевиден. Поэтому для его реализации очень важно, чтобы в обществе существовала возможность развития различных конкурентных подходов к этой проблеме. Побеждает тот, кто более точно уловит общественную потребность и найдет в технологической культуре, в науке и технике своего времени наиболее эффективный путь к ее удовлетворению. Здесь неизбежен момент риска, который всегда существует в конкурентной рыночной экономике.

♦ В Массачусеттском технологическом институте (США) идет работа по созданию микросамолетов длиной в 2 см и весом около 50 г. Казалось бы, никаких особых сложностей тут ожидать не следует: если известно, как строить большие самолеты, что по-

мешает сделать маленькие? Однако конструкторы столкнулись с трудностями, для преодоления которых пришлось решать не только технологические, но и теоретические проблемы. Крохотный, размером со стрекозу, самолетик уже на старте может быть сдут и опрокинут порывом ветра. Чтобы этого не произошло, он должен на взлете развивать скорость не меньше 300 км/ч. Но бензиновые двигатели величиной в спичечную головку тут оказались неэффективными, да и для бензобаков места не хватало. Потребовалась разработать новый тип электродвигателя, способный вращать пропеллер со скоростью 100 000 оборотов в минуту. Крылья микросамолета понадобилось снабдить соплами или сделать махательными, как у птиц. Только для того, чтобы довести этот проект до летных испытаний, затрачено больше 50 млн долларов. Спрашивается: а зачем нужны такие миниатюрные самолетики? Авторы проекта полагают, что они могут пригодиться, например, для наблюдения и аэросъемки, особенно в военно-разведывательных целях (они дешевле больших самолетов и их труднее сбить). Но видеокамеры для них еще тоже предстоит разработать. Отвечает ли массачусетский проект микросамолета общественным потребностям? Существует ли социальный заказ на микросамолеты? Возможно, так оно и есть, и перед нами — пионерская разработка техники завтрашнего дня. Но, видимо, тут есть и риск ошибиться, затратив большие средства на работу, которая не найдет практического применения в жизни. Будущее покажет... ♦

Огромную роль в формировании социального заказа играет реклама. Современная реклама не только дает информацию о товарах, но и возбуждает потребность в них. С ее помощью нередко специально создается социальный заказ на ведущуюся какой-то фирмой техническую разработку, а также вызывается и взвинчивается спрос на продукцию, которая без рекламы не нашла бы сбыта. Показательна в этом отношении рекламная политика фирмы Microsoft: интерес к новым программным продуктам этой фирмы «разогревается» еще до окончания их разработки, как это делалось со сменяющимися друг друга версиями системы Windows, причем с выходом в продажу каждой

595

новой версии появляются другие программы, рассчитанные на ее предварительную установку. В результате к концу 1990-х гг. Windows была установлена на 90% компьютеров в мире.

В условиях командной социалистической экономики государство полностью брало на себя выдвижение социальных заказов и планировало работы по их выполнению. Но это приводило к тому, что действительные потребности общества не замечались, многие назревшие общественные потребности игнорировались. Научно-технический потенциал общества отвлекался от них на другие задачи (военные заказы, «великие стройки коммунизма», разработки мелких и малоэффективных плановых заданий). Отставание в области компьютерной техники — яркий пример того, что получается, когда осознание социального заказа и превращение его в техническую задачу становится делом чиновников, а не проблемой, решаемой в конкурентной борьбе различных свободно выбираемых путей ее истолкования и разрешения.

Социальный заказ (как и общественные потребности вообще) всегда так или иначе зависит от особенностей национальной культуры. Даже постановка чисто экономических или военных задач обычно не обходится без учета культурных ценностей и традиций, сказывающихся на психологии восприятия людьми технических новинок.

♦ А. Тоффлер, рассматривая, как принимаются в обществе бытовые новинки, приводит интересные примеры, иллюстрирующие это обстоятельство.<sup>375</sup>

«Так, крупная американская продовольственная компания с гордостью начала выпускать экономящий труд «добавь-только-воду» (add-water-only) порошок для кекса. Компания была поражена, когда женщины предпочли этому продукту смеси, которые требуют дополнительного труда — добавления яйца наряду с водой. Добавляя яичный порошок на фабрике, компания упрощала задачу домохозяйки, лишая ее чувства твор-

<sup>376</sup> Тоффлер А. Футурошок. СПб., 1997. С. 173-175.

ческого участия в процессе выпекания кекса. Осознав это, она поспешно перестала добавлять яйцо, и женщины благополучно стали сами вбивать яйца в порошок».

Другой пример касается изготовления гигиенических салфеток. Спрос на них сдерживался опасениями, что их использование засоряет туалет. «Было изготовлено изделие, которое при контакте с водой немедленно растворяется. От этого оно не выполняет свою основную функцию лучше. Но оно снимает некоторое беспокойство, связанное с его использованием. Это — психологическое дополнение, весьма важное для любого продукта».

В данных случаях производители, казалось бы, шли навстречу потребностям людей. С социально-экономической точки зрения так оно и было. Однако не был учтен культурно-психологический аспект, т. е. социальный заказ был понят неточно. И только изменение



задачи в соответствии с культурными традициями сделало новый товар способным удовлетворить запросы потребителей и заслужить их признание. ♦

Потребности культуры могут и напрямую стать основанием социального заказа. Так получили жизнь книгопечатание и пишущая машинка, фонограф и кинематограф, электронные музыкальные инструменты и Интернет.

## ТЕХНИКА КАК ИНСТРУМЕНТАРИЙ КУЛЬТУРЫ

Деятельность в сфере культуры, как и повсюду, имеет организационный, технологический аспект. В первобытные времена, когда культура была синкретичной и разные ее формы еще не обособились друг от друга, технология культурной деятельности была слабо оснащена материальной техникой. Она требовала главным образом владения техникой исполнительской — техническими приемами мифотворчества и передачи мифов от поколения к поколению, выполнения обрядов и магических ритуалов. Эта техника входила в традицию и сохранялась, постепенно совершенствуясь и обогащаясь. Обособление различных культурных форм сопровождалось не только ростом исполнительского мастерства, но и разработкой орудийного инструментария культуры (ее «материально-технической

596

базы»). «Инвентарь» инструментов культуры со временем разрастался, включая в себя наряду с универсальными, общими для всех форм культуры также и специфичные для каждой из этих форм инструменты.

Многие культурологи склонны считать одним из важнейших универсальных технических инструментов культуры язык. При широком понимании техники для этого есть достаточные основания, так как язык, несомненно, представляет собой *техническое средство* культуры, без использования которого ее существование просто немыслимо. К универсальным техническим инструментам культуры следует отнести и технику мышления — приемы и методы мыслительной деятельности человека, которые, с одной стороны, вырабатываются культурой, а с другой — сами служат средствами ее развития, а также технику коммуникации, общения людей, включая сюда как вербальные, так и невербальные средства общения.

Важнейшей частью инструментария культуры издавна стала и остается донныне информационная техника. Ее первыми образцами были древние сигнальные барабаны и палочки для выдавливания пиктограмм на глиняных табличках. Настоящую революцию в культуре произвело появление книгопечатания в XV в. А в последней трети XIX в. начался бурный процесс технизации информационной деятельности: изобретение пишущей машинки (К. Шоулз, 1868), телефона (А. Белл, 1876), фонографа (Т. Эдисон, 1877), авторучки (Л. Уотермен, 1884), лино типа (О. Мергенталер, 1884). В XX в. этот процесс принял буквально лавинообразный характер. Радио, телевидение и, наконец, компьютерные системы стали техническим базисом культуры, и трудно представить, как могла бы без них существовать современная цивилизация.

Наряду с универсальными информационными инструментами культуры существует масса специальных технических средств и способов научной, художественной, правовой, политической и других форм культурной деятельности. Так, техника живописи включает в себя и простейшие орудия художника — палитру, кисти, мольберт, и изощренные приемы обработки используемых материалов — подготовки холста, изготовления, смешивания, наложения красок, гравировки, лакировки, и способы построения живописных образов — технику рисунка, изображения перспективы, композиционного построения картины. Технический арсенал скульптора — это и его орудия (шпатель, резец), и применяемые им способы работы с глиной, гипсом, мрамором, бронзой (в каждом из этих случаев имеющие свою специфику). Театральная техника — оборудование сцены, механизмы установки и перемещения декораций, осветительная аппаратура и пр. — во многом определяет режиссуру спектакля (достаточно вспомнить, например, представления замечательных фокусников нашего времени И. Кио и Д. Копперфильда). Особенно велика роль техники в тех видах искусств, которые даже иногда называют техническими (фотография, кино, компьютерная графика). Причем разные художественные стили обычно связаны с различной техникой работы мастеров искусства. Аналогичным образом есть своя техника — и как в искусстве, тоже различная в разных странах, разных школах и направлениях — у политиков (например, технологии избирательных компаний, техника голосования в парламенте), у юристов (скажем, приемы обвинения и защиты в суде), у ученых (математическая техника, экспериментальные установки, измерительные приборы). Естественно, что в каждой области культуры приходится учиться использованию ее технического инструментария.

Таким образом, техника (материальная и исполнительская) проникает во все «ниши» культурного пространства, и без овладения ею невозможно сделать ни шага в мире культуры.

597

## ТЕХНИКА КАК ЗНАКОВАЯ СИСТЕМА КУЛЬТУРЫ

Главная функция техники — прагматическая: технические устройства и изделия создаются для практического использования. Но поскольку техника выполняет указанную функцию и используется людьми в практической деятельности, постольку свойства технических устройств и изделий соответствуют определенным целям, способам, условиям их применения. Следовательно, по их свойствам можно судить о том, каковы должны быть эти цели, способы, условия. Иначе говоря, в технических объектах содержится *информация* об их назначении и употреблении. Поэтому наряду с прагматической техника выполняет и *семиотическую функцию*: ее можно рассматривать как *семиотический код*, как особый *язык культуры*, который, подобно вербальному языку, способен служить средством хранения и передачи информации. Можно сказать, что взятая в этом плане техника есть гигантский аккумулятор информации.

Правда, извлечь информацию, которую несут в себе технические объекты как «закодированные в металле тексты», можно лишь тогда, когда имеется некоторое предварительное знание об образе жизни людей, о культурном мире, в котором они создают технику и пользуются ею. Для усвоения какой-либо информации человеку всегда необходим соответствующий понятийный базис (тезаурус). Предварительные знания, нужные для того, чтобы «расшифровывать» значения, закодированные в «языке техники», — это тезаурус, который дается культурой.

♦ В записках русского путешественника Н. Миклухо-Маклая рассказывается, как папуасы впервые увидели у него карманные часы. Они пришли в восторг. Их восхищение еще больше возросло, когда они открыли крышку, закрывавшую циферблат, увидели движение стрелок, услышали тиканье. Но, вернув часы Миклухо-Маклаю, они так и не поняли, что же это за предмет и для чего он нужен. Мир европейской культуры был им слишком чужд, чтобы разобраться в этом: в их мире измерять время, да еще в таких малых единицах, как секунда и минута, нужды не было. Можно представить, насколько обескуражен был бы дикарь, попавший в современный универмаг. Разглядывая товары — скажем, такие бытовые аппараты, как пылесос или микроволновая печь, — он был бы очень далек от того, чтобы по их виду узнать, каково их назначение. Еще не столь давно, лет 20-30 назад, советские туристы, попав в зарубежный отель, гадали, что это за предмет, стоящий в туалете и называемый «биде». (Впрочем, в известном фильме Л. Гайдая «Иван Васильевич меняет профессию» царь Иван Грозный, перенесенный в наш век, довольно быстро осваивает магнитофон.) ♦

Первый, самый доступный информационный слой, который может быть найден в техническом объекте, — это технологическая информация, относящаяся к его употреблению. Технический объект, предназначенный для выполнения определенных прагматических функций, выступает как *код действий*, которые человек с ним может производить. Это наиболее наглядно обнаруживается в ручных орудиях. Рукоятки (меча, топора, отвертки) своей формой и размерами подсказывают, как надо брать в руки орудие и что за действия с ним можно совершать. Ручное орудие понятно, ибо оно есть просто продолжение руки.

Сведения о технологии пользования сложными техническими объектами уже не столь очевидным образом закодированы в их облике. Стиральная машина ни своей формой, ни внешними проявлениями процессов, происходящих при ее включении, никак не напоминает о процедурах ручной стирки. Требуется специальная инструкция, разъясняющая, как пользоваться ею. Но опытный умелец и без инструкции все же сможет это понять. Ведь, в конце концов, сложные машины состоят из механизмов, основные типы которых не столь уж многочисленны.

♦ Специалисты по теории машин и механизмов насчитывают 14 основных типов

598

механизмов, различающихся по конструктивным признакам<sup>376</sup>:

1. рычажные (шарнирные),
2. фрикционные,
3. зубчатые,
4. кулачковые,
5. механизмы с гибкими звеньями,
6. винтовые,
7. механизмы с упругими звеньями,
8. комбинированные,

9. механизмы переменной структуры,
10. механизмы движения с остановками,
11. гидравлические,
12. пневматические,
13. электромагнитные,
14. электронные. ♦

Различные типы механизмов — это элементы семиотического кода техники. Зная их принципы действия, можно «считывать» технологическую информацию, содержащуюся в составленном из этих кодовых элементов «тексте».

Однако создание технических устройств, функционирование которых рассчитывается на научной основе, делает «раскодирование» заложенных в них принципов действия все более трудной задачей. Чтобы понять, как действуют такие устройства, нужен более обширный тезаурус. Становится необходимым иметь какие-то предварительные сведения из области физики, механики, электротехники, специальных технических дисциплин. Технический объект выступает при этом как кодовый носитель более глубоко лежащего информационного слоя — слоя научных знаний, которые воплощены в данном объекте.

♦ Если бы запущенный с Земли космический аппарат был найден какими-то инопланетянами, они, покопавшись в его устройстве, смогли бы установить тот уровень развития науки, на котором находятся его создатели. Правда, для этого они должны были бы сами иметь науку, по крайней мере, не слишком отставшую от земного уровня.

Аналогичная, но более реальная ситуация возникает тогда, когда одному из враждующих государств удастся захватить ка-

<sup>376</sup> *Боголюбов А. Н.* Творения рук человеческих. Естественная история машин. М., 1988. С. 66-67. кое-то новое оружие противника, и встает задача раскрыть секрет его действия. Более мирный пример: «промышленный шпионаж», в котором один конкурент стремится выкрасть у другого образец готовящегося к производству нового изделия (или хотя бы его чертежи), чтобы получить информацию о научно-технических разработках своего конкурента. ♦

Но техника аккумулирует в себе не только технологическую и научно-техническую информацию. В ней закодирован еще один информационный слой, имеющий гораздо более широкое содержание: она может служить источником массы сведений об обществе, в котором ее создают и используют, о жизни людей в этом обществе.

Такую задачу решают археологи, воссоздавая по найденным образцам орудий технологическую культуру людей той эпохи, в которую эти орудия изготовлялись и применялись, и соответствующие особенности их культурного мира в целом. А в повседневной практике мы постоянно делаем выводы об образе жизни и занятиях людей из наблюдений над тем, какими техническими устройствами и изделиями они пользуются.

Семиотика техники приобретает новый характер, когда сложные технические устройства входят в быт людей. Как известно, машины сначала стали внедряться в промышленное производство, а в быту на протяжении долгого исторического времени использовались лишь простейшая ручная техника. Только к концу XIX в. в городских домах появилось электричество, люди стали обзаводиться телефонами, граммофонами, швейными машинами, фотокамерами, ездить на велосипедах и автомобилях. Но в простых бытовых изделиях, как уже было сказано, сами внешние формы выступали как код действий с ними. Со сложной же бытовой машинерией и электротехникой дело обстоит иначе. Уже зажигание электрической лампочки принципиально отличается от действий, которые нужно произвести для разжигания лучины, свечи или кероси-

599

новой лампы: нет огня, который надо разжечь. Тут достаточно щелкнуть выключателем, а это действие никак не связано с тем, что делали наши пращуры испокон веков, чтобы получить свет. Фотоаппарат позволяет получить портрет, но принцип действия фотоаппарата не имеет абсолютно ничего общего с процедурой рисования портрета с помощью ручных орудий — карандаша или кисти.

Таким образом, бытовая техника *утрачивает код действий*. Эта утрата наиболее очевидным образом проявляется в автоматике. Чем больше автоматизировано техническое устройство, тем меньше вмешательство человека в его работу. Дело сводится к «нажатию кнопок» — стандартному действию, которое одинаково выполняется в самых разных случаях, но ведет к совсем не одинаковым последствиям.

♦ «Мир быта почти в такой же степени, как и мир труда, регулируется ныне систематическими жестами команд или же телекоманд. Перед нами — просто кнопка, тумблер, рукоятка, педаль, порой даже и вовсе ничего (в кабину фотоавтомата достаточно просто войти); тогда как прежде надо было что-то давить, дробить, заколачивать,

поддерживать равновесие, соизмерять и распределять усилия... На место схватывания вещей, в котором участвовало все тело, приходит контакт (рукой или ногой) и контроль (зрительный, иногда слуховой)». <sup>377</sup> ♦

Автомат — уже не просто продолжение человеческой руки. Непосредственная связь между характером трудовых движений человека и способом действия технического объекта разрывается. Устройство и принципы действия автоматизированной бытовой аппаратуры становятся недоступными пониманию для неспециалистов. Она несет прагматическую функцию, но перестает выполнять семиотическую функцию кода действий..

Однако в пространстве культуры не может быть объектов, лишенных семиотического — знакового, информационного — смысла, ничего не говорящих

<sup>377</sup> Бодрия Ж. Система вещей. М., 1995. С. 41.

ни уму, ни сердцу. И прагматическая функция сложной бытовой техники, т. е. тот комфорт, который она предоставляет человеку, остается базой осмысления ее как культурного феномена. Подобно другим предметам быта она служит *признаком социального статуса и имущественного положения* людей. Более того, перестав видеть в ней код действий, люди начали подсознательно придавать больше значения этому ее признаку, подчеркивать ее знаковость в этом плане, чтобы тем самым возместить, компенсировать потерю. В результате бытовая машинерия и электротехника стали усиленно наделяться *символическим* значением.

Глядя на образцы бытовых технических изделий столетней давности, нетрудно заметить, что поначалу их внешний облик отличался вычурностью форм, художественной обработкой поверхностей (орнамент, резьба, украшения из ценных камней и металлов), обилием деталей, выполненных в духе привычных обиходных вещей. Старинный телефон выглядел как некая волшебная шкатулка с изящной подставкой для трубки (а вначале слуховая и речевоспринимающая части трубки еще были отделены друг от друга). Граммофон снабжался длинным воронкообразным раструбом, очень похожим на музыкальную трубу. Швейную машину украшали цветочными узорами. Автомобиль оформляли по образу роскошной кареты. Таким образом, у этих вещей старались сохранить облик обычных, бесхитростно обнажающих свое назначение предметов быта, придавая им лишь некий особый шик. Но затем их внешний вид стал диктоваться технологией производства и удобством использования. Они обрели лаконичные, рациональные формы.

Сложная бытовая техника ныне «говорит» не языком действий, а *языком символов*. Автомобиль — это символ победы над пространством, свободы, автономности, независимости. Обладание им есть «как бы свидетельство

600

о гражданстве; водительские права служат дворянской грамотой для новейшей моторизованной знати, на гербе которой начертаны компрессия газов и предельная скорость. А изъятие прав — это ведь сегодня своего рода отлучение, социальная кастрация!» <sup>378</sup> Холодильник, пылесос, телевизор, аудиосистема — все это символы благосостояния. Но символическое значение приобретают уже не только эти предметы как таковые: важна их *марка*. Техника стареет морально гораздо быстрее, чем физически. Если прежде предметы домашнего обихода служили своим владельцам десятилетиями и переходили в наследство через несколько поколений, то в наше время бытовая техника предназначена служить не более чем несколько лет. В современном обществе потребителей царствует мода на новизну. Реклама убеждает нас, что новая марка холодильника, аудиосистемы, автомобиля нам совершенно необходима, что пользоваться устаревшими моделями — значит идти не в ногу со временем. Идет гонка за новинками. Они иногда ничем не лучше, но иметь их «престижно». И время от времени даже возникает, как ностальгия по патриархальному домашнему уюту предков, мода на «ретро»: электропечке придается вид камина, ультрасовременный телефон облекается в старомодный позолоченный футляр, а на улицах устраивается парад старых автомашин, начиненных электроникой и снабженных мощными новейшими двигателями. Старое становится символом нового.

## 2.3. ОБРАЗ ТЕХНИКИ В КУЛЬТУРЕ

Изучением столь сложного и многоаспектного феномена, как техника, занимаются различные науки (не только технические, но и общественные — история, культурология, социология), а за последние полтора века сущность

техники стала предметом философских размышлений. Но одно дело — теоретические концепции техники, а другое — представление о ней в массовом сознании, у людей, не читающих научных и философских трудов о технике и не задумывающихся о ее сущности. Это представление складывается под влиянием культурных традиций и парадигм, в свете которых воспринимаются,



тракуются и оцениваются факты личного жизненного опыта. Оно дает стереотипный, упрощенный, стандартизованный образ техники, который является одним из элементов культурного менталитета. Естественно, такой образ в разные эпохи, в разных культурах и субкультурах не может быть одинаков. Но каков бы он ни был, в нем, с одной стороны, отражаются какие-то черты техники, существующей в данной культуре, а с другой — от него в большей или меньшей степени зависят характерные для этой культуры особенности развития техники. Ибо этот образ техники определяет отношение «простых людей» к ней и к ее применению, престижность труда специалистов в области в техники, заботу общества о ее совершенствовании, духовную атмосферу, в которой она развивается.

В первобытной культуре техника (ручные орудия, простейшие механизмы) в духе мифологического мышления наделялась магическими свойствами. Охотники и воины совершали особые ритуальные действия, чтобы придать силу своему оружию.<sup>379</sup> Добывание и хранение огня было окружено сакральным (священным) культом. Техника колдовства — как исполнительская (жесты, танец, заклинания), так и предметная (талисманы, жезлы, сосуды) — считалась способом общения с духами.

В античные времена люди стали смотреть на технику как на творение

<sup>378</sup> Бодрия Ж. Указ. соч. С. 57.

<sup>379</sup> Следы древних ритуалов сохранились в виде обрядов освящения меча или ружья, а ныне иногда — танка, самолета, ракеты.

601

разума. Для античной культуры было характерно преклонение перед его волшебной силой, которая позволяет изобретать орудия, механизмы, способы и приемы ремесла. Во многих мифах такая волшебная сила приписывается разуму богов (Прометея, научившего людей многим ремеслам и искусствам, Гефеста, покровителя кузнецов и ремесленников). Когда изобретательский талант проявляли люди (миф о Дедале), то он считался Божественным даром. Механические орудия ставились греками в один ряд с живыми существами: Аристотель говорил, что есть орудия немые, мычащие (скот) и говорящие (рабы). Греки не проводили различия между техникой и искусством, ремеслом и искусством: и то и другое для них было «техне», мастерством, искусной работой.

В религиозной культуре средневековья техника предстала как одно из установленных по замыслу Бога условий человеческого бытия. Считалось, что сельскохозяйственные и ремесленные орудия, воинское вооружение, технические сооружения — мельницы, плотины, мосты — создавались по данным человеку от Бога образцам. Цеховая система организации ремесленного труда строго регламентировала правила их создания и пользования ими. Отступления от этих правил осуждались, что в немалой мере мешало введению новшеств. Тем не менее, творческая мысль в средние века не останавливалась и технические новации постепенно входили в жизнь, хотя это подчас и дорого стоило изобретателям, которых обвиняли в колдовстве и связях с нечистой силой. Эпоха Возрождения дала мощный толчок не только развитию искусства, но и прогрессу в области техники. А потребности растущего индустриального производства в Новое время привели к появлению машин, намного повышающих производительность труда. В XVIII в. внедрение машин в промышленность приводит к росту слоя ра-

ботников, чей труд связан с механизмами и требует технических знаний. На технику начинают смотреть как на важнейший фактор общественного прогресса.

Однако вместе с тем появление машин, заменяющих ручной труд, вызывает и недовольство у части населения. В первой трети XIX в. в Англии, тогда наиболее промышленно развитой стране, поднимается волна негативного отношения к технике. В глазах пролетариев, теряющих работу из-за того, что применение машинной техники ведет к сокращению рабочих мест, машина представляется источником их бед. Возникает луддистское движение против машин, участники которого громят их.

♦ Движение луддистов имеет свою предысторию. Механический ткацкий станок был изобретен в Германии еще в XVI в. Но в 1579 г. магистрат Данцига, опасаясь, что множество ремесленников потеряет работу, распорядился машину сломать, а ее изобретателя тайно удушить или утопить. Ткацкий станок снова появился в Европе в следующем столетии, и из-за него в разных городах вспыхивали волнения, даже делались его публичные сожжения. Видимо, условия для внедрения машин в производство в то время еще не созрели. А когда они созрели, то уже никакие усилия луддистов не смогли остановить этот процесс и машинная техника стала применяться в производстве все шире, вопреки многочисленным «бунтам против машин». ♦

В духовной атмосфере западноевропейской культуры XIX в. зарождается зловещий образ техники

как враждебной людям силы. Он нашел символическое воплощение в романе английской писательницы М. Шелли «Франкенштейн», опубликованном в 1818 г. Роман рассказывает о том, как ученый сотворил человекоподобное чудовище, наделенное необычайной мощью. Но оно вышло из-под его власти и стало врагом людей.

Образ техники в массовом сознании получает у разных народов национальную окраску, связанную с историко-географическими особенностями страны. У земледельческих народов

602

представление о технике связано прежде всего с сельскохозяйственными работами (соха, плуг, телега, мельница). Со времен древнего Рима в западноевропейских странах распространяется каменное строительство, и с той же давней поры для европейцев-горожан долгое время техника — это, в первую очередь, строительная техника (подъемные механизмы, тачки, инструменты для обработки камня). На Востоке культ духовного совершенствования издревле связал образ техники преимущественно с техникой специальных упражнений: школы йоги, восточной борьбы — дзюдо, карате, айкидо и т. п. К развитию материальной техники особого интереса не было, и она прогрессировала медленно, что до сих пор сказывается в технической отсталости Востока от Запада.

В России, где крестьянство до XX в. составляло основную массу населения, народный образ техники формировался как отражение нехитрых хозяйственных и бытовых приспособлений. Молот, горн, наковальня и искусство кузнеца — создателя техники — пользовались, как и он сам, особым уважением. Не случайно до сих пор часто встречаются фамилии «Кузнецов», «Ковалев»: причастность к кузнечному делу отмечалась и была, видимо, предметом гордости. Техника воспринималась крестьянами как естественное условие быта, им было чуждо противопоставление ее природе. Национальные изобретения — самовар, сани, русская печь, русская баня, форточка — просты и натуральны, они гармонично вписываются в деревенскую жизнь, в русскую природу с ее суровой и долгой зимой.

С эпохи Петра I развитие промышленности в России сопровождалось ввозом западной машинной техники. Ее отличие от традиционной сельскохозяйственной и ремесленной техники с самого начала бросалось в глаза. К ней относились как к чужой, «басурманской», она нередко казалась ненадежной, вызывала подозрение и недоверие.

♦ Этот взгляд нашел отражение в фольклоре, в художественной литературе. У Н. Лескова в рассказе «Левша» рисуется превосходство «ручного» искусства русского мастера над мудреной техникой иностранца. В знаменитой «Дубинушке» поется:

*Англичанин-хитрец, чтоб  
работе помочь.*

*Изобрел за машиной машину.*

*А наш русский мужик, коль  
работать невмочь,*

*Так затынет родную «Дубину»...*

Тут чужеземной «машинной хитрости» противопоставляется простецкая исполнительская «техника ритма», бурлацкой согласованности движений. Примечательно, что в контрасте с металлом зарубежных машин эта техника связывается с «родной» дубиной, которая к тому же еще «зеленая» и «сама пойдёт». Песня бурлаков подчеркивает натуральность, близость к природе этой деревянной, «зеленой» техники, которая как бы сама собою, естественно выполняет работу. Это напоминает о «сказочной технике» — самодвижущейся печи, скатерти-самобранке, сапогах-скороходах, поворачивающейся на «курьих ногах» избушке, которые тоже, как только будут сказаны волшебные заклинания, «сами пойдут». ♦

Сложившийся в русской культуре ремесленно-крестьянский взгляд на технику после Октябрьской революции, в период быстрого роста социалистической индустрии, сменяется представлением о могуществе производственной и военной машинной техники и надеждой, что она обеспечит изобилие и защиту страны от врагов.

♦ В советской России воспевается жизнь «в буднях великих строек, в веселом грохоте огня и стали». Восхищение вызывают электричество, «железный конь», приходящий на смену лошади (трактор), аэропланы, «грозные боевые машины» (танки). Идеология покорения природы человеком, вооруженным могучей техникой, овладевает общественным сознанием:

*Человек сказал Днепру:*

*«Я стеной тебя запру,*

*Чтобы, падая с вершины,*

*Побежденная вода*

*Быстро двигала машины*

*И толкала поезда».*

*Побежденная (!) вода* — этот образ в 1930-х гг. мало у кого вызывал тревогу. Наоборот, почти все вслед за народным селекционером Иваном Мичуриным верили: «Нам не надо ждать милости от природы, взять их у нее — наша задача». ♦

603

А между тем уже в XIX в. и в западной, и в русской дореволюционной культуре развертывается борьба двух тенденций — *технизма (технофилии)* и *антитехнизма (технофобии)*. Технизм изображает технику как благо, антитехнизм — как зло. Эти два противоположных образа техники сосуществуют в мировой культуре и поныне, выражаясь в общественном мнении, в искусстве и философии.

Технофилы уверены в необходимости и благотворности дальнейшего технического прогресса, они оптимистично смотрят в будущее, полагая, что развитие техники обеспечит процветание человечества. Технофобы, наоборот, считают технический прогресс пагубным для человечества, они весьма пессимистично оценивают будущее человеческого общества, если оно не свернет на путь «нетехнологического» развития.

## 2.4. ПРОТИВОРЕЧИВОСТЬ ТЕХНИЧЕСКОГО ПРОГРЕССА

Антитехнизм (как и технизм) — не какая-то единая концепция. Существуют разнообразные его варианты.

Чаще всего указываются следующие главные опасности, которыми угрожает человечеству технический прогресс.

1. Технический прогресс *обедняет духовную жизнь человечества*. Он выдвигает в центр внимания людей заботу о материальном комфорте, который создает техника, заставляет их стремиться к ее приобретению. Техника унифицирует, стандартизирует условия жизни людей, уничтожает национальное своеобразие культур, а вместе с тем — и свойственные народам особенности их духовной жизни. «Думы о технике» подменяют собою «духовность», люди больше сил посвящают материально-техническому обустройству быта, чем спасению души. Сосредотачивая свои помыслы на машинах, люди сами становятся машинами. В результате духовная культура вырождается и умирает.

2. Технический прогресс *превращает человека в раба техники*. Освобождая людей от тяжелой, однообразной работы, техника вместе с тем требует от них труда по ее созданию, обслуживанию, уходу за ней. Чтобы избавиться от этого труда, человек вынужден создавать новую технику для его выполнения. В результате сейчас 80-90% новой техники создается не для обслуживания человека, а для обслуживания техники. Таким образом, технический прогресс не столько берегает человеческий труд, сколько изменяет его направленность: раньше человек работал на себя, теперь же техника заставляет человека все больше работать на нее. Техника служит человеку, но и человек служит технике. Она дает ему господство над природой, но зато его зависимость от нее все более возрастает. Мир техники диктует человеку свои законы, подчиняет его жизнь своим ритмам, навязывает ему правила поведения. Даже простая прогулка по улице регулируется сигналами светофоров, необходимость в которых порождена развитием автомобильного транспорта. Так что же такое техника — рабыня человека или его госпожа? Технофобы утверждают: в результате технического прогресса человек все больше превращается из властелина техники в ее послушного слугу.

3. Технический прогресс *разрушает природную основу человеческого бытия*. В ходе него человек противопоставляет себя природе и стремится к господству над ней. Природа не постигается в ее разнообразии, а осваивается односторонне и утилитарно, только как объект деятельности, источник материалов и энергии. Природа грабится и беспощадно разрушается. Экологические последствия такого отношения к природе, порожденного техническим прогрессом, общеизвестны: загрязнение атмосферы и водоемов, истощение природных ресурсов, гибель

604

флоры и фауны, нарушение энергетического баланса Земли и пр. Научная литература и средства массовой информации наполнены подробными сведениями обо всем этом. Антитехнисты предупреждают: дальнейшее развитие техники грозит человечеству экологической катастрофой.

4. Особую опасность представляет *самоуничтожение человечества* в результате неосторожного обращения с атомной техникой, обладающей колоссальной разрушительной мощью. Не только накопление ядерного оружия, но и мирное использование атомной энергии несет страшные опасности, примером чему может служить чернобыльская трагедия.

5. К этому добавляется и угроза *самоотравления человечества* в результате использования

искусственно созданных заменителей природных продуктов и материалов, распространения гербицидов и прочей «химии».

Общий вывод, к которому более или менее единодушно склоняются на основании приведенных соображений все приверженцы антитехнизма, состоит в том, что технический прогресс есть путь, ведущий к гибели человечества.

Что же делать, чтобы избежать печальной участи, ожидающей человечество? На этот вопрос антитехницисты отвечают по-разному.

Одни говорят о необходимости вспомнить древнюю легенду о «золотом веке», который предшествовал развитию цивилизации («железному» веку) и в котором люди жили счастливо, и последовать лозунгу, провозглашенному Руссо еще в XVIII в.: «Назад к природе!» Сторонники такой позиции (неоруссоисты) полагают, что спасение человечества — в том, чтобы по-луддистски разрушить созданную к настоящему времени «вторую» природу — мир современной техники, отказаться от технизированного образа жизни и вернуться в «первую» природу, к «естественному» первобытному образу жизни. Известны попытки создания общин, практически переходящих к такому образу жизни среди «дикой» природы. Некоторые (Р. Генон и др.) считают, что не стоит уходить в столь отдаленную архаику: достаточно лишь принять «восточный» тип культуры с его традиционной технологией и отсутствием жажды совершенствования техники.

Другие занимают позицию безнадежного пессимизма и утверждают, что спасения уже нет: технический прогресс зашел слишком далеко, и последствия его неустранимы. Он завел человечество в тупик, из которого выхода не существует. Техника — это джинн, которого человек выпустил из бутылки на свободу и жертвой которого он теперь падет. Приближается смертный час человечества. В связи с этим вспоминаются и наполняются новым смыслом древние религиозно-эсхатологические представления о «конце света» и астрологические прогнозы вселенских катастроф.

Третьи, не желая ни возвращаться в эпоху дикости, ни предаваться беспросветному унынию, ищут какой-то промежуточный путь. Такова философия техники М. Хайдеггера. Он полагает, что выход заключается в том, чтобы человечество совершило поворот к новому мировоззрению, чтобы человек по-новому понял свою собственную сущность и сущность создаваемой им техники. Современная техника, по мнению Хайдеггера, имеет своей сущностью «постав». Это понятие у него означает направленность техники на то, чтобы поставить все, что есть в природе, на службу человеку. Хайдеггер критикует такой «односторонний» подход к природе. Он утверждает, что человек должен отказаться от практической активности и преобразующей природу деятельности, а заодно и от науки, ориентированной на овладение силами природы. Человеку надо выйти из того технизированного мира («второй» природы), которым он себя окружил. Он должен быть не хозяином, а «пастырем бытия». И если у него будет «пас-

605

тырское» отношение к миру, то тогда он создаст иную технику — технику нового типа, которая будет в гармонии с природой и не будет нести человеку никаких угроз. Правда, здесь остается неясным, что будет представлять собою такая новая техника и как может развиваться культура в «нетехнизированном» мире. Если человек, следуя Хайдеггеру, откажется от практической активности и от технических способов «поставы» материалов и сил природы в его распоряжение, то непонятно, как сможет он вообще быть человеком, т. е. существом, создающим мир культуры. Если он не будет с помощью науки окружать себя технизированным миром, то его образ жизни не будет отличаться от образа жизни животных.

Все приведенные антитехницистские концепции сомнительны. Безрадостный пессимизм не выглядит достаточно обоснованным: он явно проникнут неверием в творческий гений человечества и построен на представлении, что люди не могут изменять свою собственную историю, а идут, подобно баранам, куда их влечет «неведомая сила». Неоруссоистские призывы повернуть колесо истории в обратном направлении утопичны. Можно без всяких сомнений утверждать, что подавляющее большинство людей никогда не захочет добровольно отказаться от благ цивилизации. Первобытный образ жизни малопривлекателен, да к тому же еще и плохо приспособлен для занятия духовным самосовершенствованием (достаточно вспомнить, что средний возраст жизни первобытного человека составлял 20 лет). Утопичными выглядят и рассуждения о том, что человек должен отказаться от жизни в технизированном мире и создать какую-то технику, которая не будет «поставом». Эти рассуждения слишком абстрактны и нерациональны (или проще: маловразумительны), чтобы стать для человечества или хотя бы сколько-нибудь значительной его части руководством к действию.

Остановить технический прогресс невозможно. Однако розовый оптимизм, с которым многие



технофилы смотрят в будущее, неоправдан. Наряду с благами, которые технический прогресс приносит людям, он на самом деле чреват опасностями, служащими основанием для технофобии. К антитехнической критике его нельзя не прислушаться. Она важна потому, что заставляет задуматься над его последствиями и раскрывает их неоднозначность.

Технический прогресс противоречив. Помогая справиться с одними проблемами, он порождает другие. Даже общественное богатство, которое создается благодаря высокопроизводительной технике в развитых странах, само по себе еще не ведет к общественному благополучию и может стать источником новых трудностей.

♦ Вот как рассказывает о своих заграничных впечатлениях Майя Борисова в стихотворении под названием «Изобилие»:

*На душу населения  
в одной стране богатой  
Легированной стали —  
сто двадцать тонн,  
Сто сорок — чугуна,  
сто пятьдесят — проката  
И триста тонн цемента,  
включая бетон.  
На душу населения — семь  
килограммов ваты,  
Микстур — четыре литра,  
а марли — метр.  
Но это — обобщенно,  
как говорят, «по валу»,  
И есть еще понятие  
«ассортимент»!  
На душу населения — полтонны  
мелких винтиков.  
Болтов — три килограмма,  
а гаек — два.  
И очень удивительно,  
и очень удивительно.  
Что,  
несмотря на это,  
душа — жива.*

Это на самом деле нешуточный вопрос. Ибо, как известно, «не хлебом единым жив человек». Ему надо, чтобы было что-то «для души», а не только много всего «для тела». ♦

Противоречия технического прогресса необходимо видеть и разрешать. Беда антитехнизма в том, что он их

606

видит, но не находит способов разрешения. Отсюда характерный для него страх перед «демонизмом техники». Этот страх заставляет одних оцепенеть от ужаса и пассивно ожидать конца, а у других вызывает желание убежать и спрятаться туда, где нет той причины, которая вызывает страх, т. е. нет техники с ее «демонизмом».

Но в технике нет никакого «демонизма». Страх возникает оттого, что техника представляется какой-то самостоятельной, независимой от человека силой. Люди испытывали его и в прошлом, когда у них складывалось такое представление о технике. Когда была пущена в действие первая в России железная дорога от Петербурга до Москвы, крестьяне, впервые увидев паровоз, движущийся без лошади, в ужасе думали, что его приводит в движение нечистая сила. Африканские аборигены, впервые увидевшие огнестрельное оружие, думали, что оно убивает потому, что из него вылетают злые демоны. Но техника создается человеком и управляется им. Впечатление о ее независимости и неуправляемости порождается лишь неумением управлять ею.

♦ У английского писателя У. Джекобса есть рассказ «Обезьянья лапа», который любил цитировать основатель кибернетики Н. Винер. Обезьянья лапа — это вывезенный из Индии талисман, который обладает способностью исполнить три желания человека. Англичанин, узнавший об этом, высказывает первое желание: получить 200 фунтов стерлингов. И тут же получает сообщение, что его сын погиб в результате несчастного случая на производстве, и фирма готова выплатить отцу вознаграждение в размере 200 фунтов. Он говорит второе желание — чтобы сын вернулся. И в дверях появляется призрак, в котором он узнает своего сына. Третье желание — чтобы призрак удалился прочь.

Обезьянья лапа буквально выполняет то, что от нее требуют. Но надо хорошо формулировать обращенные к ней требования, чтобы они не допускали нежелательных ре-

зультатов. Так обстоит дело и с техникой. Она делает то, что хочет человек, но только если человек точно рассчитал ее действия и управляет ею так, как надо для того, чтобы она выполняла нужные ему действия. ♦

Не следует обвинять технику в том, за что вина лежит на человеке. Опасным для человека является не технический прогресс, а сам человек. Он сам для себя опасен — потому, что недостаточно хорошо рассчитывает и управляет. Противоречия технического прогресса — это противоречия, рожденные *его* деятельностью. И если человек своей деятельностью создает эти противоречия, то он должен и разрешать их с помощью своей деятельности. Спасение от угроз, которые несет технический прогресс, — не в том, чтобы его остановить, а в том, чтобы управлять им. Ошибки в расчете и управлении неизбежны, но из этого не следует, что надо отказаться от прогресса, чтобы вообще ничего не рассчитывать и ничем не управлять. Из этого следует лишь то, что надо стараться совершать поменьше ошибок.

Антитехницистский вывод о гибельности технического прогресса для человечества несостоятелен. Выход из противоречий и трудностей, которые в ходе него возникают, возможен. Для этого есть три пути.

Во-первых — развитие науки и инженерии. Именно они дают средства спасения от нежелательных для человечества последствий технического прогресса. Например, чтобы решать экологическую проблему, нужно не отказываться от всякого воздействия на природу и «законсервировать» ее нынешнее состояние, а разумно, на основе научного подхода строить взаимодействие человека с нею. Разумная деятельность человека должна стать фактором, обеспечивающим не только сохранение, но и улучшение экологических условий жизни человечества. Ведь в природе есть немало такого, что причиняет людям вред (болезнетворные бактерии, ураганы и пр.). Человек должен научиться рациональному природопользованию: восстанавливать ущерб, наносимый им природе, бороться с вредными для него природными явлениями, изобретать замкнутые цик-

607

лы производства, безотходные технологии и т. д.

Во-вторых — развитие духовной и социальной культуры. Именно в них надо искать ценности и идеалы, которым должен служить технический прогресс, и нацеливать его на то, чтобы он способствовал реализации этих ценностей и идеалов. Только так можно предотвратить, например, опасность превращения человека в раба техники.

В-третьих — совершенствование системы управления обществом. Именно это должно обеспечить принятие и

выполнение решений, обеспечивающих безопасность технического прогресса. Например, для того, чтобы предотвратить опасность отравления людей испорченными «химией» пищевыми продуктами, необходим государственный санитарный контроль над их производством и продажей. Чтобы успешно решать глобальные проблемы (угроза применения ядерного оружия, разрушение озонового слоя атмосферы и пр.), необходимы мир и сотрудничество всех стран Земли, развитие и укрепление системы международных организаций.

### §3. НАУКА

Целью науки является истина. Это, конечно, не значит, что другим областям культуры истина не нужна. Познание истины происходит в самых различных видах человеческой деятельности — в практике обыденной жизни, в искусстве, в игре. Однако всюду, кроме науки, истина нужна ради решения каких-то других задач и к ней стремятся как к средству достижения других целей.

Например, судье необходимо установить истину, но целью его является вынесение справедливого приговора, а установление истины лишь средство, с помощью которого достигается эта цель.

Шофера интересует истинное знание о причинах неисправности в работе двигателя — но это знание нужно ему не само по себе, а лишь для того, чтобы устранить эту неисправность. Познание истины здесь «вплетено» в деятельность, направленную на решение своих специфических задач. В науке же познание истины — не побочный процесс, сопутствующий деятельности, которая предпринимается ради каких-то иных целей, а главное и центральное дело.

Наука, собственно говоря, и есть познание истины, обособившееся в самостоятельную сферу культурной деятельности. Целью науки является истина сама по себе, истина как таковая. Но наука *нужна обществу*, в конечном счете, потому, что добываемые ею знания помогают решать возникающие перед людьми задачи и ценятся из-за *пользы*, которую они приносят. Под наукой в наше время понимается: во-первых, особая совокупность знаний; во-вторых, особый вид деятельности; в-третьих, особая отрасль общественного труда. Рассмотрим

специфику современной науки в этих трех аспектах.

### 3.1. НАУЧНОЕ ЗНАНИЕ ОСОБЕННОСТИ НАУЧНОГО ЗНАНИЯ

Человек обладает разнообразными знаниями, и далеко не всякое из них является научным. Например, огромное множество житейских знаний, без которых немислимо наше повседневное бытие (о приготовлении пищи, домашнем хозяйстве, обращении с бытовыми электроприборами, маршрутах городского транспорта, расположении магазинов, телефонах друзей и Пр.), не относятся к сфере научного знания. Чем же отличается научное знание от других

608

видов знания? Его важнейшие отличительные черты таковы:

**1. Рациональность** всех содержащихся в научном знании положений и выводов. Наука — детище человеческого разума, и в научном знании не может быть ничего недоступного человеческому пониманию, ничего магического, необъяснимого, необоснованного, опирающегося только на веру, эмоции, инстинкт и т. д.

**2. Объективность, общезначимость, безличность:** в научном знании должна выражаться объективная истина в максимально очищенном от личных симпатий и антипатий, убеждений и предубеждений виде.

**3. Воспроизводимость и проверяемость:** любой исследователь, воссоздав условия, в которых получен какой-либо научный результат, должен быть в состоянии убедиться в его истинности или, если он не подтверждается, отвергнуть его.

**4. Логическая строгость, точность и однозначность,** что обеспечивается внимательной фиксацией условий получения знания; установлением точных (в пределах интервала допустимой погрешности) количественных значений изучаемых параметров; использованием специального языка, в котором содержатся четко определенные термины, символы и правила их употребления и исключаются нередко возникающие в естественных языках смысловая многозначность и неопределенность слов и выражений.

**5. Логическая взаимосвязь** различных элементов научного знания, в силу которой оно представляет собой не сумму разрозненных сведений, а логически упорядоченную систему. Взаимосвязь и единство существуют не только в рамках отдельных наук, но и между ними.

Указанные особенности научного знания придают ему большую достоверность. Оно является более надежным, чем любое другое знание. Собственно говоря, перечисленные черты научного знания — это и есть признаки знания достоверного и надежного. Следует, однако, заметить, что в действительности добываемое наукой знание не всегда в достаточной мере обладает всеми указанными признаками. Они характеризуют *идеалы* научности, т. е. то, каким должно быть научное знание. В науке могут быть ошибки и заблуждения, но ученые стремятся исправлять их, ориентируясь на эти идеалы.

♦ Не всякое истинное знание является научным. Если оно не обладает указанными признаками, то даже в случае его истинности оно не может считаться научным. Поясню это на примере.

В 1849 г. гадалка напороочествовала будущему императору Германии Вильгельму I, тогда еще прусскому принцу, что он станет императором в 1871 г. И объяснила, почему она назвала этот год: потому что  $1849 + (1+8+4+9) = 1871$ . На вопрос принца, долго ли он будет царствовать, она ответила: до 1888 г., потому что  $1871 + (1+8+7+1) = 1888$ . И предсказания оказались верными! Однако пророчества гадалки тем не менее не имеют ничего общего с наукой. Ибо они остаются необъяснимыми и необоснованными. Какая связь существует между арифметическими выкладками гадалки и предсказанными событиями, почему ее подсчеты в случае Вильгельма оправдались, а для других правителей тот же метод ничего близкого к действительности не дает? Наука не может включить в себя знания, которые никак логически не связаны с уже существующими в науке и происхождение которых непонятно. Предсказания гадалки не соответствуют признакам научности. А что они оправдались — это, может быть, редкое и любопытное случайное совпадение чисел. А может быть, есть и другие объяснения этого. ♦

### СТРУКТУРА НАУЧНОГО ЗНАНИЯ

Сфера научного знания имеет сложную структуру. Всем известно, что наука состоит из многих наук. Ибо наукой мы зовем как всю систему научных знаний, так и некоторую ее часть (научную дисциплину). Среди наук выделяются такие, которые представляют собою огромные области знания: физика, химия, биология, геология, астрономия, история. Эти науки, в свою

609

очередь, подразделяются на части, которые тоже именуются науками (например, в физике — механика, молекулярная физика, электродинамика и др.). В настоящее время существует несколько сотен различных наук, каждая из которых имеет свой особый предмет и свое особое содержание.

В любой науке существуют три основных вида знаний — об объектах, о проблемах, о методах.

Первый вид — знание об объектах, которые в данной науке изучаются (объектное, или предметное знание). Предметом этого знания могут быть объекты разного типа — реальные, абстрактные, идеализированные.

*Реальный* объект — это единичное отдельное явление (вещь, процесс, событие), наблюдаемое в определенном месте и в определенное время. Но обычно наука не ограничивается познанием единичного. Знание, полученное в результате изучения единичного предмета, она стремится распространить на все другие сходные с ним предметы. Это удается сделать благодаря *обобщающей интерпретации* предмета познания. Суть ее состоит в том, что данный в опыте единичный предмет рассматривается как «типичный экземпляр» предметов некоторого класса, и в нем принимается во внимание только то, что является общим для всех них.

С помощью обобщающей интерпретации исследователь представляет изучаемый им реальный объект в виде *абстрактного* объекта. Абстрактный объект — это обобщенный образ реального объекта. Он несет в себе лишь те признаки, которые одинаково присущи всем объектам данного класса. К этому абстрактному объекту ученый и относит знание, полученное при изучении данного в опыте реального единичного объекта.

♦ Например, Франклин в одном из экспериментов по электризации тел пользовался чайником; но в этом чайнике (реальном единичном объекте) он видел лишь «типичный экземпляр» металлического тела, и эксперимент интерпретировался им не как исследование этого чайника, а как исследование наэлектризованного металлического тела (абстрактного объекта). Такая обобщающая интерпретация характерна для научного познания. Физик, изучая фотографию, изображающую траекторию движения К-мезона в пузырьковой камере, делает выводы о свойствах не только этого К-мезона, а абстрактного объекта — К-мезона вообще. Биохимик, исследующий каплю вирусной жидкости с возбудителем СПИДа, фактически получает знание только о тех конкретных экземплярах этого вируса, которые содержатся в ней; но само по себе знание именно этих экземпляров как таковых никакого интереса не представляет и имеет для него значение лишь постольку, поскольку трактуется обобщенно — как знание о вирусе СПИДа вообще (абстрактном объекте). ♦

Абстрактный объект — это как бы «представитель» всех реальных объектов определенного класса, а каждый из них выступает как некоторый «частный случай» абстрактного объекта, как его выражение и воплощение.

Но наука стремится выделить не только общие, одинаковые черты доступных в опыте явлений, но и сущность этих явлений, т. е. их «ненаблюдаемые», внутренние, фундаментальные характеристики, которые определяют наблюдаемые свойства явлений. Важнейшую роль в познании таких характеристик играет идеализация — конструирование *идеализированных* объектов (их называют также идеальными объектами, конструктами, мысленными или теоретическими моделями).

♦ Примеры идеализированных объектов: геометрическая точка, идеальный газ, абсолютно черное тело, полное генетическое тождество организмов, идеал справедливости и пр. Все подобные объекты отличаются тем, что они могут существовать только в мысли, но не в объективной действительности. ♦

Процедура идеализации заключается в мысленном увеличении или уменьшении какого-либо параметра, свойственного реальным объектам, и предельном переходе к его бесконечно большому или нулевому значению, которое в реальности неосуществимо (например, в механике идеализированный

610

объект «точечная масса» получается путем сведения к нулю объема материального тела). В результате этой процедуры идеализированный объект, в отличие от абстрактного, наделяется *воображаемыми* свойствами (нулевой объем), которых не имеет и не может иметь никакой реальный объект (материальных тел, лишенных объема, в природе нет). Но зато такой идеализированный объект «очищается» от неопределенного множества признаков, присущих явлениям действительности, и характеризуется лишь ограниченным и точно фиксированным набором признаков (точечная масса характеризуется только величиной массы и пространственно-временными координатами). Это позволяет мысленно контролировать все, что происходит с ним.



Идеализация — это способ, с помощью которого исследователь устраняет факторы, затемняющие сущность изучаемых явлений. Благодаря ей он получает возможность сделать в своей мысли то, что нельзя осуществить в действительности, — отделить сущность от явления.

В науке на основе одних идеализации строятся другие. В результате образуется многоуровневая иерархия идеализированных объектов — от элементарных геометрических образов до таких сложных теоретических моделей, как космологические модели Вселенной, кибернетические модели мозга, математические модели экономики и т. п. Идеализированные объекты, будучи упрощенными, схематическими образами реальных объектов, служат средствами их теоретического исследования.

Итак, предметное знание — это знание о реальных, абстрактных и идеализированных объектах. Но содержание научного знания этим не исчерпывается. Ибо для того, чтобы получить предметное знание, необходимо сначала определить проблемы, на решение которых должно быть направлено исследование, и найти методы, с помо-

щью которых эти проблемы решаются. Знание об изучаемых наукой объектах появляется как результат применения эффективных методов к решению разумно поставленных научных проблем. Знание о проблемах — второй вид научного знания.

Проблема — это вопрос или задача, подлежащие решению. Постановка проблемы предполагает существование чего-то неизвестного, непознанного. Но в то же время это «что-то» должно быть как-то определено, выделено, т. е. о нем должно быть какое-то предварительное знание. Таким образом, знание проблемы — знание особого рода: оно есть «знание о незнании».

Источником научных проблем являются проблемные ситуации, которые возникают как в практике (производственной, социальной, медицинской и т. д.), так и внутри самой науки (например, попытки решения проблемы доказательства пятого постулата Евклида привели Н. И. Лобачевского к созданию неевклидовой геометрии). Постановка научной проблемы опирается на анализ проблемной ситуации, но не сводится к нему. Проблема должна быть не только замечена, но и по-научному сформулирована. Для этого ее надо насколько возможно очистить от субъективных, индивидуальных, эмоциональных моментов и выразить в языке науки.

Определение проблематики научных исследований требует глубокого понимания тенденций развития практики и науки. Оно имеет огромное значение, так как задает *программы* научных исследований. Постановка больших и важных проблем может определить развитие целых отраслей науки на многие годы и даже десятилетия.

♦ Примером тут могут служить знаменитые «проблемы Гильберта» — 23 проблемы, сформулированные Д. Гильбертом в докладе на Парижском международном конгрессе математиков в 1900 г. и во многом определившие ход развития математики на протяжении всего XX в. ♦

611

Для ученого очень важно оценить проблему: стоит ли ею заниматься? В отличие от предметного знания, проблемы не могут быть ни истинными, ни ложными. Но их оценивают с точки зрения других критериев — значимости, важности, актуальности, разрешимости (исследователей обычно очень интересует вопрос о возможности решить проблему данными средствами и в данный срок).

Постановка проблемы — начальный шаг всякого научного исследования. Но когда проблема поставлена, то далее необходимо найти методы ее решения.

Третий вид научного знания — знание о методах.

Научный метод есть способ действий, с помощью которого решается некоторый тип научных задач (под словом «способ» здесь понимается схема или структура действий). Знание о методе выражается в специальных инструкциях, руководствах, методиках, в которых формулируются правила совершения действий, а также дается описание условий и целей применения метода, его возможностей, характера даваемых им результатов и т. д.

Тип задач, которые можно решить с помощью данного метода, составляет его область применимости. Универсального метода для решения задач любого типа в науке нет. Любой метод имеет ограниченную область применимости.

Каждая наука вырабатывает специальные методы, приспособленные к ее объектам исследования. Таковы, например, в физике — метод анализа размерностей, в биологии — метод кольцевания птиц, в психологии — метод тестирования, в социологии — метод анкетирования, в языковедении — метод сравнительного анализа языков и т. д. Вместе с тем существенное значение в современной науке имеет перенос методов из одних дисциплин в другие. Например, использование физических методов в химии (спектроскопический метод), в биологии и медицине (методы «меченых атомов»), рент-

геноскопии), в истории (метод радиоактивного анализа).

Наряду со специальными есть также общие методы, находящие применение во многих или даже во всех науках. Их называют *общенаучными*. К ним относятся все методы рационального мышления — анализ, синтез, абстрагирование, обобщение, индукция, дедукция и др., а кроме того такие методы, как наблюдение, эксперимент, моделирование, идеализация и пр.

Методы, так же как и проблемы, нельзя оценивать с точки зрения истинности или ложности. Их оценивают по таким характеристикам, как общность, т. е. широта области применимости; продуктивность, т. е. информативность, надежность, точность; рациональность, т. е. «разумность», простота, доступность для понимания и освоения. Из множества разнообразных методов, имеющих в науке, ученый обычно выбирает те, которые наиболее соответствуют предмету, целям и условиям его исследования.<sup>380</sup>

Однако бывает и так, что наука сталкивается с проблемами, которые не поддаются решению никакими известными методами. Творцам науки, решающим такие проблемы, приходится действовать «не по правилам»; точнее говоря, их исследовательские действия регулируются правилами, которые они сами сначала еще не вполне осознают. Методы, которыми они достигают решения проблемы, — это принципиально новые научные методы. Нахождение нового научного метода — результат творческой деятельности, для которой не существует никакой заранее известной методики. Но когда новый метод найден и описан, с его помощью становится возможным с гораздо меньшим трудом решать задачи, прежде требовавшие величайшего напряжения сил или вообще бывшие неразрешимыми. Таким образом, разработка методов научной

<sup>380</sup> Кармин А. С. Поиск и оценка методов исследования // Теория и метод. М., 1987.

612

деятельности «экономит» творческие силы человеческого разума и позволяет направить их на решение проблем, для которых еще нет готовых методов. Хотя знание о методах само по себе еще не дает ответа на вопросы, касающиеся изучаемых наукой предметов, его роль в научном познании чрезвычайно велика. Открытие нового метода, как правило, имеет несравненно большее значение, чем ответ на какой-либо конкретный вопрос или установление какого-либо нового факта. Ибо новый метод открывает путь к решению целого ряда конкретных вопросов и установлению множества новых фактов.

### 3.2. НАУЧНАЯ ДЕЯТЕЛЬНОСТЬ

Главный вид деятельности в науке — это исследовательская деятельность, направленная на получение нового научного знания. Она носит творческий характер. К важнейшим специфическим нормам научной деятельности относится требование, чтобы результатом ее было не просто знание, обладающее указанными выше признаками научности, но к тому же еще обязательно *новое* знание. Если ученый в своей работе просто повторяет то, что уже известно из работ его предшественников, то его труд не признается научным (хотя он может быть полезен в учебных или популяризаторских целях).

Между научным и художественным творчеством есть много общего. И тут и там требуются особые способности. По подсчетам специалистов, интеллектуальным потенциалом, достаточным для того, чтобы стать ученым хотя бы минимальной квалификации, обладают не более 6-8% людей.<sup>381</sup>

У ученых, как и у художников, бывают минуты вдохновения, но подавляющее время отнимает повседнев-

<sup>381</sup> Прайс Д. Малая наука, большая наука // Наука о науке. Сб. статей. М., 1966. С. 329.

ный, планомерный и напряженный труд. Кроме проведения исследований, в процессе научной деятельности приходится заниматься и различного рода рутинной вспомогательной работой — сбором имеющейся в литературе информации по теме исследования, подготовкой необходимого оборудования, оформлением результатов исследований и т. п.

В научно-исследовательской деятельности используются специфические средства познания — научная терминология, приборы, инструменты, экспериментальные установки. Важную роль в научной деятельности играют исторически сложившиеся нормы и идеалы описания и объяснения, обоснования и доказательства, построения и организации научного знания.<sup>382</sup>

Научная деятельность есть совместный труд ученых, она предполагает общение между ними, обмен мнениями, обсуждение результатов исследований. Существует *профессиональная этика*, определяющая взаимоотношения и действия ученых. Этика научной деятельности требует от ученого бескорыстного служения истине, самокритической оценки своей работы, ссылок на

использованные им работы других ученых, внимательного отношения к доводам своих оппонентов в научных дискуссиях и т. д. Она категорически осуждает плагиат, фальсификацию наблюдений и экспериментальных данных, искажение или утаивание ученым сведений, противоречащих его взглядам. Тот, кто нарушает этические нормы научной деятельности, лишается доверия и уважения в сообществе ученых.

Научная деятельность может осуществляться как на профессиональном, так и на любительском уровне. В прошлом, когда объем предварительных знаний, необходимых для получения

<sup>382</sup> [Степин В. С. Идеалы и нормы в динамике научного поиска // Идеалы и нормы научного исследования. Минск, 1981.](#)

613

новых научных результатов, был невелик, любители зачастую мало чем отличались от профессионалов.

♦ В XVII в. 15-летнему Блезу Паскалю, едва ознакомившемуся с геометрией, удалось тут же найти и доказать теоремы, положившие начало новому ее разделу — проективной геометрии. В конце XVIII в. сэр Гемфри Дэви, аристократ, любивший на досуге заняться физическими и химическими опытами, мог, спустившись после великосветского бала под утро в лабораторию, устроенную в подвале его замка, делать замечательные открытия. ♦

В наше время любителю практически невозможно совершить подобные научные подвиги. Чтобы сказать новое слово в науке, ныне надо получить специальное образование и обладать достаточным временем для научной работы, а в экспериментальных науках к тому же еще иметь в своем распоряжении сложную и дорогую аппаратуру. Т. е., короче, для этого надо стать профессионалом.

Однако любительское отношение к науке не исчезло и в наши дни. Подобно тому как в религии есть профессионалы-клирики (священники, монахи) и любители — просто верующие, время от времени посещающие церковь, в сфере науки тоже, кроме ученых, есть любители: это великое множество людей, любящих науку, интересующихся ее новостями, читающих научную и научно-популярную литературу. Значительную их часть составляют квалифицированные специалисты (инженеры, врачи, учителя и др.), которые в своем труде так или иначе связаны с освоением и приложением результатов науки, а потому должны следить за ее достижениями и время от времени заглядывать в специальные научные издания. То, что нынешние любители науки сами не ведут исследовательскую работу, не мешает им оставаться «причастными» к науке: точно так же неспособность петь или рисовать не мешает любить оперу и посещать художественные выставки, а спортивным болельщикам не обязательно нужно

самим играть в баскетбол или футбол, чтобы быть любителями этих игр. Любителей в сфере науки не меньше, чем в сфере спорта и искусства. Их сейчас несравненно больше, чем когда бы то ни было прежде. Это свидетельствует об огромном социальном потенциале науки в современном мире.

### 3.3. НАУКА КАК ОТРАСЛЬ ОБЩЕСТВЕННОГО ТРУДА

Как особая отрасль общественного труда наука располагает различными учреждениями и организациями — научно-исследовательскими институтами и лабораториями, где производится новое научное знание; информационными центрами, библиотеками, музеями, которые обеспечивают его хранение и распространение; учебными заведениями, готовящими научные кадры.

Чрезвычайно важную роль играет система научных коммуникаций, обеспечивающая обмен информацией между учеными, — научные издания, журналы, патентная служба, конференции, различные формы личных контактов. Поскольку главной и основной продукцией науки как отрасли общественного труда является новое знание, постольку большое значение имеют специальные нормы и правила его оформления (в книгах, статьях, патентной документации) и оценки (в научных обсуждениях, обзорах, рецензиях).

В сфере науки существует целый спектр профессий и специальностей. Здесь работают не только научные сотрудники разных профессий и квалификации, но и инженеры, техники, лаборанты, программисты и др. Среда множества факторов, от которых зависит эффективность работы научного учреждения (качество планирования и управления, финансовое и техническое снабжение, организация труда в коллективе и т. д.), главными,

несомненно, являются уровень знаний и талант ученых. Наука не терпит уравниловки.

614

Вопросы науки, в отличие от вопросов политики, нельзя решать на основе демократического голосования: мнение одного крупного ученого-эксперта оказывается важнее мнения тысячи рядовых специалистов. Не случайно поэтому в сфере науки большое значение придается специфической системе определения статуса ученого, ценности его творчества (ученые степени и звания, научные премии разных рангов). Планирование научной работы в рамках института или отрасли должно сочетаться со свободой творчества ученых.

В современных условиях организация научного труда в обществе строится на конкурентных основах: различные научные учреждения, коллективы, отдельные ученые производят и предлагают обществу продукт своей работы — новые знания, а общество (в лице тех, кого интересует этот продукт, — других ученых, научных и производственных организаций, государства) отбирает из них то, что считает нужным для своих целей. Механизмы такой организации «напоминают механизмы рынка с той, однако, принципиальной разницей, что роль капитала в науке выполняет... признание коллег».<sup>383</sup> Такой «капитал», правда, не исчисляется в деньгах. Найти хорошую меру для определения его величины трудно. Один из распространенных ныне способов его исчисления (хотя и далеко не безупречный) — подсчет ссылок на работы ученого, научного коллектива или учреждения. Каждая ссылка — своего рода «валютная единица». Чем больше таких ссылок, тем выше уровень признания. А чем солиднее этот своеобразный «капитал», тем шире открывается доступ к источникам финансирования научного труда (например, к грантам, которые распределяются на конкурентной основе).

Современная наука как отрасль общественного труда есть система, обла-

<sup>383</sup> [Философия и методология науки / Под ред. В. И. Купцова. М., 1996. С. 439.](#)

дающая большой избыточностью. Научные открытия в наше время делаются, как правило, не одним ученым, а целыми группами. Все, что открывается нового, переоткрывается и проверяется учеными, работающими в разных странах независимо друга от друга. Это, с одной стороны, увеличивает расходы общества на науку, а с другой — повышает достоверность ее результатов.

### 3.4. ОСНОВНЫЕ ЭТАПЫ ИСТОРИЧЕСКОГО РАЗВИТИЯ НАУКИ

Наука, подобно религии и искусству, зарождается в недрах мифологического сознания и в дальнейшем процессе развития культуры отделяется от него. Многие примитивные культуры обходятся без науки, и только в достаточно развитой культуре она становится особой, самостоятельной сферой культурной деятельности. При этом сама наука в ходе своей исторической эволюции претерпевает существенные изменения, прежде чем принимает современный облик. Изменяются и представления о науке, характерные для культуры той или иной эпохи («образ науки»). Многие дисциплины, считавшиеся в прошлом науками, с современной точки зрения уже не относятся к ним (например, алхимия или хиромантия). Вместе с тем современная наука ассимилирует в себе элементы истинного знания, содержащиеся в различных учениях прошлого.

Встречаются два радикально различающихся мнения о том, когда появилась наука. Одни полагают, что она сформировалась еще в доисторические времена с возникновением у древних людей первых знаний об окружающем мире. Другие считают, что наука начала создаваться лишь в XVI-XVII вв., когда такие выдающиеся умы, как Коперник, Кеплер, Галилей впервые стали систематически применять подлинно научные — экспериментальные и математические — методы исследования природы.

615

♦ С первой точки зрения, физика, химия, биология, медицина, технические науки возникают еще тогда, когда человек приобрел самые элементарные сведения об условиях своей жизни. Астрономия делает свои первые шаги, как только люди стали наблюдать за небесными явлениями; математика родилась, когда люди научились считать и т. д. Но если это так, то наука оказывается одним из древнейших занятий человека, появившимся чуть ли не с момента зарождения человечества.

Согласно второй точке зрения, до XVI-XVII вв. науки не было. Но как тогда оценить знания, например, древневавилонских жрецов, которые в течение многих столетий записывали на глиняных табличках данные астрономических наблюдений и на этой основе с помощью сложных вычислений предсказывали лунные затмения и другие небесные явления? А разве не вошла в сокровищницу современного научного знания евклидова геометрия, которая до сих пор изучается в школе примерно в том же виде, как ее изложил Евклид в IV-III вв. до н. э.? Если считать, что все подобные достижения прошлого лежат вне истории



науки, то возникновение ее в XVI-XVII вв. придется трактовать наподобие рождения Афины Паллады, которая, как гласит миф, вышла из головы Зевса сразу во всем своем великолепии. ♦

Обе указанные точки зрения являются крайностями, и истина должна лежать где-то посередине между ними. Наиболее разумный подход состоит в том, чтобы рассматривать формирование науки как долгий исторический процесс, который начался в глубокой древности и завершился к XVI-XVII вв.; в течение всего этого времени науки в современном ее понимании еще не было, и только с XVI-XVII вв. началось ее существование.

Таким образом, наука прошлого, особенно очень далекого, была во многом непохожа на современную. Но в то же время существует историческая преемственность, которая тянется от зародышевых форм науки к современной ее форме, объединяя их.

В истории науки можно выделить четыре основных периода.

### 1) С I тыс. до н. э. до XVI в.

Этот период можно назвать периодом *пред-науки*. На протяжении него наряду с передававшимися от поколения к поколению в течение веков обыденно-практическими знаниями, добытыми в житейском опыте и трудовой деятельности, стали возникать первые философские представления о природе (натурфилософия), носившие характер очень общих и абстрактных умозрительных теорий. Зачатки научного знания формировались внутри натурфилософии как ее элементы. С накоплением сведений, приемов и методов, используемых для решения математических, астрономических, медицинских и других проблем, в философии образуются соответствующие разделы, которые затем постепенно обособляются в зарождающиеся отдельные науки: математику, астрономию, медицину и т. д.

Однако возникавшие в рассматриваемый период научные дисциплины продолжали на всем его протяжении трактоваться как части философского знания. Таким образом, науки как особой, отдельной от философии сферы деятельности еще не существовало: она развивалась в основном в рамках философии, параллельно с другим источником научных знаний — жизненной практикой и ремесленным искусством — и в очень слабой связи с ним. Это своего рода «эмбриональный» период развития науки, предшествующий ее рождению в качестве особой формы культуры.

### 2) XVI-XVII вв. — эпоха *научной революции*.

Она начинается с исследований Коперника и Галилея и увенчивается фундаментальными физико-математическими трудами Ньютона и Лейбница. Символично выглядит то, что на следующий год после смерти Галилея (8 января 1642 г.) рождается Ньютон (4 января 1643 г.). Время жизни этих великих творцов науки — это романтический период новаторских открытий и острой борьбы создателей новых научных идей со схоластикой и догматизмом религиозного мировоззрения.

♦ «Здесь важно подчеркнуть один первостепенный факт: величайшее чудо человеческого ума — физическая наука — берет

616

свое начало в технике. Юный Галилей не посещает университет, он днюет и ночует на венецианских верфях, среди подъемных кранов и кабестанов. Так складывается его ум, — пишет Х. Ортега-и-Гассет. — Все творцы новой науки сознавали ее единичность с техникой. И это в равной мере относится к Бэкону и Галилею, к Гильберту и Декарту, к Гюйгенсу, Гуку, а также к Ньютону». <sup>384</sup> ♦

В этот период были заложены основы современного естествознания. Отдельные, разрозненные факты, добытые ремесленниками, врачами-практиками, алхимиками, начинают систематически анализироваться и обобщаться. Образуются новые нормы и идеалы построения научного знания, связанные с математической формулировкой законов природы, экспериментальной проверкой теорий, критическим отношением к религиозным и натурфилософским догмам, не имеющим опытного обоснования.

Наука обретает собственную методологию и все активнее начинает направляться на решение вопросов, связанных с нуждами практической деятельности.

Но чем больше наука проникается новой методологией и духом практицизма, тем дальше она уплывает от берегов философии, своей исторической родины. К концу рассматриваемого периода она уже начинает рассматриваться как система знаний, которую можно развивать независимо от философских, религиозных, теологических догматов. В результате наука оформляется как особая, самостоятельная область деятельности. Появляются ученые-профессионалы, развивается система университетского образования, в которой происходит их подготовка. Возникает научное сообщество со свойственными ему специфическими формами и правилами деятельности, общения, обмена информацией.

♦ В XVII в. создаются первые научные академии <sup>385</sup> : Лондонское Королевское общество  
Кармин А. С. =Культурология. Издательство «Лань», 2003. — 928 с. ISBN 5-8114-0471-9

(1660), Парижская Академия наук (1666). Несколько позже основаны научные академии в Берлине (1700), Санкт-Петербурге (1724), Стокгольме (1739) и других европейских столицах. В самой большой из этих академий — Лондонском Королевском обществе — насчитывалось при ее открытии 55 членов. Парижская Академия начала работать в составе 21 чел. В штате членов Санкт-Петербургской Академии по проекту Петра I намечалось поначалу иметь 11 персон. Но в европейских странах к началу XVIII в., видимо, было уже несколько тысяч ученых, поскольку тиражи научных журналов (а их в это время издается уже несколько десятков) доходили до тысячи экземпляров.

Заслуживает внимания то, как понимались основателями академий задачи науки. В уставе Лондонского Королевского общества указывалось: «Целью общества является совершенствование знаний об естественных предметах и всех полезных искусствах с помощью экспериментов, не вмешиваясь в богословие, метафизику, мораль, политику, грамматику, риторику, логику». На гербе Королевского общества был девиз: «Nullum in verba» («Ничего в словах»). Петр мечтал, чтобы Академия стала «социететом наук и художеств» и предполагал, что в ней со временем будут созданы следующие отделения: живописное, скульптурное, граверное, слесарное, столярное, плотничье, архитектурное, часовое, инструментов оптических, математических, лекарских, «фонтаноф и протчего, что до гидроики надлежит» и др. Таким образом, в представлениях того времени наука связывалась с искусствами и ремеслами и отмежевывалась от рассмотрения метафизических (философских), логико-схоластических и богословских проблем. ♦

### 3) XVIII-XIX вв.

Науку этого периода называют *классической*. В этот период образуется множество отдельных научных дисциплин, в которых на-

<sup>384</sup> *Ортега-и-Гассет Х* Размышления о технике // Вопросы философии. 1993. № 10. С. 66, 67.

<sup>385</sup> Идея создания национальных академий и научных обществ как организационных форм научной деятельности в стране была выдвинута Ф. Бэконом, который в утопической повести «Новая Атлантида», сочиненной им в 1623-1624 гг., описал «Дом Соломона» — «благороднейшее, по нашему мнению, учреждение на земле, служащее стране путеводным светочем» и посвященное «изучению творений Господних» (*Бэкон Ф.* Соч. Т. 2. М., 1972. С. 499).

617

капливается и систематизируется огромный фактический материал. Создаются фундаментальные теории в математике, физике, химии, геологии, биологии, психологии и других науках. Возникают и начинают играть все более заметную роль в материальном производстве технические науки. Возрастает социальная роль науки, развитие ее рассматривается мыслителями того времени как важное условие общественного прогресса.

♦ Если в середине XVIII в. в мире было вряд ли более 10 тыс. человек, занимающихся наукой, то к концу XIX в. число ученых достигает 100 тыс. В XVI в. более половины «ученых людей» были клириками, получившими церковное образование. В XIX в. же наука становится самостоятельной отраслью общественного труда, которым занимаются «светские» ученые-профессионалы, окончившие специальные факультеты университетов и институтов. Большинство из них живет на жалованье, получаемое от государства (а также от негосударственных организаций) за научную и преподавательскую деятельность. В 1850 г. в мире издается уже около 1000 научных журналов, а в 1950 г. — более 10000. В 1825 г. немецкий химик Ю. Либих основал научную лабораторию, которая стала приносить ему значительный доход.<sup>386</sup> Но это было тогда еще необычным исключением. К концу XIX в. такие лаборатории уже не редкость. Наука все больше начинает привлекать внимание бизнесменов, предпринимателей, которые стали финансировать работы ученых, имеющие промышленное значение. ♦

### 4) XX в. — новая эпоха в развитии науки.

Науку XX в. называют *постклассической*, потому что на пороге этого века она пережила революцию, в результате которой стала существенно отличаться от классической науки предшествующего периода. Революционные открытия на рубеже XIX-XX вв. потрясают основы целого ряда наук. В математике подвергаются критическому анализу теория множеств и логические основания математического мышления, возникает

<sup>386</sup> *Философия и методология науки / Под ред. В. И. Купцова. М., 1996. С. 60.*

ряд новых дисциплин. В физике создаются теория относительности и квантовая механика — фундаментальные теории, заставившие пересмотреть философские основания классической физики. В биологии развивается генетика. Появляются новые фундаментальные теории в медицине, психологии и других науках о человеке. Крупнейшие изменения претерпевает весь облик научного знания, методология науки, содержание и формы научной деятельности, ее нормы и идеалы.

Вторая половина XX в. приводит науку к новым революционным преобразованиям, которые в литературе часто характеризуются как научно-техническая революция. Эти преобразования связаны с тем, что после Второй мировой войны в экономически развитых странах достижения науки в неслыханных прежде масштабах внедряются в практику — в промышленность, сельское хозяйство, здравоохранение, быт. Особенно большие сдвиги наука вызывает в энергетике (атомные электростанции), на транспорте (автомобилестроение, авиация), в электронике (телевидение, телефония, компьютеры). Развитие науки стало главнейшим условием создания новейшей военной техники, и развернувшаяся в обстановке послевоенной конфронтации «двух лагерей» гонка вооружений заставила крупнейшие государства тратить на научно-технические исследования громадные средства.

Дистанция между научными открытиями и их практическим применением сократилась до минимума. В прошлые времена на то, чтобы найти способы практического использования достижений науки, уходило 50-100 лет. Теперь же это часто делается за 2—3 года или даже еще быстрее, ибо научные новшества немедленно поступают на «конвейер» технологической разработки путей их внедрения в жизнь. Неудивительно, что и государство, и частные фирмы идут на большие расходы для поддержки перспективных направлений

618

развития науки. В результате наука второй половины XX в. бурно разрастается и превращается в одну из важнейших отраслей общественного труда. Наступает эра «большой науки». В работу огромного множества научных учреждений вовлекается масса людей. Профессия ученого перестает быть редкой. Научная деятельность в наше время — это, как правило, уже не занятие одиночек-мыслителей, на свой страх и риск берущихся за решение интересующих их проблем, а дело крупных коллективов, работающих по заказу, по плановому заданию, обязанных выполнить его в определенный срок и отчитаться за свою работу. Научный труд ныне — это вид индустриального труда. Не случайно занятых наукой людей ныне вошло в моду называть «научными работниками».

♦ В мире к концу нашего столетия имеется не менее десятка миллионов ученых, а к тому же еще примерно столько же, если не больше, заняты обслуживающим науку трудом (лаборанты, техники, работники издательств и т. д.). Из общего числа ученых, живших на земле от древности до конца XX в., 9/10 являются нашими современниками. В развитых странах численность научных работников доходит до 10% трудоспособного населения, на обеспечение науки тратится более 5% национального дохода. ♦

### 3.5. ДИФФЕРЕНЦИАЦИЯ И ИНТЕГРАЦИЯ НАУК

В ходе своего развития наука не просто наращивает объем накопленного ею знания, но качественно изменяет его содержание, совершенствует способы его получения и обоснования, перестраивает систему его организации. В составе ее появляются новые научные дисциплины. Формирование их происходит различными путями: • В одних случаях науки возникают на основе выделения различных сторон или элементов какого-то сложного объекта. Так, в биологии изучением живого организма с разных сторон занимаются анатомия (строение организма), физиология (его функционирование), эмбриология (зародышевое состояние), цитология (строение клеток).

• В других случаях науки строятся путем собирания и объединения знаний по какой-то проблеме или о каком-то одном классе объектов. Таковы биологические науки типа орнитологии (о птицах), ихтиологии (о рыбах), энтомологии (о насекомых).<sup>387</sup>

• В новую науку могут оформиться результаты познания новых объектов, ранее неизвестных людям (или известных, но не подвергавшихся научному исследованию). В XVIII в. изучение останков доисторических животных дало начало палеонтологии. В XX в. новой предметной областью физических исследований стал ранее неведомый людям микромир, что привело к созданию атомной физики, квантовой механики, ядерной химии и других наук.

• Оформление какой-либо области знаний в отдельную науку часто вызывается возникшей в обществе потребностью в решении какой-то задачи. Так, в 1970-х гг. появляются научные труды по рекреационной географии (науки о географических аспектах организации отдыха и туризма).

• Основой для возникновения новой науки может также стать какой-то метод или система методов, с помощью которых изучаются самые разные объекты (например, спектральный анализ, синергетика).

- Перенос методов и исследовательских программ из одних наук в другие нередко ведет к образованию на стыке между ними новых наук (физическая химия, биофизика, геоботаника и т. п.).

- Наконец, новые науки образуются также путем синтеза и обобщения с новой точки зрения материала раз-

<sup>387</sup> См.: Сычева Л. С. Современные процессы формирования наук. Опыт эмпирического исследования. Новосибирск, 1984.

619

личных, иногда даже мало связанных между собою наук. Так возникла кибернетика.

Нетрудно заметить, что с образованием новых научных дисциплин происходит, с одной стороны, дифференциация наук, разделение их на все более специализированные ветви, каждая из которых углубляется в изучение своего круга явлений. Это дало повод Бернарду Шоу пошутить: специалисты — это люди, которые знают все больше во все более узкой области; законченные специалисты знают все ни о чем. С другой стороны, дифференциации сопутствует противоположный процесс — интеграция наук. Частные научные дисциплины различным образом сочетаются, образуя целостные комплексы знаний. Благодаря возникновению «стыковых» научных дисциплин, созданию мощных научных методов с широкой областью применимости, переносу методов из одних наук в другие, созданию синтетических, обобщающих научных концепций обнаруживается единство самых отдаленных отраслей научного познания.

Взаимодействие процессов дифференциации и интеграции приводит к тому, что система научного знания приобретает очень сложную структуру.

### 3.6. ТИПЫ НАУК

Вошло в традицию разделять науки на *естественные*, изучающие природу, и *общественные (социальные)*, изучающие общество. Это представляется очевидным и вполне понятным: различие между естественными и общественными науками определяется тем, что они относятся к разным предметным областям. Однако на самом деле не все так просто, как может показаться на первый взгляд.

Во-первых, четко и однозначно провести грань между естественными и общественными науками невозможно. Есть немало наук, занимающих пограничное, промежуточное положение между естественными и общественными, частично примыкая к первым, а частично — ко вторым. Например, география включает в себя изучение и природы (физическая география), и общества (экономическая география). На стыке естественных и общественных наук находится экология, изучающая взаимодействие природы и общества. Во-вторых, естественные и общественные науки не охватывают всего множества наук. Существуют науки, которые не являются ни естественными, ни общественными. Сюда относится комплекс технических наук, а также логика и математика.

Пытаться создавать полную и строгую классификацию наук — неблагоприятная задача. Система научного знания устроена настолько сложно, границы между науками являются настолько подвижными и относительными, что любая классификация может быть лишь более или менее условной.<sup>388</sup> Не ставя целью строить какую-либо классификацию, выделим четыре важнейших типа наук — естественные, общественные, технические, математические — и рассмотрим особенности методологии познания в каждом из этих типов.

#### ЕСТЕСТВЕННЫЕ НАУКИ

Предметная область естественных наук — природа. Наиболее общей из них является физика. Ее законы используются как основа для всех других наук, изучающих какие-то виды природных образований, — химии, биологии, геологии, метеорологии, астрономии и т. д. Физика после научной революции XVI-XVII вв. стала и остается донине для всех естественных

<sup>388</sup> В библиотечном деле для целей систематизации литературы используется определенная классификационная схема описания всей совокупности наук. Подобная схема применяется и при присуждении ученых степеней. Однако и библиографы, и ученые знают, насколько трудно бывает «подогнать» научные работы под ту или иную рубрику в классификационной схеме.

620

наук образцом того, как должно строиться научное знание. По этому образцу оно и строится во всех достаточно развитых отраслях естествознания.

В естественнонаучном познании различаются два рода исследований и, соответственно, два вида или уровня знаний — эмпирическое и теоретическое.

*Эмпирическое* знание добывается в опыте, в непосредственном или опосредованном (через



приборы) контакте исследователя с существующими вне его сознания объектами. Оно возникает в процессе изучения реального объекта (в приведенных в § 3.1 примерах — франклиновского чайника, К-мезона, оставившего след на фотографии), но истолковывается как знание об абстрактном объекте (металлическом теле, К-мезоне вообще). Это придает эмпирическому знанию общий характер и позволяет распространить его на все реальные объекты, являющиеся «частными случаями» данного абстрактного объекта. Таким образом, познание на эмпирическом уровне идет от конкретного реального объекта к абстрактному и затем от него снова к реальным, т. е. по схеме

$R_1 \rightarrow A \rightarrow R_1$ ,

где  $R_1$  — исходный реальный объект,  $A$  — абстрактный объект.  $R_1$  — реальные объекты, являющиеся другими «частными случаями» объекта  $A$ .

Основными методами эмпирического исследования являются *наблюдение* и *эксперимент*. С их помощью добываются научные *факты*.

Содержание научного факта, как правило, не сводится просто к фиксации данных наблюдения или эксперимента. Факты науки представляют собой знание, основанное на логическом осмыслении этих данных и их интерпретации в свете каких-то теоретических предпосылок. Всякий научный эксперимент исходит из предварительных теоретических предположений, и понять его результаты, не зная их, невозможно. Поэтому эмпирические факты не являются абсолютно независи-

мыми от имеющихся в науке теорий (они «теоретически нагружены»).

♦ Например, даже в простейших учебных опытах данные чувственного восприятия («стрелка вольтметра сдвинулась на два деления вправо») интерпретируется в соответствии с теоретическими представлениями о смысле показаний прибора («напряжение тока возросло на два вольта»). ♦

Накапливая факты и подвергая их систематизации, классификации, обобщению, ученые находят зависимости между ними — *эмпирические законы*. или *закономерности* (их называют также *феноменологическими*).

♦ Так, изучая температурное расширение тел, исследователь может каждый отдельный факт (величину объема тела при определенной температуре) изобразить на графике «экспериментальной точкой» и затем, соединив эти точки линией, найти зависимость между температурой  $t^\circ$  и объемом тела  $V$ . Полученная зависимость представляет собой эмпирический закон теплового расширения:

$V = V_0(1 + \alpha t^\circ)$ ,

где  $V_0$  — объем тела при  $t^\circ = 0$ , а  $\alpha$  — эмпирически найденный коэффициент, ♦

Объяснение, найденных эмпирически фактов и закономерностей требует перехода на более высокий, теоретический уровень научного познания.

*Теоретическое* знание, в отличие эмпирического, строится умственным путем, при отсутствии контакта с изучаемыми объектами действительности. Теоретик работает не с самими объектами, а с их мысленными образами. Специфическим признаком теоретического познания является создание идеализированных объектов и моделей, раскрывающих сущность эмпирически наблюдаемых явлений. На теоретическом уровне познание движется по схеме:

$A_1 \rightarrow I \rightarrow A_1$ ,

где  $A_1$  — абстрактный объект, служащий предметом эмпирического описания,  $I$  — идеализированный объект (теоретическая модель), выражающий существенные характеристики объекта  $A_1$ , и  $A_1$  — другие абстрактные объекты, сущность которых объясняется на

621

основе знаний об идеализированном объекте  $I$ .

Теоретическое исследование, направленное на объяснение эмпирических фактов и закономерностей, может развиваться двояким путем.<sup>389</sup> Первый путь — *нефундаментальное теоретическое исследование*. Оно состоит в том, что объяснение эмпирических фактов и закономерностей ищется в уже имеющихся в науке теориях. Это может потребовать дальнейшего развития теорий, включения в них новых идей, расширения их предметной области. Но когда на указанном пути не удастся добиться успеха, то приходится вступать на второй путь — путь *фундаментального теоретического исследования*. Оно связано с разработкой принципиально новой научной теории.

Принципиально новое теоретическое знание не может быть получено ни посредством индуктивного обобщения эмпирических фактов, ни посредством дедуктивного вывода из старого

теоретического знания. По словам Эйнштейна, исходные идеи, понятия, принципы новой теории являются продуктами «изобретения», «догадки». Они рождаются как «свободные творения разума». «На опыте можно проверить теорию, но нет пути от опыта к теории»; к основным законам новой теории «ведет не логический путь, а только основанная на проникновении в суть опыта интуиция».<sup>390</sup>

Первые шаги к новой теории связаны с поиском мысленных моделей изучаемых явлений. Этот поиск идет умозрительно, на основе свободной игры воображения. Ученый придумывает, изобретает различные варианты таких моделей и выбирает из них те, которые кажутся ему наиболее подходящими для объяснения эмпирических дан-

<sup>389</sup> Бранский В. П. *Философские основания проблемы синтеза релятивистских и квантовых принципов*. Л., 1973 (Гл. II, § 1)

<sup>390</sup> Эйнштейн А. *Собрание научных трудов*. Т. 4. М., 1967. С. 183, 291, 40.

ных. Важную роль здесь играют разнообразные мысленные эксперименты, в которых рассматривается «поведение» моделей в различных условиях и на этой основе формулируются понятия и принципы, отражающие их свойства. Из таких понятий и принципов далее образуются исходные положения теории.

♦ Одним из первых, кто использовал метод мысленного эксперимента, был Галилей. Представив в воображении идеальный шар, катящийся по идеально гладкой плоскости, он пришел к выводу, что если плоскость строго горизонтальна, то не существует никакой силы, которая заставила бы шар прекратить движение. Этот вывод был позже сформулирован Ньютоном как принцип инерции — одно из фундаментальных положений механики. Эйнштейн при построении общей теории относительности прибегал к мысленным экспериментам, в которых рассматривал кабину лифта, расположенного в космическом пространстве. Наблюдатель, находящийся в лифте, не сможет определить, что является причиной давления тел на пол: сила тяжести или ускорение движения кабины «вверх». Это позволило Эйнштейну сформулировать принцип эквивалентности гравитационной и инертной массы. ♦

Найденные умозрительно понятия и принципы образуют фундамент новой теории. Но чтобы на этом фундаменте возвести здание теории, необходимо вернуться из умозрительного мира, где царит игра воображения и полет фантазии, в мир «железной логики» и «упрямых фактов», которыми проверяются и обосновываются результаты воображения, интуиции, мысленных экспериментов. Из основных понятий и принципов теории должны быть логически выведены всевозможные следствия и развернута система понятий, суждений и умозаключений. С их помощью конструируются и затем применяются в процессе познания действительности теоретические модели явлений. Эта система и образует содержание теории. Формулируемые в ней утверждения и законы должны объяснять известные факты и предсказывать новые. На основе сопоставления теоретических объяснений и предсказаний

622

с опытом происходит дальнейшее развитие теории, уточнение и изменение ее содержания (или, в случае несоответствия ее утверждений данным опыта, отказ от нее).

♦ Следует иметь в виду, что теория отражает действительность опосредованно: мысленные модели выступают как промежуточное звено между ними. Поскольку модели соответствуют реальности, постольку и теория отражает реальность. Но модель всегда основывается на упрощении, схематизации, идеализации реальности, поэтому и теория всегда отражает реальность лишь в упрощенном, схематизированном и идеализированном виде. ♦

В естествознании обычно используется *гипотетико-дедуктивный метод* построения теории. Он состоит в том, что исходные теоретические положения формулируются как гипотезы. В ходе разработки теории к ним могут добавляться новые гипотезы и новые понятия, их дополняющие и уточняющие. В результате в теории образуется иерархическая система гипотез различного уровня общности. Из них дедуктивным путем извлекаются выводы, которые подлежат проверке опытом. Чем больше опыт подтверждает эти выводы, тем более достоверными считаются лежащие в их основе гипотезы и, следовательно, вся теория в целом.

Гипотезы и теории должны удовлетворять ряду регулятивных методологических требований, соблюдение которых хотя и не обеспечивает их истинность, но, по крайней мере, дает им право на существование в науке.

Важнейшими требованиями такого рода являются:

**1. Логическая непротиворечивость.**

**2. Принципиальная проверяемость.**

♦ Из гипотезы (теории) должны вытекать следствия, доступные опытной проверке. В

противном случае она является принципиально непроверяемой, т. е. ее нельзя ни подтвердить («верифицировать»), ни опровергнуть («фальсифицировать»). С неверифицируемыми и нефальсифицируемыми гипотезами науки просто нечего делать. ♦

### 3. Фальсифицируемость, т. е. принципиальная возможность опровержения.

♦ На важность этого методологического требования впервые обратил внимание в 1930-х гг. К. Поппер. Если любые опытные данные способны только подтверждать гипотезу и не может быть вообще никаких способов ее опровергнуть, то она неинформативна (гипотезы, подобные неопровержимому прогнозу: «Либо дождик, либо снег, либо будет, либо нет», никакой информации не несут). ♦

### 4. Предсказательная сила.

♦ Гипотеза (теория) должна не только объяснять факты, для объяснения которых она создана, но и предсказывать новые. Чем больше неизвестных явлений предсказывает гипотеза и чем менее вероятными представляются ее предсказания, тем выше ее предсказательная сила и тем больший прирост знания она способна дать. Гипотезы, специально придумываемые для объяснения какого-то явления и не имеющие никаких иных следствий, называются гипотезами *ad hoc* (лат. «к этому»). Такие гипотезы не допускают независимой от данного явления проверки и не приносят никакого достоверного знания. ♦

### 5. Максимальная простота.

♦ Под простотой гипотезы или теории здесь понимается, прежде всего, ее способность «исходя из сравнительно немногих оснований и не прибегая к произвольным допущениям *ad hoc* объяснить наивозможно широкий круг явлений». <sup>391</sup> С простотой связаны логическое совершенство, красота, изящество теории. Оценка гипотез и теорий по этому критерию имеет сравнительный характер: из нескольких равных по прочим критериям гипотез (теорий) предпочтительной является более простая. ♦

### 6. Преемственность.

♦ Новые идеи, гипотезы, теории должны вырастать из предшествующего научного знания, быть его дальнейшим развитием и продолжением. Новизна их всегда относительна: старое знание в них не отбрасывается, а используется для построения нового. Из новых идей, конкурирующих друг с другом, предпочтительнее (при прочих равных условиях) та, которая «наименее агрессивна» по отношению к предшествующему знанию, т. е. в наибольшей степени сохраняет его. Это находит выражение в принципе перманентности в математике (Ганкель) и принципе соответствия

<sup>391</sup> Баженов Л. Б. Стрoение и функции естественнонаучной теории. М., 1978. С. 128.

623

в физике (Бор); согласно им новая теория, расширяющая наши знания, должна включать в себя старую как свой частный или предельный случай. Именно так соотносятся евклидова и неевклидова геометрия, геометрическая и волновая оптика, классическая и квантовая механика и т. д. ♦

## ОБЩЕСТВЕННЫЕ НАУКИ

Предметная область общественных наук — человеческое общество. Познание общества и человека издавна считалось прерогативой философии. Процесс выделения общественных наук из философии начинается лишь в Новое время, но и до сих пор его нельзя считать завершенным. Ученые-обществоведы, исходя из различных философских позиций, строят совершенно разные теоретические описания общественной жизни. Поэтому неудивительно, что в большинстве общественных наук нет общепризнанных парадигм и концепций.

Не сложился дoныне и общепринятый взгляд на соотношение между науками об обществе и науками о человеке («человековедением»). Одни считают, что науки, изучающие человека, составляют часть комплекса общественных наук, поскольку человек живет в обществе и его природа не может быть понята вне учета этого обстоятельства. Другие полагают, что, наоборот, наука об обществе составляет часть комплекса наук о человеке, поскольку общество есть продукт взаимодействия людей. Если при этом науки о человеке называют гуманитарными, то получается, что общественные науки — это часть гуманитарных наук.

Оставив в стороне подобные дискуссии, я буду называть гуманитарными науки о духовном мире человека, о человеческой культуре. <sup>392</sup>

<sup>392</sup> Это приблизительно соответствует тому, что в английском языке называют «the Humanities». В Оксфордском словаре современного английского языка этому термину дается такое определение: отрасль знаний, касающихся искусства, литературы, истории, философии.

Что же касается «человековедения», то оно включает:

- естественные науки, изучающие человека как биологический организм (биология человека, анатомия, физиология, медицинские науки);

- общественные науки (история, социология, экономические науки, а также гуманитарные науки — языковедение, филология, искусствоведение, этика, педагогика, культурология как комплексная наука обо всех формах культуры);
- науки, возникающие на стыке естественных и общественных наук (экология, демография, социальная медицина, антропология, психология);
- философию;
- философские дисциплины, «полутделившиеся» от философии и ставшие теоретической основой обществоведения (философия истории, социальная философия, философия культуры, философия образования, философия техники);
- вненаучные формы познания (через жизненный опыт, общение, искусство, миф).

Из этого перечня видно, что «человековедение» нельзя понимать ни как науку, ни как комплекс наук, поскольку оно складывается не только из научных, но и из вненаучных знаний.

Методологические особенности общественных наук обусловлены спецификой их предмета. В отличие от природы, где господствуют стихийные силы, лишённые разума и свободной воли, общественная жизнь складывается из действий людей, которые способны разумно планировать свою деятельность и по собственной воле определять ее цели и средства. Природа, по выражению Эйнштейна, «не коварна»: в ней нет места «задним мыслям», она повинуетя «принципу единообразия», согласно которому одна и та же причина в одних и тех же условиях порождает одни и те же следствия. Люди же обладают свободой выбора и могут в одних и тех же обстоятельствах вести

624

себя по-разному. Социальная реальность определяется не только объективными факторами, но и мыслями людей, их субъективными представлениями о ней.

Поэтому в общественных науках познание социальной реальности предполагает изучение *не только фактов, но и мыслей людей об этих фактах*. Более того: мысли людей о фактах здесь тоже являются фактами социальной реальности. Но это такие факты, с которыми естественные науки не имеют дела.

Иначе, чем в естествознании, приходится ставить в общественных науках и проблему *теоретического объяснения* фактов. Естественнаучные теории объясняют явления объективными законами, в силу которых в данных условиях эти явления возникают. Но для объяснения социальных явлений этого недостаточно. Здесь исследователю приходится рассматривать события человеческой истории как действия определенных лиц и выяснять, какими замыслами они руководствовались в своих действиях. Объяснение событий строится как бы в два этажа: на одном они объясняются объективными обстоятельствами, которые закономерно обуславливают возможность (или необходимость) их осуществления, а на другом — субъективными мотивами и замыслами тех, кто их совершает. Субъективные мотивы и замыслы — это тоже влияющие на ход событий обстоятельства, и притом очень значимые. Но с обстоятельствами такого рода естествознание не сталкивается.

Отсюда вытекает принципиальная особенность законов, устанавливаемых в общественно-научных теориях: эти законы *не могут однозначно определить ход исторических событий*. Ибо если намерения, мысли и представления людей входят в состав обстоятельств, обуславливающих действие законов, то от воли людей — по крайней мере частично — зависит, каковы будут эти обстоятельства. Следовательно, люди могут, изменяя их, влиять на действие закона и результаты, к которым он приводит, или даже создавать такие условия, при которых он вообще лишается силы. На этом основании видный философ нашего времени К. Поппер и многие другие полагают, что в истории нет никаких законов. Мне представляется, что это слишком сильное утверждение. По-видимому, более правы те, кто считает, что законы общественной жизни не имеют той однозначности, необходимости, неотвратимости, которая присуща законам природы. Они являются *законами-тенденциями*, которые лишь очерчивают «веер» возможных вариантов хода событий, но не определяют, какой из возможных вариантов осуществится на самом деле. Этим объясняется трудность предсказаний в области общественной жизни. Прогнозы будущего здесь могут иметь лишь вероятностный и притом «вилочный», поливариантный характер.

Зависимость социальных явлений от субъективных представлений, замыслов и действий людей делает значимой роль отдельных личностей в развитии общества. Уникальность и неповторимость личности кладет печать и на ее дела. Это приводит к еще одному важному отличию общественных наук от естественных: они предполагают *индивидуализированное* постижение конкретных явлений в их неповторимом своеобразии.

Ученый-естествоиспытатель, имея дело с реальным единичным объектом, как правило, не



интересуется его индивидуальными особенностями: как уже говорилось выше (§ 3.1), с помощью обобщающей интерпретации в данном объекте выделяется лишь то, что дает общее знание о целом классе подобных объектов. Но в общественных науках конкретные явления социальной действительности — не просто материал для обобщений. Каждое из них достойно внимания не только

625

потому, что несет в себе что-то общее, но и само по себе.

Для естествоиспытателя было бы абсурдом требование, чтобы последующие исследователи вновь имели бы дело именно с теми же самыми экземплярами атомов или вирусов, которыми оперировал предыдущий исследователь. Но для историка или искусствоведа очень важно иметь доступ именно к тем самым единичным предметам, которые наблюдал его предшественник (археологическим находкам, произведениям искусства, историческим документом и пр.), — именно к подлинникам, а не копиям. Без этого он не может ни оценить суждения предшественников, ни добавить к ним что-то новое. Поэтому всякая потеря в архивах или музейных фондах — это невозполнимая утрата. Отдельные социальные события, происшествия, изобретения, войны, судьбы какого-либо народа нужно постичь в их своеобразии и уникальности, а не просто в общих чертах. Развитие знания здесь часто идет не по линии построения общих выводов, а путем включения данного явления в более широкий социально-исторический контекст и установления связей его с другими явлениями.

Не случайно во всех общественных науках первостепенное значение приобретает *исторический подход*. Чтобы понять единичные социальные явления, необходимо обращаться к его историческим корням. Вне своей истории они загадочны и непостижимы. Поэтому при изучении настоящего в обществоведении постоянно совершаются экскурсы в прошлое. В семействе общественных наук история — это мать, все остальные науки — ее дети.

Далеко не всегда детальное исследование отдельного конкретного социального явления позволяет установить общие законы. Более того, оно может увести ученого в сторону от построения общей теории подобных явлений. Но ценность такого исследования состоит уже в том, что оно «дает поучи-

тельный пример: так можно или так бывает».<sup>393</sup> История немислима без «историй», т. е. рассказов, повествований о событиях. Педагогика не может развиваться без тщательного анализа конкретных примеров педагогического мастерства. Для всех общественных наук характерна, так сказать, *«несвертываемость»* первичного описательного материала: любое сокращение его сопряжено с риском потерять какую-то важную информацию. В естественных науках это не так. Там краткие теоретические выводы способны полностью заменить длинные описания конкретных наблюдений и экспериментов.

Важной специфической чертой общественных наук является то, что они (как и «человековедение» вообще) тесно взаимодействуют с ненаучными формами познания и испытывают на себе их влияние.

Под ненаучным познанием понимается познавательная деятельность, протекающая вне сферы науки — в практической жизни, искусстве, игре. Познавательные процессы тут «вплетаются» в другие виды человеческой деятельности, сопутствуют им. Таким вненаучным путем у людей образуется множество знаний как об обществе, так и о природе. Но познание природы, которое в древности было «вплетено» в трудовую практику людей, в их повседневную жизнь, затем в процессе своего развития вышло далеко за рамки того круга явлений, с которыми человек сталкивается непосредственно в повседневной жизни. Современное естествознание сделало предметом исследования элементарные частицы и строение хромосом, радиоволны и движение недоступных глазу звезд, — разнообразные объекты микро- и мега-мира, которые можно наблюдать только с помощью хитроумных приборов. А социальное познание было и остается «у себя дома» — в кругу вопросов, касающихся человека. Люди не только

<sup>393</sup> Кон И. С. В поисках себя. М., 1984. С. 176.

626

познают социальную реальность — они живут в ней. И знание о ней рождается у человека в его повседневном жизненном опыте. Общественные проблемы он чувствует «кожей» и ставит их сплошь и рядом задолго до того, как ими займется наука.

Ученый-обществовед, ведя научную работу, не перестает быть живым человеком, членом общества с представлениями, убеждениями, установками, сложившимися у него вненаучным путем — в его детских играх, в процессе усвоения семейных традиций, в житейском опыте, в общении с другими людьми и т. д. Все это так или иначе сказывается на его понимании

общественных явлений, а следовательно — и на содержании его научных исследований. Наиболее существенным образом вмешательство внеучных факторов в содержание общественных наук проявляется в том, что они решают одну дополнительную задачу, которой нет у естественных наук. Если последние устанавливают, описывают и объясняют факты, то первые, кроме того, еще и *оценивают* их. Речь идет здесь не об оценке их истинности или научной значимости — такая оценка необходима в естествознании не меньше, чем в обществоведении. Имеется в виду оценка социальных фактов в свете некоторой ценностной парадигмы (гл. 2, § 2), т. е., прежде всего, их ценностно-идеологическая оценка — с точки зрения того, насколько они согласуются с определенными социальными идеалами.

Давать идеологические оценки явлениям природы бессмысленно. Вещи и процессы природы сами по себе не добры и не злы; они не выбирают способа своего поведения, и у них нет никаких — ни добрых, ни злых — умыслов. Иное дело — люди. В пространстве культуры существуют различные ценностные парадигмы, и люди, а в том числе и исследователи-обществоведы, могут придерживаться разных ценностных ориентации. Поэтому неудивительно, что общественные науки явля-

ются ареной идеологической борьбы. Борьба эта может вспыхнуть даже вокруг фактов, казалось бы, совсем малозначимых, если в разных идеологических системах их оценки расходятся.

Социальное знание — это не только «знание», но и «мнение»; оно не сводится к бесстрастной регистрации истины. В нем выражается ценностное отношение исследователя к предмету. Идеологические установки могут довести обществоведа до искажения — ненамеренного или намеренного — действительной картины социальной действительности. Известен горький опыт развития общественных наук в советское время, когда господствующая идеологическая установка требовала от обществоведов замалчивания недостатков и осуждала как «злостное очернительство» критику состояния дел в стране. Но это не значит, что в общественных науках, как думают некоторые, вообще отсутствует беспристрастность и объективность. Чем больше *культурный кругозор* исследователя, чем меньше у него зависимости от узкокласовой, национальной, религиозной системы идеологических ценностей, тем он более объективен. И тем более он становится «пристрастным» лишь к одному «закону» — высшим общечеловеческим ценностям, с точки зрения которых он и оценивает социальные явления.

Вхождение внеучного знания в общественные науки проявляется еще в одном плане. Дело в том, что в познании общества и человека сосуществуют два принципиально различных подхода, которые можно назвать «объектным» и «субъектным».

*«Объектный» подход* представляет собою применение к изучению «мира человека» *общих методологических принципов науки*, на которых строится естественнонаучное знание. Люди и социальные группы (их жизнь, процессы и продукты их деятельности) при этом рассматриваются как объекты исследования. Они, подобно природным

627

объектам, ставятся под контроль исследователя. Чтобы добыть информацию о них, он проводит с ними различные операции, экспериментально-наблюдательные процедуры (помещает в специальные условия, подвергает воздействиям и испытаниям, измеряет изменяющиеся при этом параметры и пр.). Объект исследования не имеет «права голоса» — ни решающего, ни совещательного. Все вопросы, касающиеся его, исследователь решает сам. Объект лишь реагирует на воздействия исследователя и тем самым выдает ему информацию о себе.

*«Субъектный» подход* радикально отличается от «объектного». Он предполагает, что человек должен рассматриваться исследователем не как «отстраненный» от него объект, «природная вещь», а как равноправный партнер по контакту, *субъект общения*. Исследование в таком случае становится *диалогом* двух суверенных субъектов.

- ♦ «Любой объект знания (в том числе и человек) может быть воспринят и познан как вещь. Но субъект как таковой не может восприниматься и изучаться как вещь, ибо как субъект он не может, оставаясь субъектом, стать безгласным, следовательно, познание его может быть только диалогическим». <sup>394</sup> ♦

Задача исследователя здесь состоит в том, чтобы с помощью диалога *понять* другого субъекта. Но понимание другого субъекта вряд ли возможно без умения встать в его положение, отнестись к нему как самому себе. «Счастье — это когда тебя понимают», — говорит один из героев кинофильма «Доживем до понедельника». Не «знают», а именно *«понимают»*. Понимание в этом смысле есть не просто знание, а еще и сопереживание, сочувствие, соучастие. Понимающий как бы «вбирает» духовный мир другого в свой духовный мир. Правда, человек не может просто воспроизвести чужое «Я» в своем «Я», ибо невозможно быть

<sup>394</sup> Бахтин М. М. Эстетика словесного творчества. М., 1979. С. 363.

сразу и самим собой, и другим. Но зато он может, сопоставляя духовный мир другого с собственным, по-своему интерпретировать то, что постигает в другой личности. Поэтому у него возникает, по выражению Бахтина, «избыток видения», дающий такое знание о другой личности, которое она сама о себе, глядя на себя «изнутри», получить не может.

Различие между «объектным» и «субъектным» подходами проявляется не только там, где исследователь вступает в непосредственный контакт с живыми людьми, но и там, где источником сведений для него служат *тексты* (в широком, культурологическом смысле — исторические документы, археологические находки, произведения искусства, ритуалы и вообще любые «хранилища информации»). При «объектном» подходе текст рассматривается как источник данных, которые надо проанализировать и объяснить. Исследователь стремится выяснить, что кроется «за» текстом. Он устанавливает объективное значение текста подобно тому, как врач, выслушивающий жалобы пациента, ищет действительные причины, вызвавшие их. С позиций же «субъектного» подхода исследователя интересует текст сам по себе, как фрагмент социальной действительности. Не то, что «за» текстом, а именно он сам и есть предмет исследования. Задача состоит в том, чтобы понять текст так, как понимал его автор.

В ряде общественных наук - в экономических науках, социологии, демографии — преобладает «объектный» подход. Эти науки, подобно естественным, опираются на эмпирические исследования действительности. Полученные таким путем факты анализируются и обобщаются с целью найти в них какие-то закономерности. Науки такого рода нацелены на полезные в практическом отношении результаты, которые можно использовать для разработки различного рода *социальных*

628

*технологий* (в политике, экономике, финансах, управлении предприятиями и пр.).

В психологии (которая, как указывалось выше, находится в зоне соприкосновения обществоведения с естествознанием) возникли различные научные школы и направления, одни из которых отдают большее предпочтение «объектному», а другие — «субъектному» подходу. Сторонники «гуманистической психологии» (Маслоу, Фромм и др.) выдвигают на первый план «субъектный» подход. Те же, кто пытается строить психологию как естественную науку, сводя психическую деятельность человека к поведенческим реакциям типа «стимул-ответ» (бихевиоризм Уотсона, Торндайка, Скиннера и др.), придерживаются «объектного» подхода. Современный вариант этого подхода развивает В. М. Аллахвердов, который полагает, что фундаментальная психологическая теория (он называет ее «*психологией*») должна объяснять работу человеческого сознания естественными методами, тогда как содержание сознания остается предметом гуманитарных наук.<sup>395</sup>

Но и в таких гуманитарных науках, как культурология, педагогика, языковедение, можно встретиться с обоими названными подходами. Так, в историко-культурологической концепции О. Шпенглера господствует «субъектный» подход. А культурология Л. Уайта, где развитие культур трактуется как прогресс в освоении способов использования энергии, тяготеет к «объектному».<sup>396</sup>

Однако для гуманитарных наук, в целом, более характерен «субъектный»

<sup>395</sup> Аллахвердов В. М. Сознание как парадокс. Начало общей психологии. Вып. 1. СПб., 1999. С. 107.

<sup>396</sup> Лесли Уайт (1900-1975) — американский антрополог и культуролог, который в начале 1930-х гг. одним из первых в США стал читать университетский курс культурологии. Благодаря Уайту термин «культурология» стал употребляться в качестве названия науки о культуре.

подход. Вряд ли мы станем высоко оценивать педагогическую теорию, которая рекомендует учителю относиться к своему ученику лишь как к объекту и не искать путей живого личностного общения с ним; «кибернетическая педагогика», в которой обучаемый рассматривается как система, изменяющаяся под воздействием обучающей системы,<sup>397</sup> явно не способна справиться с задачами обучения и воспитания. Искусствоведение немислимо без попыток проникновения в духовный мир автора и его героев. Любая культурологическая концепция (даже такая, которая прибегает к «объектному» подходу) должна раскрывать «внутреннюю» жизнь различных культур или субкультур. Если она неспособна окинуть их взглядом «изнутри», т. е. дать представление о том, как они видятся их носителями, то никакие содержащиеся в ней «объективные описания» культур и культурных форм с точки зрения внешнего наблюдателя не могут считаться адекватными, соответствующими действительности.

Эта «субъективность» гуманитарных наук (доминирование «субъектного» подхода) выделяет их из всех отраслей научного познания.<sup>398</sup> Если все общественные науки в большей или меньшей

степени связаны с ценностным отношением к действительности, то в гуманитарных науках духовные ценности культуры являются определяющим элементом их содержания. Именно поэтому гуманитарные науки неотделимы от духовной культуры и являются ее частью (что отмечалось в § 1.2 данной главы). Они выступают как важное связующее звено, соединяющее науку с духовной культурой общества.

<sup>397</sup> Frank H. *Kybernetische Pedagogik*. Stuttgart, 1973.

<sup>398</sup> В англо-американской литературе гуманитарные дисциплины (the Humanities) не включаются в состав науки (Science), что подчеркивает указанную особенность гуманитарного познания.

629

## ТЕХНИЧЕСКИЕ НАУКИ

Предметная область этой группы наук — техника, которая, как отмечалось выше, есть особая реальность, занимающая место между природой и человеком. Технические знания накапливались у людей с незапамятных времен, но технические науки появились лишь в XVIII в. У них было два источника: эмпирическое обобщение результатов технической деятельности (например, закон Гука был сформулирован как эмпирически найденная зависимость между силой, действующей на упругое тело, и его деформацией под действием этой силы) и применение физико-математических методов к решению технических задач (например, работы Кеплера по вычислению объема винных бочек).

Первоначально научно-технические исследования не отличались от естественнонаучных и воспринимались как работы по математике, физике, химии. Творцами их были, как правило, ученые, которые занимались одновременно и естественнонаучными, и техническими проблемами, не видя какого-либо существенного различия между теми и другими.

♦ **Фундаментальный труд «О горном деле и металлургии», написанный Георгием Агриколой еще в середине XVI в., сочетал сведения об устройстве шахт и плавильных печей с описаниями исследований автора по химии и минералогии. Астроном, механик и математик XVI в. Х. Гюйгенс, когда ему для наблюдений над звездами понадобились точные часы, изобрел балансир и математически описал принцип его действия в работе «Маятниковые часы». М. Ломоносов, как известно, тоже непосредственно соединял технические разработки с естественнонаучными исследованиями.** ♦

В качестве самостоятельных технических наук сначала — в XVIII в. — оформились дисциплины, имеющие механико-математический характер (теория машин, баллистика, гидротехника и т. п.). Лишь в XIX в. стали приобретать статус самостоятельных наук теплотехника, химическая технология, электротехника и др., и постепенно произошло осознание того факта, что

технические науки представляют собой особый тип научного знания. В XX в. число технических наук достигает нескольких сотен.

В чем же состоит специфика технических наук?

Во-первых, она определяется особенностями их *предметной области*. Если в естествознании изучаются природные объекты, то в технических науках — объекты искусственные, создаваемые людьми. Эти науки направлены на то, чтобы познать явления, которые имеют место во «второй природе», в техносфере. Они изучают конструкции технических объектов и процессы, которые в них происходят. Свойствами природных веществ и процессов эти науки интересуются только в той мере, в какой это нужно для того, чтобы получать из природы необходимые материалы, изготавливать из них технические изделия и конструировать технические системы.

Из сказанного вытекают некоторые важные особенности методологии технических наук. Поскольку все технические объекты подчиняются законам природы, постольку любая техническая наука основывается на физике, механике, химии и других естественных науках. Все, что сказано выше о методологии естественнонаучного познания, сохраняет силу и в технической науке. Но задача технической теории состоит не просто в том, чтобы применить законы естествознания к решению технических вопросов. Задача ее — выяснить принципы, определяющие устройство и функционирование технических объектов. Для этого приходится строить идеализированные теоретические модели, которые описывают особые, искусственно создаваемые физические условия, имеющие место в технических объектах.

Законы, устанавливаемые техническими науками, можно разделить на две группы. Первая — это конкретизированные применительно к заданным условиям общие законы физики. Но из одних только общих физических законов



630

нельзя вывести все зависимости, возникающие в заданных условиях. Другая группа законов — это специальные законы, действующие только в условиях данной модели. Они, разумеется, не могут вступать в противоречие с общими законами природы, но и не могут быть логически выведены из последних без введения дополнительных параметров. Установление таких законов опирается на обобщение опытных данных, полученных в экспериментах над устройствами, в которых реализуются условия, заданные теоретической моделью (такие эксперименты могут проводиться, например, над готовыми техническими изделиями или в стендовых испытаниях опытных образцов). Отсюда — большая роль эмпирических исследований в технических науках. В обнаруженных таким путем закономерностях обычно фигурируют эмпирически найденные коэффициенты, которые характеризуют конкретные особенности используемых материалов и условий, при которых проводятся измерения.

Эмпирические исследования технических объектов и технологии их производства могут привести к обнаружению эффектов, не поддающихся объяснению в рамках существующих физических представлений. В таких случаях данные технической науки становятся материалом для развития физической теории. Примерами тут могут служить исследования по атомной энергетике, микроэлектронике, производству металлокерамики и др.

♦ Надо заметить, что естественнонаучные эксперименты, особенно в современной науке, обычно проводятся с помощью сложных экспериментальных установок. Например, современный ускоритель элементарных частиц — это гигантская машина, разгоняющая частицы по кольцевой трубе диаметром в несколько километров. Поэтому результаты многих естественнонаучных экспериментов фактически тоже характеризуют явления, возникающие в технических объектах. Таким образом, грань между естественнонаучными и техническими экспериментами относительна. ♦

Во-вторых, специфика технических наук связана с их *нацеленностью на практическую пользу*. Другие науки тоже в большей или меньшей мере служат этой цели, но в технических науках она ставится наиболее прямо и отчетливо. Эти науки призваны непосредственно служить руководством для организации эффективной практической деятельности в мире техники.

Практическая направленность технических наук выражается в том, что в них сочетаются два рода знаний: *описания (описания и объяснения)* и *предписания (предписания)*.<sup>399</sup> Это сочетание есть свойственная техническому знанию форма единства главных компонентов технологической культуры — когнитивного и регулятивного.

Дескриптивное знание складывается из описаний и объяснений, касающихся всех сторон технического объекта:

- материалов, из которых он делается,
- конструкции (структуры объекта, его элементов, узлов, систем и связей между ними),
- технологических процессов его производства и эксплуатации,
- принципов действия и функций.

Проскриптивное знание — это регулятивы, нормативы, рецепты действий, которые должны быть осуществлены при производстве и эксплуатации технического объекта (разумеется, регулятивы тоже могут словесно *описываться*; предписания — это не что иное как описания регулятивов действий). В английском языке проскриптивное знание обозначается словосочетанием «know how» — «знаю как» (в отличие от него о дескриптивном знании можно сказать, что оно есть «знание что»).

Дескриптивное техническое знание служит основой проскриптивного: для того, чтобы действовать, надо знать, в какой ситуации должны действия совершаться, т. е. опираться на описание.<sup>399</sup> *Иванов Б. И., Чешев В. В. Становление и развитие технических наук. Л., 1977. С. 46-63.*

631

ния ситуации. На дескрипциях строится обоснование проскрипций. Вместе с тем знание о том, как надо действовать, помогает понять процессы, происходящие в технических объектах.

Но предписания должны обосновываться не только имеющейся налицо ситуацией, в которой рекомендуются те или иные действия, но и результатами, к которым эти действия должны привести. Это подводит нас к еще одной особенности технического знания.

Третьей специфической чертой технических наук является их *проектный характер*. Они предназначены не только для описания и объяснения того, что уже есть в существующей технике и технологии, но и для проектирования того, что может быть создано, а также теоретического исследования технических проектов.

Наличие проектного компонента отличает технические науки от естественных: проектирование не входит в задачу последних. Общественные науки тоже далеко не всегда содержат в себе

проектный компонент. История, социология, культурология, филология вполне могут обходиться без него. В политологии, теории социального управления, науках об экономике проекты различного рода нередки, но они либо выдвигаются в идеолого-пропагандистских целях и носят утопический или полуутопический характер, либо — в случае их реалистичности — относятся скорее к сфере социальной инженерии, чем к «чистой» науке (см. § 4).

Технический проект обычно подвергается экспертизе и оценке в двух основных аспектах. Первый аспект — это его конструктивно-функциональные качества. Здесь важно, прежде всего, оценить его осуществимость, способность выполнять те функции, которые на него возлагаются. Это делается средствами научно-технического исследования — путем теоретического анализа проекта и экспериментального испытания его действующих моделей и образцов. Второй аспект — это полезность.

Оценка ее, в конечном счете, требует учета индивидуальных и общественных потребностей, которые проект может удовлетворить. Тут очевидным образом сказывается связь технических наук с социальными проблемами — экономическими, культурными, психологическими, эстетическими, правовыми и т. д. Определить целесообразность реализации проекта, его стоимость, окупаемость, социальную эффективность средствами одних только технических наук невозможно.

Рассмотрение технических проектов в отмеченных аспектах отражается в «формуле изобретения», согласно которой в патентных документах указывается его новизна, связанная с его конструктивными и функциональными отличиями от существующих технических объектов, и польза, которую дают предлагаемые новшества.

- ♦ Для примера — авторское свидетельство № 163559: «Способ контроля породоразрушающего инструмента, например бурового долота, отличающийся тем, что с целью упрощения контроля в качестве сигнализатора износа применяют монтируемые в тело долота ампулы с резко пахнущими веществами, например, этилмеркаптаном». Здесь указаны новые конструктивно-функциональные элементы (ампулы, издающие при разрушении резкий запах) и польза, с целью достижения которой вводятся эти элементы (упрощение контроля над износом инструмента). ♦

## МАТЕМАТИЧЕСКИЕ НАУКИ

Математика и логика занимают в мире науки особое место. Дело в том, что в них, в отличие от всех других наук, рассматриваются не конкретные явления, вещи и процессы объективной действительности, а абстрактные мыслительные образования — логические отношения, числа, алгебраические структуры, геометрические формы и вообще любые множества элементов, операции с которыми осуществляются по строго определенным логическим правилам. Поскольку абстрактные объекты математики суть построения

632

человеческого разума, постольку в ней нет эмпирического познания — она обходится без наблюдений и экспериментов. Математик создает и исследует объекты в сфере «мысленного созерцания», чисто теоретически. Математические теории не нуждаются в обосновании и проверке на опыте, они обосновываются и проверяются посредством одних только логических рассуждений (гл. 2, § 1.3).

Но отсюда следует, что «математическая истина» — это совсем не то, что истина в физике, биологии, медицине и др. опытных науках. В последних истинным признается знание, отражающее объективную реальность и проверяемое наблюдениями и экспериментом. А математические теории отражают мысленные, воображаемые конструкции, существующие в уме математика, и «истинность» их обосновывается не опытом, а лишь логическим доказательством их непротиворечивости. Если непротиворечивость теории доказана, то этим доказана, по крайней мере, *логическая возможность* существования этих конструкций. Соответствует ли таким конструкциям что-нибудь в объективной действительности или же они являются лишь изобретениями изошренного ума — это вопрос, который лежит за пределами «чистой» математики. Ибо она изучает не объекты действительности, а объекты *логически возможные*. По словам Б. Рассела, одного из крупнейших логиков и философов XX в., чистая математика есть совокупность предложений типа «из  $P$  следует  $Q$ », где  $P$  и  $Q$  — переменные, которые могут означать что угодно. Математика заботится лишь о том, чтобы из истинности  $P$  логически следовала истинность  $Q$ , а является ли  $P$  на самом деле истинным и существуют ли в действительности те значения, которые приписываются  $P$  и  $Q$ , ее не интересует. Это дает Расселу основание полусерьезно заметить: «Математика может быть определена как доктрина, в которой мы никогда

не знаем, о чем мы говорим и верно ли то, что мы говорим».

Таким образом, система математического знания как бы отрывается от объективной действительности и замыкается в сфере «чистой мысли». Она превращается в своего рода «язык разума», в средство конструирования мысленных структур — независимо от того, что соответствует им в материальном мире. Это существенно отличает ее от других наук.

♦ Один из крупнейших физиков XX в. Р. Фейнман по этому поводу говорил: «Математика, с нашей точки зрения, не наука. Ведь мерило ее справедливости отнюдь не опыт... Это не значит, что с ней что-то неладно: просто не наука она, и все». <sup>400</sup> «Кстати, — отмечал он тут же, — далеко не все то, что не наука, обязательно плохо. Любовь, например, тоже не наука».

По словам логика Ч. Пирса, математика больше, чем наука: она есть язык науки. В самом деле, математика дает науке «лексику», «грамматику», «синтаксис» для выражения знаний. Нильс Бор также считал, что математика не есть отдельная наука, а является «усовершенствованием общего языка, оснащающим его удобными средствами для отображения таких зависимостей, для которых обычное словесное выражение оказалось бы неточным или слишком сложным». <sup>401</sup> ♦

Но язык сам по себе еще не есть знание о действительности, он лишь форма, в которую знания облекаются. Иначе нам не надо было бы учить ничего, кроме грамматики. Так же обстоит дело и с математикой: она дает нам знания о действительности тогда, когда ее понятия *интерпретируются* эмпирически, т. е. когда в ее абстрактные схемы вкладывается содержательный, связанный с опытными данными смысл.

Математику, однако, отличает от нашего обычного, вербального языка одно очень существенное обстоятельство. Соблюдение правил русского, английского и любого другого языка не

<sup>400</sup> Фейнмановские лекции по физике. В 10 т. Т. 1. М., 1965. С. 55.

<sup>401</sup> Бор Н. Атомная физика и человеческое познание. М., 1961. С. 96.

633

обеспечивает *непротиворечивости* системы высказываний, которые на этом языке делаются. Соблюдение же правил математического языка гарантирует это. От естественных (вербальных) языков математический язык отличается тем, что соблюдение его правил обеспечивает не *грамматическую* безошибочность оформления мыслей, а *логическую* безошибочность мышления. Этим объясняется «непостижимая эффективность математики», о которой восхищенно писал известный американский физик Е. Вигнер. <sup>402</sup>

Математический язык — одно из важнейших знаковых средств современной культуры. Это язык не только науки, но и техники, и экономики. Он все больше проникает и в искусство: можно заметить, что начинает «математизироваться» сам процесс художественного творчества. Если пушкинский Сальери «проверял алгеброй гармонию» без особого успеха, то ныне музыка, сочиненная с помощью компьютерных программ, вызывает восторг у миллионов «фанатов». Художники задумываются над новыми изобразительными возможностями, возникающими в мире «виртуальной реальности». Литературоведы обсуждают проблемы «художественного гипертекста» — литературного произведения нового типа, которое представляет собою комбинацию компьютерных программ в интернетовской сети и существует в динамике, развертываясь на экране монитора при активном участии читателя в конструировании «текста». Пренебрежительное отношение к математическому языку и кокетливо-горделивые признания в своем математическом невежестве, встречающиеся иногда у представителей гуманитарных профессий, в наши дни выглядят анахронизмом. Неведение в математике есть такое же проявление культурной отсталости и узости культурного кругозора, как и неведение в искусстве.

### 3.7. ОТ НАУКИ К ПРАКТИКЕ

Еще Ф. Бэкон говорил, что в науке есть опыты «светоносные», которые сами по себе не приносят пользы, но содействуют познанию «причин и аксиом», и опыты «плодоносные», ведущие к практически полезным открытиям и изобретениям. <sup>403</sup> Начиная с Нового времени, наука все больше ориентируется на то, чтобы ее «светоносные» опыты пролагали пути к «плодоносным». Направленность современной науки на практику — это ее характерная черта и вместе с тем одно из важнейших требований, которое общество предъявляет к ней. А сама практика, в свою очередь, все больше опирается на науку.

Различным стадиям движения науки к практике соответствуют три взаимосвязанных, но все же различных типа научных работ:

1) фундаментальные исследования,

- 2) прикладные исследования,
- 3) исследовательские проектно-конструкторские разработки.

### **Фундаментальные исследования**

*Фундаментальные исследования* направлены на получение нового знания о явлениях и законах действительности. Они непосредственно не преследуют никаких практических задач. Исследователя здесь интересует истина ради нее самой, и он ищет ее, не зная, какую пользу из ее познания можно будет извлечь. Фундаментальные исследования подразделяются на два вида: свободные и целенаправленные.

Свободное (поисковое) исследование обычно носит индивидуальный характер или возглавляется ученым, имеющим возможность самостоятельно определять цели работы и по собственному усмотрению распоряжаться необходимыми для нее средствами. Ученый, работающий в режиме свободного поиска, обладает полной свободой в выборе методов и направления своей деятельности. Появление в его

<sup>402</sup> *Вигнер Е. Этюды о симметрии. М., 1971. С. 197.*

<sup>403</sup> *Бэкон Ф. Новый органон // Соч. В 2 т. Т. 2. М., 1978. С. 59.*

634

уме неожиданных идей может изменить весь дальнейший научный поиск, если эти идеи кажутся ему интересными, или обещают привести к более глубокому пониманию законов природы, или открывают новые заманчивые области исследования.

В целенаправленном фундаментальном исследовании направление научного поиска твердо определено, и исследователи не должны отклоняться от преследования поставленных целей. Как правило, такое исследование выполняется коллективно, в рамках определенной организации. В нем большую роль играет система административного руководства работой коллектива. Создаются специализированные научные группы, лаборатории, отделы, их деятельность координируется. Если путь исследования достаточно ясен, то становится возможным планировать его, предусматривая характер результатов, которые должны быть получены на каждом этапе, и необходимые для этого технические и материальные средства.

### **Прикладные исследования**

*Прикладные исследования* прямо нацелены на получение нужного для решения практических задач знания. При этом речь идет о решении некоторого класса практических задач в общем виде. Научный работник не может уклоняться в сторону для исследования других возможностей, даже если они обещают дать интересные результаты. Обычно условием финансирования прикладных исследований является представление планов и графиков работы и регулярных отчетов об их выполнении.

### **Исследовательские проектно-конструкторские разработки**

*Исследовательские проектно-конструкторские разработки*, в отличие от прикладных исследований, имеют своей целью выполнение конкретного технического задания. Это может быть, например, создание проекта какого-либо аппарата или сооружения, подготовка технологических схем производства и пр. Разработки обычно не связаны с поиском каких-либо принципиально

новых научных знаний, но требуют проведения исследований, направленных на использование результатов фундаментальной и прикладной науки для решения конкретных проектно-конструкторских задач. Дело заключается здесь не столько в том, чтобы нечто *открыть*, сколько в том, чтобы нечто *изобрести*. Если ученый в фундаментальных и прикладных исследованиях стремится описать и объяснить что-то существующее, но неизвестное, то разработчик озабочен тем, чтобы придумать и создать что-то ранее не существовавшее. В первом случае надо узнать и понять, как вещь устроена, «сделана» природой или человеком, а во втором — узнать и понять, как вещь построить, сделать. Это обстоятельство определяет особое место исследовательских разработок в системе науки. Они, с одной стороны, могут рассматриваться как специфический вид научной деятельности, а с другой — выступают как инженерная деятельность, состоящая в решении технических и технологических задач на основе «готовых» научных знаний.

- ♦ Например, *фундаментальные* исследования в области аэродинамики направлены на выяснение закономерностей движения газов и тел в газовой среде. Ученые, стремясь понять сущность аэродинамических процессов, строят модели и теоретические схемы, формулируют общие теоремы (например, теорема Жуковского о подъемной силе тел, находящихся в потоке жидкости или газа). *Прикладные* исследования в области



аэродинамики ведутся с целью построения теории решения определенных практических задач. В них развиваются теория крыла, теория винта, динамика самолета, теория устойчивости летательных машин, теория аэродинамических вибраций и др. Наконец, *разработки* связаны с проведением исследований, направленных на решение технических задач, которые встают при создании проектов конкретных летательных аппаратов. Причем в этом случае приходится широко привлекать данные не только из самой аэродинамики, но и из других областей науки (например, из химии — когда возникает необходимость применять особые искусственные материалы с заданными свойствами). ♦

635

Фундаментальные, прикладные исследования и исследовательские разработки не разделены жесткими границами и часто переплетаются между собой. Разработки непосредственно включают науку в сферу проектно-конструкторских работ различного характера. Эта сфера частично пересекается со сферой науки, а частично выходит за ее пределы, включая в себя также практические работы, связанные с созданием и испытанием опытных образцов, с разработкой и освоением технологии производства и эксплуатации готовой продукции. В свою очередь, такие работы на своих завершающих стадиях смыкаются со сферой производства. При этом необходимость в проведении научных исследований может возникать как в ходе проектно-конструкторских работ, так и в процессе производства, особенно в связи с совершенствованием производимой продукции и технологии ее изготовления. Таков в общих чертах путь, соединяющий науку с производственной практикой (см. рис. 5.4).

Следует заметить, что во многих случаях название науки обозначает и целую область человеческой деятельности, связанную с ней. Поэтому часто трудно определить, где кончается наука и начинается практика.

♦ Возьмите, например, медицину, психологию, педагогику, химию, электротехнику, металлургию и т. п.: это и науки, и прак-

Рис. 5.4



тические профессии. Существует медицинская наука и медицинская, врачебная практика. Одни психологи и педагоги занимаются научными исследованиями, другие — работают на предприятиях и учительствуют в школах. Есть НИИ металлургии и есть металлургические заводы. Есть химики-ученые и химики-инженеры, электротехники-ученые и электротехники-мастера. ♦

Грань между наукой и практикой зыбка и подвижна. А в современных условиях чуть ли не всюду практика опирается на науку, и требуются, с одной стороны, исследователи, разрабатывающие научные основы практической деятельности, а с другой — практические работники высокой квалификации, владеющие соответствующими научными знаниями и способные применять их в своем труде. Но это подводит нас к проблеме инженерии, о чем пойдет речь в § 4.

### 3.8. СОЦИОКУЛЬТУРНЫЕ ОРИЕНТИРЫ НАУКИ

#### ИСТИНА И ПОЛЬЗА

Наука — это технология производства знаний о мире. Как и во всяком производстве, так и в науке необходимо обеспечивать качество производимой продукции. Истина — это главная качественная характеристика, которой должна обладать научная продукция и которую наука обязана обеспечить всеми имеющимися у нее средствами. Для ученого истина есть величайшая ценность, к которой он стремится в своей работе.

Достижение истины может быть страстью, высшей целью, императивом всей жизни ученого. Но истина как таковая не есть безусловная ценность — в отличие, например, от добра и красоты. «Истина может быть носителем ценности, но в отличие от добра и красоты она не является самой ценностью. Истина может иметь ценность, а может и не иметь...»<sup>404</sup> Вера в ценность

<sup>404</sup> Каган М. С. *Философская теория ценности*. СПб., 1997. С. 70.

636

научной истины существует в одних культурах (субкультурах) и отсутствует в других. В религиозной культуре научная истина представляет ценность лишь в том случае, когда она не подрывает догматику религии. Для верующего несомненной ценностью обладают только «истины веры» (истинность которых, как показано в гл. 3, § 3.9, недоказуема). В повседневной жизни для человека истина может быть как ценностью, так и не-ценностью или антиценностью, она может расцениваться как полезная или как вредная. Бывает, что человек не хочет ее знать. Целью может быть как ее открытие, так и ее сокрытие — утаивание или искажение (например, дезинформация врага).

♦ Известное изречение Аристотеля «Платон мне друг, но истина дороже» в качестве буквально понимаемого универсального принципа является, вообще говоря, спорным. На практике люди нередко следуют противоположному принципу: «Платон дороже истины». Требование всегда приносить человека в жертву истине — антигуманно. Если приходится выбирать между истиной и Платоном (т. е. другом), то встать на сторону истины нас заставляет не ценность истины самой по себе, а то, что отречение от нее во имя интересов одного только Платона безнравственно, нарушает справедливость, может нанести вред обществу, другим, ни в чем не повинным людям, мешает решению какой-либо важной общественной задачи и т. д. ♦

Отдельной личности может быть интересно все, что угодно. Ученый может посвятить всю свою жизнь изучению бактерий или галактик, древних рукописей или текущей рыночной конъюнктуры, средств лечения насморка или способов создания смертоносного оружия сверхразрушительной силы. Но любое научное исследование требует затрат времени и средств. *Культура* может воспитать у людей любовь к «чистой» истине, но *жизнь* устроена так, что когда за «чистую» научную истину приходится платить слишком дорогую цену, число искателей ее уменьшается — хотя бы просто потому, что цена оказывается им «не по зубам»: не хватает средств на ее поиск.

Общество (народ, государство, та или иная социальная группа) проявляет заинтересованность только в тех истинах, которые считает в каком-то отношении нужными и в чем-то полезными, а к прочим относится безразлично или даже выступает против их признания, если считает, что это принесет вред. Общество не станет идти на затраты, если они не обещают ему ничего, кроме истины. Истинное, но не нужное, не интересное никому знание просто не находит потребителей, готовых заплатить за труд по его добыче.

В прошлом, в эпоху «преднауки» (до XVI в.) научные занятия были, в основном, частным делом достаточно богатых людей, которые были в состоянии обходиться имеющимися в их личном распоряжении ресурсами. Античные философы, за редким исключением (таким исключением были софисты, зарабатывавшие на жизнь учительством), даже считали зазорным получать деньги за свою деятельность. Средневековые ученые-схоласты были большей частью монахами и священниками, и церковь была готова содержать их постольку, поскольку они занимались богословием и религиозным образованием. Наука, понимаемая

тогда как часть философии и теологии, была культурной формой, адепты которой увлекались ею, главным образом, ради собственного удовольствия, — чем-то вроде интеллектуальной игры.

Научная революция XVI-XVII вв. не только преобразовала содержание науки, но и сделала невозможным ее дальнейший рост в форме чисто «любительского» дела. Становясь на твердую почву эксперимента, наука начинает требовать все больше затрат на свое развитие. Ей нужны ученые-профессионалы, и притом во все большем числе. Ей необходимы средства для лабораторий и лабораторного оборудования, музеев, библиотек и т. п. Наука, таким образом, становится областью труда, которая уже не может существовать как частное дело одиночек-любителей и тре-

637

бует общественной, государственной поддержки.

В этих условиях наука может получить необходимые для ее развития материальные средства, лишь доказывая на деле свою полезность для общества. Поэтому происходит сдвиг в социокультурных ориентирах науки» перед учеными рядом с задачей поиска истины встает задача служения общественной пользе.

«Чистая» истина остается *внутри-научной* ценностью, но право ученого на стремление к ней обосновывается *вне-научной*, общественной ценностью «побочных» полезных результатов, которые может дать познание истины. Именно эту позицию и отстаивал Ф. Бэкон, когда выдвигал свою мысль о сочетании «светоносных» и «плодоносных» опытов в науке. Он подвергал критике философов за то, что в их деятельности «на протяжении стольких лет едва ли можно привести хотя бы один опыт, который облегчал бы и улучшал положение людей».<sup>405</sup>

Однако в глазах Бэкона и ученых того времени все же главной целью научного познания была истина. «Плоды и практические изобретения суть как бы поручители и свидетели истинности», — писал Бэкон. «Сама же практика должна цениться больше как залог истины, а не из-за жизненных благ».<sup>406</sup>

В классический период развития науки такой взгляд продолжает господствовать среди ученых. Практическое применение результатов науки считается ими желательным, но не обязательным следствием их исследований. Пока оно носит эпизодический характер, особых возражений эта позиция не вызывает. Но чем явственнее наука проявляет свою способность быть полезной, особенно для развития промышленной техники, тем больше общество требует от нее продвижения в этом на-

<sup>405</sup> Бэкон Ф. Новый органон // Соч. В 2 т. Т. 2. М., 1978. С. 37.

<sup>406</sup> Там же. С. 37, 74.

правлении. Прикладные исследования и разработки получают со стороны государства и промышленников гораздо более щедрую поддержку, чем фундаментальная наука. Если в сознании научного сообщества главным ориентиром науки должен быть поиск истины, а польза — лишь «побочное» следствие этого поиска, то в общественном сознании, наоборот, научная истина ставится на службу пользе. Для ученых на первом плане «светоносность» науки, а для общества — ее «плодоносность». Между наукой и обществом «пробегает черная кошка».

Отмеченное противоречие постепенно проникает и в научное сообщество. Затрагивая мотивы научной деятельности, оно становится источником конфликтов среди ученых. Одними движут идеалы бескорыстного и беззаветного «служения истине», свободного от всякой мирской суеты и меркантильных соображений, а другими — идеалы не менее благородного «служения пользе», ориентированного на благо людей. А нередко сталкиваются и не столь возвышенные мотивы: у одних — честолюбие и узкопрофессиональный интерес к своему делу, у других — стремление заработать на чем угодно, лишь бы за это побольше платили. Оба таких мотива приводят иногда к полному равнодушию и даже бесчеловечно жестокому отношению к людям, которые приносятся в жертву «прогрессу науки».

Адепты «чистой» науки стремятся повлиять на общественное мнение, доказывая, что фундаментальные исследования тоже социально полезны. И не только в том смысле, что содействуют общему росту знаний, развитию мировоззрения и культуры. Они нужны, *в конечном счете*, также и в практически-утилитарных целях. Потому что они хотя и не приносят немедленной пользы, но обеспечивают научный задел, на котором далее базируются прикладные исследования и разработки.

Однако напряженность между наукой и обществом не так-то легко снять.

638

Эта напряженность сохраняется в постклассический период развития науки, а в наше время даже усиливается в связи с ростом дороговизны фундаментальных исследований. Ибо, как заметил еще Бэкон, «развитие наук и вознаграждение зависят не от одних и тех же людей. Ведь приращение наук совершается, как бы то ни было, большими талантами, а плата и вознаграждение за науки зависят от толпы или от знатных мужей, которые за редкими исключениями едва ли достигли средней учености. Мало того, успехи этого рода лишены не только вознаграждения и благоволения людей, но даже и народной похвалы. Ибо они лежат выше понимания преобладающей части людей, и ветер общего мнения легко опрокидывает и погашает их».<sup>407</sup>

В настоящее время общественные затраты на науку распределяются между фундаментальными исследованиями, прикладными исследованиями и разработками в пропорции 1:10:100 соответственно. Примерно в той же пропорции находится и численность кадров науки, занятых в этих областях. То есть поиск «чистой» научной истины обходится обществу в 100 раз дешевле, чем получение непосредственно практически полезных результатов науки. Таким образом, основная масса работников современной «большой науки» и выделяемых на нее средств сосредоточена на утилитарном направлении ее развития. Это значит, что в ее социокультурной ориентации принцип «служения пользе» имеет приоритет над принципом «служения истине».

### АВТОНОМИЯ И СОЦИАЛЬНЫЙ КОНТРОЛЬ

Пока наука развивалась в лоне философии и была «любительским» занятием, она ограничивалась тематикой, связанной преимущественно с литературным трудом и не требовавшей масштабных и дорогостоящих исследова-

ний. Но когда она стала отраслью общественного труда, в которую вкладываются средства ради получения практически полезных хозяйственных выгод, ситуация изменилась. Кто платит, тот и заказывает музыку. Исследования стали выполняться по заказу. В этих условиях тематика научных исследований выходит из-под власти ученых. Выбор приоритетных направлений развития науки и оценка научного труда попадает в руки неспециалистов. В первую очередь от этого страдает фундаментальная наука, так как намечается тенденция к уменьшению ассигнований на нее, оттоку из нее кадров и падению ее престижа. Но дело не только в этом. Вся система науки ставится под контроль тех, кто имеет власть и деньги. Ученые оказываются в положении платных наемников-профессионалов, которые должны делать то, что им прикажут. Это вызывает у них сопротивление и недовольство.

В научном сообществе получает широкое признание принцип *автономии* науки. Сторонники этого принципа подчеркивают, что наука имеет собственную логику развития, и только специалисты, ученые-профессионалы могут правильно определить наиболее важные и перспективные — в том числе и в плане социальной полезности — направления ее развития. Никто кроме них не способен оценить возможности науки, пути воплощения в жизнь ее достижений, осуществимость возлагаемых на нее задач и научный уровень их технических решений. Поэтому «общество не должно вмешиваться во внутренние дела науки», «неученые должны быть исключены из процесса принятия решений о развитии науки», ученые должны иметь «право на развитие знаний с помощью общественных фондов, но без вмешательства извне».<sup>408</sup> Ученым надо предоставить сво-

<sup>407</sup> Бэкон Ф. Указ. соч. С. 53-54.

<sup>408</sup> Эти высказывания одного из приверженцев автономии науки цитируются по кн.: Кравец А. С. Идеалы и идолы науки. Воронеж, 1993. С. 63.

639

боду исследовательской деятельности, возможность самостоятельно выбирать ее проблематику и решать, на какие научные проблемы и каким образом должны расходоваться предназначенные для развития науки ресурсы. В противном случае возможности науки будут использоваться не в полную меру.

В ответ на это противники автономии науки (как во внеученых, так в научных кругах) выдвигают принцип *социального контроля* над научной деятельностью. Они говорят, что научное сообщество не должно превращаться в секту, рассматривающую развитие науки как свою внутреннюю задачу, до которой обществу нет никакого дела. Если ученым дать полное и исключительное право определять, ради чего и в каком направлении продвигать научные исследования, то возникнет реальная опасность того, то они в погоне за «светоносными» целями вообще забудут о «плодоносных» целях науки. Наука тогда может стать, как сказал в шутку один из физиков, средством удовлетворения собственного любопытства за казенный счет. Раз общество содержит науку, оно имеет право контролировать ее развитие. Дифференциация науки неизбежно делает большинство ученых узкими специалистами, которые, будучи знатоками в своей области, не могут в должной мере оценить общественные потребности и задачи, возникающие в практической



жизни, в производстве, экономике, политике. Должен действовать механизм социального заказа, направляющий силы ученых на решение наиболее практически важных для общества задач. Общество, предоставляя средства на развитие науки, имеет право определять, на что они будут израсходованы. Без социального контроля невозможно в должной мере обеспечить эффективность науки, общественную пользу от нее.

За противопоставлением принципов автономии и социального контроля стоит объективное противоречие между внутренней логикой развития науки и внешними по отношению к ней социальными потребностями развития техники, производства, здравоохранения и т. д.

На практике в современных условиях коллизия между автономией науки и социальным контролем над нею разрешается обычно путем привлечения и ученых, и практиков к решению вопросов развития науки. Часто эти вопросы решаются ими совместно в создаваемых с этой целью коллегиальных органах, экспертных комиссиях, консультативных советах. Однако от этого сама коллизия между рассмотренными принципами не исчезает и остается полем столкновения между их сторонниками при решении конкретных вопросов. А время от времени она приобретает особую остроту, когда речь заходит о научных исследованиях, потенциально грозящих какими-либо опасностями для людей или вступающих в противоречие с нравственными нормами и культурными традициями общества.

Один из наиболее часто дискутируемых ныне вопросов — это вопрос о том, должны ли пользоваться ученые полной свободой выбора целей и средств исследований или же эта свобода должна как-то ограничиваться обществом.

Одни утверждают, что в принципе нельзя препятствовать развитию научных знаний, как бы они ни казались нам опасными или вредными. Напоминают о том, что когда-то вскрытие трупов медиками вызывало всеобщее негодование, а в XVIII в. оно стало в Англии даже одобряться родственниками; что идея Дарвина о происхождении человека от обезьяны и учение Фрейда о детской сексуальности, эдиповом комплексе и т. д. сначала встречались публикой с возмущением, а потом превратились в общеизвестные истины. Ибо остановить свойственное человечеству стремление к расширению знаний невозможно. А научное знание само по себе не может быть вредным: вред может проистекать только от его злонамеренного использования, которое и должно обществом пресекаться.

640

Другие подчеркивают, что уже дороговизна научных исследований имеет своим неизбежным следствием наложение ограничений на свободу их выбора. Общество не может позволить ученым тратить огромные общественные средства ради чистой любознательности. Но главное — в науке должны быть запрещены антигуманные и противоречащие нравственным нормам средства и методы исследования, должны быть признаны недопустимыми эксперименты, последствия которых несут какую-либо угрозу существованию человечества, чреватые экологическими, социальными, генетическими и прочими катастрофами. В связи с этим указывают на бесчеловечность опытов, которые проводились медиками над заключенными в фашистских концлагерях (см. гл. 4, § 2.3) и которые были осуждены Нюрнбергским трибуналом. Американский биолог Р. Синшеймер называет несколько областей, в которых ради будущего человечества лучше было бы вообще прекратить научные исследования:

- работы по лазерному разделению изотопов, которые могут сделать ядерное оружие легкодоступным для террористов;
- поиски контактов с внеземными цивилизациями, поскольку вступление в связь с более высокой цивилизацией, чем земная, может разрушить человеческую культуру;
- исследования в области геронтологии, результаты которых могут привести к значительному старению населения и перенаселенности нашей планеты.<sup>409</sup>

Исходя из общих соображений, необходимо признать, что неограниченной свободы исследований у ученых не может быть (да и никогда не было). Общекультурные, и в первую голову нравственные ценности всегда имеют приоритет над интересами развития науки. А для современной науки, ко-

торая дает в руки людей чрезвычайно мощные средства воздействия на природу и на самого человека, о которых прежде ученые не могли и подумать, это особенно важно. Несомненно, что свобода научного исследования не должна распространяться на опасные для существования человечества научные эксперименты. И вряд ли среди здравомыслящих людей — в том числе и людей науки — это может вызвать возражения.

Но результаты и последствия фундаментальных научных исследований зачастую малопредсказуемы. Трудно предвидеть все возможные — как полезные, так и вредные —

изменения, которые они способны внести в нашу жизнь. Поэтому нельзя категорически налагать раз и навсегда запрет на какие-либо исследования. В каждом отдельном случае этот вопрос требует специального обсуждения, и в зависимости от обстоятельств (связанных, например, с изменением условий жизни общества, развитием культуры, появлением новых технических и научных идей) те или иные решения его могут пересматриваться.

Общий вывод, к которому приводят тенденции развития современной культуры, состоит в том, что «само существование и развитие науки сегодня попросту невозможно без тех или иных форм и норм регулирования исследований и вообще научной деятельности».<sup>410</sup>

### НЕЙТРАЛИЗМ И СОЦИАЛЬНАЯ ОТВЕТСТВЕННОСТЬ

В те времена, когда наука еще не «отпочковалась» от философии, социокультурный смысл ее видели, главным образом, в познавательно-мировоззренческом и идеологическом значении научных знаний. Ученые находились под давлением культурных традиций и политико-идеологических установок, и общество (государство, общественное

<sup>409</sup> См.: Философия и методология науки // Под ред. В. И. Купцова. М., 1996. С. 491.

<sup>410</sup> Там же. С. 493.

641

мнение) следило за их лояльностью по отношению к религии, церкви, властям. Известно, как даже в Афинах, образцовом государстве античной демократии, осуждались за свои нетрадиционные взгляды Анаксагор и Сократ, как сурово преследовались в средневековье те, кто осмеливался развивать еретические мысли.

Когда в эпоху Возрождения наука стала вырываться из круга богословской схоластики и философских умозрений и вступила на рискованный путь поисков истины, которая не зависит от религиозной догматики, ученым необходимо было считаться с тем, что свободный научный поиск навлекал на них обвинения в вольнодумстве. «Три сферы социально-культурной и политической жизни являлись наиболее опасными для нарождающейся новой науки: это религия, сфера этики и государственная власть. Необходимо было снять напряженность отношений новой науки с этими сферами».<sup>411</sup>

Выход был найден в принципе *нейтрализма*. Этот принцип выражен в упоминавшемся уже (§ 3.4) Уставе Лондонского Королевского общества: наука не вмешивается ни в религию, ни в этику, ни в политику. Более того, наука — заверял Бэкон — союзник религии. Ибо мудрость Божья запечатлена в двух книгах: одна — это Библия, а другая — «книга природы». Наука есть способ изучать эту вторую книгу. Она подготавливает разум к восприятию Священного Писания и тем самым укрепляет и развивает веру. Наука не может быть и противником нравственности: не только потому, что она не занимается трактовкой моральных вопросов, но и потому, что деятельность ученых уже сама по себе является благородным служением благу человеческому. Нет также оснований опасаться, что наука может подорвать уважение к закону и властям: наобо-

<sup>411</sup> Кравец А. С. Идеалы и идолы науки. Воронеж, 1993. С. 55.

рот, ученые всемерно поддерживают государство, в помощи которого они так нуждаются. Таким образом, наука поддерживает господствующие в обществе ценности, именно они и являются ее социокультурными ориентирами.

Однако уже на следующем, классическом этапе развития науки, когда ее общественный престиж возрос, в научном сообществе наметилось расхождение между двумя тенденциями.

Одна из них продолжает традицию нейтрализма и состоит в убеждении, что проблемы науки необходимо отделять от проблем идеологии, религии, политики, этики. Ученый должен выполнять свое дело — исследовать, открывать, разрабатывать, проектировать. А каково будет практическое применение результатов его исследований, сделанных им открытий, разработок, проектов — это уже вопрос, выходящий за пределы науки. И ответственность за его решение лежит не на науке и не на ученых, а на тех, кто имеет право и власть принимать решения по этому вопросу.

В основе позиции нейтрализма лежит теория *неценностной природы научного знания*. Она утверждает, что научное знание может формулироваться только в виде дескриптивных и про-скриптивных высказываниях, а ценностные высказывания (т. е. суждения о ценности чего-либо для человека) не входят в компетенцию науки и не могут содержаться в научном знании.

♦ На пачке сигарет написано: «Никотина — 0,9 мг, смол — 14 мг. Минздрав предупреждает: курение опасно для вашего здоровья». Первая фраза — дескриптивное высказывание, отражающее конкретный факт: в сигарете содержатся такие-то вещества в таком-то количестве. Вторая фраза — дескриптивное высказывание, выражающее общее правило или закон. Эти высказывания констатируют результаты исследований и являются научно проверяемыми. Можно логически вывести из них проскриптивное высказывание: «чтобы не

подвергать угрозе свое здоровье, не следует курить». Это научно обоснованный технический (условный) регулятив (гл. 2, § 3.5). Но если кто-либо утверждает: «курение — это безобразная

642

и неприятная привычка», то это — ценностное высказывание. Высказывания такого типа отражают не объективное положение вещей, а субъективную оценку некоторого явления (в данном случае — курения). Подобные оценки выходят за рамки науки и принимаются или отвергаются по вненаучным мотивам. Наука может дать ответ на вопрос: «может ли курение нанести вред здоровью?», но вопрос: «стоит ли курить?» решается каждым на основе своих субъективных желаний, определить которые наука не в состоянии (хотя и может повлиять на них).

Между прочим, за пределами науки оказываются и часто делаемые обобщения научно обоснованных технических регулятивов, связанные с отбрасыванием цели, условия достижения которой в них указывается. Например, утверждения: «курить нельзя» или «курение следует запретить». Это — регулятивные высказывания, которые выражают в виде безусловных требований то, что наука обосновывает лишь как условие или средство для достижения некоторой цели (не подвергать опасности свое здоровье). Принять или не принять такие требования — это вопрос, который наука не решает. Решение его зависит от обстоятельств, имеющих личный и социальный характер. Человек, не заботящийся о своем здоровье, может с этими требованиями не соглашаться (тогда как с приведенным выше техническим регулятивом не согласиться невозможно, если только не будет найдено опровержение научных данных о вреде курения). ♦

Другая тенденция связана с выдвиганием принципа *социальной ответственности* ученого. Согласно этому принципу, ученый должен нести ответственность перед обществом как за методы и цели своей научной деятельности, так и за ее результаты и последствия. Если наука ставит себе в заслугу пользу, которую приносят ее открытия, то она должна также и ставить себе в вину вред, проистекающий из них. Нейтральность ученого должна ограничиваться лишь его стремлением следовать научной истине и отстаивать ее независимо от того, согласуется ли она с какими-либо ценностными и вообще социокультурными (идеологическими, религиозными, эстетическими, политическими, этическими и пр.) суждениями и установками. Но ученый не должен нейтрально, бесстрастно взирать на то, как используются достижения науки. Он не может относиться к социальному заказу, который ему предъявляется, так, как относится солдат к приказанию командира. Уж если никто лучше ученых не может оценить возможные последствия научных исследований, это обязывает их добиваться того, чтобы они не были использованы в антигуманных целях. И тем более они сами должны с нравственной точки зрения оценивать цели и методы своей научной деятельности и отказываться от таких исследований, которые сопряжены с нарушением этических норм. Ученый не имеет права перекладывать всю ответственность за антигуманность своих исследований и их использования на социальные силы, правительства, фирмы или отдельные лица, которые заказывают и оплачивают работу.

Конечно, все последствия крупного научного открытия непредсказуемы. В оценке их могут быть разногласия и ошибки. Нравственная оценка целей и методов научного исследования также может быть спорной. Однако это не снимает с ученых обязанности делать такие оценки и нести социальную ответственность за них.

Что же касается неценностной природы научного знания, то если в его содержание не входят ценностные суждения, это не значит, что относительно него самого нельзя высказывать ценностных суждений. Можно говорить как о научной, так и о культурной, социальной, экономической и т. д. ценности и значимости тех или иных положений науки, ее методов и проблем.

Вопрос о социальной ответственности ученых встал во весь рост в связи с созданием атомного оружия. Он поднимается ныне постоянно всякий раз, когда достижения науки могут вызвать экологические или другие бедствия. В настоящее время идея социальной ответственности ученых получает всеобщее признание.

643

На практике окончательные решения по общественно важным вопросам, ориентирующим науку на те или иные задачи, редко принимаются самими учеными. Надо ли строить атомную станцию или какое-то гидротехническое сооружение? Стоит ли тратить огромные средства на создание межпланетных космических кораблей? Следует ли финансировать разработку какого-то нового смертоносного оружия? Подобные вопросы решают «власть имущие». Однако в наше время чаще всего — не без консультаций с учеными и не без их же рекомендаций. И здесь принцип социальной ответственности ученых должен быть важнейшим социокультурным ориентиром для них.

А если уж принятые властными органами решения не отвечают тому, что подсказывает ученым их совесть, то они должны отказаться от участия в выполнении таких решений и поднимать голос протеста. В противном случае они несут социальную ответственность за свое участие. Выше уже говорилось о социальном контроле над наукой. Но достаточно ли социального контроля? Ведь существуют разные общественные силы, и в том числе такие, которые ориентируют науку на получение результатов, способных принести пользу одной части человечества и нанести вред другим. Когда такие силы стоят у руля и управляют обществом и общественным мнением, то социальный контроль оказывается в их руках. И тогда он не только не препятствует, но и даже поощряет далеко не благие для человечества направления научного поиска. Гонка вооружений тому пример.

♦ Нобелевский лауреат Джордж Уолд по этому поводу рассказывает о дискуссии, происходившей в 1970-х гг. вокруг ПБР (противобаллистической ракеты) в США. «Физики осудили ее чуть ли не единодушно. Все президентские советники по науке выступали против ПБР во всех ее формах». И тем не менее при личном участии президента Никсона было принято решение о расширении программы работ над ПБР. «Причина? Наверное, лучшим ответом будет 12 млрд. долларов — на эту сумму заключены контракты, выгодные компаниям. В нашем обществе 12 млрд. значат куда больше, чем все физики, сколько бы их ни было».<sup>412</sup> ♦

Социальная ответственность ученых должна быть фактором, который дополняет социальный контроль, возмещает его, когда общество не может его наладить, и становится противовесом ему в тех случаях, когда общество или какая-либо общественная сила монополизирует его и пользуется им в антигуманных целях.

### 3.9. ОТНОШЕНИЕ ОБЩЕСТВА К НАУКЕ ОБРАЗ НАУКИ

Вопрос о том, каким предстает в культуре образ науки, не имеет однозначного ответа. Образ науки многолик.

♦ «Общественные классы, слои и категории смотрят по-разному на науку, по-разному ведут себя в ее отношении и неодинаково испытывают ее воздействие... Может ли рабочий, участвующий в создании сверхзвукового воздушного лайнера и не имеющий ни малейшего шанса летать на нем, смотреть на науку и технику так же, как южноамериканский делец, который отправится в очередной рейс, вовсе не думая о проблемах строительства лайнера?»<sup>413</sup> ♦

Естественно, что в глазах ученых наука представляется как одно из важнейших явлений культуры, как ценнейшее достояние общества, которое обеспечивает социальный прогресс и заслуживает всяческой поддержки. Но что думают о науке люди, далекие от нее, какой она рисуется в массовом сознании? Очевидно, «простонародный» образ науки может в чем-то совпадать, а в чем-то существенно отличаться от представлений ученых о ней. Но этот образ вписывается в менталитет культуры, и в контексте последнего играет немаловажную роль.

<sup>412</sup> См.: Наука и общество. Советские и зарубежные ученые отвечают на анкету «Литературной газеты». М., 1977. С. 82.

<sup>413</sup> Ж.-М. Лере. Кого страшит развитие науки? М., 1988. С. 63-64.

644

В старину наука как умственное занятие («интеллектуальная игра») мудрецов-философов была чуждой и недоступной для широкой публики. Основная масса людей в обществе была слишком необразованна, чтобы понимать, что это за «игра», а тем более — принимать в ней какое-либо участие. Проблемы, над которыми размышляли «ученые мужи», были далеки от практических, хозяйственных нужд народа. Поэтому не удивительно, что в культуре низших слоев населения вплоть до Нового времени «книжная» наука понималась как «господская блажь». Но и среди высшей аристократии средневекового общества, многие представители которой даже не умели читать, наука считалась делом «не рыцарским», «не джентльменским». Вместе с тем, однако, наука часто отождествлялась просто с ученостью, грамотностью, а «книгочеи» пользовались в народе уважением. В русском языке слово «наука» вообще может означать очень разнообразные вещи: «наука побеждать», «наука страсти нежной»... Но образ науки как всякого знания и умения, которому надо учиться, — это представление, охватывающее гораздо более обширную область, чем наука как особая форма культуры.

Век Просвещения внес в образ науки новые краски. С распространением грамотности росло понимание научных проблем, а приближение науки к практике способствовало повышению ее



престижа в глазах широкой публики. Духовные вожди просветительства немало содействовали, тому, что в европейской культуре XVIII-XIX вв. наука стала представляться людьми в новом облике — как сила, способная улучшить жизнь общества, как «светоч прогресса». В обиход входит идея высокого предназначения науки. Восхищаются ее успехами, интересуются научными открытиями. Говорить о них входит в моду. «Научность» становится своего рода знаком качества.

На развитие науки в XIX-XX вв. возлагаются большие надежды, и она своими достижениями и их практическими приложениями, казалось бы, в значительной мере оправдывает ожидания. Престиж науки поднимается на невиданную прежде высоту. Она становится одной из самых уважаемых и высокооплачиваемых профессий. Всеобщее внимание к ней приковывается в период Второй мировой войны, во время которой она доказывает свою значимость в деле разработки новых видов оружия. Но именно милитаризация науки во время войны и послевоенной гонки вооружений, в особенности создание атомной бомбы, возбуждает волну тревоги по поводу растущего могущества науки. Эта волна еще больше усиливается в связи с порожденными научно-техническим прогрессом глобальными экологическими проблемами, также с проблемами «потребительского» образа жизни и «бездуховности», которая порождается в условиях погони за жизненными благами.

Осознание этих проблем ведет к раздвоению образа науки в глазах публики: наряду с восхищением и преклонением она вызывает недоверие и страх.

В противоположность *сайентизму* — представлению о необходимости и благотворности научного подхода к решению всех проблем жизни людей, в современной культуре приобретает растущее влияние *антисайентизм* — негативная оценка достижений науки и их последствий, сопряженная с утверждениями о ее антигуманности и необходимости ограничить ее развитие.<sup>414</sup> Если сайентизм естественным образом смыкается с технофилией, то антисайентизм столь же естественно сочетается с технофобией. В результате образуются два противостоящих взгляда на научно-технический прогресс и технологическую культуру в целом, бытующих в сознании людей современного мира.

<sup>414</sup> О сайентизме и антисайентизме см. также часть I, гл. 4, § 2.7.

645

Сайентизм настаивает на том, что только дальнейшее развитие технологической культуры может спасти человечество от бед, порожденных научно-техническим прогрессом. В антисайентизме же выражается разочарование в научно-техническом прогрессе. Современная технологическая культура подвергается критике; в ней усматривают разрушительную силу, враждебную духовной культуре, и призывают людей встать на путь нравственного совершенствования — единственно правильный путь к счастью, дать которое человечеству наука и техника бессильны.

За противостоянием сайентизма и антисайентизма стоит более общее мировоззренческое расхождение культурных парадигм рационализма и иррационализма. Рост антисайентистских настроений в обществе сливается в один поток с усилением мистических и иррационалистических установок.

Современная наука пугает многих — и ее втянутостью в милитаристские проекты, и ее недоступностью для тех, кому не хватает знаний и таланта, и доходящими до публики через прессу в виде сенсационных слухов туманными рассказами об ужасных открытиях и изобретениях, которые грозят привести человечество к поголовному «зомбированию», гибели генофонда, рабству под властью машинного интеллекта, умиранию от созданных в научных лабораториях вирусов, от отравления пищи или атмосферы и т. д. и т. п. Немалую лепту в формирование этого зловещего образа науки вносит массовое искусство — так называемые «научно-фантастические» сочинения и кинофильмы.

В то же время двойственность отношения общества к науке выражается в том, что она в глазах общества продолжает оставаться важнейшей силой, с помощью которой решаются разнообразные социальные задачи, с которой нельзя не считаться и о развитии которой все-таки приходится заботиться.

Однако антисайентизм стимулирует падение престижа науки, что, в свою очередь, сказывается на ухудшении ее финансирования. В нашей стране наука сейчас буквально задыхается от недостатка средств. И повинна в этом не только бедность государства, но и антисайентистское пренебрежение к науке. Дело доходит до того, что на содержание целой армии магов, колдунов и экстрасенсов доброхоты расходуют едва ли не больше, чем государство на Академию Наук, а авторитет их *паранауки* значительное число людей ставит выше авторитета

науки.<sup>415</sup>

♦ Американский профессор М. Дельбрюк историю отношения общества к науке не без сарказма уподобляет легенде об Авроре и Тифоне.<sup>416</sup> Богиня Аврора (человечество) влюбилась в прекрасного юношу Тифона (науку). Они попросили Зевса о милости — даровать Тифону бессмертие. Просьба была исполнена. Со временем, однако, Аврора оставалась прекрасной, Тифон же дряхлел и покрывался морщинами: вечная красота ему Зевсом дарована не была. Тогда оба стали молить Зевса, чтобы тот позволил ему умереть. Но оказалось, что по какому-то принципу необратимости даже боги не могут отнять свои дары. В конце концов был найден компромисс: Тифон был превращен в сверчка и посажен в шкатулку, где ему было разрешено стрекотать без умолку. В наше время среди антисаентистов, видимо, нашлись бы желающие молить богов о смерти науки или, по крайней мере, о превращении ее в сверчка, которого можно наделить правом стрекотать о чем угодно, но не выпускать из шкатулки. ♦

К сожалению, человечество рискует войти в третье тысячелетие с преобладанием антисаентистского образа науки и антисаентистских настроений в массовом сознании.

<sup>415</sup> По одному из каналов московского телевидения в начале 2000 г. прошел сюжет, в котором рассказывалось, что МВД и ФСБ тратят немалые средства на «работу с магами и экстрасенсами», которые будто бы помогают в раскрытии преступлений. О каком авторитете науки может идти речь, если даже органы правопорядка обращаются к колдунам! Правда, работники названных ведомств отрицали это, но телекомментатор и другие участники передачи были уверены, что они почему-то скрывают свое сотрудничество с магами.

<sup>416</sup> См.: Наука и общество. Советские и зарубежные ученые отвечают на анкету «Литературной газеты». М., 1977. С. 28.

646

## ОБРАЗ УЧЕНОГО

Наряду с изменением образа науки исторически изменяется в культуре и стереотипный образ ученого.

В традиционной народной культуре, которая складывалась в те времена, когда наука еще не оформилась как особая область культуры и не оказывала сколько-нибудь заметного воздействия на жизнь простых людей, фигура ученого практически отсутствует. В фольклоре можно встретить мудреца, кудесника, мастера на все руки, мифологических богов, умеющих творить чудеса, но это, собственно, не люди науки. Разве лишь «звездочеты» как-то связаны со специальными научными занятиями. Когда же в более поздних сказках и преданиях появляется персонаж, наделенный «книжной» ученостью, то почти всегда — как объект шуток и насмешек. Если учесть, что подобная ученость до Нового времени предполагала углубление в философско-богословские премудрости, весьма далекие от житейских дел, то в этом нет ничего удивительного. Даже в XVIII в. Мольер в своих комедиях, следуя идущей издавна традиции, изображает «докторов» (*doctor* по-латински *учитель*) — философов, учителей риторики, грамматики и пр. — хвастунами, тупицами, невеждами, постоянно попадающими из-за неумения разобраться в вопросах реальной жизни в смешное положение. У Гоголя в «Вие» по поводу «ученого» семинариста Хомы Брута тоже отдается дань этой традиции.

В Новое время, однако, в отношении общества к ученым происходит перемена. Успехи науки и нарастающее влияние ее на культуру ведут к тому, что общественное мнение постепенно проникается признанием ценности научного труда. Развертывается подготовка к нему в университетах. Невежды вроде фонвизинского Митрофанушки подвергаются осмеянию. На ученых начинают смотреть как на людей выдающегося ума, увлеченных бескорыстным стремлением к познанию тайн природы и закладывающих своими открытиями фундамент грядущего расцвета общества. В XVIII-XIX вв. складывается обобщенный идеализированный образ «настоящего» ученого, представляющий классический тип человека науки. Характерные его черты — особый дар глубокого, пронизательного мышления, порядочность, честность, полная самоотдача научным занятиям. Этот стереотип «рыцаря науки» допускает наличие у ученых и некоторых традиционно приписываемых им недостатков: им может быть свойственна отрешенность от реальной жизни, бытовая беспомощность, рассеянность. Но то, что прежде служило поводом для их осмеяния, изображается теперь как следствие их глубокой сосредоточенности на вопросах науки. Ученому простительно и даже необходимо быть немного «не от мира сего», потому что он выше мирской суеты и занят более важным делом, чем забота о мелочах быта. Конечно, существование в культуре такого идеализированного образа ученого не означает, что из общественного сознания полностью вытесняются негативные представления об ученых. Понятно, что в области науки, как и всюду, можно встретить людей различного ума и характера, различного образа жизни и поведения. Однако в общественном мнении великие

деятели науки — Ньютон, Ломоносов, Фарадей, Пастер и др. — предстают как образцы, отвечающие этому идеалу. Мысль пушкинского Моцарта, что «гений и злодейство — две вещи несовместные», вполне можно было бы отнести не только к художественному, но и к научному гению.

Показательны в этом отношении издававшиеся в XVIII-XIX вв. биографические описания жизни великих ученых. Они, как правило, написаны в восторженно-хвалебном духе, какие-то не совсем приглядные подробности жизненного пути героев в них умалчиваются или подаются в приглаженном виде. Биографии такого рода были как

647

следствием, так и средством формирования классического стереотипа «истинного» ученого.

XX в. с его массовым образованием, технизацией жизни и «большой» наукой, превратившей научный труд в широко распространенную, рядовую профессию, сделал фигуру ученого более близкой и понятной широкой публике. Она во многом лишается того романтического ореола, которым был окружен классический тип «истинного» ученого. «Галилей, Кеплер, Ньютон свершали научные деяния, современный физик *выполняет ученую работу*», — пишет Шпенглер.<sup>417</sup>

В «большой» науке XX в. находится место для разных видов работ и для разных по интеллектуальным и душевным качествам людей. Более близкое знакомство с научным миром обнаруживает, что ученые — такие же люди, «как все»: ничто человеческое им не чуждо.

♦ «К сожалению, — признает акад. В. Гинзбург, — на основе имеющихся у меня сведений нет никаких оснований утверждать, что занятие наукой способствует воспитанию высоких нравственных качеств. Вместе с тем такой вывод меня самого удивляет. Видимо, многие другие факторы значительно сильнее и раньше влияют на формирование личности, чем облагораживающее воздействие занятий наукой».<sup>418</sup> ♦

Образ ученого-подвижника остается возвышенным идеалом, но писатели, журналисты, социологи, да и сами ученые рассказывают о самых разнообразных типах научных работников, о далеко не идеальных нравах, которые иногда царят в научной среде. В художественной литературе, в театре, в кино человек науки становится частым персонажем, и человеческие и профессиональные качества его иногда вызывают симпатию, а иногда — нет. Анти-

<sup>417</sup> Шпенглер О. Закат Европы. М., 1993. С. 542.

<sup>418</sup> Наука и общество. Советские и зарубежные ученые отвечают на анкету «Литературной газеты». М., 1977. С. 71.

сайентистская критика науки нередко оборачивается нападками и на ее работников, потеря доверия к науке выливается в недоверие к ученым, которые подозреваются во всех смертных грехах. В голливудском киноискусстве из фильма в фильм кочует стереотип ученого-злодея, который в угоду каким-то своим корыстным целям или просто из-за человеконенавистничества готов погубить весь мир.

К концу XX в. вместе с падением престижа науки снижается и престижность профессии ученого. Это особенно заметно в нашей стране.

♦ В СССР при немалых государственных расходах на развитие науки и техники, особенно в военно-промышленной сфере, и громком восхвалении успехов советских ученых власти фактически немало способствовали снижению эффективности их работы. Командные методы руководства наукой в основе своей исходили из неуважения к ученым и ставили их в приниженное положение. Репрессии 1920-1940-х гг., скверная организация работы научных учреждений, формализм в ее планировании и оценке, «анкетный» принцип подбора и служебного продвижения кадров по их политической благонадежности — все это привело к засилью бездарных и научно бесплодных людей в сфере науки. Постоянная критика научных учреждений и ученых «сверху» сеяла в обществе негативное отношение к научному труду. Оно вылилось во множество критических статей и фельетонов об ученых в средствах массовой информации и было подхвачено общественным мнением. Звание кандидата наук стало поводом для насмешек.

В. Высоцкий остроумно пародировал бытовавшее тогда представление об ученых и их деятельности:

*Товарищи ученые, доценты  
с кандидатами!*

*Замучились вы с иксами,  
запутались в нулях.*

*Сидите, разлагаете молекулы на  
атомы,*

*Забыв, что разлагается  
картофель на полях...*

И далее в этой песне устами колхозников выражается идея, которую проводило в жизнь партийное начальство, ежегодно осенью отрывавшее массу научных сотрудников от работы и посылавшее на уборку картофеля: «Картошку все мы уважаем», а «гамма-излучение чуток повременит».

648

Дескать, в первую очередь надо обеспечить население картошкой, а наука может подождать, она ведь народ не кормит. Вот этот-то подход и был одной из причин застоя, при котором качество жизни населения не поднималось выше «картофельного» уровня. Практические задачи решались в расчете на «сиюминутный» эффект, и притом самым примитивным образом — за счет имеющихся дешевых людских ресурсов, а не путем разработки и внедрения новых, более производительных технологий на основе научно-технического прогресса. Потому-то и продуктов в стране не хватало, и людские ресурсы оставались дешевыми, т. е. низкооплачиваемыми.

В снисходительно-покровительственном тоне колхозники в заключение предлагают:

*Товарищи ученые!*

*Не сумлевайтесь, милые, Коль что у вас не ладится, ну,*

*там, не тот эффект, Мы мигом к вам заявимся*

*с лопатами и вилами,*

*Денечек покумекаем и выправим*

*дефект.*

Песня — шутка, но она достаточно точно передает стереотипный взгляд «людей труда» на науку: пустяшное это дело... ♦

В наши дни по данным социологических опросов профессия ученого стала одной из самых малопочетных. Творческий труд в науке оплачивается крайне низко, грузчик получает больше доктора наук. Уменьшился приток в науку талантливой молодежи. Россия теряет кадры ученых из-за оттока их в другие области деятельности, а также за рубеж. Впрочем, кризисное положение, которое переживает ныне российская наука, возможно, имеет и положительную сторону: профессия учено-

го перестает быть «кормушкой» для тех, кто ищет легкой жизни, и в этих условиях наука становится привлекательным делом больше всего для тех, кого влечет к ней призвание, а не погоня за мирскими благами.

В настоящее время трудно сказать, как долго будет держаться в культуре наметившаяся в конце XX в. тенденция к усилению антисайентистского отношения к науке и научному труду. Наука продолжает развиваться, и несмотря на существование этой тенденции, роль ее в обществе растет. Однако взаимоотношения между обществом и наукой далеко не идилличны, и наличие противоположных оценок науки — это не просто случайный факт, а выражение противоречивости современной культуры. Действие вызывает противодействие: реальная сила, движущая вперед современную цивилизацию, — рационализм, техницизм, сайентизм. Иррационализм и мистика, антисайентизм и технофобия — реакция на эту силу, то усиливающаяся, то ослабевающая.

Можно полагать, что дальнейшее развитие науки будет требовать от общества все больших средств, а это неизбежно будет вызывать всплески критики и противодействия. Недостаток ресурсов — фактор, ограничивающий рост науки. Вероятно, действие этого фактора будет усиливаться. Некоторые ученые высказывают предположение, что это приведет в XXI в. к существенному изменению характера развития науки.

## §4. ИНЖЕНЕРИЯ

### 4.1. СПЕЦИФИКА ИНЖЕНЕРНОЙ ДЕЯТЕЛЬНОСТИ

В процессе развития технологической культуры возникает и занимает важнейшее место в ней инженерная деятельность. Более того, она является необходимым условием самого существования современной цивилизации: без нее были бы невозможны тех-

низация среды, в которой мы живем, и внедрение достижений науки в наше повседневное бытие. Инженер — одно из главных действующих лиц на сцене современной жизни. Что же составляет специфику инженерного дела?

Инженер — это «специалист с высшим техническим образованием». Такое определение дается в «Толковом

649

словаре русского языка» С. Ожегова. Оно указывает одну из важнейших черт, характеризующих инженера. Однако эта черта — лишь наиболее легко фиксируемый и в известной мере фор-



мальный признак инженерной профессии. Инженеру действительно нужно иметь образование, и притом техническое, и к тому же на высоком уровне, потому что этого требует сущность дела, которое он призван выполнять.

Специфика деятельности инженера состоит, во-первых, в том, что это деятельность *практическая*. Главная ее цель — не в том, чтобы получать или давать знание, как это делают, например, ученый, учитель, журналист, а в том, чтобы знание применять в каких-то практических целях, для внесения изменений в реальную действительность. Во-вторых, инженерная деятельность связана с *решением технических задач* практики. Это могут быть задачи производства технических объектов, их усовершенствования и обновления, их использования и уничтожения (последнее становится важной проблемой в условиях развитой цивилизации: снос ставших ненужными построек, ликвидация и утилизация устаревшей или пришедшей в негодность техники, уничтожение ядерного оружия). Наконец, в-третьих, особенностью инженерной деятельности (в ее современной форме) является то, что она направлена на такие технические задачи, для решения которых требуются *научные знания*.

Таким образом, инженерная деятельность имеет двуединую природу, обусловленную *слиянием в ней науки с практикой*. Через инженерию наука превращается в производительную силу, а производство становится применением науки. Инженерия — сфера стыковки мира науки и мира техники. Она есть мост, который соединяет эти миры.

Инженерная деятельность требует иного стиля мышления, чем научная. Наука направлена на создание общих идеальных моделей, которые можно применить в разных областях техники, инженерия же — на создание реального технического объекта с помощью всевозможных знаний из самых различных наук. Наука раскладывает различные явления на отдельные «полочки»: механические — отдельно, электромагнитные — отдельно, химические — отдельно. Инженерия собирает знания с этих «полочек» воедино. Когда ученые в рамках какой-либо науки строят теоретическую модель изучаемого объекта, они могут абстрагироваться от тех свойств этого объекта, которые с точки зрения данной науки несущественны. Но инженеры, которые строят не теоретические модели, а реальные технические объекты, должны принимать во внимание самые разнообразные их свойства. Поэтому мысль инженера не может замыкаться рамками какой-то одной научной дисциплины. Специфика инженерии связана с необходимостью синтезировать различные научно-теоретические подходы и методы в единый комплекс знаний, относящихся к данному техническому объекту. Обычно основу такого комплекса составляет некоторая техническая наука, описывающая главные характеристики объекта, а к ней «пристраиваются» знания, даваемые другими науками.

♦ Например, гидравлика — наука, изучающая законы движения жидкости в трубах или открытых руслах, — строит теорию движения жидкости, абстрагируясь от того, из какого материала сделана труба, каков ее вес или какова стоимость ее изготовления. Для теоретического описания движения жидкости в трубе это значения не имеет. Но инженерам, которые должны спроектировать нефтепровод, нельзя обойти такие вопросы. Мысль инженера поэтому не может замыкаться в рамки одной только гидравлики. К гидравлике надо присоединить еще знания из области теории машин и механизмов (для конструирования кранов, заслонок и т. п.), сопротивления материалов, металловедения (если трубы металлические), технологии (чтобы распланировать порядок и сроки выполнения работ), экономики (чтобы определить проектную стоимость трубопровода и выбрать наиболее экономичное решение) и т. д.

650

Для проектирования судна необходимо опираться, прежде всего, на гидродинамику. Но кроме того, нужны еще сведения из динамики твердого тела, теории устойчивости, теории колебаний и пр.

При конструировании электрической машины основной научно-технической дисциплиной является электротехника, опирающаяся на физическую теорию электричества. Но она должна быть дополнена механикой (для создания механических узлов машины), термодинамикой (для расчета теплового режима), химией (для учета возможных химических реакций при прохождении электрического тока) и т. д. ♦

Инженер — это фигура, стоящая между ученым и рабочим. Его деятельность образует промежуточное звено, связывающее труд ученого с трудом рабочего. Благодаря ей идеи ученого воплощаются «в металл», а рабочий получает возможность реализовать в своей работе достижения науки. От научных идей до их воплощения в технических объектах и процессах — «дистанция большого размера», и заполняется она инженерией. Если ученый беретхождение этой дистанции на себя, то он, в сущности, выступает уже не только в

роли ученого, но и в роли инженера, ибо выполняет его дело. А функция рабочего — исполнение того, что запланировано и рассчитано инженером. И когда рабочий находит пути к существенным техническим усовершенствованиям, то это тоже означает, что он действует уже не просто как рабочий, но и как инженер, т. е. решает инженерную задачу.

## 4.2. ПРОИСХОЖДЕНИЕ И РАЗВИТИЕ ИНЖЕНЕРНОЙ КУЛЬТУРЫ

Историю инженерии, как и историю науки, можно разделить на две части. Подобно тому, как это было с наукой, инженерия прошла долгий путь «эмбрионального» развития, прежде чем стала отдельной, относительно самостоятельной областью культуры. Разница, однако, в том, что наука созревала в лоне философии, а инженерия — в лоне ремесла. Будучи включенной в философию, наука в ее «эмбриональном» состоянии входила в духовную культуру, инженерия же с самого начала, как компонент ремесла, принадлежала к технологической культуре.

Инженерия в ее современном понимании родилась вместе с наукой в эпоху возникновения машинного производства и становления индустриальной цивилизации. С этого времени начинается ее история как особой формы культуры. Но у инженерии был свой «доисторический» период. Существование ее в еще не отделенном от ремесла виде — это предыстория современной инженерии, уходящая своими корнями в глубокую древность.

### У ИСТОКОВ ИНЖЕНЕРИИ

На протяжении своей предыстории инженерная культура отличалась от современной инженерии в чрезвычайно существенном пункте: она не опиралась на науку. Поэтому она была, так сказать, «донаучной инженерией» или даже, если можно так выразиться, — «неинженерной инженерией». Но, лишенная опоры на науку — этого важнейшего признака современной инженерии, — она все же имела с инженерией некоторые не менее важные общие черты. «Донаучные» праинженеры были работниками, которые так же, как современные инженеры, создавали технику. Они были практиками, решавшими весьма сложные для людей своего времени технические задачи. Им тоже, как нынешним инженерам, приходилось для этого собирать воедино и использовать самые разнообразные знания (хотя и не добытые научными методами). И они тоже строили сначала мысленные образы — проекты — технических объектов, а затем воплощали их в дереве, камне, металле. Правда, изображать свои проекты на чертежах и писать к ним объяснительные записки древние праинженеры не умели. Но это только усложняло их работу, заставляло их напрягать интеллект и вообра-

651

жение. Даже если учесть, что технические объекты, которые они конструировали, были тогда весьма простыми, это не всякому было под силу. Поэтому такая праинженерия тоже требовала особого стиля мышления и была уделом лишь изобретательных и знающих.

Как и другие формы культуры в древнем обществе, праинженерия скрывалась под общим покровом мифологии. Для творцов первобытной техники *миф выполнял ту же функцию, что и наука* для современных инженеров.

♦ «В древних космологических мифах Вселенную «строят», «вытесывают», «плетут», «куют», «ткуют», «лепят» и т. д. Это, хотя и в гипертрофированном виде, отражает реальные элементарные процессы первобытного производства... Такое мифологическое действие с разнообразными природными объектами приучает первобытное сознание к мыслительным операциям еще до выполнения каких-либо конкретных технических действий, предварительной их имитации в идеальной, мыслительной форме». <sup>419</sup> ♦

Миф описывал, так сказать, «теоретически», в виде деятельности богов, идеальные образцы того, что люди делали практически. Праинженерное мышление ориентировалось на такие образцы подобно тому, как современный инженер ориентируется на научно обоснованные проектно-технологические схемы. Конечно, боги в мифе могли творить чудеса, для них было возможно то, что людям недоступно. Но, по крайней мере, в лице богов древние творцы техники имели учителей и наставников, которые через миф передавали многим поколениям свою «науку», т. е. идеальные эталоны ремесленного искусства (которые на самом деле в фантастической форме отражали накопленный людьми опыт).

Проектирование технических объектов — первая инженерная функция, в элементарной форме наметившаяся уже в первобытные времена. Эта функция еще не отделялась от других: «проект-

<sup>419</sup> Горюхов В. Г. Знать, чтобы делать. М., 1987. С. 25.

тировщики» сами и выполняли свои проекты. Но когда стали возводиться крупные сооружения, требующие больших коллективных работ (плотины, пирамиды), выделилась фигура их организатора — того, кто составлял общий план сооружения и руководил работами по его

выполнению. Инженерное дело начало оформляться в особый вид деятельности, связанный с выполнением проектировочных и организаторских функций. Самой ранней формой инженерной профессии стала специальность архитектора.

♦ Одними из первых профессионалов такого рода были легендарный строитель египетских пирамид Имхотеп (ок. 2700 г. до н. э.) и китайский гидростроитель Великий Юй (ок. 2300 г. до н. э.). Согласно преданию, Имхотепом было написано самое древнее руководство по инженерии — «Книга основания храмов», которую он унес на небо и потом сбросил оттуда на землю. ♦

С течением времени производственная техника постепенно совершенствовалась. Это совершалось благодаря случайным и неслучайным находкам многих безымянных изобретателей. Лук и стрелы, топор и копье, колесо и мотыга — все это и многое другое суть плоды праинженерного технического творчества. Изобретательство — дело, выходящее за рамки повседневного производительного труда. Пахарь, охотник, ремесленник не обязательно должен быть изобретателем. Это добавочная функция, которую выполняют лишь некоторые из них. Пройдут тысячелетия, прежде чем разработка новой техники станет профессиональным делом инженеров. Но древнее изобретательство, «вплетенное» в производственную практику, было праинженерным зародышем того, что в будущем окажется одной из главных задач инженерной деятельности.

Праинженеры — это изобретатели. Само слово «инженер» появилось в античные времена и означает «изобретатель». Оно происходит от латинского *ingeniare* — *творить, создавать*. Инженер — по-латыни «ингениатор»

652

(«*ingeniator*»), т. е. изобретатель, творец, создатель. Родство со словом «гений» тут отнюдь не случайно. Великим «ингениатором» у древних греков считался мифический Дедал, построивший на Крите для царя Миноса Лабиринт, сделавший для его дочери деревянную корову, придумавший пилу и создавший крылья, на которых он и улетел от Миноса.

В античности изобретательством занимались не только люди, живущие производственным трудом, но изредка и ученые-философы. Анаксимандру приписывается изобретение солнечных часов, Платону — водяного будильника. Особенно прославился своим инженерным искусством Архимед, по проектам которого были созданы лебедки, военные «метательные машины» и др. устройств. Архимед опирался в их создании на геометрические и механические знания. Однако это было редким исключением. В основном изобретательство оставалось делом умельцев-ремесленников, далеких от науки.

До нас дошли очень немногие имена древних изобретателей. Вопросы авторства и приоритета не слишком волновали людей в давние времена, и потому техническое творчество, как и художественное, было «фольклорным», анонимным. К тому же вплоть до эпохи Возрождения технические новации входили в жизнь медленно и исподволь. Их творцы нередко старались скрывать сущность своих изобретений — вероятно, отчасти из-за желания монопольно пользоваться преимуществами, которые они дают, а отчасти из-за боязни возможных неприятностей со стороны хранителей традиций. Даже в позднем традиционном обществе европейского средневековья царило убеждение, что условия жизни людей, в том числе и техника, заданы Богом, а потому новации, изменяющие эти условия, — греховны. Мастера, умельцы, виртуозно владевшие традиционной техникой ремесла и искусства, пользовались в народе большим уважением, но изобретательское творчество часто встречалось с подозрением и неприязнью: не гордыня ли человеческая проявляется в тех, кто пытается творить подобно Богу, и не дьявольские ли козни стоят за их попытками изменить извечные Божественные порядки? Поэтому новые средства и способы ремесла держались в секрете, так же как и их авторы, страшившиеся прослыть «чернокнижниками» и колдунами.

## СТАНОВЛЕНИЕ ПРОФЕССИИ ИНЖЕНЕРА

Инженерное дело стало приобретать облик общественно важной профессии в эпоху Возрождения. Слово «инженер» начало все шире употребляться в Западной Европе. Инженерами называли архитекторов, специалистов по организации горнорудного дела, механиков, строителей военных фортификаций, создателей оружия — катапульта, бомбард и т. д. Появились специальности и должности военного инженера, городского инженера, горного инженера.

Взлет искусства в эту эпоху сопровождается и ростом технического изобретательства. Изобретатели начинают все чаще обращаться к науке, которая, со своей стороны, в это время тоже поворачивается лицом к практике. Развитие математики, физики, химии подводит под инженерную деятельность научную базу. Появляются попытки использовать научные достижения

— в первую очередь, вычислительные и геометрические методы, принципы механики — для расчета и проектирования технических устройств и сооружений. На смену ремесленно-художественной инженерии приходит инженерия рациональная, опирающаяся на науку.

Создание и совершенствование техники с эпохи Возрождения стало все больше рассматриваться как достойное уважения, престижное занятие. Инженеры того времени с гордостью называют себя изобретателями, конструкторами. Инженерами-изобретателями, инженерами-конструкторами становятся

653

как самоучки-ремесленники, так и ученые, преподаватели университетов, художники, скульпторы. Увлекаются этим и некоторые представители высшей аристократии. Изобретения стали засекречивать, но совсем с другой целью, чем прежде, — чтобы кто-то другой не украл их, не присвоил себе.

Промышленный переворот сделал инженера центральной фигурой производства. Потребность в инженерах быстро росла. Образованных инженеров стали готовить сначала специализированные училища, а затем и высшие учебные заведения. В 1794 г. открылся Парижский политехнический институт, создателем которого был Гаспар Монж, в 1795 г. — Берлинская строительная академия, в 1815 г. Венский политехнический институт. В России по повелению Петра I в 1700 г. была учреждена Инженерная школа, где обучались техническому мастерству. В 1773 г. основано первое высшее техническое учебное заведение — Петербургское горное училище, а в 1809 г. А. Бетанкур, ученик Монжа, крупный инженер и ученый, автор первых учебников машиностроения, создал в Санкт-Петербурге Корпус инженеров путей сообщения. В середине XIX в. в мире было уже несколько десятков технических институтов, которые не только готовили инженерные кадры, но и интенсивно развивали технические науки.

Профессия инженера получила общественное признание и высокий социальный статус. Установилась высокая оплата инженерного труда. Инженеры стали играть большую роль не только в производстве, но и в науке, поскольку многие из них, отталкиваясь от практических задач, делали научные открытия. Рост числа инженеров, кроме того, имел и важное социальное значение: инженерное образование стало фактором демократизации общественной жизни и культуры. Оно способствовало стиранию сословных различий, так как было одним из немногих «лифтов», позво-

лявших выходцам из низших сословий подняться в верхи общества.

В XX в. инженерия стала в развитых странах одной из самых массовых профессий. Это, с одной стороны, резко повысило уровень технологической культуры общества, а с другой — привело к некоторому снижению престижа инженерной профессии. Однако, наверное, ни в одной стране мира судьбы инженерного труда в нашем столетии не складывались столь драматично, как в России.

♦ Русские инженеры в царское время принадлежали к достаточно состоятельным кругам общества. Блестящее по европейским меркам образование, материальный достаток и независимость придавали им большой авторитет. В начале XX в. Россия быстро наращивала промышленный потенциал. Однако после революции 1917 г. в положении русских инженеров произошли крутые перемены, которые Б. Шаповалов называет «трагедиями».<sup>420</sup>

Первая трагедия — физическое уничтожение инженеров дореволюционных поколений в результате репрессий 1920-х и 1930-х гг. На смену им пришла новая, «красная» интеллигенция, которая, по мысли Н. Бухарина, должна была в массовом порядке «штамповаться», «вырабатываться, как на фабрике». Инженерная профессия была «пролетаризована». По своей компетенции, творческим и личным качествам «красные» инженеры намного уступали дореволюционным.

После Отечественной войны в 1940-1960-х гг. подготовка инженеров в вузах улучшилась, их социальный статус вырос. К 1980 г. количество дипломированных инженеров увеличилось более чем в 6 раз по сравнению с 1950 г. Но уже в 1970-х гг. в стране наблюдается «перепроизводство» инженеров, уровень их квалификации снижается. Начинается обвальная инфляция инженерной профессии. Основная масса инженеров оказывается близкой к черте бедности. К концу 1970-х гг. престиж инженеров уже не падает — он устойчиво покоится на самом дне. Это, несомненно, сказалось на техническом отставании страны от Запада. А с конца 1980-х гг. началась вторая трагедия инженерной профессии в России. Снижение жизненного уровня, безработица, отсутствие перспектив — все это

<sup>420</sup> Шаповалов Е. Русские вопросы философии техники. СПб., 1999.

654



привело к «массовому профессиональному „убийству“ инженеров, вынужденных уходить в ряды рабочих, в коммерческие структуры, в сферу обслуживания и т. п.»<sup>421</sup> Если ситуация не улучшится, то России в начале XXI в. грозит вырождение сложившихся инженерных школ и упадок национальной технологической культуры. ♦

### ОСНОВНЫЕ СТАДИИ РАЗВИТИЯ ИНЖЕНЕРНОГО ДЕЛА

Инженерия с древности до современности проходит три основные стадии. Эти стадии являются также уровнями развития инженерной культуры.

На первых порах в инженерии преобладает *рецептурный*, технологический аспект. Инженер выступает как знаток правил и приемов строительства, горного дела, машиностроения и т. д. Он руководит коллективными работами большого масштаба, определяя и указывая, как их надо проводить. Его сила — во владении рецептами (регулятивами, способами, методами, правилами) технической деятельности. Но если недостаточно ясно, почему надо следовать тем или иным правилам и методикам, то на этом уровне трудно вносить в них новшества, так как это сопряжено с риском совершить крупные ошибки. Чем сложнее становятся технические объекты и процессы, с которыми имеет дело инженер, тем более возникает необходимость в обосновании инженерных рецептов, методик и правил.

На второй стадии развивается и выдвигается на передний план *предметный* аспект инженерии. Ибо для обоснования своих методик инженеру нужно знать, что представляет собою тот или иной технический объект, как он устроен, из какого материала и каких частей он состоит, какие процессы в нем происходят. Это знание помогает улучшить качества объекта и усовершенствовать технологию его производства. Здесь инженерия твердо встает на почву науки, привлекая ее теоретичес-

<sup>421</sup> Шаповалов Е. Русские вопросы философии техники. СПб., 1999. С. 102.

кие принципы и модели к решению технических задач.

Третья стадия развития инженерии связана с усилением и повышением значимости ее *«человеческого»* аспекта, отражающего взаимодействие техники с людьми. Переход к этой стадии обуславливается возрастающей технизацией жизни. В современных условиях инженеру особенно важно внимательно и безошибочно оценивать характер и степень воздействия создаваемой им техники на человека и общество. На этой стадии в область инженерии входят и занимают в ней все большее место вопросы, касающиеся эстетики, экологии, экономики, политики, морали, психологии людей, имеющих дело с техникой. Соответственно расширяется и круг научных знаний, которыми должен владеть инженер.

Помимо технических наук, естествознания и математики, в него втягиваются философские, социально-экономические, гуманитарные науки (и, в том числе, культурология). Появляются научные дисциплины, соединяющие инженерию с человековедением (инженерная психология, эргономика, техническая эстетика, философия техники и т. п.). Встает проблема гуманизации инженерного образования. Инженеру становится необходим широкий культурный кругозор, чтобы его деятельность не принесла людям бед и ее последствия не стали бы губительными для человеческой культуры и самого человечества.

### 4.3. ИНЖЕНЕРИЯ И ИСКУССТВО

В обыденном представлении между инженерией и искусством нет как будто ничего общего. Они даже выглядят противоположностями: инженер имеет дело с сухими и строгими схемами, прямыми линиями, гладкими плоскостями, правильными, симметричными геометрическими фигурами, а художник — с живыми, расцвеченными фантазией образами, гибкими, извилистыми, асим-

655

метричными формами. Инженер работает с мертвым материалом, художник же изображает жизнь. Однако на самом деле отделять инженерию от искусства какой-то непроницаемой перегородкой нельзя. Инженерная культура развивалась в союзе с искусством, и вплоть до эпохи Возрождения инженерная и художественная деятельность сопутствовали друг другу. Латинское *technica ars* (техническое искусство) отражало их связь.

В культуре Возрождения инженерия понималась как область, тесно связанная не только с наукой, но и с искусством. Показательно, что Леонардо да Винчи совмещал воедино художественное и техническое творчество. Мнение о том, что инженер должен быть практиком, который вместе с тем является отчасти ученым, отчасти художником, легло в основу формировавшейся в XVII-XVIII вв. системы инженерного образования.

В ходе своей исторической эволюции инженерное дело отошло от искусства в сторону науки. Но

инженерная культура и сейчас продолжает нести черты сходства с художественной культурой. Инженерия занимает в технологической культуре место, которое можно сравнить с местом искусства в духовной культуре. Инженерия воплощает в технике открытые наукой возможности — подобно тому, как искусство выражает в художественных произведениях идеи и ценности других форм духовной культуры.

Среди форм духовной культуры искусство ближе всех к практике; оно, как и инженерия, связано с практической, преобразовательной деятельностью. Разница, однако, в том, что искусство предполагает духовно-практическую деятельность, преобразование мира в человеческом сознании, а инженерия — материально-практическую деятельность, производящую реальные изменения в окружающей человека среде.

Техника, как и искусство, — зеркало культуры, хотя и совсем иного рода зеркало. Искусство есть самосознание культуры, в искусстве культура создает внутри себя свое духовное отражение. А благодаря инженерии культура воплощает себя в вещной «второй» природе, в технике, т. е. создает свое материальное отражение в «сверхприродной», искусственной среде.

И в искусстве, как в инженерии, центральное место занимает проектирование: подобно техническому проекту, художественное произведение есть проект выдуманной автором реальности. Техническое изобретательство имеет много общего с художественным творчеством. В нем также важнейшую роль играют эстетические мотивы — чувство формы, эмоциональная реакция на красивое, изящное решение технической проблемы.

Но вместе с тем между инженерией и искусством есть существенные различия. Творчество инженера протекает в условиях меньшей свободы, чем творчество художника: художник может строить любые, сколь угодно фантастические картины реальности, тогда как инженеру необходимо заботиться об осуществимости своих проектов.

9 «Художественное творчество, — писал П. Энгельмейер, — наиболее запутанное проявление человеческого творчества; художник сам и задумывает, и выполняет произведение; оценки тут субъективны. Техническое изобретение же подвержено мере и счету; его идея выражается в четких словах и понятиях; степень соответствия технического изобретения заложенной идее определяется объективным путем — по тому, дает ли машина ожидаемый эффект». <sup>422</sup> ♦

Художественное произведение (если оно действительно художественное) есть само по себе ценность. Но продукт инженерной деятельности ценен постольку, поскольку он для чего-то нужен. Инженерия, в противоположность искусству, представляет собою прагматический аспект культуры. Инженерная

<sup>422</sup> Энгельмейер П. Эврилогия, или всеобщая теория творчества // Вопросы теории и психологии творчества. Т. 5. Харьков, 1914. С. 141.

656

деятельность должна приносить *пользу*, и ее результаты ценны прежде всего тем, что они полезны для какой-то цели. Если же инженерное решение имеет своей главной целью вызвать эмоциональный эффект, восхищение красотой, то тогда оно претендует быть не столько инженерным, сколько художественным.

#### 4.4. ФУНКЦИОНАЛЬНАЯ СТРУКТУРА ИНЖЕНЕРИИ

С развитием инженерного дела происходит его дифференциация по отраслям и функциям. Отраслевая дифференциация состоит в обособлении различных областей приложения инженерного труда: различаются специальности инженера-строителя, инженера-механика, горного инженера, военного инженера и т. д. Вместе с тем выделяются и обособляются функции, выполняемые инженерами. Различные функции, которые в прошлом выполнялись одним и тем же человеком, разделяются, и каждая из них становится особой инженерной специальностью. Стала разрастаться номенклатура инженерных специальностей. Функциональная дифференциация инженерии привела к образованию таких специальностей, как инженер-конструктор, инженер-технолог, инженер-проектировщик, инженер-исследователь, инженер-экономист и др. Эти специальности тесно связаны между собой, и на практике возможны разнообразные варианты их выделения и сочетания. Но существование специализации инженерной деятельности по функциям так или иначе отражает функциональную структуру инженерии. Рассмотрим основные из этих функций.

#### ПРОЕКТИРОВАНИЕ

Это одна из самых главных, если не главнейшая, функция инженерии. Она, как уже отмечалось,

является и ее самой древней функцией, возникшей еще в первобытные времена. Эта функция, собственно говоря, и стала зародышевой «клеточкой», из которой начала развиваться инженерная культура.

Проектирование в самом общем смысле этого понятия заключается в придумывании проекта, т. е. воображаемой картины того, что предполагается возможным создать. Проект есть некоторый вид знания о том, чего нет, но что может быть. При этом предположение об осуществимости проекта не обязательно должно быть верным. Поэтому проектировать можно что угодно, достаточно лишь *s* принципе, чисто гипотетически, только в фантазии считать проект выполнимым. В сфере проектного знания допустима полная свобода мысли.

Мифологическое мышление пользовалось этой свободой. Оно творило фантастические проекты чудес, которые могут совершать боги, шаманы, жрецы. Но выработка проектов, предназначенных для практического осуществления, связана с ограничением свободы проектного мышления. Такого рода ограничения накладываются на художественное и техническое (инженерное) проектирование. Поначалу они не различались. Техник-ремесленник и художник (скульптор, архитектор) действовали одинаково: создавали в уме проекты и воплощали их в продуктах своей деятельности. И ремесло, и искусство были в глазах древних греков однородны: и то и другое — «техне». В прикладном искусстве и современном промышленном дизайне это единство технической и художественной деятельности существует и поныне. Но развитие и усложнение этих видов деятельности исторически «развело» их.

Задачей искусства стало создание проектов особого рода — художественных образов, вызывающих эмоции. Реализация их в материале сопряжена с условностью (гл. 3, § 4.5), т. е. проект (образ) кодируется, выражается в художественном языке, а не воплощается «в натуре» (например, писатель «проектирует» образы героев и собы-

657

тий, но не «делает» их реально, в жизни). Это соответствует задаче порождения эмоций. Но техника имеет утилитарное назначение, она предназначена для пользования ею именно «в натуре», а не в воображении. Поэтому технические проекты, за исключением некоторых особых случаев (учебные, эскизные, прогностические), хороши только тогда, когда они реализуемы в материале. Это значительно ограничивает фантазию. Инженерное проектирование должно учитывать законы и условия действительности.

Инженерный проект, как и художественный образ, кодируется с помощью системы знаков. В эту систему входят различные семиотические средства: формулы, графики, макеты и пр. Важнейшее место среди них занимает графический язык — язык чертежей. Инженер мыслит в этом языке и «разговаривает» на нем с теми, кто этот язык понимает.

Примечательно, что язык чертежей — это рационализированный, предельно схематизированный и освобожденный от эмоциональной окраски язык изобразительного искусства. Он и родился из последнего. Утратив эмоциональность, свойственную художественному языку, он зато приобрел строгость, формальную точность и однозначность, необходимую для реализации выраженного на нем проекта. Ведь с семиотической точки зрения реализация проекта — это перевод его с языка чертежей на язык материальных технических конструкций. Художественный образ нельзя отделить от языка, на котором он выражен (гл. 3, § 4.6), именно из-за эмоциональной «нагруженности» языковых средств искусства. А графический язык инженерии, лишенный ее, позволяет «в чистом виде» выделить объективное содержание проекта. Поэтому становится возможным перевести это содержание в иную языковую оболочку, из графического языка — в «металлический» язык.

## ИЗОБРЕТАТЕЛЬСТВО

Введение новшеств в технику — функция, которую инженерия выполняет наряду с проектированием и в нем самом. Это столь же древняя функция, что и проектирование. Само слово «инженер», как было сказано выше (§ 4.2), связано с изобретательской инициативой.

В основе всякого изобретения лежит центральная идея (принцип, метод, конструктивный элемент и т. д.), определяющая его сущность. Новизна и фундаментальность этой идеи может быть различной. От степени ее новизны и фундаментальности зависит творческий уровень изобретения.

♦ Г. Альтшуллер различает пять уровней изобретательского творчества в зависимости от степени новизны.<sup>423</sup>

1-й уровень: для решения данной задачи используется уже известная идея, которая прежде к задачам такого типа не применялась (новизна — в нахождении новой области применения готовой идеи). Например, изобретение открывалки для полиэтиленовых пробок в виде подковообразной скобы.

2-й уровень: осуществляется выбор наиболее подходящей идеи из нескольких известных, но не применявшихся к задачам данного типа. Например, замена латунной детали на пластмассовую (а не железную, керамическую или какую-то еще).

3-й уровень: известная ранее идея видоизменяется и впервые используется применительно к данной задаче. Например, удаление внутренностей из рыбы с помощью намораживания их на охлаждаемый элемент.

4-й уровень: находится новая, ранее неизвестная идея, позволяющая решать некоторый заданный класс задач. Например, съемное покрытие бассейна с вредными для здоровья химикалиями, препятствующее попаданию их паров в атмосферу, заменяется пеной, покрывающей их поверхность.

5-й уровень: найдена принципиально новая идея, открывающая возможность решения нового класса задач или создания технических систем нового типа. Например, изобретение способа электроискровой обработки металлов.

Разница между этими уровнями может быть, согласно Альтшуллеру, охарактеризована так: число попыток, которые

<sup>423</sup> Альтшуллер Г. С. Алгоритм изобретения. М., 1973.

658

потребовались бы сделать среднему инженеру для решения задачи методом «проб и ошибок», на первом уровне измеряется единицами, на втором — десятками, на третьем — сотнями, на четвертом — тысячами и десятками тысяч, на пятом — сотнями тысяч и миллионами. Среди зарегистрированных изобретений более 3/4 относятся к первым двум уровням, около 1/5 — к третьему, почти все остальные — к четвертому. Изобретения пятого уровня редки и составляют доли процента от их общего числа. ♦

Пока техника была слабо связана с наукой, изобретения могли совершаться любым, кому придет в голову более или менее новая идея. Зачастую для них не требовалась ничего кроме простой смекалки, — ни специального технического образования, ни каких-либо особых практических знаний. Изобретателями становились, в основном, работники-практики, а нередко изобретательские идеи рождались более или менее случайно и у людей, мало связанных по своей профессии с той областью техники, где родившаяся у них идея находила применение.

♦ Наборную печать изобрел китайский кузнец Би Шэн, изготовлявший литеры из обожженной глины (XI в.), прядильную машину — цирюльник Р. Аркрайт (1769), бумагоделательную машину — корректор Н. Робер (1793), паровоз — шахтер Дж. Стефенсон (1814), железнодорожную Дрезину — баденский лесничий барон Дрез. ♦

Однако в современной технологической культуре, когда техника создается на основе науки, без инженерной подготовки вряд ли возможно внести в нее усовершенствования, выходящие за пределы того, что называют «рационализаторскими предложениями». Сделать сколько-нибудь существенные изобретения, не обладая соответствующими научными знаниями, можно разве только в виде крайне редкого исключения. Ныне создание новой техники стало делом целых коллективов специалистов-инженеров, работающих совместно с учеными.

♦ Примером здесь может служить одно из замечательных отечественных изобретений последнего времени — бензогазогенератор, который представляет собою небольшое устройство, присоединяемое к обычному автомобильному двигателю внутреннего сгорания и обеспечивающее полное сгорание бензина любой марки, что экономит 10-15% топлива и делает выхлопной газ экологически безвредным. Это устройство, получившее в 1999 г. высшую награду на Брюссельской международной выставке, было разработано коллективом ученых и инженеров под руководством профессора Санкт-Петербургского технического университета Ю. Свиридова. Создание его опиралось на ряд научных исследований процесса горения бензинового топлива в цилиндре двигателя, которые позволили найти способ сжигать топливо до конечных продуктов — углекислого газа и воды — и разработать конструкцию прибора, реализующего этот способ. ♦

Инженеру, работающему на промышленном предприятии, редко приходится самому, да еще в одиночку, изобретать принципиально новые технические устройства (хотя участие производителей в доработке технических новинок, сконструированных в КБ и НИИ, является обычным делом). Но в повседневной производственной практике перед инженерами то и дело встают изобретательские задачи в диапазоне 1-2-го уровней, которые не требуют принципиально новых фундаментальных идей. Для успешного решения их вполне достаточно тех знаний, которыми обязан обладать каждый инженер. Поэтому любой инженер в принципе должен уметь делать изобретения в этом диапазоне. Существует целый ряд изобретательских методик, помогающих справиться с такой задачей (некоторые из них перечислены в гл. 6, § 2.3).

Изобретательская деятельность современного инженера обычно направлена на выполнение



технического задания, в котором четко указываются основные требования к конечному результату. Свобода ее ограничена целым рядом условий (нормативов, ГОСТов и т. д.). Существенную роль играют экономические ограничения, которые заставляют отказываться от оптимальных в техническом отношении, но до-

659

рогих нововведений. Например, при создании нового прибора экономически оправдано введение в конструкцию не более 10-15% оригинальных деталей и узлов.

Изобретательство для многих инженеров становится основным и даже единственным делом. Одним из самых плодовитых изобретателей был Т. Эдисон — автор более тысячи изобретений. Основанная им в 1876 г. лаборатория в Менло-парк была прообразом современных проектно-конструкторских институтов. По словам одного из историков техники, эта «фабрика изобретений» была самым значительным его изобретением.

Но было бы преувеличением утверждать, что всякая инженерная деятельность требует творчества. В служебные обязанности большей части инженеров изобретательское творчество не входит. Так, работа цеховых инженеров, инженеров-эксплуатационников, операторов, снабженцев, составителей технической документации, референтов протекает, как правило, в стандартных, повторяющихся условиях, возникающие в них проблемы носят типовой характер и решаются на основе известных методов и пунктуального выполнения определенных правил, программ, инструкций.

. Не следует требовать, чтобы инженер занимался творчеством там, где необходима просто квалифицированность и добросовестность. Что касается нашего общества, то оно сейчас испытывает дефицит в работниках, умеющих точно и аккуратно исполнять свои функции. «Творческое отношение к труду» нередко оборачивается нарушением элементарных технических норм. Из-за этого и наши автомобили нуждаются в ремонте сразу после их спуска с конвейера, и станки ломаются, и поезда сталкиваются. Чернобыльская катастрофа произошла оттого, что там занялись «творчеством» и «новаторски» отступили от правил техники безопасности.

## КОНСТРУИРОВАНИЕ

Чтобы изобретение вошло в жизнь, мало найти его главную идею: нужно еще разработать в деталях конструкцию, способную достаточно эффективным образом реализовать идею изобретения. Но даже если изобретение воплощено в опытном образце, оно обычно нуждается в конструктивном усовершенствовании, прежде чем сможет практически использоваться. Конструирование — дело, требующее специальных знаний. Оно направлено на то, чтобы сделать новое техническое изделие более надежным, более простым, более экономичным. На этом пути встречаются бесчисленные трудности, о которых изобретатель первоначально даже не думал.

♦ «Конструирование, как правило, начинается с того момента, когда кончается изобретательство, т. е. когда изобретение уже состоялось и инженер-изобретатель продемонстрировал опытный образец машины или механизма. Он свою задачу решил, но заказчик остался неудовлетворенным: ему нужен не столько данный единичный, опытный экземпляр, сколько его вариации — подобные ему экземпляры с другими параметрами и характеристиками. Таким образом, для целей массового производства и варьирования технических характеристик необходимы дополнительные инженерные расчеты и учет ряда новых требований (простота и экономичность изготовления, удобство использования, соблюдение определенных габаритов и возможность применения стандартных или уже имеющихся конструктивных элементов)». <sup>424</sup> ♦

Конструкторские задачи приобретают особую важность в связи с потребностями серийного производства. Внедрение в него изобретений во многом зависит не только от того, насколько хороша и перспективна изобретательская идея, но и от того, насколько удачна ее конструктивная разработка.

Обычно инженер-конструктор стремится подобрать для нового технического изделия какие-то стандартные, уже освоенные промышленностью узлы

<sup>424</sup> Горохов В. Г. Знать, чтобы делать. М., 1987. С. 146.

660

(это облегчает и удешевляет его производство), найти наиболее оптимальные их варианты. Во многих случаях ему для успешного выполнения своей работы вполне достаточно лишь квалифицированно, грамотно использовать сведения и рекомендации, имеющиеся в специальной литературе. В этом нет ничего удивительного: ведь даже самые передовые технические решения в значительной части состоят из элементов, способы расчета которых изложены в вузовских учебниках, и чтобы найти такие решения, не нужно никаких особых творческих усилий. Анализ конструкторских разработок показывает, что основная масса ошибок в них относится к неверному

определению размеров и допусков, просчетам при выборе материалов и способов обработки деталей. Для того чтобы избежать подобных ошибок, не нужно никакого творчества — необходима лишь элементарная инженерная культура. Не случайно в ряде социологических опросов ведущие инженеры и руководители КБ и НИИ среди главных требований, которыми, по их мнению, должны обладать рядовые инженеры этих учреждений, ставили на первый план не творческие способности, а такие качества, как исполнительность, трудолюбие, технические знания по специальности, умение работать с литературой.

Но нередко в ходе конструкторских разработок обнаруживается, что готовых способов решения какой-то задачи нет или что имеющиеся способы не дают желаемого результата. Это заставляет искать какие-то новые, более удачные конструктивные решения. Поэтому в конструировании тоже необходимо изобретательство.

## **ОРГАНИЗАЦИЯ ПРОИЗВОДСТВА**

Работа проектировщиков и конструкторов завершается созданием рабочих чертежей технического объекта. Дальше встает задача изготовления этого объекта, т. е. «перевода» его с языка чертежей на язык «металла».

Эта задача требует, прежде всего, разработки технологии производственного процесса. Инженеры-технологи проектируют его ход, выбирают технологическое оборудование, способы его использования и т. д. На них ложится и руководство процессом производства. Организаторам производства — начальникам цехов, главным инженерам, директорам предприятий — обычно приходится решать множество вопросов, связанных с текущими делами. Обстоятельства нередко заставляют их вносить какие-то изменения в разработанную технологию, а иногда и в конструкцию изделий.

В современных условиях роль руководителей производства значительно возросла. Квалифицированный руководитель-менеджер должен владеть не только технической стороной производства, но и методами рациональной организации труда. Он должен уметь работать с людьми, создавать благоприятный социально-психологический климат в коллективе, хорошо ориентироваться в экономике производства. Менеджмент ныне превратился в специальность, требующую особой профессиональной подготовки. Крупные инженеры, которые подобно знаменитому ракетостроителю С. П. Королеву совмещают в себе и изобретателя, и проектировщика, и конструктора, и технолога, и менеджера, ныне большая редкость.

Обратившись к рис. 5.4 (в § 3.7 данной главы), можно заметить, что инженерная деятельность охватывает две сферы: сферу проектно-конструкторских работ и сферу производства. Соответственно, в настоящее время выделяются два основных направления специализации инженеров. Одно — это конструкторы-проектировщики-исследователи, а другое — инженеры-производственники, исполняющие функции технологов и организаторов производства. В системе образования подготовка инженера к деятельности в том или другом из указанных направлений требует учета их особенностей.

661

## **4.5. КУЛЬТУРНАЯ «НИША ИНЖЕНЕРИИ» СФЕРА СОВРЕМЕННОЙ ИНЖЕНЕРИИ**

Исторически традиционная область инженерной культуры — это изобретение, изготовление и эксплуатация механизмов, машин, строительных сооружений. Инженер от возникновения этой профессии и до сего времени имел дело с конструкциями, расчет которых опирается, главным образом, на законы механики, физики, химии. Однако во второй половине XX в. культурная «ниша» инженерии постепенно все больше выходит за пределы ее традиционной сферы.

Одним из проявлений этой тенденции в современных условиях становится проектирование больших технических систем, охватывающее разнообразные вопросы их функционирования: организационные, экономические, психологические, культурные и др. (так называемая системотехника).

- ♦ Например, в градостроительных проектах необходимо принять во внимание массу проблем: демографический состав населения, расположение предприятий и численность их персонала, транспортные потоки, пропускную способность городских магистралей, размещение учебных заведений, торговых зон и зон отдыха, климатические условия, розу ветров, возможности роста городской территории и многое другое. Проектирование железной дороги требует решения не только производственно-технических задач строительства и эксплуатации, но и таких вопросов, как выбор трассы, объем перевозок, численность пассажиров, экологические последствия строительства и эксплуатации

дороги, ее рентабельность и др. А чтобы разобраться в этих вопросах, нужно знать и уровень жизни населения в районе железной дороги, его занятость, его культурные особенности и установки, и тенденции развития хозяйства в этом районе, и наличие в нем других средств сообщения и т. д. Все это должно быть исследовано и рассчитано с помощью научно обоснованных методик, а при необходимости должно быть предусмотрено создание новых населенных пунктов и промышленных предприятий, строительство дополнительных инженерных сооружений (не вызванное чисто технической необходимостью) и пр. Не только большие строительные проекты, но и даже организация производства каких-либо мелких предметов быта ныне не может обойтись без системного планирования. Скажем, для выпуска нового типа электрочайника, дверного замка, зубной пасты нужна, помимо конструктивно-технологических, целая система разнообразных сопутствующих разработок. Должны быть предусмотрены и обеспечены производство упаковки, соответствие изделия жилищно-бытовым условиям, культурным, психологическим, эстетическим привычкам и запросам потребителей, необходимый для получения прибыли объем продаж, рекламная кампания и т. д. ♦

Системотехника — это комплексный подход к развитию техники, увязывающий в одно целое производственно-эксплуатационные и социально-гуманитарные аспекты, создание и использование технических устройств и организацию их оптимального взаимодействия с человеком и окружающей средой. А для этого инженеру одних только физико-математических и технических знаний недостаточно.

Очевидно, что системное проектирование разрушает перегородки, отделяющие инженера от других специалистов — геологов, географов, экономистов, культурологов, психологов, медиков и т. д. Они включаются в разработку инженерных проектов и, таким образом, начинают заниматься инженерией.

Но дело не только в том, что инженерия втягивает в свою сферу специалистов различных областей. Идет и другой процесс: инженерия все больше становится средством решения проблем, встающих в разных областях практики.

Этот процесс начался уже столетие назад, когда инженеры взялись за разработку сельскохозяйственной техники. Инженеру-механизатору, специализирующемуся в этой области, потребовались агрономические и биологические знания.

Развитие гидропоники — выращивания растений в искусственно созданной почве — привело к появлению в сельском хозяйстве технологии, кото-

662

рая очень сходна с промышленной. Техника стала вторгаться и в животноводство (инкубаторы, доильные аппараты, искусственное осеменение скота и пр.). *Сельскохозяйственная инженерия* — словосочетание, которое еще в прошлом столетии звучало бы весьма странно, ныне уже удивления не вызывает. Это теперь одна из важных отраслей инженерного труда.

К концу XX в. становятся привычными для нас и такие слова, как генная инженерия или зооинженерия. В сущности, наряду с традиционной механико-физико-химической инженерией возникла *биоинженерия* — новая область инженерной деятельности. В ней уже наметились два направления: с одной стороны, применение машинной техники и научно-инженерных методов в биологии; с другой — использование в промышленной технике принципов устройства и функционирования биологических организмов (бионика), а в ближайшем будущем, возможно, и биологических тканей. Инженерная культура становится необходимой и в науках о жизни. Как отмечает А. Мамзин, ученые-биологи начинают обращаться к понятию технологии при описании физиологических процессов.<sup>425</sup>

Новой сферой инженерии является управление экологическими процессами. В частности, — конструирование замкнутых экологических систем, в которых искусственно создаются условия, полностью обеспечивающие протекание жизненного цикла организмов. Дело идет к инженерному проектированию эко- и биосферы.

♦ Тоффлер рассказывает, например, об ученом, который держал в коробке под водой живого хомяка: в стенках коробки были мембраны, выполнявшие функцию жабер, т. е. извлекавшие воздух из воды.<sup>426</sup> Сейчас разрабатываются конструкции, обеспе-

<sup>425</sup> Мамзин А. С. Биология в системе культуры. СПб., 1998. С. 158.

<sup>426</sup> Тоффлер А. Футурошок. СПб., 1997. С. 146.

чивающие нормальную жизнь организма в замкнутой системе внутри космического корабля. ♦

Инженерия в наше время заняла важнейшее место в медицине. Фармакопея уже стала областью инженерных разработок. *Фармацевтическая инженерия* — обычное дело. Разнообразная аппаратура заполняет лечебные кабинеты. Рентгеновская техника, стоматологическая техника,

кардиологическая техника есть в любой поликлинике.

В лечении глазных заболеваний применяется сложнейшая лазерная технология. Современная операционная — целая техническая лаборатория. Мало того — техника буквально входит внутрь человеческого тела: искусственные зубы, металлические кости, искусственные сердечные клапаны и электростимуляторы, искусственные волосы... Конструируемых инженерными методами протезов, заменяющих части тела и органы человека, становится все больше.

Не за горами время, когда можно будет внедрять в тело искусственную почку или искусственное сердце. И уже не воспринимается как чистая фантастика предположение, что в будущем станут вживлять в голову компьютерные устройства, увеличивающие возможности мыслительной деятельности человека. Интенсивно разрабатываются тонкие технологии искусственной организации физиологических процессов с нужными параметрами. Все это — область *медицинской инженерии*.

Наконец, инженерная культура становится необходимой и в сфере общественных процессов. Профессия инженера-экономиста уже давно получила признание. Маркетинговое проектирование, товарная логистика, финансовые операции, банковское дело — всюду здесь разработаны специальные технологии, и специалисты в этих областях, в сущности, выполняют функции инженера-технолога.

663

Инженерные методы, основанные на применении науки к практике, все больше пронизывают решение социально-политических задач. К ним обращаются, когда дело касается социального прогнозирования и планирования, организации информационных потоков, градостроительства, миграции населения и других демографических процессов. Все чаще в литературе говорится о технологии социального управления, социальном конструировании, социальном проектировании и т. д. Всеобщее внимание привлекает технология проведения избирательных кампаний. Печальную известность за последнее время в нашей стране получили «грязные» технологии выборов. Появились и специалисты по социальным технологиям. К настоящему времени наряду с термином *«человеческая инженерия»*, обозначающим разработку вопросов, связанных с положением и поведением людей в системе «человек-техника», прочно вошел в употребление и термин *«социальная инженерия»*. Социальный инженер имеет дело не с механизмами, а с людьми. К сфере социальной инженерии относится " обширная проблематика, связанная с развитием технологий управления индивидами и коллективами, контроля над их поведением, построения и изменения организационных структур, разрешения общественных конфликтов и т. д.

Можно сделать вывод, что современная инженерная культура перестает быть связанной только с промышленным производством, как это было на протяжении ее предшествующей истории.

### **ИНЖЕНЕРИЯ В ШИРОКОМ СМЫСЛЕ**

Инженерия исторически изменяется. Проследивая ее историческую эволюцию, можно заметить, что изменяется и содержание, и сфера приложения инженерного труда. Поэтому нет ничего удивительного в сдвигах, ко-

торые происходят в области инженерной культуры в XX в. Эти сдвиги по своему характеру продолжают и лишь более отчетливо выражают общую тенденцию исторической эволюции инженерии — тенденцию к ее распространению вширь, к *экспансии* ее в новые, ранее далекие от нее области человеческой деятельности.<sup>427</sup>

С тенденцией к экспансии неразрывно связана и другая тенденция, которая также характерна для исторической эволюции инженерной культуры. Это тенденция к *универсализации* инженерии. Распространяясь в новые области, инженерия приспосабливается к их специфике. Если инженерная деятельность в ее традиционном, классическом виде опирается, в основном, на механику, физику, химию, то ныне, вторгаясь в новые области, она включает в состав своего научного арсенала сельскохозяйственные, биологические, медицинские науки. Выше (§ 4.2) уже отмечалось, что выдвигение на первый план «человеческого» аспекта инженерии, типичное для современного этапа ее развития, сопровождается необходимостью обращаться к гуманитарным, психологическим, социальным наукам. Следовательно, не только область приложения, но и само содержание инженерии расширяется: она все больше начинает пользоваться результатами и методами всех наук, а не только механики, физики и химии. В этом и состоит ее универсализация. Чем больше расширяется область распространения инженерии и чем универсальнее становится ее научная база, тем яснее реализуется сущность инженерии как приложения науки к практике (§ 4.1). Специфика инженерного подхода — в том, что он есть способ научного решения технических проблем, где бы и в какой форме бы они

<sup>427</sup> В этом отношении инженерия опять-таки сходна с искусством, которое также имеет тенденцию



к экспансии на все сферы человеческой деятельности (гл. 3, § 4.10).

664

ни появлялись. Поэтому он применим всюду, где возникает необходимость и возможность развивать технику на основе науки, использовать научные методы для создания искусственных, технических объектов. Всякая деятельность, осуществляющая эту функцию, является по своему существу деятельностью инженерной.

Таким образом, *инженерия в широком смысле* — это любая деятельность, направленная на *приложение науки к практике, на развитие техники с помощью научных методов* (напомню, что под техникой понимаются *любые средства и способы деятельности*, которые придумываются людьми для достижения какой-либо цели).

К инженерии в широком смысле относится деятельность специалистов в самых различных областях труда — не только в промышленности. Агрономы, разрабатывающие на основе науки технику (т. е. средства и способы) растениеводства, применяющие научные методы к сельскохозяйственной практике и внедряющие, в нее научную технологию, являются инженерами в своей области. Инженерией занимаются врачи, когда на основе науки разрабатывают технику и технологию лечебных операций и процедур, создают и вживляют в организм человека искусственные органы. Педагог выступает в роли инженера, создающего и использующего определенную технологию учебного процесса. Художник нередко занимается инженерными проблемами, особенно если он оперирует сложной техникой (компьютерной, телевизионной и пр.); для архитектора инженерный расчет столь же необходим, как и художественный вкус, и ему приходится в большей или меньшей мере брать на себя функции инженера-проектировщика и инженера-строителя. Юридической инженерией можно считать деятельность законодателя, создающего в соответствии с требованиями юридической науки проект закона и технологию его реализации. У политика

возникает потребность обращаться к инженерному по своей сущности мышлению, чтобы с помощью научных методов (опираясь на социологию, психологию, культурологию и т. д.) найти наиболее эффективную технологию осуществления его целей.

Широкое понимание инженерии может показаться странным и непривычным. Действительно, оно не соответствует облику классической инженерии последних двух столетий. Можно назвать инженерию в широком смысле «неклассической» или «постклассической» (по образцу того, как называют постклассическую науку XX в.). Возможно, что за термином «инженерия» в языке сохранится его более узкое, классическое значение, а для общего обозначения инженерии в широком, неклассическом смысле, т. е. всей деятельности по внедрению достижений науки в техническую практику, когда-нибудь найдется другой термин. Однако инженерия в широком смысле, по сути дела, как бы ее ни назвать, соответствует указанной в § 4.1 специфике инженерной деятельности и представляет собою результат исторического развития присущих ей тенденций.

## 4.6. ГОРИЗОНТЫ ИНЖЕНЕРНОЙ КУЛЬТУРЫ

### ИНЖЕНЕРИЯ И ОБЩЕСТВО

Возможности использования инженерных методов в решении самых разнообразных проблем жизни человечества растут. Это может кому-то нравиться, а кому-то нет, но таков исторический факт.

*Технофилы и сайентисты* часто возлагают на инженерную разработку технологий большие надежды, видя в этом главный путь к совершенствованию организации общества. Среди них пользуется популярностью теория *технократии* — власти «техников». Эта теория утверждает, что инженеры — наиболее прогрессивный общественный

665

класс. Если они установят свой полный контроль над индустриальной системой общества, то с помощью научно обоснованных технологий они смогут оптимальным образом организовать ее развитие, что обеспечит высокий уровень благосостояния всего населения. Взяв в свои руки политическую власть, они внедрят в жизнь эффективные социальные технологии, которые обеспечат устранение причин, порождающих противоречия между различными слоями общества, и разрешение возникающих в обществе конфликтов. Основоположник технократической теории Т. Веблен писал, что «наиболее эффективная политика — это техника». По его мнению, руководить государством должны одаренные, квалифицированные инженеры, владеющие необходимой

технологической информацией. Консолидировавшись в союз, они установят в обществе «новый режим мастерства, управляемый инженерами».

Развитие технологической культуры действительно приводит к созданию технических систем, функционирование которых снимает многие социальные противоречия. Продуманная технология взаимодействия человека и машины позволяет, например, устранить у работников соблазн работать нечестно и обеспечить соблюдение ими элементарных моральных норм.

♦ Так, системы автоматического контроля не позволяют работникам трудиться недобросовестно. Кассовый аппарат фиксирует полученные кассиром суммы и тем препятствует их сокрытию. Техническая диагностика устраняет возможность сознательного обмана. Современная военная техника позволяет вести боевые действия — например, запускать ракеты — из-за укрытия или даже находясь далеко от места сражения, так что от воина здесь уже не требуется проявлять мужество в бою, как это было, когда враги вступали в рукопашную схватку. Педагог, пользующийся компьютерной программой проверки знаний учащихся, не может проявить необъективность в оценках (компьютер не обманешь!). ♦

Таким образом, инженерная разработка технологии и организации труда позволяет как бы заложить нормы морали в законы функционирования технических систем, что делает эти нормы общезначимыми, одинаковыми, обязательными для всех, кто с данными системами работает. Система *сама* берет на себя выполнение этих норм и «автоматически» обеспечивает их выполнение с большей надежностью, чем если бы это зависело лишь от воли и желания отдельных индивидов. Она функционирует так, что исключает возможность безнравственного поведения людей в рамках их взаимодействия с такой системой. Правда, подобного рода технологическое обеспечение нравственного поведения касается лишь простейших норм морали. Во всех случаях, не предусмотренных технологическими алгоритмами работы системы, от человека требуется самостоятельный выбор моральных принципов своего поведения.

*Технофобы и антисайентисты* считают, что экспансия инженерии представляет большую опасность для культуры и для самого существования человечества. Они категорически осуждают саму идею распространения инженерной методологии на область человеческих отношений и общественной жизни. Социальная инженерия, по их мнению, представляет собою способ манипулирования людьми. Она неизбежно ведет к утверждению в обществе антигуманных принципов, к бездуховности, к разрушению духовной культуры. Технократия была бы губительной для общества. «Человек-техник, по определению, не может управлять, быть высшей инстанцией», — утверждает Ортега-и-Гассет.<sup>428</sup>

В качестве примера пагубных последствий применения инженерной методологии к обществу многие социологи приводят социалистические преобразования в СССР.

<sup>428</sup> Ортега-и-Гассет Х. Размышления о технике // Вопросы философии. 1993. № 10. С. 49.

666

♦ Действительно, социализм как общественная система представляет собою попытку ввести научно обоснованное проектирование развития общества. Коммунистическая партия Советского Союза имела проект идеального общественного строя — коммунизма. Составлялись программы, определяющие этапы его построения. Осуществлялось (с применением научных методов) долгосрочное и текущее планирование всех общественных процессов, централизованное управление и контроль над выполнением принятых планов. Это был, по сути дела, социальный эксперимент по инженерному конструированию общественной жизни и технологическому обеспечению движения общества к поставленной цели. Инженерный подход подчеркивался даже тем, что назывались происходящие в стране под руководством партии процессы «социалистическим строительством». Эксперимент этот, как известно, провалился. И причина провала — не просто в плохом руководстве ходом эксперимента. Конечно, высшая власть в стране была не в руках одаренных и квалифицированных инженеров, как о том мечтали технократы, и научные основы социального проектирования, программирования и планирования были весьма шатки. Но главное не в этом. Опыт социалистического строительства в СССР показал, что система тоталитарного государственного управления сопряжена с подавлением свободы, демократии и творческой инициативы людей, с загниванием власти и неизбежными просчетами в планировании и реализации планов, что в конечном счете ведет к экономическим трудностям и нарастанию социальной напряженности. Крах советской системы явился следствием развития ее внутренних пороков. Есть что-то неслучайное в том, что этот крах по времени совпал с бурным развитием WWW (World Wide Web) — всемирной сети информационных контактов, которая по своей природе несовместима с тоталитаризмом и знаменует торжество демократизма,

свободу мысли и обмена информацией. ♦

Судьба советского социализма стала для многих исследователей уроком истории, свидетельствующим о несостоятельности инженерно-технологического подхода к организации общества. Негативная оценка этого подхода находит выражение в мрачных образах тоталитарной мегамшины (Л. Мэмфорд), тоталитарного общества (З. Бжезинский), «техногенного человека» (Н. Бердяев), «репрессивной культуры» (Г. Маркузе), «дороги к рабству» (Ф. Хайек) и др. Подчеркивая антигуманизм технократической идеологии, Мэмфорд указывает, что она представляет общество как «без-субъектную структуру», как технически управляемый конгломерат лишенных собственной воли индивидов. Технократизм — это утопия, в которой личности приравниваются к роботам. Картину рабски унижительного положения личности в технократическом мире рисует Е. Замятин в фантастическом романе «Мы».

Однако призывы отказаться от методов социальной инженерии — это интеллектуальный луддизм. Они столь же бесперспективны, как попытки луддистов прошлого века препятствовать применению машин в промышленности. Имея в распоряжении сильное оружие (а потому социальная инженерия и вызывает опасения, что ее считают сильным оружием), не стоит просто выбрасывать его; другое дело, что применять это оружие следует умело и с осторожностью. Социальные технологии на самом деле могут быть использованы для манипулирования людьми. Но из этого не следует, что их надо использовать только так, и невозможно использовать иначе.

К. Поппер предлагает различать два типа социальной инженерии.<sup>429</sup>

Первый тип — это *утопическая* инженерия. Она состоит в том, что сначала выдвигается грандиозная конечная политическая цель — проект идеального общества, а затем разрабатывается технология широкомасштабных общественных преобразований, направленных на воплощение этого проекта в жизнь.

Утопическая инженерия опасна и ненадежна. Она связана с догматической приверженностью к схеме, ради которой приносятся бесчисленные жертвы. Оценить же, насколько осуществима эта схема и приведет ли она к дей-

<sup>429</sup> Поппер К. Открытое общество и его враги. Т. 1. М., 1992. С. 200-204.

667

ствительному улучшению жизни, крайне трудно. Утопическая инженерия претендует на рациональное планирование развития общества, хотя мы не располагаем достаточными научными знаниями, чтобы реализовать эту честолюбивую претензию. Она опирается на веру в то, что существуют научно обоснованные рациональные методы, позволяющие раз и навсегда определить некий абсолютный идеал и найти наилучшие средства его осуществления. Но такая вера не имеет под собой почвы: оценка и идеалов, и средств неоднозначна и с течением времени изменяется.

Социальную инженерию второго типа Поппер называет *постепенной* или *поэтапной*. Она заключается в том, чтобы создавать эффективные технологии для решения отдельных назревших социальных проблем, вместо того чтобы искать способы достижения величайшего конечного общественного блага. Проекты «поэтапной» инженерии предусматривают внесение улучшений, как правило, в какую-то одну частную зону общественной жизни — например, в здравоохранение, образование, обеспечение занятости, составление государственного бюджета в условиях экономического спада и пр. Технология подобных частичных социальных реформ строится на выборе рациональных способов действий. Она предполагает обсуждение совершаемых шагов и исправление неудачных решений с помощью демократических методов. «Напротив, утопическая попытка достигнуть идеального государства, используя проект общества в целом, требует сильной централизованной власти немногих и чаще всего ведет к диктатуре».<sup>430</sup>

♦ Хотя термин «социальная инженерия» появился в начале 1920-х гг., К. Поппер замечает, что первым социальным инженером, попытавшимся использовать «поэтапный» социально-инженерный подход, можно назвать древнегреческого градостроителя Гипподама Милетского. А один из самых ранних образцов утопической социальной инженерии дал Платон в его теории идеального государства. Обман и манипулирование предусматривались Платоном в качестве технологического средства организации общественной жизни в государстве. Идея утопической инженерии вдохновляет Великого Инквизитора, который манипулятивными средствами ведет людей к намеченному им идеалу жизни (легенда о Великом Инквизиторе рассказывается Достоевским в романе «Братья Карамазовы»). ♦

Критика утопической инженерии, по-видимому, справедлива. «Постепенная» социальная

инженерия, однако, тоже не есть абсолютно благое дело. Она может быть как благом, так и злом. Тот, кто оценивает ее как безусловное благо, заблуждается. Далеко не всегда имеется достаточный опыт и уровень теоретических знаний для того, чтобы выработать эффективную технологию действий. В культуре существуют неявные, неосознаваемые ментальные установки, которые плохо поддаются рациональному анализу и инженерному расчету. Рациональный и многообещающий социально-инженерный проект может неожиданно вызвать неприятие людей. Любой проект все-таки оценивается в свете определенных идеалов, и если есть расхождение в идеалах, то это исключает его однозначную оценку. Самые лучшие с научно-рациональной точки зрения социально-инженерные решения могут оказаться неприемлемыми для какой-то части общества. И тогда рациональная инженерная технология может завести общество в тупик. Вот почему власть не должна сосредотачиваться в руках технократов. «Роль техника замечательна, достойна глубокого уважения, но, увы, неизбежно вторична».<sup>431</sup> Инженерные методы наиболее пригодны там, где есть единство взглядов или достаточно высокий уровень нравственной и политической культуры, обеспечивающий торжество идеалов

<sup>430</sup> Там же. С. 202.

<sup>431</sup> *Ортега-и-Гассет Х. Размышления о технике // Вопросы философии. 1993. № 10. С. 49.*

668

свободы, демократии и гуманизма. Следовательно, вопрос не в том, чтобы обществом управляли технократы, а в том, чтобы социальное управление строилось демократично и в духе гуманизма (для чего тоже нужна соответствующая социальная технология).

Нельзя согласиться и с оценкой социальной инженерии как безусловного зла, будто бы непременно ведущего к безнравственным действиям и разрушению духовной культуры. Тот, кто призывает раз и навсегда отказаться от нее, уже тем самым выступает за отказ от попыток улучшить общественную жизнь и, следовательно, за социальный и культурный застой общества. Надежды на то, что призывы к сохранению и росту «духовности» сами собой приведут к лучшей жизни, имеют утопический характер. Никаких чудодейственных способов установить повсюду мир да любовь и сделать все человечество поголовно нравственным не существует. Росту «духовности», свободы, демократии, гуманизма гораздо больше, чем словесные призывы, может способствовать рациональная организация общественной жизни. Таким образом, инженерия не обязательно губит духовную культуру, она может быть и средством ее развития. Вопрос опять-таки не в том, чтобы отвергнуть методы инженерии, а в том, чтобы не допускать использования «грязных» социальных технологий, построенных на безнравственных действиях, манипулировании и обмане.

Инженерия — это форма рациональной организации ноосферы, способ создания культурной (артефактной, искусственной) среды обитания человека. Она вырабатывает общекультурный инструментарий практической деятельности, из которого для решения различных проблем нужно выбирать наиболее подходящие в данном конкретном случае средства. Цели же, ради которых используются эти средства, определяет не инженерия. Они зависят от идеологии, от ценностей и идеалов, которыми люди руководствуются. На инженерах лежит социальная ответственность за их решения. Они должны заботиться о том, чтобы техника — как производственная, так и любая другая, в том числе техника и технология социальных действий — была предназначена служить общественному благу. Им, как и ученым, нельзя лишь по-солдатски выполнять полученный заказ. Но использование той или иной техники и технологии в социальных, государственных целях зависит, в конечном счете, от тех, кто обладает правом и властью для этого. И кто бы ни принимал здесь окончательные решения — инженеры, бизнесмены, министры или президенты стран, — исходить они должны не из чисто технических соображений, а в первую очередь из нравственных принципов, из принципов демократии, человеколюбия, гуманности. Негативной оценке подлежат не технологическая, инженерная культура и не применение инженерных методов повсюду, где это становится возможным, а антигуманные цели и плохие инженерные решения.

## ИНЖЕНЕРИЯ БУДУЩЕГО

Развитие инженерной культуры продолжается. Она зарождалась в доисторические времена как форма технической деятельности (деятельности, направленной на развитие средств деятельности), «теоретическим» основанием которой была мифология. Затем она, утрачивая связь с мифологией, долгое время жила в единстве с искусством и понималась как особый вид искусства (*technica ars*). С течением времени она стала все больше опираться на науку и в



конце концов обрела свой классический облик как деятельность, связанная с практическим применением научных знаний в производстве техники. Сформировавшись в виде классической инженерии, она охватывала, главным образом, сферу промышленного производства и опиралась, в основ-

669

ном, на физико-математические и технические науки. В настоящее время «постклассическая» инженерная культура становится универсальной, применимой во всех сферах человеческой деятельности; она делает своей теоретической базой всю систему научного знания, включая гуманитарные и социальные науки. Что же дальше? Каковы перспективы дальнейшего развития инженерии?

Конечно, прогноз — дело рискованное. Но можно предположить, что те тенденции, которые свойственны инженерной культуре в наше время, будут сохраняться и дальше. Это один из часто применяемых способов прогнозирования: на будущее экстраполируется продолжение идущих в настоящем процессов. Если принять указанное предположение, то из него следует, что будущее инженерии будет связано с действующими ныне тенденциями к ее универсализации и экспансии на новые области. Но она уже сейчас все больше выступает как деятельность, которая опирается на всю совокупность научных знаний и состоит в применении их для решения всевозможных практических проблем. В чем же может заключаться дальнейшее действие отмеченных тенденций? В каком направлении может дальше идти экспансия и универсализация инженерии?

В качестве возможного варианта допустимо предположить, что путь дальнейшей эволюции инженерии будет связан с тем, что она расширит свою теоретическую базу за пределы науки. Если в прошлом инженерия сначала опиралась на мифологию, а затем, пройдя период тесного союза с искусством, вступила в «законный брак» с наукой, то нет ничего невероятного в том, что она еще раз сменит ориентацию. Можно выдвинуть гипотезу, что она, не покидая почву науки, втянет в свою теоретическую базу *философию*.

В пользу этой гипотезы говорит то, что при чрезвычайно возросшей и продолжающей расти технической мощи человечества цена инженерных решений и их последствий (социальных и экологических) становится все более высокой. Поэтому вопросы, касающиеся целей и идеалов, ради которых принимаются эти решения, все больше выдвигаются на первый план. А эти вопросы наука не решает — они лежат в сфере идеологической, аксиологической, мировоззренческой, и теоретическим анализом их занимается философия.

Крупные сдвиги в технике и технологии будут все больше требовать не только научного, но и мировоззренческого, философского обоснования. Без него станет трудно принимать технические решения относительно того, стоит или нет разрабатывать и осуществлять какой-либо фундаментальный проект (скажем, «машину времени» для путешествий в прошлое и будущее, клонирование человека или организацию контакта с инопланетной цивилизацией). В системную проработку инженерных проектов придется включать анализ философско-мировоззренческих аспектов их реализации.

Первые ласточки такого поворота инженерии в сторону философии уже летают. Об этом свидетельствует, например, развитие философии техники, которая ныне превращается в одну из важнейших направлений философской мысли. Примечателен и тот факт, что при обсуждении выдвигаемых в наше время проектов международного сотрудничества (создания надгосударственных организаций, объединения действий всего человечества в решении экологических и других глобальных проблем, освоения космоса и др.), большое место, как правило, отводится согласованию культурно-мировоззренческих установок и выработке единой философской концепции целевых и ценностных приоритетов, на которых будет основываться проект.

Сближение инженерии с философией может привести в будущем к ее

670

дальнейшей экспансии в область, которая поныне остается самой загадочной и не поддающейся рациональному научному объяснению. Это «святая святых» человеческого духа — творчество. Уже наметились некоторые пути стимуляции мыслительных процессов творческого типа: созданы эвристики, помогающие организовать творческий процесс, описаны некоторые механизмы творческой интуиции. Но, вероятно, для дальнейшего проникновения в тайны творчества нужно сочетать психологическое исследование творческого мышления с философским подходом к построению его общей теории и с инженерной разработкой его технологии. Это должен быть совершенно новый вид технологии, пронизан-

ный художественным началом и представляющий собою особую разновидность искусства, т. е. возрождающий в новой форме единство инженерной и художественной культуры. И в будущем, быть может, станет возможным «художественно-инженерное» конструирование творческих процессов, специализированных в соответствии с целью, на которую они направлены. А тогда перед человечеством откроются негаданные возможности, превосходящие любые мечты фантастов. Впрочем, если развитие инженерии будущего пойдет по намеченному здесь пути, то, может быть, ей предстоит пережить метаморфозу, ведущую к рождению из нее некоего принципиально нового культурного феномена, который уже нельзя будет рассматривать как форму технологической культуры.

671

## Глава 6. КУЛЬТУРНЫЕ СЦЕНАРИИ ДЕЯТЕЛЬНОСТИ

*Куда идете, граждане, держась за тонкие веревочки, к которым привязаны воздушные шары?*  
В. ГАНДЕЛЬСМАН

### §1. МНОГООБРАЗИЕ КУЛЬТУРНЫХ СЦЕНАРИЕВ

Как было сказано в гл. 1, § 6.3, культурные сценарии — это эталонные программы жизнедеятельности, которые задаются людям социальными условиями и имеющимися в данной культуре знаниями, ценностями и идеалами, нормами и правилами поведения. Культурные сценарии очень разнообразны: они различаются по степени своей общности, по соотношению когнитивных, ценностных и регулятивных составляющих в их содержании, по уровню жесткости и однозначности требований к исполнителям, по упорядоченности и логичности этих требований, по путям и способам своего вхождения в жизнь и т. д. Не только для разных, но и для одного и того же типа деятельности, как правило, в культуре могут быть «записаны» разные сценарии, так что человек имеет возможность выбирать из них тот, который он считает наиболее подходящим для себя, или же по ходу дела переходить от одного из них к другому.

Любой культурный сценарий предполагает участие многих лиц в его осуществлении. Выбирая сценарий своего поведения, человек более или менее отчетливо рисует в своем воображении не только свою роль, но и роли других людей, с которыми он по ходу осуществления сценария должен будет вступать в контакт. Но есть сценарии, предназначенные для реализации их какими-то более или менее сплоченными группами людей (общинами, организациями, государствами), и сценарии поведения отдельной личности — «главного героя», который планирует (часто даже не осознавая того) свое личное поведение, рассчитывая (обычно тоже не отдавая себе отчета в этом) на определенное поведение других «персонажей», участвующих в его сценарии.

Э. Берн ввел понятие *жизненного сценария*. Это индивидуальный сценарий, в соответствии с которым личность организует ход своей жизни. Каждый сам планирует свою жизнь. Однако представления людей о том, как они хотели бы ее прожить, формируются под влиянием окружающей социальной среды, начиная с раннего детства. Сильнейшее влияние на их формирование оказывают, согласно Берну, родители. И хотя индивидуальные жизненные сценарии чрезвычайно разнообразны, существуют некоторые типовые образцы *культурных сценариев жизни*, которым следуют люди, обитающие с детства в определенной социокультурной среде.

Подобные сценарии характерны для *социальных типов* личности, т. е. типичных представителей класса, сословия, профессиональной группы. Так, существуют эталонные сценарии жизни крестьянина, аристократа, ученого,

673

ловека от природы, а что — от культуры, зависимость уровня интеллекта от культурного развития личности является общепризнанным фактом. По мнению выдающегося современного психолога Г. Айзенка, интеллектуальные способности человека обусловлены природой примерно на 80%, а культурой — на 20%.

Эта пропорция достаточно условна, но как бы то ни было, а культурное развитие личности играет существенную роль в увеличении ее интеллектуальных сил. И это понятно: культура мышления — часть общей культуры, а потому личность, осваивая культуру вообще, повышает и свой уровень

культуры мышления, а следовательно, и его эффективность.

За счет выдающихся природных способностей человек иногда может в большей или меньшей степени компенсировать недостаток культуры. В повести И. Грековой «За проходной» рассказывается о математике, который «дико некультурен».

♦ «Он, кажется, никогда ничего не читал. Думает, что Вьетнам находится в Америке. Даже книг по специальности не любит. Иногда, посплюнув палец, листает и с отвращением откладывает. «Еще читать, — думает он, — сам сделаю». И, действительно, делает... Греческие буквы он знает плохо, никак не может запомнить, какая «кси», какая «пси». Дельту и бету называет одинаково: бельта. Зато альфу твердо знает в лицо: она у него нежно называется «козявка». «Вот эту козявку мы туда». И бережно, словно берет бабочку толстыми пальцами, выносит альфу за скобку. Кончив преобразовывать, он обычно произносит одну и ту же загадочную фразу: «Сокращая и собственно здесь чем». ♦

Но у этого чудовищно невежественного математика феноменальные способности («от земли», как говорит его коллега). И он решает такие задачи, перед которыми пасуют другие научные сотрудники в его лаборатории.

Подобные случаи, однако, крайне редки. Гораздо чаще узкий культурный кругозор сопровождается низкой культурой мышления. А «ненормативное», не соответствующее культурным нормам мышление делает человека неспособным к интеллектуальному труду. С другой стороны, надо отметить, что владение культурой мышления, будучи необходимым условием успешного решения задач повседневной жизни и деятельности, не обязательно означает высокий творческий потенциал личности.<sup>433</sup>

И широта кругозора, и профессионализм — замечательные качества личности, но они не могут заменить талант, творческий дар.

Творчество связано с внесением в культуру новаций, выходящих за рамки существующих в культуре на данном этапе ее развития стандартов. Поэтому творческое мышление также «ненормативно», но в ином смысле — оно *превосходит* сложившиеся нормы мышления, *преодолевает историческую ограниченность* знаний, ценностей и идеалов, которые составляют накопленный в современной ему культуре интеллектуальный потенциал. Это предполагает глубокое освоение культуры мышления, а не недостаточное знакомство с ней. Гениальная мысль рождается не по правилам. Она потому и гениальна, что к ней нельзя прийти, оставаясь в кругу существующих представлений и норм мышления. Гений прорывает этот круг, выходит из него в новые просторы. Гений всегда *сверхкультурен*. Ломая сложившиеся представления, нормы и правила, он находит новые, оригинальные ходы мысли, которые со временем становятся элементами новой культуры мышления, отвечающей потребностям дальнейшего развития общества.

<sup>433</sup> Высокий показатель IQ означает хорошую обучаемость, способность к овладению культурой мышления, но еще не свидетельствует о высоком творческом потенциале личности. Для диагностики творческого потенциала используются другие психологические методики — так называемые тесты *креативности*, т. е. способности к творческому мышлению.

674

## 2.2. КУЛЬТУРНАЯ ОБУСЛОВЛЕННОСТЬ СЦЕНАРИЕВ МЫСЛИТЕЛЬНОЙ ДЕЯТЕЛЬНОСТИ

В каждой культуре мышление приспособляется к решению задач, встающих в ней. Поэтому качественно различные культурные миры характеризуются и качественно различными культурами мышления. Воспитываясь в заданных культурных условиях, человек привыкает мыслить так, как его учили. Это значит, что процесс мышления никогда не начинается у него «на пустом месте», «с нуля». В раннем детстве ребенок мыслит несамостоятельно, он действует «по подсказкам» взрослых. Усваивая образ мышления взрослых, он затем начинает применять его к решению каких-то своих задач. Таким образом, мышление над любой задачей строится по определенным канонам. Они, по крайней мере, в самом общем и приблизительном виде образуют *сценарий мыслительного процесса*. В соответствии с этим сценарием человек намечает вопросы для обдумывания, выдвигает какие-то предположения, подбирает доводы за и против этих предположений, определяет, какие из доводов являются более, а какие — менее убедительными, устанавливает, в чем состоит решение интересующих его вопросов.

Сценарий может меняться по ходу дела, в нем могут быть какие-то «белые пятна», для прояснения которых требуются оригинальные и необычные «скачки» мысли, но даже они (за исключением редких творческих озарений) не слишком далеко выходят за рамки принятого в данной культуре

образа мышления.

Рассмотрим для примера каноны мышления, характерные для первобытной культуры. Как показал Л. Леви-Брюль, оно имеет особенности, отличающие его от мышления современного человека. В первобытном мышлении гораздо большую роль, чем в современном, играют коллективные представления, в которых закрепляются и навязывается каждому индивиду общепринятые верования. Формирование таких коллективных представлений опирается на принципы антропоморфизма и «сопричастности» (см. гл. 3, § 2.4). Логическая культура первобытного человека такова, что выводы, основанные на этом принципе, он принимает без всякой дополнительной проверки. Они являются предметом безоговорочной веры, и никакие продукты собственного, индивидуального мышления человека не могут им противостоять. Такому мышлению нет дела до противоречий, оно не обращает на них внимания. Первобытный человек вообще не склонен размышлять над тем, *как* он мыслит. Сценарии мыслительных процессов здесь не требуют логического анализа хода рассуждений и пересмотра убеждений, противоречащих друг другу или не соответствующих фактам. То, что установлено по принципу «сопричастности» и стало коллективным представлением, не подлежит пересмотру. Коллективные представления незыблемы. Мысли, как волны моря вокруг возвышающихся над водой скал, обтекают их или разбиваются об их твердыню.

Для первобытного человека коллективные представления — это подлинная, несомненная реальность, даже более несомненная, чем его собственный личный опыт. Они непосредственно формируют его жизненные впечатления, переживания, чувства, желания. Сознание первобытного человека настолько заполнено коллективными представлениями, что личный опыт может найти в нем место только в том случае, если подстраивается под них. Критичность и самокритичность мышления в этих условиях оказывается весьма ограниченной. «Если коллективные представления предполагают наличие в предметах определенных свойств, то уже ничто не в состоянии разубедить в этом первобытного чело-

675

века».<sup>434</sup> У него всегда найдется какой-то способ сохранить свою веру.

♦ Когда индеец, надевший ожерелье — талисман, спасающий от ран, — был тем не менее ранен, колдун объяснил это, заявив, что оскорбленное ожерелье открыло ему, почему оно не защитило своего носителя: он имел половые сношения с женой в запретный день. Раненый признался, что это правда, и вера индейцев в талисман еще более укрепилась. Когда после совершения всех необходимых обрядов охота все же кончается неудачно, индейцы не отказываются верить в силу этих обрядов, а ищут причину неудачи в их неточном исполнении, во вмешательстве враждебных духов или в чьем-то злом колдовстве. ♦

Вместе с тем Леви-Брюль отмечал, что первобытный человек в повседневной индивидуальной деятельности, когда на него не влияют коллективные представления, думал примерно так же, как мы. «Если его захватит врасплох дождь, то он станет искать убежища. Если он встретит дикого зверя, то он постарается убежать от него и т. д.»<sup>435</sup> Но круг явлений, которые рациональное мышление способно объяснить, был у первобытного человека узок. Во всем, что выходит за пределы этого круга, ему приходилось ориентироваться с помощью нерациональных способов мышления, веры, эмоций. Как бы ни казалась нам странной и даже нелепой логика его рассуждений, при том уровне практического опыта и основанных на нем знаний, видимо, она и не могла быть иной. Культура мышления людей первобытного общества соответствовала условиям их жизни. Обусловленные ею сценарии мыслительных процессов позволяли им ориентироваться в окружающем мире и добывать средства существования.

Леви-Брюля критиковали за то, что он считал первобытное мышление «пралогическим», «дологическим», неполноценным по сравнению с мышлением людей цивилизованного общества. Однако его главная мысль — о качественном различии между ними — не подвергается сомнению в современной науке.

Первобытное общество наиболее далеко отстоит от современной цивилизации, поэтому разница в образе мышления между ними резче всего бросается в глаза. Однако подобные различия в большей или меньшей мере наблюдаются и в других случаях. Не только в обществах далекого прошлого, но и в более позднее время мышление людей, живущих в условиях примитивного, натурального хозяйства, опирается, главным образом, на наглядные, чувственные ассоциации, оперирует конкретными понятиями и чуждается абстракций. Его не особенно заботят требования логической последовательности и не слишком смущают логические противоречия. Оно недоверчиво относится к чисто логическим, дедуктивным умозаключениям, лишенным опоры на конкретные наблюдения. Эти особенности мышления были обнаружены, в частности, у жителей горных кишлаков Узбекистана в 1930-х гг.<sup>436</sup> О своеобразии сценариев мышления в разных типах общества свидетельствуют и другие исследования в области психологии культуры и исторической



психологии.<sup>437</sup>

## 2.3. СОВРЕМЕННОЕ МЫШЛЕНИЕ

В каждой области деятельности есть свои сценарии мышления, специфические для нее правила, приемы и способы решения умственных задач: мысль художника движется иначе, чем мысль

<sup>434</sup> *Леви-Брюль Л.* Первобытное мышление. М., 1930. С. 39.

<sup>435</sup> Там же. С. 50.

<sup>436</sup> См.: *Лурия А.Р.* Об историческом развитии познавательных процессов. М., 1974. Некоторые примеры из этой работы были приведены в гл. 1, § 1.3.

<sup>437</sup> См., напр.: *Коул М., Скрибнер С.* Культура и мышление. М., 1977; *Коул М.* Культурно-историческая психология. М., 1997; *Шкуратов В. А.* Историческая психология. М., 1997.

676

ученого, гуманитарное мышление отличается от естественнонаучного или технического, методы медицинского диагноза одни, а методы аудита в экономике — совсем другие. Есть субкультурные различия в мышлении людей, принадлежащих к разным социальным, возрастным, профессиональным группам.

Различают мужской и женский образ мышления. В литературе на сей счет высказывается — полушутя, полусерьезно — много занятных, хотя и не слишком достоверных соображений. Говорят, например, что «женская логика» в отличие от «мужской» менее чувствительна к противоречиям, более гибка и вариативна; что женщины в своих суждениях склонны больше опираться на интуицию и эмоциональную оценку конкретной ситуации, чем на общие принципы и абстрактно-логический анализ причинных связей; что мелкие подробности для них имеют большее значение, чем для мужчин, и могут дать повод для крупных выводов, тогда как мужчины такие подробности сочтут недостойными внимания.<sup>438</sup>

♦ Шерлок Холмс у Конан Дойля с неудовольствием признается, как его однажды обмануло поведение женщины, которую он заподозрил в преступлении: на самом деле причиной ее подозрительного поведения было всего лишь отсутствие пудры на ее носу.

У Лермонтова в «Герое нашего времени» Печорин иронизирует насчет норм женского мышления: «Нет ничего парадоксальнее женского ума: женщин трудно убедить в чем-нибудь, надо их довести до того, чтобы они убедили себя сами... Чтоб выучиться их диалектике, надо опрокинуть в уме своем все школьные правила логики. Например, способ обыкновенный:

Этот человек меня любит — но я замужем, следовательно, не должна его любить.

Способ женский: Я не должна его любить — ибо я замужем — но он меня любит, — следовательно... тут несколько точек, ибо рассудок уже ничего не говорит, а говорят большей частью язык, глаза и вслед за ним сердце, если оно имеется». ♦

Так или иначе, но сценарии, по которым протекают мыслительные процессы, могут варьироваться в зависимости от различных факторов. Однако существуют некоторые общие требования, которым должно следовать «нормальное» мышление. Они далеко не всегда скрупулезно выполняются, и возможны различные отклонения от них. Но все же организация мыслительных процессов должна более или менее подчиняться диктуемым ими нормам мышления. А значительные отступления от этих норм ведут к тому, что мышление становится неэффективным, не способным справиться с задачами, которые ставит жизнь.

Рассмотрим некоторые наиболее характерные требования, предъявляемые современной культурой к мышлению и находящие отражение в сценариях мыслительной деятельности современного человека. • **Рефлексивность.** Организация мыслительного процесса включает в себя не только размышления над решаемой задачей, но также размышления о том, как протекают размышления над задачей. Рефлексия и есть такого рода мышление о самом процессе мышления. В психологических исследованиях<sup>439</sup> испытуемые, решая данную экспериментатором задачу, время от времени переходили от ее решения к рефлексии над своими рассуждениями, т. е. начинали их проверять, анализировать и оценивать. Они это делали обычно тогда, когда их мысль упиралась в какой-то тупик. И решающая догадка появлялась у них в уме именно в процессе рефлексии, а не в процессе размышлений над содержанием задачи. Таким образом, рефлексия над процессом мышления повышает его эффективность. Те, кто умеет рефлексировать, мыслят более успешно. За-

<sup>438</sup> См., напр.: *Курбатов В.* Женская логика. Ростов-на-Дону, 1993.

<sup>439</sup> См., напр.: *Семенов И. Н.* Проблемы рефлексивной психологии решения творческих задач. М., 1990.

677

мечено, однако, что люди в обществах с примитивной культурой, как и люди со слабо развитым интеллектом, не проявляют склонности к рефлексии и не умеют ее осуществлять. Это есть не что иное как недостаточная культура мышления.

• **Аргументированность.**

Необходимо четко разделять тезис и его аргументацию. Мысли, не обоснованные аргументами, должны считаться не более чем гипотезами. Эта норма предполагает критичность и самокритичность мышления.

Критичность означает необходимость самостоятельной оценки правильности любого чужого мнения — будь то «общее» мнение или мнение «авторитета», а также силы приводимых в его обоснование доводов. Самокритичность же состоит в умении объективно оценивать обоснованность своих собственных мнений и выводов. Эмоции, желания, «интуитивное чутье» могут играть большую роль в мышлении, выступая как стимулы, заставляющие его настойчиво и целенаправленно искать аргументы в пользу той или иной мысли. Но как бы сильно нам ни хотелось, чтобы эта мысль оказалась истиной, она от этого не перестает быть всего лишь гипотезой. Ничто нельзя принимать за истину на веру. Вера — не аргумент. Можно верить во что угодно (в Бога, в бессмертие души, в любовь, в светлое будущее, в успех какого-либо дела и т. д.), но вера есть только субъективная психологическая установка, которая сама по себе, без обосновывающих ее аргументов, не обеспечивает достоверность знания.

Культура мышления требует *интеллектуальной честности* — честной оценки того, насколько надежно аргументы доказывают тезис. Здесь уместно еще раз вспомнить уже приводившееся выше (гл. 3, § 2.8) «правило Локка»: не поддерживать никакого предложения с большей уверенностью, чем позволяют доказательства, на которых оно основано.

• **Логическая культура.**

С тех пор, как Аристотель создал логику, устанавливаемые ею правила дедуктивных и индуктивных умозаключений стали считаться обязательными нормами мышления. Логическая культура — это, иначе говоря, логическая грамотность. Подобно тому как грамотный человек умеет писать без орфографических и грамматических ошибок, так и логическая грамотность есть умение мыслить без логических ошибок, в соответствии с законами логики, последовательно и непротиворечиво. Вообще говоря, чтобы писать без ошибок, совсем не обязательно знать и помнить правила грамматики. Но в трудных случаях к ним все же приходится обращаться.

Так и с логической грамотностью: можно мыслить логически правильно и не будучи знакомым с законами логики, но знание их помогает избежать ошибок в сложных рассуждениях и в особенности нужно для того, чтобы понять, где была допущена ошибка и в чем именно она состоит.

• **Профессионализм.**

Наряду с общими законами логического мышления существует множество специальных методов и методик, с помощью которых решаются задачи в различных областях знания (например, метод Фурье в математике, методы математического моделирования в технике, методики расчета себестоимости, окупаемости и др. экономических показателей, статистические методы в психологии и т. д.). Ныне вряд ли найдется такая сфера интеллектуального труда, в которой не было бы подобных специальных средств мышления. Время дилетантов прошло, всюду требуются специалисты, обладающие профессиональной культурой, владеющие средствами и способами профессионального мышления.

• **Стратегическое управление.**

Умение пользоваться общелогическими

678

и специально-профессиональными методами позволяет успешно справляться со стандартными задачами, путь решения которых известен с самого начала. Но если дело касается сложных, новых, не укладывающихся в известные стандарты проблем, относительно которых заранее неясно, в каком направлении искать их решение, то одного этого умения может оказаться недостаточно. Встает вопрос: как найти путь, ведущий к цели, как выбрать из множества имеющихся средств и методов те, которые нужны для движения по этому пути и являются наиболее эффективными и целесообразными? При недостаточной культуре мышления человек может действовать «по интуиции», упрямо держась за одну идею, кажущуюся ему единственно правильной, или же по принципу «проб и ошибок», беспорядочно, наугад хватаясь то за одну, то за другую случайно подвернувшуюся под руку путеводную ниточку. Но в наше время существуют многообразные формы *стратегического управления* мышлением, позволяющие наиболее

рациональным образом организовать весь мыслительный процесс в целом. Они делятся на два основных типа.

Первый — это *алгоритмические и полуалгоритмические методики*, с помощью которых решаются стандартные задачи. Для этих методик характерно то, что они полностью или почти полностью определяют цепь операций, из которых складывается решение задачи, и с большой степенью надежности гарантируют получение правильного решения. Другой тип стратегии мышления — это *эвристические стратегии*, или, как их короче называют, *эвристики*. Они применяются, главным образом, при решении нестандартных задач. В отличие от стратегий алгоритмического типа, они не дают однозначных предписаний относительно конкретных мыслительных операций и не гарантируют успех. В них содержатся лишь некоторые приемы, расширяющие поле поиска решений и способные натолкнуть мысль на правильный путь. Такие эвристики повышают вероятность успешного решения задачи и значительно более эффективны, чем надежда на то, что «авось» повезет благодаря «интуиции» или удаче в процессе «проб и ошибок». «Стратегичность» — признак современной культуры мышления. Сегодня трудно добиться успеха в какой-либо сфере интеллектуальной деятельности без регуляции и организации мыслительных процессов с помощью алгоритмических и эвристических стратегий, и всякий, кто занимается умственным трудом, сознательно или неосознанно к ним прибегает. Широкое распространение, особенно в технике, получили специально разработанные эвристические стратегии изобретательства. Известны такие эвристики, как метод аналогий, методика «гирлянд ассоциаций», эвристические приемы Пойа, синектика, методика «шести шляп мышления» де Боно, морфологический анализ, «мозговой штурм», теория решения изобретательских задач Альтшуллера и др.<sup>440</sup>

Указанные черты современной культуры мышления — это принципы построения сценариев мыслительной деятельности, способной решать интеллектуальные задачи, которые ставит жизнь цивилизованного общества.

<sup>440</sup> Рассматривать содержание эвристик здесь нет возможности, так как это заняло бы непропорционально большое место. Имеется обширная литература, к которой интересующиеся могут обратиться. См., напр.: *Пойа Д. Как решать задачу*. М., 1961; *Буш Г. Я. Основы эвристики для изобретателей*. Рига, 1977; *Альтшуллер Г. С. Творчество как точная наука*. М., 1979; *Джонс Дж. Методы проектирования*. М., 1986; *Ниренберг Дж. Искусство творческого мышления*. Минск, 1996; *Ляликов А. П. Методы инженерной деятельности*. СПб., 1996; *де Боно Э. Шесть шляп мышления*. СПб., 1997 и др.

679

## §3. КУЛЬТУРА

### 3.1. ИНДИВИДУАЛЬНЫЕ И КУЛЬТУРНЫЕ СЦЕНАРИИ ОБЩЕНИЯ

Вступая в общение, люди так или иначе «настраиваются» на взаимодействие друг с другом. Каждый хотя бы в приблизительном виде представляет, что и как он скажет или сделает, какова будет реакция других на это, его собственная реакция на эту реакцию, и т. д. Представления такого рода образуют *индивидуальный сценарий общения*. Человек может очень смутно осознавать этот сценарий или вообще не отдавать себе отчета о нем. Но даже самые импульсивные люди, склонные к необдуманным и неожиданным поступкам, все-таки действуют по какому-то сценарию.

Может показаться, что индивидуальные сценарии общения строятся совершенно произвольно. Однако на самом деле люди исходят при их построении из каких-то установок, которые обусловлены, в конечном счете, культурой. Поэтому в основе индивидуальных сценариев лежат некоторые типовые *культурные сценарии общения*. Среди них есть и сценарии, определяющие способы, цели, формы общения, принятые в какой-то группе или субкультуре, и сценарии более общего типа, выраженные в общекультурных нормах и правилах общения. Такого рода общекультурные сценарии представляют собою то, что называют *культурой общения*.

### 3.2. ДВА АСПЕКТА КУЛЬТУРЫ ОБЩЕНИЯ

В культуре общения есть два взаимосвязанных аспекта: внешний, ритуальный, «этикетный» и внутренний, социально-психологический.

Первый аспект — это то, что называют «внешней культурой». Он выражается в выполнении общепринятых

ритуалов общения, правил этикета, предписывающих, что и как надлежит во время общения делать. Но ритуальный, «этикетный» аспект культуры общения представляет собою лишь ее «видимый» слой, поверхностный уровень. Не случайно слово «этикет» сходно со словом «этикетка», а во французском языке, откуда эти слова к нам пришли, они вообще звучат одинаково (*etiquette*). Ритуалы, этикетные правила — это формы, призванные обеспечить «нормальные» отношения между вступающими в общение людьми. Характер этих отношений образует второй, более глубокий слой культуры общения — ее социально-психологический аспект. Его обычно имеют в виду, когда говорят о «внутренней культуре» человека.

Существуют некоторые общие нормы человеческих отношений, сложившиеся исторически и ставшие общепринятыми в современном обществе. Они не всегда и не всеми в действительности выполняются, но поведение в соответствии с ними считается желательным, заслуживает общественное одобрение и ожидается от людей. К основным нормам «внутренней культуры» относятся следующие требования:

1) *поступай по отношению к другим так, как ты хотел бы, чтобы, они поступали по отношению к тебе.* Это так называемое «золотое правило нравственности», о котором уже шла речь в гл. 4, § 2.8.

2) *выполняй свои обещания, договоренности и обязательства.* Древние римляне выражали это требование в виде принципа: «Договоры должны выполняться» (в 483 г. на Карфагенском соборе данный принцип был положен в основу международного права). Если бы люди не следовали бы этому принципу, то всякие обещания, договоренности, обязательства вообще потеряли бы смысл.

680

Поведение людей было бы совершенно непредсказуемым, и никаких хоть сколько-нибудь устойчивых отношений между ними не могло бы существовать. Разумеется, в реальной жизни мы можем нередко столкнуться с тем, что кто-то нарушает свои обещания, не выполняет договоры и обязательства. Но такой человек либо станет оправдываться, ссылаясь на какие-то обстоятельства, чтобы избежать осуждения, либо должен будет примириться с тем, что прослышет нечестным или безответственным человеком.

3) *будь доброжелателен, старайся по возможности делать людям добро, выполнять их просьбы.* Мы обычно исходим из предпосылки, что человек, с которым мы вступили в общение, будет поступать так. На это мы рассчитываем, когда спрашиваем на улице, как пройти в нужное нам место, просим в городском транспорте закомпостировать талончик или передать деньги на билет и т. д. Конечно, не исключено, что наши ожидания не оправдаются и нашу просьбу проигнорируют, но это будет оценено нами как «неправильное», «некультурное» поведение. Культурный человек строит общение по сценариям, предполагающим единство и согласованность внешней и внутренней культуры.

Когда «внутренняя культура» не находит выражения во «внешней культуре», это может привести человека к поступкам, ставящим его в неловкое положение и способным даже вызвать неприязнь к нему. Его в таких случаях считают «невоспитанным», «неотесанным», ведущим себя «неприлично». Это нередко бывает с людьми, выросшими в одной культурной среде и попавшими в иную.

♦ У Достоевского князь Мышкин со всей его душевной добротой воспринимается в кругу генерала Епанчина как «идиот». Оплошности против светского этикета, которые совершались разбогатевшими людьми, проникшими в высшее общество, прерзительно оценивались аристократами как «дурное поведение», «моветон»; а русские крестьяне в прошлом веке с недоверием относились к интеллигентам, которые «шли в народ», селились в деревне с благородным и искренним стремлением принести в нее просвещение. «Неблаговоспитанность» проявляют люди, оказавшиеся в чужой стране и не знающие ее обычаев.

Писатель Илья Эренбург в своих мемуарах рассказывает, что в Японии его считали не особенно культурным человеком, потому что он то и дело нарушал приличия. Например, он не обнюхивал собеседника, тогда как у японцев было принято, встречаясь, тщательно нюхать друг друга: вдыхать аромат — значит, по-видимому, показывать, как приятен собеседник. А однажды, вспоминает Эренбург, его переводчик вскрикнул от ужаса, увидев, что жена писателя вошла в комнату, не сняв туфли. ♦

Еще хуже, когда человек демонстрирует «внешнюю культуру», ведет себя так, как того требует этикет, но при этом не обладает «внутренней культурой». Это — «цивилизованное бескультурье» в общении. Ситуация, в которой оказывается личность, столкнувшись с ним, ярко описана чешским писателем Кафкой в произведении «Замок». «Цивилизованное



бескультуре» — далеко не редкость в наши дни. Нам приходится встречаться с бездушными людьми — чиновниками, начальниками, коллегами, во вполне вежливой форме проявляющими хамское пренебрежение к нуждам обращающегося к ним человека; с лицемерами, на словах «мягко стелющими», а на деле грубо и беспардонно нарушающими элементарные нормы человеческих отношений; с эгоистами, чье отношение к людям под прикрытием внешних «хороших манер» строится исключительно на принципе извлечения из них выгоды для себя; с жуликами и негодьями, которые надевают на себя маску внешней благопристойности для того, чтобы хищнически обманывать людей и бессовестно манипулировать ими. В своих крайних проявлениях отсутствие «внешней культуры» доходит до первобытного варварства, до циничного, бесчеловечного и преступного отно-

681

шения к людям. В цивилизованном человеке может таиться зверь. Это с ужасающей ясностью показал фашизм.

♦ *Офицеры гестапо в гитлеровских концлагерях с изысканной учтивостью беседовали между собою под аккомпанемент воплей, которые неслись от избиваемых охранниками узников, и на светских раутах галантно развлекали дам рассказами о своих расправах над заключенными.* ♦

### 3.3. ВИДЫ ОБЩЕНИЯ

Общение людей происходит в различных формах. М. С. Каган выделяет такие его виды и разновидности<sup>441</sup> :

1) общение человека с реальным партнером. Его разновидностями являются:

• **Практическое общение**

• *Практическое* общение — в процессе совместной практической деятельности, требующей взаимной согласованности действий и установления отношений сотрудничества, управления и подчинения.

• **Духовное общение**

• *Духовное* общение — межличностная интеллектуально-эмоциональная связь, наиболее отчетливо проявляющаяся в дружеских отношениях. Она, в отличие от практического общения, может быть не только контактной, но и дистанционной (например, через переписку), что значительно расширяет ее возможности общения;

• **Представительское общение**

• *Представительское* общение, в котором индивиды выступают не как свободные, суверенные личности, но как представители каких-то групп или социальных институтов (в межличностных контактах каждый тоже так или иначе представляет социальную группу, к которой принадлежит, но в них доминирует личный, а в представительских контактах — групповой интерес). Типичная для представительства процедура — переговоры; это переходная форма от межличностного общения к групповому.

<sup>441</sup> Каган М. С. Мир общения. М., 1988.

• **Групповое общение**

• *Групповое* общение — взаимодействие групп, каждая из которых выступает как единое целое. Например, между классами, нациями, партиями, государствами, культурами (а может быть, когда-нибудь — между человечеством и внеземными цивилизациями, если они существуют).

2) **общение человека с иллюзорным партнером.**

2) общение человека с иллюзорным партнером. Таким партнером может быть «очеловеченный», представляемый в качестве одухотворенного объект.

♦ Например: животное — как у Есенина: «Дай, Джим, на счастье лапу мне...», какие-либо части природы или вся природа в целом — как в стихотворении Баратынского «На смерть Гете»:

*С природой он жизнью одною дышал:*

*Ручья разумел лепетанье,*

*И говор древесных листов понимал,*

*И чувствовал трав прозябанье;*

*Была ему звездная книга ясна,*

*И с ним говорила морская волна.* ♦

### 3) общение человека с воображаемым партнером.

3) общение человека с воображаемым партнером. В отличие от иллюзорного партнера, который вполне реален, но наделен кажущейся одухотворенностью, здесь имеется в виду мнимый, живущий лишь в воображении партнер. В качестве него может выступать «второе Я» личности (как «черный человек» в известном стихотворении Есенина), с которым завязывается внутриличностный диалог, или образ другого человека; им может стать автор художественного произведения или его герой, что требует, однако, духовной активности от читателя. Сюда же относятся и общение с духами и богами.

### 4) общение воображаемых партнеров

4) общение воображаемых партнеров — художественных персонажей. Здесь речь идет о *моделировании* отношений общения средствами искусства.

Если принять во внимание цели общения, то, согласно Кагану, можно выделить 4 типичные ситуации:

- **Цель общения находится *вне его самого***
- Цель общения находится *вне его самого* (общение является средством организации какого-либо вида предметной

682

деятельности — производственной, научной, политической и т. д.).

- **Цель общения заключена *в нем***
- Цель общения заключена *в нем самом* (общение ради общения: «Приходи, хочется пообщаться»).
- **Цель состоит в приобщении другого к своему духовному миру**
- Цель состоит в *приобщении другого* к своему духовному миру (например, посредством научения, образования и воспитания).
- **Цель состоит в *приобщении себя* к духовному миру партнера**
- Цель состоит в *приобщении себя* к духовному миру партнера (симметричная по отношению к предыдущей ситуация).

Разнообразие форм и целей общения трудно уложить в какую-то единую классификацию. Приведенная Каганом классификация видов общения условна: в действительности разные виды общения часто переплетаются и переходят друг в друга.

Чрезвычайно разнообразны и нормы культуры общения, действующие в его различных видах. Они варьируются в зависимости от исторических, национальных, сословных, профессиональных обычаев.

Одни из них легко объясняются их очевидной целесообразностью.

- ♦ Вполне понятно, например, почему популярная в конце прошлого века книга о светском этикете рекомендует: «Передавая какой-нибудь слух об отсутствующей, но всем известной в том обществе особе, остерегайтесь называть, от кого вы слышали эту новость».<sup>442</sup>

Впрочем, для непонятливых автор поясняет: «в предупреждение неприятной сплетни». ♦

Другие могут показаться произвольными и необъяснимыми. Почему, например, по правилам вежливости мужчинам следует приподнимать головной убор при встрече с дамой?

Но все этикетные нормы имеют вполне объяснимое происхождение, только оно часто оказывается забытым. Что касается головного убора, то обычай поднимать или снимать его возник

в рыцарские времена: рыцари поднимали забрало или шлем, чтобы продемонстрировать, что настроены мирно и не опасаются нападения. Снятие шлема в чужих владениях означало, что рыцарь доверяет хозяину и возлагает на него заботу о своей безопасности. Отсюда постепенно сложилось обыкновение обнажать голову перед дамой — как знак доверия и отсутствия агрессивных намерений (а может, и знак превосходства: не станет же рыцарь бояться женщины!).

В социальной психологии принято различать формальное (анонимное, функциональное) и неформальное (приятельское, интимное) общение (*см. рис. 6.1*).

*Рис. 6.1*

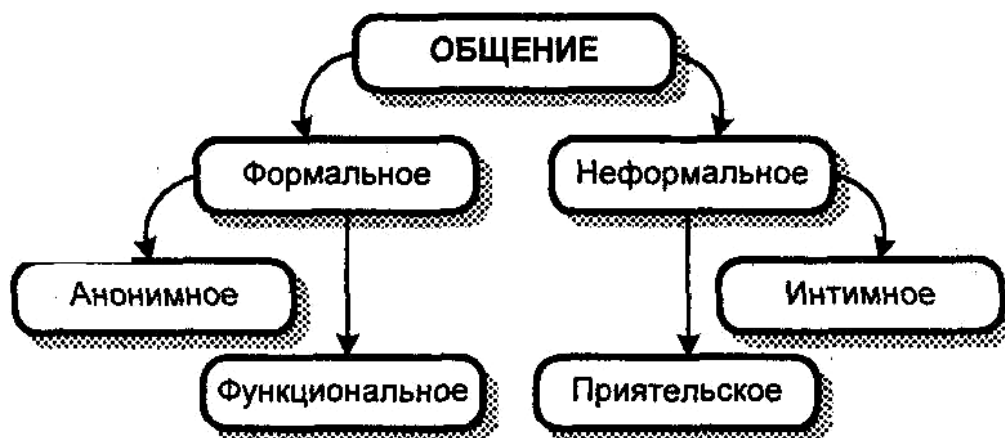

<sup>442</sup> Светозарская К. Светский человек, изучивший свод законов общественных и светских приличий. Л., 1991 (первое издание — СПб., 1880). С. 52.

Эта классификация тоже в значительной мере условна, а к тому же еще и неполна: она охватывает только живое межличностное общение. Однако ею удобно пользоваться для рассмотрения особенностей сценариев общения в различных ситуациях повседневной жизни.

### 3.4. АНОНИМНОЕ ОБЩЕНИЕ

Это кратковременный контакт между незнакомыми людьми, например, на улице, в городском транспорте. В современных условиях сфера анонимного общения очень широка, особенно в городе. Если жители села более или менее близко знакомы друг с другом, при встрече здороваются (и часто — с приезжими незнакомыми тоже), вступают в разговор, то горожане этого не

683

делают. Что вполне понятно: подсчитано, что в крупном городе, например в Петербурге, человек видит за день в среднем до 10 тысяч лиц, среди которых знакомые редки.<sup>443</sup> Если на каждого встречного эмоционально реагировать, то это было бы чрезмерной нагрузкой на психику. Анонимность общения в этих условия — щит, спасающий от нервного истощения.

Сценарии анонимного общения на улице требуют соблюдения ряда правил: держаться правой стороны, уступать дорогу встречным (нередко можно видеть, как пешеходы, чтобы разминуться, обоюдно отступают в одну и ту же сторону), переходить улицу по сигналу светофора и т. д. Культура дорожного движения накладывает особенно строгие требования на водителей транспорта. К сожалению, в нашей стране поведение и пешеходов явно отстает от норм современной культуры.

Неписанные правила — вдобавок к хорошо известному, но далеко не всегда выполняемому призыву уступать место инвалидам, женщинам, старикам — регламентируют взаимоотношения пассажиров городского транспорта. В привычной давке люди стоят вплотную, вторгаясь в интимное пространство друг друга (а оно в нашей культуре составляет 40-50 см). Возникающая из-за этого эмоциональная напряженность отчасти смягчается сценарием поведения в такой ситуации. Он предполагает, что не следует глядеть в лицо прижатого к тебе человека и вообще делать вид, что ты его не замечаешь. Вместе с тем нужно передавать плату за проезд, готовиться к выходу заранее и спрашивать, не выходят ли стоящие перед тобой, дать протиснуться мимо себя тем, кто об этом просит, и т. д.

Главное в анонимном общении — доброжелательное отношение к людям. За границей, особенно в США, незна-

комые люди при случайном контакте обычно улыбаются. Улыбка — знак доброжелательности (если, конечно, это не злая, саркастическая улыбка). Может быть, в этом повинны трудности нашей жизни, но у нас люди улыбаются друг другу гораздо реже. А жаль.

♦ «Посмотрите, почти все у человека предназначено для самого себя: глаза — смотреть, находить, рот — поглощать пищу, все нужно самому себе, кроме улыбки. Улыбка самому себе не нужна. Если бы не зеркала, вы ее никогда бы даже не увидели. Улыбка предназначена другим людям, чтобы им с вами было хорошо, радостно и легко. Это ужасно, если за десять дней тебе никто не улыбнулся и ты никому не улыбнулся тоже. Душа зябнет».<sup>444</sup> ♦

Проблемой последних 10-15 лет стала форма обращения к незнакомому человеку. Раньше, в советские времена, для этого пользовались словом «товарищ». С 1980-х гг. это слово постепенно

перестали употреблять и стало входить в моду обращение по половому признаку: «мужчина», «женщина». Продавщиц называют почему-то «девушками» независимо от возраста. Используют также слова «гражданин» и «гражданка». Раздававшиеся одно время предложения вспомнить о старинных русских словах «сударь» и «сударыня» успеха не получили. Зато возвратились и становятся все чаще слышимыми дореволюционные обращения «дама» и «господин»<sup>443</sup> (хотя звучат они иногда с каким-то презрительным оттенком). Наверное, в будущем какая-то стандартная форма анонимного обращения установится, но сегодня общепринятой культурной нормы на сей счет нет.

<sup>443</sup> Баранов А. В. Социально-демографическое развитие крупного города. Л., 1981. С. 110.

<sup>444</sup> Солоухин В. Очень жаль... // Наш современник. 1981. № 3. С. 29.

<sup>445</sup> Между прочим, стандартная формула «дамы и господа» на самом деле стилистически неудачна: во-первых, потому, что слову «господин» соответствует «госпожа» («дама» — из другого стилистического слоя), а во-вторых, потому, что «господа» — это множественное число и от «господина» и от «госпожи», так что нет смысла к слову «господа» добавлять еще слово «дама».

684

### 3.5. ФУНКЦИОНАЛЬНОЕ ОБЩЕНИЕ

Оно имеет место тогда, когда люди вступают в контакт как исполнители определенных функций, связанных с их социальными ролями. В этом случае отношения между ними определяются правами и обязанностями, соответствующими их ролям.

Характер, процесс и результат функционального общения, вообще говоря, не должен зависеть от личностных особенностей общающихся. Действительно, функции, права, обязанности — это все «прикреплено» не к самой личности как таковой, а к социальной позиции, которую она занимает. Личность, занявшая некое служебное кресло, получает соответствующие функции, права и обязанности, а уйдя с должности, утрачивает их. Ибо они связаны не с личностью, а с креслом, в котором она сидит. Кто бы — хоть робот! — в него ни сел, приобретает их. Качества личности (кроме тех, которые нужны для исполнения ролевых функций, — например, профессиональная пригодность) не имеют к ним никакого отношения. Таким образом, функциональное общение по своей сути не требует личностной эмоциональной вовлеченности. Надо делать то, что положено, а не то, что хочется (а ведь личность никогда не сводится лишь к какой-то одной своей роли, и у нее есть потребности и желания, выходящие за рамки выполняемой ею в данный момент роли).

Более того, включение личностных эмоций может даже иметь вредные последствия, мешать выполнению ролевых функций. Один из лучших наших хирургов признавался, что он намеренно старается подавить в себе сочувствие к страданиям пациентов, потому что иначе он просто не смог бы сохранить душевные силы для своей работы. Чиновник в принципе должен быть в известном смысле «бездушным формалистом». Если он решает вопросы не на основе инструкций, а на

основе собственных эмоций, в зависимости от своих симпатий или антипатий к посетителям, то это хуже самого махрового бюрократизма. Отсюда недалеко до полного произвола (кому хочу — иду навстречу, кому не хочу — отказываю), взяточничества и прочих способов использования служебного положения в своих корыстных интересах.

Но, во-первых, люди не роботы и освободиться от своих субъективных предпочтений и чувств не могут; во-вторых, чиновнику приходится выходить за рамки инструкций, потому что далеко не все ими предусматривается и регламентируется. Разумеется, выполнение служебных задач никоим образом не освобождает чиновника от общих норм культуры, о которых речь шла выше, в том числе — от доброжелательности к людям.

♦ Писатель М. Чулаки отмечает: «Обычное мировоззрение моих посетителей: мир делится на честный страдающий народ и злых продажных чиновников. Но чиновники эти в большинстве своем нормальные люди, которые просто обязаны требовать всякие справки и бумажки, иначе все блага, которыми они ведают, очень быстро расхватают самые наглые из просителей, прикинувшиеся самыми несчастными...»<sup>446</sup> ♦

Функциональное общение — типичная форма деловых отношений. Его цель состоит в обмене информацией, согласовании мнений, решении какого-то вопроса. Поэтому в сценариях функционального общения на первом месте стоят интересы дела, а не личности собеседников. В функциональном общении неуместны попытки «лезть в душу» партнера или навязывать ему разговор о своих личных проблемах. Правда, в действительности работающие вместе и часто встречающиеся по работе люди обычно постепенно сближаются, и тогда функциональное



общение переходит в неформальное.

<sup>446</sup> «Вечерний Петербург». 1997. 20 ноября.

685

### 3.6. ПРИЯТЕЛЬСКОЕ ОБЩЕНИЕ

Здесь имеется в виду неформальное общение достаточно хорошо знающих друг друга людей, которых связывают какие-то общие дела, интересы или просто желание сохранить сложившуюся в прошлом (например в школе) связь. Приятельское общение может выражаться в очень разнообразных формах — от просто добрых отношений, с редкими, случайными, заранее не планируемыми встречами и тематикой бесед, ограниченной узким кругом общих интересов (например — приятели-сослуживцы, которых сблизила общая работа и которые при встречах, главным образом, о ней и говорят), до отношений более тесных, построенных на общности духовного мира и глубокой взаимной симпатии. В последнем случае трудно определить грань между приятельством и дружбой.

В приятельских отношениях нередко присутствует меркантильный мотив — когда они поддерживаются в целях получения какой-то выгоды (взаимной, по принципу «я — тебе, ты — мне», или для одного из приятелей). Однако если такой мотив играет ведущую роль, то общение лишь внешне маскируется под приятельское, а по сути дела мало отличается от функционального. Приятельские отношения тем прочнее, чем меньше они опираются на корыстные или престижные соображения и чем больше в них личностной духовной заинтересованности в общении.

Приятельское общение является неформальным, поскольку сценарии его — в отличие от сценариев формального общения — не требуют обязательного соблюдения принятых в обществе правил этикета. Нарушение этикета — это знак близости, дающей право его нарушать. Когда его нарушает посторонний человек, — это знак того, что он либо навязывается вам в приятели, не интересуясь, хотите ли того вы, либо намеренно хочет вас унижить.

Приятели обычно обращаются друг к другу на «ты» и не по имени-отчеству, могут с нарочитой грубоватостью называть друг друга «Женька», «Машка», «старик», «старуха» и пр., подшучивать друг над другом, входить в зону интимного пространства друг друга. Если же так будет поступать незнакомый человек, то это может быть воспринято как оскорбление. Но и в сценариях приятельского общения предполагается выполнение определенных норм поведения. В европейских странах допустимо похлопать приятеля по плечу или по спине, обнять, поцеловать, но не принято хлопать его по груди или животу. В Японии же и Китае целовать публично человека как противоположного, так и своего пола неприлично, даже если он приятель. А если вы в Латинской Америке будете обращаться к приятелю, строго придерживаясь европейских обычаев, он, возможно, сочтет вас слишком холодным и чопорным и засомневается в ваших приятельских чувствах. Что касается России, то у нас, кажется, нормы приятельского общения настолько сильно размыты, что указать какие-то их границы трудно.

Э. Берн заметил, что существует некий эталонный неформальный ритуал приятельского приветствия. У американцев он обычно состоит из восьми реплик, которыми они обмениваются при встрече — четыре с одной стороны и ответные четыре с другой. Он называется такие реплики словесными «поглаживаниями», по аналогии с физическими поглаживаниями. Выглядит этот ритуал примерно так:

- 1) А: Привет! (Доброе утро!)
- 2) Б: Привет! (Доброе утро!)
- 3) А: Тепло сегодня, правда? (Как поживаешь?)
- 4) Б: Да. Хотя, по-моему, будет дождь. (Прекрасно, а ты?)
- 5) А: Ну, счастливо! (Все в порядке!)
- 6) Б: До встречи!
- 7) А: Пока!
- 8) Б: Пока!

686

Этот обмен репликами фактически не несет никакой информации. Его цель сострит лишь в том, чтобы показать друг другу свою симпатию и поддержать тем самым знакомство. Если бы А и Б спешили, они, возможно, могли бы удовлетвориться всего парой «поглаживаний»: «Привет!» —

«Привет!». А «если бы они были, например, старомодными восточными монархами, то, прежде чем перейти к делу, им пришлось бы исполнить ритуал из двухсот „поглаживаний“».<sup>447</sup> Наблюдения, проведенные нашими студентами, показали, что в России, как и в Америке, ритуал приветствия чаще всего складывается из восьми «поглаживаний» для более близких и из двух-четырёх для менее близких приятелей.

### 3.7. ИНТИМНОЕ ОБЩЕНИЕ

Основой этого общения являются личностная эмоциональная заинтересованность друг в друге и глубокая душевная близость. Какие-либо меркантильные или престижные мотивы здесь не могут быть стимулирующей общению причиной. Если они появляются, это действует на интимное общение разрушительно. Не могут быть прочными интимные отношения и тогда, когда эмоциональная заинтересованность не взаимна или при взаимной эмоциональной заинтересованности нет духовной общности: рано или поздно это ведет к тому, что общение оскудевает и прекращается или же поддерживается лишь привычкой.

Интимное общение еще меньше, чем приятельское, регламентировано какими-либо формальными правилами поведения. Однако это не значит, что его сценарии складываются независимо от культурных установок. Общие нормы культуры общения действуют и здесь.

<sup>447</sup> Берн Э. Игры, в которые играют люди. Люди, которые играют в игры. СПб., 1992. С. 28.

Особую важность приобретают нравственные качества партнеров, умение их слушать друг друга, понимать мысли и чувства другого, прощать ему случайные промахи и ошибки, преодолевать разногласия.

Основные типы отношений, с которыми связано интимное общение, — это дружба и любовь.

### 3.8. ДРУЖБА

Дружба во все времена и во всех культурах почиталась как величайшая ценность. Однако сценарии дружеских отношений исторически менялись. В первобытных общинах существовала ритуальная дружба, символически приравниваемая к родству. Например, у дагомейцев каждый мужчина был обязан иметь трех друзей — «братьев по ножу», с которыми он породняется при инициации. Дружба как «побратимство», ритуально скрепленное обменом нательными крестами, описывается и в русских былинах.

В Древней Греции дружба противопоставляется родственным отношениям и строится на свободном выборе друзей в ходе совместной деятельности. Друзьями Одиссея Гомер называет его соратников. Основой дружбы являются не чувства, а действия, акты взаимной поддержки. У Гомера, однако, друзья различаются по степени близости: самый близкий друг Ахилла — Патрокл, вторым является Автомедон и третьим — Алким. Позже, во времена Сократа, начинают подчеркивать важность эмоциональной и духовной близости дружеских отношений.

В средние века дружеские связи устанавливаются, за редким исключением, между людьми, занимающими одну и ту же ступень социальной иерархии: рыцарская дружба, «молитвенные братства» и пр. Гуманисты эпохи Возрождения воспевают духовную дружбу, основанную на интеллектуальном общении.

В век Просвещения на первый план выдвигается нравственная сторона дру-

687

жеских отношений. Начинает входить в общественное сознание мысль, что дружба может связывать людей из разных слоев общества, что дружеские чувства важнее происхождения и социального ранга. В литературе воспевается идеал романтической дружбы, в которой друзья готовы друг ради друга выдержать любые испытания, вплоть до смерти. В XIX в. этот романтический накал ослабевает. У Пушкина есть строки:

*Друзья мои, прекрасен наш союз!*

*Он как душа неразделим и вечен...*

*И есть размышления совсем другого рода:*

*Что дружба? Легкий пыл похмелья,*

*Обиды вольный разговор,*

*Обмен тщеславия, безделья*

*Иль покровительства позор.*

В современную эпоху дружба остается социальной и нравственной ценностью, но отношения, которые именуют «дружескими», имеют множество градаций и оттенков. Нормативные каноны дружбы более строгие в юношеском возрасте: требования, которым должна, по мнению юношей, удовлетворять истинная дружба, очень высоки. У людей более старшего возраста дружба, как

правило, утрачивает романтической ореол, которым она окружена в юности; жизненные заботы, работа, семейные дела оставляют меньше времени для дружеского общения. Но если горячая юношеская дружба, кажущаяся друзьям вечной, нередко впоследствии полностью остывает, то в зрелом возрасте проверенная временем, многолетняя дружба оказывается гораздо прочнее.

Роль друга в сценариях дружеских отношений понимается по-разному в зависимости от национальных традиций. Психологические исследования юношеской дружбы обнаружили, что у англичан и японцев не принято посвящать друга в свои интимные проблемы и вмешиваться в его дела, если он сам об этом не просит; а немцы и датчане,

наоборот, считают, что от друга следует ожидать душевного участия в самых сокровенных вопросах личной жизни. Вместе с тем опросы мужчин и женщин в возрасте от 18 до 60 лет, которые провели психологи М. Аргайл и М. Хендерсон в Англии, Италии, Японии, Гонконге, показали, что есть некоторые неписанные правила дружбы, одинаково признаваемые в разных странах. Этот неписанный «кодекс дружбы» включает в себя следующие 13 основных правил:

- Делиться новостями о своих успехах\*;
- Оказывать эмоциональную поддержку\*;
- Добровольно помогать в случае нужды\*;
- Стараться, чтобы другу было приятно в твоём обществе\*;
- Быть уверенным в друге и доверять ему\*;
- Защищать друга в его отсутствие\*;
- Возвращать долги и оказанные услуги;
- Быть терпимым к другим его друзьям;
- Не критиковать друга публично;
- Сохранять доверенные другом тайны;
- Не ревновать и не критиковать посторонние личные связи друга;
- Не быть назойливым, не поучать;
- Уважать внутренний мир и автономию друга.

К самым важным опрошенные во всех странах относят шесть первых правил, помеченных звездочками.<sup>448</sup>

### 3.9. ЛЮБОВЬ

Любовь (имеется в виду половая любовь<sup>449</sup>) при всей своей исключительности и неповторимости подчиняется, так же как и дружба, существующим в культуре сценариям.

<sup>448</sup> См.: Кон И. С. Дружба. М., 1987. С. 155-158.

<sup>449</sup> «Я называю половой любовью (за неимением лучшего названия) исключительную привязанность (как обоюдную, так и одностороннюю) между лицами разного пола, могущими быть между собою в отношении мужа и жены, нисколько не предвешая при этом вопроса о значении физиологической стороны дела» (Соловьев Вл. Смысл любви // Соч. В 2 т. Т. 2. М., 1988. С. 511.

<sup>688</sup>

Даже сексуальное влечение — биологическая почва, на которой растет цветок любви, — принимает культурно обусловленные формы. На заре человеческой истории, в первобытной орде, допускался промискуитет — беспорядочные половые сношения. Появление половых табу было первым наложением культурного начала на сексуальный инстинкт. Оно означало ограничение сексуальных отношений зарождающимися социальными отношениями, нравственными нормами. Во многих примитивных культурах вводился запрет на половые сношения на время важных коллективных дел — видимо, чтобы избежать конфликтов, рождавшихся в условиях промискуитета. Еще в недавнем прошлом сваны в Грузии, пигмеи в Африке, моту в Новой Гвинее соблюдали обычай воздерживаться от половых сношений в ночь перед охотой, а меланезийцы — в течение нескольких недель. Возникновение парной семьи еще более ограничило удовлетворение сексуальных потребностей социально-культурными рамками. Современная цивилизация проникает даже в самую биологическую природу секса и деторождения, вводя в норму применение презервативов и других противозачаточных средств (что ортодоксы-католики осуждают как вмешательство в Божий замысел).

В разных культурах складываются различные формы эротики и сексуальных действий. На Западе при поцелуе нос прижимается к щеке партнера, а у эскимосов и полинезийцев в любовном поцелуе обязательно нужно потереться носами. В Индии издревле культивировалось сексуальное наслаждение и разнообразие позиций в половом акте (на стенах храма богини Кали в Кхаджурахо высечены изображения нескольких десятков позиций). А в средневековой Европе согласно

христианской морали «сладострастие» осуждалось, считались греховными все позиции, кроме классической (ее называли «миссионерской»), да и в той, по мнению блюстителей религиозной нравственности, женщина должна быть неподвижной (предполагалось, что, как писал еще в I в. до н. э. Лукреций, «в сладострастных отнюдь не нуждаются жены движеньях»), ибо это мешает зачатию). Таким образом, культура оформляет и нормирует физиологию любовных отношений, точно так же как она это делает по отношению к другим физиологическим отправлениям человека (например, процессу еды). Что же касается духовно-психологического содержания любви, то оно полностью формируется в ходе культурно-исторического развития человечества.

Половые табу в первобытном обществе стали предпосылкой возникновения избирательности — первой нормы индивидуальной любви как формы человеческих (а не чисто животных) отношений. В античной литературе любовь описывается еще как чисто телесное влечение к определенному лицу. О духовном общении речь почти не идет. Характерно, что Пигмалион влюбляется в созданную им бессловесную статую. Видимо, древнегреческих мужчин не слишком интересовал духовно-интеллектуальный мир любимой женщины. Правда, Платон уже различал любовь чувственную и любовь духовную («Эрот Афродиты земной» и «Эрот Афродиты небесной»), ставя вторую выше первой. Но духовную любовь, между мужчиной и женщиной он считал невозможной. В античные времена духовное общение существовало только между мужчинами (некоторые гетеры — вроде знаменитой Аспазии, возлюбленной Перикла — это редкое исключение). Соединение телесного и духовного общения могло случаться только в гомосексуальной любви, которая была обычным явлением в Греции и Риме.

Представление о том, что чувственная любовь есть удел людей заурядных, тогда как духовная — благо, доступное лишь немногим избранным, прочно утвердилось в культуре эллинизма.

689

Новый поворот в развитии этой идеи был сделан христианством. Оно провозгласило духовную любовь Божественным даром, всеобщей основой и «истинной сущностью» взаимоотношений между Богом и человеком, между людьми и народами, между человеком и миром. Вместе с тем духовная любовь стала рассматриваться в христианском учении как высшая ценность для всех людей, а не только для избранных. В любви между мужчиной и женщиной стали видеть лишь частное проявление любви как высшего блага, дара Божьего (и притом отнюдь не самое лучшее проявление, ибо в ней присутствует плотское начало, оскверняющее любовь как духовное отношение к Богу, миру и человеку). Но все же такое представление о половой любви распространило на нее общие принципы христианской нравственности. В первом послании апостола Павла к Коринфянам (гл. 13) изложен своего рода «канон любви» — система правил, которыми должна руководствоваться всякая любовь, в том числе и половая:

1. Любовь долго терпит, милосердствует, любовь не завидует, любовь не превозносится.
2. Не гордится.
3. Не бесчинствует, не ищет своего, не раздражается, не мыслит зла.
4. Не радуется неправде, а сорадуется истине.
5. Все покрывает, всему верит, всего надеется, все переносит.
6. Любовь никогда не перестает, хотя и пророчества прекратятся, и языки умолкнут, и знание упразднится.

В реальной жизни, однако, любовные отношения редко строятся в полном соответствии с этим «каноном». Как выразился знаменитый остроумец XVII в. Ларошфуко, «истинная любовь похожа на привидение: все о ней говорят, но мало кто ее видел».

В спорах о том, что такое настоящая любовь и существует ли она или же ее выдумали поэты и философы, скрещивают копыя и «юноши, едва увидевшие свет», и «умудренные судьбой бойцы с седою головой». Но под рокот этих словесных баталий, которые каждое поколение начинает заново, реальная жизнь демонстрирует нам разнообразные образцы любовных отношений. Получая отражение в устных преданиях, в поэзии и прозе, в музыке и живописи, в романах и философских трактатах, такие образцы становятся примерами, в соответствии с которыми строятся сценарии любовных отношений. «Любви все возрасты покорны», но та любовь, которой они покорны, — это не «привидение», не идеальная, единственно истинная любовь, а любовь реальная, «настоящая» в том смысле, что ее понастоящему переживают. На поверку она оказывается очень разной. Культура облекает различные ее варианты в одежды символов, ритуалов и ролевых норм, которые программируют как поведение самих участников любовного действия, так и реакцию общества на это поведение.

♦ Сценарий рыцарской любви в средневековье предполагал, что она должна публично



демонстрироваться. Рыцарь был обязан петь серенады под окном дамы сердца, но более тесное духовное и физическое общение при этом было совсем не обязательным. А вставая на путь любовных приключений, описанных Боккаччо в «Декамероне», можно было идти на любые хитрости ради физического обладания предметом страсти, но сам факт этого обладания надлежало держать в секрете.

Сценарий куртуазной любви в аристократических кругах требовал от любовников внешней учтивости и необычайной галантности; особенно ценилось искусство вести занимательный и остроумный разговор, но высокая нравственность высокой цены не имела.

А в протестантских общинах любовь, наоборот, не мыслилась иначе как в рамках брачных уз, и в любовном общении ценилась отнюдь не тонкая эротика галантных намеков, а порядочность, верность супружескому долгу, забота о благополучии семьи.

Идеалы сентиментальной любви, описанной в романах Ричардсона (тех самых, которыми зачитывалась пушкинская Татьяна в «Евгении Онегине») предполагали, что любящий будет безудержно восторгаться прелестью возлюбленной, а она будет вести

690

себя робко и стыдливо, и вместе они будут ахать, охать и лить слезы; в случае же безответной любви вполне возможно, что выходом станет смерть. После того, как Гете описал любовные страдания юного Вертера, закончившиеся его гибелью, в Германии поднялась целая волна самоубийств на любовной почве (у Карамзина смерть бедной Лизы — характерный пример того, как завершается трагедия крушения сентиментальной любви). Сценарий романтической любви тоже налагает на любящего обязательство боготворить возлюбленную, но в отличие от сентиментальной любви, здесь от него ожидаются не словесные излияния, вздохи и слезы, а геройские подвиги, в случае же любовной неудачи — гордый уход в одиночество и тоже гибель, но где-нибудь в бою или в борьбе с дикой природой. ♦

Французский мыслитель XVIII в. Гельвеции отмечал, что характер любовного общения зависит «от степени праздности» партнеров:

♦ «У занятого народа любви придают мало значения. Любовь здесь непостоянна и столь же непродолжительна, как цветение роз... У праздного народа любовь становится делом, она более постоянна... Богатая женщина не знает, как проводить свое время. Скука преследует ее. Желая избавиться от нее, она берет любовника... Иное дело — жена земледельца. Здесь супруги любят друг друга, потому что оба заняты и полезны друг другу: жена трудится на птичьем дворе и кормит грудью детей, в то время как муж обрабатывает землю». <sup>450</sup> ♦

В литературе XVII-XVIII вв., по мнению П. Я. Макутона, обрисовывались два основных вида любви, характерных для того времени: «Первый — это разумная, рассудочная любовь, в которой порядочный человек видел свой долг. Он вступал в брак, был защитником и кормильцем семьи, воспитателем собственных детей, добрым другом, советником, опорой супруги, честным бюргером и порядочным гражданином. Второй предполагал любовь как утеху, забаву, наслаждение с любовницей, легкомысленной, веселой, шаловливой и кокетливой. В первом слу-

<sup>450</sup> Гельвеции К. Соч. В 2 т. Т. 2. М., 1974. С. 393.

чае любовь — будни, во втором — праздник; в первом — подвиг, во втором — грех... В реальной же действительности крайности сходились: конкретный человек мог иметь и пуританскую семью, и шаловливую кокетку-любовницу» . <sup>451</sup>

Это, очевидно, взгляд с мужской точки зрения. Для женщины же, соответственно, сценарий первого вида любви предлагает роль добродетельной супруги верного и надежного спутника ее жизни, хозяйки, матери, хранительницы домашнего очага, а сценарий второго вида — наполненную удовольствиями и развлечениями жизнь любовницы, окруженной заботами внимательного, щедрого и галантного кавалера, который охотно выполняет любые ее прихоти (правда, здесь ролевые ожидания мужчины и женщины могут оказаться противоречащими друг другу).

Идущее от Платона различение любви чувственной и духовной стало лишь первым шагом к анализу разнообразия ее видов. Известно много попыток построить более развернутую типологию любовных отношений.

♦ Стендаль в своем знаменитом трактате «О любви» (1822) выделял 1) любовь-страсть, 2) любовь-влечение, 3) физическую любовь, 4) любовь-тщеславие. При этом он, однако, сознавал условность своей классификации. «Впрочем, — замечал он, — вместо того чтобы различать четыре рода любви, вполне возможно допустить восемь или десять разновидностей ее». <sup>452</sup>

Н. Бердяев считал важным различие между любовью восходящей и любовью нисходящей. Первая — это влюбленность. «Влюбленность есть притяжение вверх, восхищение, она доходит до творческого экстаза», и вместе с тем «предполагает ущербность, неполноту, тоску по восполнению, притяжению к тому, что может обогатить». Вторая — любовь-жалость, любовь-сострадание. Она «ничего не ищет для себя, она от избытка дает другим». В любви эти две ее разновидности могут и сочетаться вместе.<sup>453</sup> ♦

<sup>451</sup> Макутон П. Я. Любовь, любовь, любовь... Минск, 1997. С. 101-102.

<sup>452</sup> Стендаль. Собр. соч. В 15 т. Т. 4. М., 1959. С. 364.

<sup>453</sup> Бердяев Н. А. О рабстве и свободе человека. Париж, 1939. С. 184.

691

Наиболее развернутая типология любви была предложена в 1970-х гг. Дж. Ли и проверена психологами Клайдом и Сьюзен Хендрик в 1980-1990-х гг. на больших выборках испытуемых.<sup>454</sup>

В ней выделяются шесть «стилей любви» — три «первичные» и три «вторичные», образованные сочетаниями трех «первичных». Эти стили обозначены древнегреческими словами:

- • *Эрос* — страстное увлечение, стремление к физической близости;
- • *Людус* — любовная игра, доставляющая наслаждение, но без глубокого чувства, допускающая возможность измены;
- • *Сторге* — спокойная, теплая, надежная любовь-дружба;
- • *Прагма* — из смеси сторге и людуса, рассудочная, поддающаяся сознательному контролю любовь по расчету;
- • *Мания* — смесь эроса и людуса, одержимость, непреодолимая страсть, иррациональная зависимость от объекта;
- • *Агапе* — бескорыстная самоотдача, синтез эроса и сторге.

Соотношение этих «стилей любви» схематически представлено на *рис. 6.2*.

Разнообразие существующих в действительности видов любви трудно подчинить какому-то единому идеалу. Во всяком случае, история свидетельствует, что за две тысячи лет после возникновения христианства практика любовных отношений явно не приблизилась к реализации христианского идеала любви. Более того, религиозно-аскетическое осуждение «плотских утех» как греха и допущение полового акта только в целях деторождения с течением времени все больше становилось скорее исключением, чем правилом. Даже католические прелаты и монахи, обязанные свято соблюдать целибат (воздержание), не слишком усердствовали в этом, и нередко це-

<sup>454</sup> См.: Кон И. С. Введение в сексологию. М., 1988.

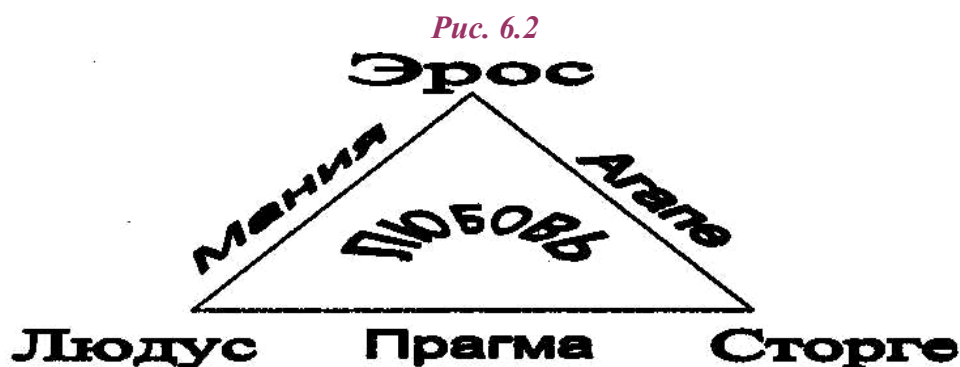

лые монастыри превращались в гнезда разврата. А в светской культуре любовное общение включало «радости плоти» в качестве одного из своих неизменных и самых привлекательных атрибутов.

В XVIII в. в наиболее резкой и циничной форме вызов церковной половой морали бросил маркиз де Сад. Высмеивая духовную любовь как «душевное безумие», он противопоставил ей «чувственное наслаждение», которое должно быть свободным от всяких культурных норм и ограничений. Нужно, считал он, освободиться от стыда, от супружеских и семейных форм полового общения, вернуться к «естественным», не упорядоченным никакими культурными нормами отношениям полов.

В России религиозную трактовку любви сурово критиковал Н. Бердяев:

- ♦ «Христианские теологи, учителя Церкви, официальные представители христианства никогда не могли ничего сказать о любви, кроме пошлостей, и даже не замечали ее».<sup>455</sup> ♦

Против религиозного замалчивания и порицания физической стороны страстно протестовал В.

Розанов.

♦ «Могло ли бы когда-нибудь придти на ум, — писал он, — окружить религиозным культом питание, кровообращение, дыхание, мускульный труд и ввести это в обряды церкви? Между тем это сделано, и не у одного народа, а у всех — относительно размножения. Венчание есть ритуал церкви, учение о браке есть отдел христианского богословия... О столь важной вещи, которую чтут религия и наука, и от которой мы все исходим, которая есть „податель нашей жизни“ и, следовательно,

<sup>455</sup> Бердяев Н. А. Указ. соч. С. 173.

692

почти Божественна, мы и все народы не говорим вслух, а шепотом и закрываем ее пологам, а ночь закрывает ее темнотою, и вообще „глаз не должен ее видеть“, а язык не должен произносить ее „имя“...<sup>456</sup> ♦

Согласно П. Сорокину, религиозно-христианский взгляд на любовь был характерен для идеационного типа культуры, существовавшего в средневековой Европе, а начавшееся с XV в. развитие чувственной культуры привело к типичному для последней акцентированию чувственной стороны любви.<sup>457</sup>

С конца XIX в. протест против религиозных «оков» любви влился в нестройный хор голосов, провозглашавших необходимость пересмотра культурных традиций. Марксизм и ницшеанство, модернистские веяния в искусстве и сотрясение основ классической науки, классовые битвы и феминистское «восстание против мужчин» — все это с разных сторон подрывало духовные устои сложившегося общественного порядка. И «проблема пола» стала одной из модных тем, где развернулась критика «буржуазного лицемерия». З. Фрейд выдвинул идею о том, что вся человеческая культура возникает как результат сублимации либидо, т. е. переноса сексуальной энергии из половой сферы в сферу творческой деятельности. У русского философа и литературоведа М. О. Гершензона не только половой инстинкт, но и вообще любовь как феномен в целом выносятся за пределы культуры:

♦ «Любовь есть полярная противоположность культуры», ибо культура «орудийна», она создается орудийной деятельностью, в которой личность выражает себя всегда лишь частично, тогда как любовь «паче всего лелеет ценность единичного» и потому охраняет целостность обеих охваченных ею личностей.<sup>458</sup> ♦

<sup>456</sup> Розанов В. В. Афродита и Гермес // Весы. 1905. № 5. С. 44.

<sup>457</sup> Сорокин П. Таинственная энергия любви // Социологические исследования. 1991 № 8-9.

Сорокинская концепция типов культуры рассмотрена в Части III, гл. 4, § 5).

<sup>458</sup> Гершензон М. Тройственный образ совершенства. М., 1918. С. 82.

Стремление освободить любовь от культурных ограничений проявилось в так называемой «сексуальной революции» XX в. Фрейдомарксист Г. Маркузе в книге «Эрос и цивилизация» (1955) объявил ее «Великим отказом» от предшествующей культуры, освобождением чувств от контроля разума. Действительно, «сексуальная революция» выразилась в «раскрепощении секса», поиске новых форм семьи и пр. Однако к концу века оказалось, что хотя нормы гендерного поведения заметно изменились (половая мораль стала более либеральной, внебрачные связи — более распространенными, вопросы секса — более открытыми), опасения, что это приведет к разрушению идеалов любви и сведению ее к «голому сексу», были напрасными. Любовь не исчезла, но секс перестал быть чем-то оскверняющим ее. Социологические исследования свидетельствуют, что «сексуальная революция» не ослабила (а может, и увеличила) веру в существование «большой», «настоящей» любви. Так, при опросе немецких и советских студентов в 1990 году, когда на Западе «сексуальная революция» уже закончилась, а в СССР, пожалуй, еще только начиналась, оказалось, что уверены в существовании «большой любви» 53% студентов в ФРГ, 49% — в ГДР и только 33% в СССР. А по числу сексуальных партнеров советские студенты намного опередили немцев, переживших «сексуальную революцию». Среди опрошенных молодых американцев 90% подчеркнули, что не мыслят брак без любви, тогда как российская молодежь, видимо, придает любви гораздо меньше значения: готовы вступить в брак без любви 30% мужчин и 41% женщин.<sup>459</sup>

Но что же представляет собою «настоящая», «большая» любовь? Рели-

<sup>459</sup> См.: Кон И. С. Сексуальная культура в России: клубничка на березке. М., 1997. С. 257-258; Майерс Д. Социальная психология. СПб., 1997. С. 563.

693

гиозное принижение «плоти» вряд ли входит в современные идеалы любви. Противопоставление

чувственной и духовной любви, «радостей плоти» и «радостей души», по-видимому, ушло в прошлое. Мало кто ныне сомневается в том, что полноценная взаимная любовь между мужчиной и женщиной включает секс как свой естественный компонент. Люди не ангелы, и их любовь не ангельская. Однако мнения об идеальной любви весьма неоднозначны (что, впрочем, не есть специфическая особенность нашего времени).

Всякий идеал есть нечто принципиально отличное от того, что существует в действительности. В этом отношении идеальная любовь подобна многим другим идеалам. Вспомните: идеальный математический маятник или идеальный газ — это объекты, которые в действительности не существуют и существовать не могут. «Идеальная любовь» — это такая же воображаемая вещь, как «идеальная справедливость», «идеальная красота», «идеальное общество».

♦ Никогда в истории не было общества, которое все единодушно сочли бы идеальным. Что такое идеальная справедливость: полное равенство? или равные возможности? или «каждому по труду»? Может быть, она выражена в коммунистическом принципе «от каждого по способностям, каждому по потребностям»? Но возможно ли обеспечить реальное осуществление этого принципа? В конечном счете, ответ на эти вопросы зависит от социально-культурных установок, из которых люди исходят. Реальность может более или менее соответствовать избранному людьми идеалу, но никогда не совпадает с ним. Однако имея в уме некий идеал люди могут действовать, приближая своими усилиями действительность к этому идеалу. Так же и с любовью. ♦

Об идеальной любви, как и о всяком идеале, можно сказать, что, во-первых, ее можно представлять по-разному, поскольку идеал — продукт воображения; во-вторых, нельзя определить, какое из разных представлений об идеальной любви является истинным: ведь истина — это отражение какого-то предмета действительности, а если неясно, что в действительности служит предметом отражения, то нет и объективного критерия оценки истинности; отсюда, в-третьих, следует, что каждый может следовать тому идеалу любви, который ему нравится.

Это, однако, не означает, что представления людей об идеальной любви строятся совершенно произвольно. Выбор идеала любви, в конечном счете, обусловлен тем *полем выбора*, который предоставлен личности культурой. Любящему представляется, что он (или она) ведет себя в любви так, как того требует «природа» его личности. И это действительно так. Но особенности личности проявляются в том, какой из заложенных в культуре возможных сценариев любовного поведения она выбирает. Разные формы любви окрашены культурой разными красками — розовая сентиментальная любовь, бесцветная любовь-привычка, кровавая любовная драма, черная демоническая страсть, голубая гомосексуальная любовь. Каждый выбирает краску, которая больше подходит его натуре...

В культурном пространстве исторически складываются и сосуществуют различные идеалы и сценарии любви, но в каждом типе культуры действуют социальные, нравственные, психологические установки, которые делают какие-то идеалы и сценарии предпочтительными, а какие-то осуждают как недостойные культурного человека. Вместе с тем есть и некоторые общечеловеческие, универсальные ценности и идеалы, ориентирующие людей всегда и всюду искать в любви высшей человеческой близости, преданности, взаимной поддержки. «Канон любви» апостола Павла не утратил своей значимости и сегодня.

Уже Стендаль подчеркивал, что существуют «одни и те же законы», по которым любовь рождается, живет и умирает. Современные психологические исследования показывают, что обязательными нормами любовного общения для всех любовных пар являются взаимопонимание, взаимоподдержка,

694

удовольствие от общения друг с другом. З. Рубин, выделив привязанность, заботу и интимность в качестве факторов любовного общения, провел наблюдения над несколькими сотнями любовных пар и обнаружил, что чем выше показатели, характеризующие силу этих факторов, тем больше пары склонны «не сводить глаз друг от друга», обращая мало внимания на окружающих.

Одним из главных препятствий на пути к «настоящей» любви нередко становится опасение, что любовь останется неразделенной, боязнь отдать чувств, не получив ничего взамен. Но, по выражению Цветаевой, «любовь — это все цветы в огонь, и все задаром». «Торговые отношения» же (по принципу эквивалентного обмена — «ты — мне, я — тебе»), проникая в мир любви, становятся барьером на пути развития любовных чувств. Отсюда проистекает рассогласованность чувственного и душевного влечения, страх близости.

♦ Это ярко демонстрируют герои известного фильма Э. Рязанова «Ирония судьбы, или с легким паром»:

«В течение двух часов герои друг от друга отказываются. Они ведут себя так, словно



заранее уверены в неудаче. Любимая любовь русских — несчастная любовь. В ход идут малейшие зацепки — друзья-подруги, женихи-невесты, летят за окно фотографии и билеты. Но в том и состоит цель их любовной игры, чтобы в секс не ввязаться, избежать его. Оба они боятся осложнить собственную, пусть не совсем счастливую, но стабильную жизнь. В этих поведенческих установках коренится причина их одиночества. Больше всего они страшатся взять на себя ответственность за другого человека». <sup>460</sup> ♦

В современном рыночном обществе любовь — товар дефицитный. Что принесет XXI в.? Какой станет культура любви в III тысячелетии? Это зависит от того, каким будет вообще весь мир человеческой культуры.

## §4. КУЛЬТУРА ТРУДА

Эту область культуры обычно называют *организацией труда*. Организация труда — необъятная тема. Она рассматривается в целом ряде специальных дисциплин. Во многих вузах читаются специальные курсы, посвященные организации труда в той или иной отрасли — в соответствии с профилем вуза. Рассматриваемые в таких курсах вопросы лежат, по сути дела, на стыке культурологии с психологией, социологией, экономическими, техническими и другими науками. Этот «стык» можно было бы считать смежной с культурологией комплексной наукой или, если угодно, «прикладной культурологией». Но в настоящее время связь между проблемами организации труда и культурологией пока еще плохо осознается и учитывается как специалистами по организации труда (теоретиками и практиками в разных сферах производства, управления, менеджмента и т. д.), так и культурологами. «Организация труда», понимаемая как специальная дисциплина, строится в отрыве от культурологии. «Прикладной культурологии» в указанном смысле еще не существует.

Однако фактически формы и способы организации труда в любой области есть не что иное как *культурные сценарии трудовой деятельности*. Если организация труда соответствует лучшим образцам, имеющимся в мировой практике, то это означает его высокую культуру, а если не соответствует — низкую.

Но если говорить о культуре труда вообще, не учитывая различных ее осо-

<sup>460</sup> Отрывок из газетной статьи Л. Луниной; цитируется по кн.: *Кон И. С. Сексуальная культура в России: клубничка на березке*. М., 1997. С. 255.

<sup>695</sup>

бенностей, зависящих от исторических условий, от социокультурных особенностей общества, от специфики разных областей трудовой деятельности, то найти какие-либо общие критерии, по которым высокая культура труда отличается от низкой, вряд ли возможно. Не случайно попытки создать универсальную теорию организации труда успехом не увенчались.

♦ Одну из наиболее известных попыток такого рода предпринял польский ученый, логик и философ Т. Котарбинский. В 1940-1950-х гг. он разработал «общую теорию эффективной организации деятельности», названную им «праксеологией». В этой теории дается анализ общей структуры человеческой деятельности и понятий, в которых она описывается, указываются некоторые пути и способы совершенствования деятельности (инструментализация, интеграция, программизация, рационализация, координация, концентрация, стандартизация, экономизация, специализация, централизация и др.). Однако теоретическое содержание праксеологии, в целом, не выходит за рамки достаточно тривиальных соображений, и она, несмотря на ряд интересных мыслей и любопытных примеров, приводимых Котарбинским, дальнейшего развития до сих пор не получила и статуса общепринятой научной теории не приобрела. И причиной этого, скорее всего, является то, что дальше весьма абстрактных положений в подобной общей теории идти некуда. Ибо в разных типах общества складываются свойственные им формы культуры труда, и при оценке их надо исходить из того, в какой мере они отвечают конкретно-историческим социокультурным условиям и потребностям общества. ♦

### 4.1. ИСТОРИЧЕСКОЕ РАЗВИТИЕ КУЛЬТУРЫ ТРУДА

В первобытные времена основными видами трудовой деятельности были охота, скотоводство, земледелие, домашний труд. Разделение труда — первая культурная норма его организации. Характерной чертой культуры труда на этой начальной стадии было то, что во всех его видах процедуры, способы, навыки индивидуальных и коллективных действий в значительной части обрели магическое истолкование и закреплялись в форме ритуалов.

На более поздних стадиях общественного развития разделение труда усложняется. Выделяются в качестве его особых видов ремесло (бывшее ранее частью домашнего труда), добыча металлов,

строительство, торговля. В средневековой Европе возникает цеховая организация ремесленного труда со строгими нормами, регламентирующими как процессы производства, так и свойства производимых изделий. Появление мануфактурного производства сопровождается разложением сложных производственных процессов труда на выполняемые разными работниками элементарные операции, что, с одной стороны, снижает требования к их квалификации, а с другой — повышает требования к организации коллективной работы.

Переход к индустриальному обществу вызывает настоящую революцию в культуре труда. Крупная промышленность с ее быстро разрастающейся и усложняющейся машинной техникой рождает новый тип работника — профессионально обученного наемного рабочего. Машинная техника требует от него не только знаний, но и строгого соблюдения трудовой дисциплины, подчинения своих действий ритму, в котором работает машина, высокой — машиннообразной — точности этих действий. Важнейшим показателем культуры труда становится степень технической оснащенности рабочего места.

Чем больше увеличивается численность производственного персонала и объем используемых в производстве технических средств, тем более важную роль играет управление предприятием — деятельность инженера, менеджера. Культура труда делается предметом их особых забот. Ее требования воплощаются в совокупность точно определенных технологических условий и норм, которые должны соблюдать работники. Эти условия и нормы, так же как параметры предмета и продукта труда на всех стадиях его обработки, становятся делом научно-инженерного

696

расчета. Сценарии трудового процесса приобретают облик четких технологических схем. В XIX в. появляются специальные работы, посвященные научной организации труда. Один из пионеров в этой области — американский инженер и исследователь Ф. Тейлор — разрабатывает систему методов оптимизации управления производством, направленную на интенсификацию труда и повышение его производительности. Его система предусматривает хронометраж и нормирование времени осуществления отдельных операций, стандартизацию орудий и приемов труда, введение поточных линий и конвейеров, научное обоснование функций работника, режима работы и т. д. Большое внимание Тейлор уделяет тому, чтобы оплата труда стимулировала его интенсификацию. Эти идеи получили развитие во многих последующих разработках научной организации труда.

В процессе развития индустриальной культуры труда все более явственно обнаруживается ее внутренняя противоречивость. Критики капитализма, в особенности марксисты, уже в XIX в. вскрывают содержащуюся в ней тенденцию превращения рабочего в безгласный придаток машины, в безжалостно эксплуатируемую «рабочую силу». Происходит *отчуждение* работника от процесса и результатов своей деятельности. Рост культуры труда оборачивается падением заинтересованности в нем трудящегося человека. Лишенный собственности, отстраненный от создаваемого его руками богатства, обреченный на изнурительный труд, он проникается ощущением бессмысленности своих усилий, обделенности и враждебности к поработавшим его общественным силам. Борьба трудящихся за улучшение своего положения, с одной стороны, и необходимость иметь квалифицированных работников, с другой, постепенно ведут к повышению их жизненного уровня. Однако отчуждение остается непреодоленным и донныне.

С середины XX в. культуру труда на производстве начинают связывать с его *автоматизацией*, освобождением работника от выполнения как физической, так и однообразной, рутинной умственной работы. Вместе с тем направлением совершенствования культуры труда становится требование его *гуманизации*. Это обуславливается как общими тенденциями развития культуры в эпоху постиндустриального общества, так и недостаточной эффективностью методов внешнего принуждения и контроля в условиях автоматизации производства. Современная культура труда требует от работников внутренней ответственности за свою работу и самоконтроля. К необходимым признакам высокой культуры труда в настоящее время относят способствующую этому обстановку: эффективную систему материального и морального стимулирования заинтересованности работников в повышении качества работы, поощрение их инициативы, заботу об улучшении условий труда и быта работников, создание благоприятного психологического климата в коллективе, установление «человеческих отношений» между администрацией и рабочими и т. п. Отсутствие же таких признаков расценивается как недостаток культуры труда на предприятии.

## 4.2. КУЛЬТУРА УМСТВЕННОГО ТРУДА

Бурное развитие информационной техники во второй половине XX в. приводит к существенным

переменам в культуре *умственного труда*. На наших глазах совершается настоящий переворот, связанный с его *компьютеризацией*. С введением в практику персональных компьютеров отходят в прошлое многие привычные представления о формах, условиях, средствах «кабинетной работы». Компьютер выступает как быстрый и надежный помощник, предоставляющий человеку невиданные ранее возможности получения,

697

переработки, сохранения и представления в удобном для использования виде огромных массивов информации. Вот лишь некоторые функции, которые берет на себя компьютер, освобождая силы и время работника-пользователя и при этом не требуя от него каких-либо специальных познаний в компьютерном деле:

- • Решение разнообразных логико-математических задач, включая такие трудоемкие расчеты, которые человек был бы не в состоянии выполнить за годы.
- • Анализ данных и автоматическое представление их в нужной пользователю форме — в таблице, графике, выборках по заданным параметрам, переводе на другой язык и т. д.
- • Подготовка текста, оформление его желаемым для автора образом, корректорская правка и т. д., вплоть до изготовления готового макета книги.
- • Выполнение работ по специальным программам (например, изготовление бухгалтерских документов, карт и пр., проектирование, планирование, компьютерная графика).
- • Хранение и быстрое воспроизведение различных материалов, быстрый поиск в них нужных данных.
- • Замена домашней библиотеки (один компакт-диск может вместить несколько тысяч книг).
- • Включение в коммуникационные каналы, открывающие доступ ко всем крупнейшим библиотекам мира, информационным агентствам и другим источникам информации, позволяющие вступать в общение с множеством организаций и лиц, получать и распространять информацию через электронную переписку, WEB-страницы, электронные версии журналов, так называемые «болталки» («chat») и пр.
- • Создание новых форм интеллектуальной продукции — электронные публикации, интернетовские конференции, «гиперлитература» и другие виды коллективного творчества.

С помощью персональных компьютеров становится возможным выполнять многие виды работ (например, бухгалтерское делопроизводство, теоретические исследования, проектно-конструкторские работы, управление автоматизированными техническими системами) не в офисе, а *на дому*, получая необходимые данные и пересылая результаты работы по компьютерной сети. Это, вероятно, приведет в скором будущем к широкому распространению новых форм организации труда в учреждениях и на предприятиях: без ежедневного сбора работников в одно помещение, со свободным, индивидуально определяемым распределением времени работы и отдыха, с безбумажной технологией и т. д.

Трудно даже представить себе, как при отсутствии компьютеров могли бы существовать современная финансово-экономическая система, транспорт и связь, машиностроение и торговля. Компьютерная грамотность необходима повсюду. Любой студент нынче знает, что без нее он вряд ли сможет найти хорошую работу. Однако до сих пор даже в наиболее экономически развитых странах она еще недостаточно распространена. В 1998 г. японские газеты взволнованно обсуждали тот факт, что, как оказалось, почти треть школьных преподавателей не знает, как обращаться с компьютером. В нашей стране положение еще хуже. И хотя, кажется, у нас теперь в детсаду знают, для каких мышек покупают коврики, среди работников умственного труда людей, умеющих водить мышку по коврику, пока слишком мало. До превращения компьютера в привычное орудие умственного труда — столь же привычное, как гусиное перо для Пушкина и шариковая ручка для современного студента, — еще далеко. Но несомненно, что компьютеризация — одно из важнейших направлений развития культуры труда.

Однако всякая техника может стать опасной для человека, и компьютер тут

698

не исключение. Некоторые ученые не без основания указывают на то, что компьютеризация может стать фактором дегуманизации не только труда, но и всей жизни человеческого общества, если переложить на компьютеры решение проблем, связанных с судьбами людей.

На основе компьютерной обработки информации можно отбросить худшие решения и выделить лучшие. Но окончательный выбор решений должен оставаться за человеком. К компьютеризации их выбора надо относиться с большой осторожностью. Все-таки компьютер должен оставаться

помощником человека, а не становиться его начальником. Среди американских специалистов по электронным технологиям получили признание сформулированные Дж. Муром три принципа, которые ограничивают роль компьютеров в принятии решений: на компьютеры нельзя возлагать принятие 1) решений, которые люди хотят принимать сами, 2) решений, которые человек может принять более компетентно, 3) решений, которые человек не сможет исправить или отменить.<sup>461</sup> Не следует упускать из виду и негативные стороны процесса работы с компьютером. Длительное сидение перед ним в наибольшей мере угрожает глазам: ослабление зрения констатируется медиками у многих его постоянных пользователей. Поэтому необходимо соблюдать меры предосторожности — держаться на расстоянии не менее 60 см от экрана монитора, делать регулярные перерывы через каждые 1,5-2 часа и т. д. Компьютер может оказывать вредное воздействие на психику: известны случаи психических отклонений, выражающихся в вовлечении личности в «компьютерную реальность» настолько, что она теряет связь с реальным миром («компьютерный психоз»).

<sup>461</sup> Ethical Issues in the Use of Computers. Belmont, 1985. P. 128.

В работе с компьютером еще более настоятельно, чем в докомпьютерный век, требуется выполнять общие правила гигиены умственного труда (режим, правильный выбор рабочей позы, удобная организация рабочего места, нормальное питание, активный отдых и пр.). Нарушение их, в том числе и в сторону чрезмерного увеличения времени, проводимого за работой, нередко имеет следствием лишь ухудшение ее результатов и уменьшение работоспособности. Физиолог Н. Е. Введенский считал наиболее важными для обеспечения продуктивности труда следующие пять условий:

1. В работу надо входить постепенно.
2. Работа, а также сон, прием пищи и т. п. должны быть ритмичны.
3. Нужно соблюдать привычную последовательность и ритмичность деятельности.
4. Необходимо чередовать труд и отдых.
5. Важно осознавать общественную полезность своего труда.

Но, конечно, эти и другие правила культуры умственного труда, о которых шла здесь речь, при всей их значимости сами по себе не гарантируют ни хороших его результатов, ни, тем более, высоких творческих достижений. Нельзя и возлагать на компьютеры чрезмерные надежды. Можно и карандашом создавать шедевры, а с компьютером в руках быть беспомощным простопилей. В конечном счете, решающее значение в умственном труде имеют не сценарий его организации, не его условия и орудия, а качества личности, которая им занимается.

### 4.3. УПРАВЛЕНЧЕСКИЙ ТРУД И КОРПОРАТИВНАЯ КУЛЬТУРА

Особое внимание в деловом мире стали в настоящее время привлекать проблемы организации *управленческого труда*. Управляющим приходится воспринимать огромный объем информации — текущие данные о состоянии

<sup>699</sup>

дел, докладные записки, письма из многих источников и т. д. Они должны принимать решения по разнообразным вопросам, контролировать сроки и качество их исполнения, разбираться с жалобами, улаживать конфликты. И притом руководителям надо еще найти время на чтение специальной литературы, журналов и газет, чтобы быть в курсе новостей и не отстать от конкурентов.

Эффективно справиться со всеми многочисленными и разнообразными обязанностями можно лишь при достаточно высокой культуре управленческого труда. Она предполагает разработку и умелое проведение в жизнь сценария управленческой деятельности, предусматривающего рациональное планирование времени, делегирование полномочий подчиненным, подбор надежных помощников, создание вокруг себя атмосферы доверия и ответственности и многое другое.

Компьютер стал ныне непременной принадлежностью любого руководителя. Но, конечно, наличие его на столе вовсе означает реальной компьютеризации управленческой деятельности. Для эффективного использования возможностей компьютера необходима информационная поддержка: соответствующее программное обеспечение, оперативное поступление необходимых данных, а главное — предварительная оптимизация самой системы управления, сбора информации, каналов ее функционирования, процедуры принятия решений.

♦ В одной из книг, посвященных «компьютерной культуре», рассказывается, как в 1980-х гг. программисты, получившие задание разработать систему автоматизации управленческих операций для руководства крупной компании, через некоторое время потребовали: «Скажите нам, что делает президент компании». Это заставило президента задуматься



над тем, что же он действительно должен и чего не должен делать.<sup>462</sup> ♦

<sup>462</sup> Computer Culture: The Scientific, Intellectual and Social Impact of the Computer. N.Y., 1984. P. 6.

Большое значение имеет стиль руководства. Принято различать два основных стиля — демократический и авторитарный.

В современных условиях более предпочтительным считается демократический стиль руководства. Психологические исследования выявили три основных фактора, вызывающие у руководителей психическое напряжение: 1) они нередко сталкиваются с противоречивыми требованиями, которые невозможно удовлетворить, 2) им приходится принимать решения в сжатые сроки и к тому же часто не располагая всей необходимой информацией, 3) служебные обязанности заставляют их быть беспристрастными и даже безжалостными, подчас подавляя в себе человеческое сочувствие и личные симпатии. Демократический стиль руководства позволяет ослабить действие этих факторов. Однако это не значит, что его надо придерживаться всегда и всюду. Стиль руководства должен соответствовать как личностным особенностям руководителя, так и обстоятельствам, в которых он работает.

Петербургский психолог В. И. Викторов подчеркивает, что вопрос о стиле руководства необходимо рассматривать в контексте более общего вопроса — об корпоративной культуре предприятия (фирмы, учреждения, организации).

### **Корпоративная культура предприятия**

*Корпоративная культура предприятия* определяется, во-первых, доминирующим на предприятии типом ценностно-регулятивной парадигмы и, во-вторых, рабочими качествами персонала. Рассмотрим эти два фактора подробнее.

1) Существуют 4 типа ценностно-регулятивных парадигм, характерных для корпоративной культуры предприятия:

- структурная,
- гуманистическая,
- политическая,
- символическая.<sup>463</sup>

<sup>463</sup> Bolman L., Deal T. Reframing Organizations. San Francisco, 1991.

700

### **Структурная парадигма**

**Структурная парадигма** ориентирует работников на рациональную технологическую организацию деятельности предприятия. На первом месте здесь проблема эффективного взаимодействия структурных звеньев предприятия, его отделов и служб. Большое значение придается вертикальной и горизонтальной координации деятельности подразделений, четкому определению функций каждого работника, его обязанностей и ответственности. В центре внимания — логика, факты, цифры. Предприятие работает подобно механизму. Предполагается, что люди в своих действиях руководствуются рациональными соображениями, и потому их можно убеждать с помощью логической аргументации. Персонал требует от руководства четкого планирования работы, компетентности, последовательности, целеустремленности решений и действий, убедительного объяснения и обоснования их целесообразности.

### **Гуманистическая парадигма**

**Гуманистическая парадигма** выдвигает на первый план проблему взаимоотношений между предприятием и его персоналом. Предполагается, что люди — это важнейший ресурс предприятия. Поэтому необходимо заботиться об их нуждах. Администрация должна думать о повышении квалификации работников, об улучшении условий и оплаты труда, привлекать работников к участию в процессе обсуждения и принятия управленческих решений. А работники ответят на это повышением эффективности и качества своей работы. На предприятиях с доминирующей парадигмой такого типа создается психологическая атмосфера, способствующая сплочению коллектива, распространены сотрудничество и взаимовыручка. Персонал ожидает от руководителей «человеческого» отношения, помощи, содействия. Главная задача руководства — достичь гармонии между нуждами персонала и нуждами предприятия. Если ему это удастся, то и предприятие, и люди процветают.

Если нет, страдает и предприятие, и люди.

### **Политическая парадигма**

**Политическая парадигма** исходит из представления, что деятельность предприятия зависит от того, как складываются отношения между различными группами персонала и отдельными работниками. Интересы людей, работающих в разных отделах, на разных уровнях служебной иерархии, принадлежащих к разным профессиональным, этническим, гендерным группам, не со-

впадают. Возникают коалиции между людьми и группами со сходными интересами. Ограниченность имеющихся на предприятии ресурсов вызывает борьбу за их распределение и конфликты. Для отстаивания своих интересов нужно обладать силой — способностью влиять на принятие решений. Сильнее оказываются те, кто умело привлекает союзников, владеет искусством устанавливать личные контакты и использовать их для своих целей, с успехом ведет переговоры, находит поддержку на верхах, получает доступ к информации, к контролю над подбором и перемещением кадров и т. д. Предприятие похоже на джунгли, в которых надо уметь ориентироваться. В таких условиях руководитель должен быть искусным политиком, способным урегулировать противоречия и понимающим, как можно использовать коалиции, конфликты и конкуренцию между работниками для повышения эффективности их труда.

### Символическая парадигма

**Символическая парадигма** фокусирует внимание персонала на значении происходящих в жизни предприятия событий. Важное место занимают ритуалы, торжественные церемонии. Поддерживается интерес к истории предприятия, к различным мифам о его славном прошлом. Тщательно соблюдаются традиции. Ветераны окружаются почетом. Большое значение придается символике, воспитывающей патриотизм, гордость за свое предприятие. В то же время остается неясным, кто за что отвечает, как и почему принимаются те или иные решения. Пред-

701

приятие напоминает театр, в котором разыгрывается интересная пьеса. Планы работы воспринимаются как символы, как игра. На руководителя смотрят как на мага и пророка, который должен уметь передать людям свое видение событий, вдохновлять их и придавать смысл их работе.

В действительности элементы различных ценностно-регулятивных парадигм смешиваются, и тип корпоративной культуры определяется лишь относительным преобладанием в ней элементов той или иной из описанных парадигм. Возможно, однако, что на предприятии не существует отчетливо доминирующей парадигмы. В некоторых подразделениях преобладает один тип корпоративной культуры, а в некоторых — другой. Различные типы корпоративной культуры могут параллельно существовать на разных уровнях служебной иерархии: например, на верхах — один, на среднем уровне управления — другой, у исполнителей — третий. Ситуации такого рода опасны для предприятия и ставят руководство в особенно сложное положение. Сосуществование тесно взаимодействующих, но руководствующихся разными культурными установками звеньев создает почву для конфликтов, перерастающих в склоки. Чтобы погасить их, руководство вынуждено прибегать к репрессивным мерам. Но в результате оно само вовлекается в конфликты, что вызывает недоверие к нему и сопротивление его указаниям. Взаимное непонимание и неприятие норм поведения, падение авторитета руководителей и результативности управления грозят развалом предприятия. Поэтому установление и сохранение единого типа корпоративной культуры на предприятии имеет принципиальное значение для его эффективной работы.

2) Важнейшими качествами персонала, от которых в существенной мере зависит корпоративная культура, являются *степень умения*, способности

выполнять работу хорошо и *степень усердия*, старательности, желания хорошо работать.

Согласно П. Герсею,<sup>464</sup> стиль руководства должен выбираться с учетом указанных качеств персонала. В построенной им «ситуационной» теории управления вместо упомянутых выше двух стилей (авторитарного и демократического) предлагаются четыре модели стиля руководства (и, соответственно, четыре сценария управленческой деятельности):

- • *Директивный* стиль — при неумелом и неусердном персонале; управление с помощью приказов и указаний.
- • *Тренирующий* стиль — при неумелом, но усердном персонале; управление с помощью обучения и разъяснений.
- • *Стимулирующий* стиль — при умелом, но не усердном персонале; управление с помощью поддержки и привлечения к соучастию в выработке решений.
- • *Делегирующий* стиль — при умелом и усердном персонале; управление с помощью делегирования полномочия и предоставления самостоятельности.

Соотношение между этими стилями показано на *рис. 6.3*.

«Ситуационная» теория, однако, имеет ограниченную применимость. Если, например, руководитель будет придерживаться директивного стиля

**Рис. 6.3**

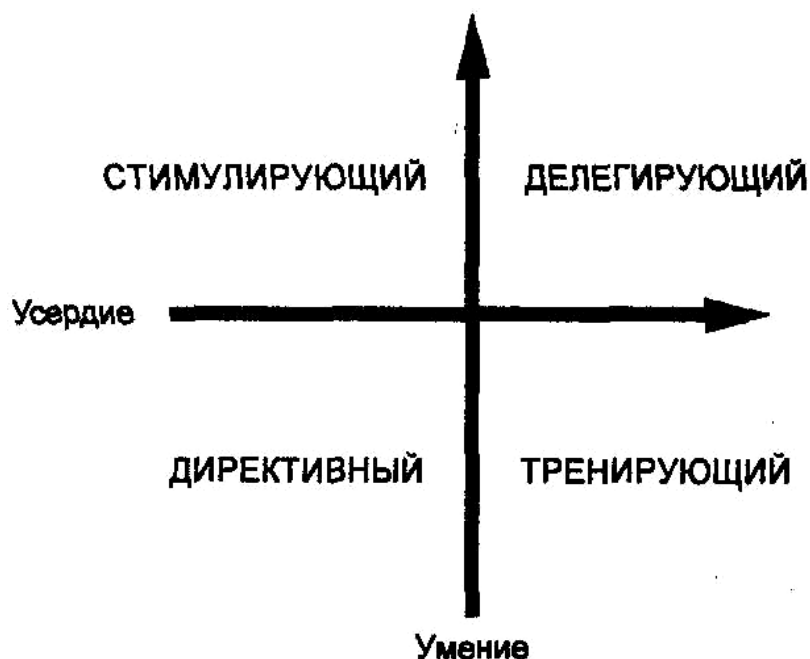

<sup>464</sup> Hersey P. The Situational Leader. N. Y. 1984.  
702

**Табл. 6.1** Описание ролей руководителя

Роль	Сильные стороны	Возможные проблемы	
		При слишком высоком уровне:	При слишком низком уровне:
<p><b>1. Наставник</b> В этой роли руководитель должен быть чутким, открытым, внимательным, охотно идущим навстречу, готовым помочь. Играя эту роль, руководитель выслушивает и выполняет законные просьбы, выставляет оценки, раздает комплименты. Он воспринимает людей как ресурсы, которые можно развить с помощью доверия, сочувствия и заботы. Он дает возможность и помогает людям строить планы по их собственному индивидуальному развитию.</p>	Способность вдохновить исполнителей на высокие обязательства, забота о развитии и поддержке рабочих	Вседозволенность, каждый занимается «своим делом», не думая об эффективности общей работы	Развитию кадров не придается значения, у людей нет перспектив профессионального роста
<p><b>2. Фасилитатор</b> Он должен воспитывать в коллективе стремление к согласию, улаживать межличностные конфликты. Ожидаемое поведение включает посредничество в личных спорах, использование новых технических приемов в разрешении конфликтов, развитие согласия и морали, принятие участия в решении проблем коллектива.</p>	Способность улаживать конфликты, организовывать общую работу, привлекать людей к участию в принятии решений	Слишком много непродуктивных групповых решений, слишком много совещаний	Невнимание к вопросам морали и психологического климата в коллективе, слабые коммуникации
<p><b>3. Продюсер</b> От него ожидают сосредоточения на работе, большой заинтересованности, энергии и движущей силы. Руководитель вдохновляет подчиненных принять на себя ответственность, ставить задачи и добиваться высокой продуктивности. Это обычно помогает членам коллектива лучше выполнять поставленные задачи.</p>	Способность достигать поставленных целей, вдохновлять коллектив	Низкая мораль, работа исполнителей на износ	Низкая продуктивность, неспособность эффективно решать задачи
<p><b>4. Директор</b> Ожидается, что он будет четко определять направление работы на основе продуманной постановки целей и рационального планирования. Он должен быть решительным инициатором, который разъяснит проблемы, выборы и альтернативы, распределит роли и задачи, установит правила, оценит производительность и даст инструкции.</p>	Способность ясно видеть перспективы, рационально использовать ресурсы	Слишком жесткая регуляция, мало внимания к человеческим потребностям	Нерешительность, неясная политика
<p><b>5. Координатор</b> От координатора ожидают поддержания структуры и ясной системы. Человек в этой роли покладист и вызывает доверие. Поведение включает стремление к целостности, избегание расколов, занятие работой с</p>	Способность сохранять стабильность, целостность и контроль	Консерватизм, нечувствительность к изменениям	Отсутствие гибкой системы

документами, изучение и оценку отчетов, планов и предложений.			
<b>6. Контролер</b> Предполагается, что он знает обо всем происходящем в коллективе, следит за тем, как люди соблюдают установленный порядок и насколько коллектив соответствует своим задачам. Контролер должен быть способным к рациональному анализу, быть внимательным к мелочам, к работе с рутинной информацией, к техническим проблемам организации работы.	Тщательность проверки работы исполнителей, умение своевременно заметить и исправить ошибки	Чрезмерное внимание к процедурам, заострение внимания на ошибках, бесплодие	Слабая информированность, опасность принятия решений на основе неверной информации
<b>7. Новатор</b> От руководителя-новатора ожидают изменений, облегчающих работу. В отличие от роли Контролера, для которого главное — порядок и дисциплина, Новатор — это творческий мечтатель, который смело экспериментирует, отходя от принятых стандартов.	Способность изобретать, изменяться, адаптироваться к изменениям условий	Гибельные эксперименты	Чрезмерный консерватизм, невнимание к изменению условий работы
<b>8. Посредник</b> От руководителя ожидают политической проницательности, убедительности, влияния и силы. Как посредник, он должен встречаться с людьми, находить рынок сбыта, быть представителем, действовать как связной и изыскивать ресурсы.	Способность влиять, умело вести переговоры, находить ресурсы	Размытая система ценностей, политиканство	Недостаток настойчивости, идеи не находят воплощения

руководства неумелыми и неспособными исполнителями, то что будет стимулировать их к повышению уровня умения и усердия? Один из менеджеров компьютерной фирмы заметил:

♦ «Я попробовал использовать директивную модель руководства своими подчиненными и обнаружил, что они стали еще менее умелыми и менее усердными». <sup>465</sup> ♦

<sup>465</sup> Bolman L., Deal T. *Refraining Organizations*. San Francisco, 1991. P. 419.

В. И. Викторов полагает, что стиль руководства должен выбираться с учетом доминирующего на предприятии типа корпоративной культуры. Руководителю нужно обладать умением выступать в разных ролях и в зависимости от целей и задач управления выдвигать на первый план выполнение той или иной роли. Викторов выделяет восемь основных ролей, которые должны составлять ролевой репертуар руководителя (см. табл. 6.1).

703

Я оставляю в стороне национальные различия в культуре труда, так как рассмотрение их завело бы нас слишком далеко. Но процесс нивелирования культурных норм, характерный для современности, не устранил этих различий. Опыт показывает, что далеко не всегда то, что эффективно в одной стране, может прижиться в другой. Многие здесь зависят не только от национальных традиций, но и от уровня промышленно-экономического развития. Высокая культура труда, отвечающая

потребностям постиндустриальной экономики (при сохранении национальных особенностей), возможна только там, где эта экономика сложилась. Можно долго говорить о недостаточной культуре труда в нашей стране, но реально повысить ее можно только на базе промышленно-экономического роста, внедрения передовой техники и воспитания достаточного количества квалифицированных и хорошо образованных специалистов, способных создавать такую технику и управлять ею.

## §5. КУЛЬТУРА УЧЕБЫ

Всякий труд требует обучения. Чем сложнее труд, тем сложнее и дольше процесс обучения ему. В истории человеческого общества культурные сценарии учебы постепенно усложнялись и совершенствовались.

### 5.1. ОБЫДЕННО-ПРАКТИЧЕСКОЕ ОБУЧЕНИЕ

Исторически первой, наиболее древней формой учебного процесса является *обыденно-практическое* обучение. Сценарий такого обучения не предполагает какой-либо специальной организации учебного процесса. Учеба происходит стихийно, путем вовлечения подрастающего поколения в трудовую деятельность взрослых. Взрослые учат младших «походя», в процессе решения своих трудовых задач, не отвлекаясь на организацию учебы как особого дела. При этом в первобытных племенах ритуалы инициализации юношей служат своего рода экзаменами на «ат-



тестат зрелости»: после испытаний, с которыми была связана инициализация, юноша считается уже полноправным членом племени, способным участвовать в его делах наравне с другими взрослыми его членами.

Обыденно-практическое обучение было главной, если не единственной, формой учебы в течение долгого исторического времени. В натуральном крестьянском хозяйстве дети с раннего возраста постепенно овладевали знаниями и умениями, необходимыми для того, чтобы заниматься земледелием и животноводством, охотой и рыбной ловлей, крестьянскими ремеслами и домоводством. Обыденно-практическое обучение сохраняется и донныне там, где труд не требует специального образования, и овладеть его секретами можно просто путем наблюдения и подражания старшим в домашних условиях. Так обычно с детства происходит приобщение к различного рода домашнему труду — приготовлению пищи, рукоделию, ремонтным работам и пр. Характерными особенностями такой формы обучения является нераздельное слияние процесса учебы с жизнью, неформальное личностное общение ученика и учителя.

## 5.2. ДЕМОНСТРАТИВНОЕ ОБУЧЕНИЕ

Вторая форма учебного процесса, исторически сложившаяся по мере усложнения задач учебы, — *демонстративное* обучение. В этой форме обучение организуется как особый процесс взаимодействия учителя и ученика: учитель

704

показывает, что и как надо делать, ученик копирует действия учителя. Элементы такой организации учебы появляются уже в обыденно-практическом обучении, но там они еще не составляли особого вида деятельности. Теперь же учеба впервые отделяется от других видов человеческой деятельности и становится самостоятельным, специфическим ее видом. Учитель демонстрирует ученику способы деятельности не по ходу выполнения своих основных трудовых задач, а специально для ученика. Сценарий демонстративного обучения требует от него каких-то педагогических навыков и методических приемов: подбора задач, посильных для ученика, последовательного перехода от менее сложных к более сложным задачам. Главным обучающим фактором становится повторение — «мать учения». Ученику при этом не столько объясняют суть дела, сколько «вдалбливают» приемы его выполнения. От него требуется лишь точное повторение действий учителя, а не понимание того, что и почему надо делать.

Сначала демонстративное обучение возникает, по-видимому, в области ремесел и прикладного искусства, а затем и в других сферах деятельности — в строительстве, военном деле, обучении письму и счету. К нему прибегали уже в Древнем Египте, где были школы писцов, в которых мальчиков обучали грамоте. Сохранился папирус, в котором описываются трудности учебы в этих школах. Там царствовала зубрежка, за ошибки при повторении строго наказывали: «уши ученика у него на спине», — гласило одно из педагогических правил. Демонстративное обучение господствовало в средневековой Европе. В ремесленных цехах по этой системе мастера обучали своему искусству новичков. Требовалось несколько лет, чтобы начинающий стал подмастерьем, а для признания последнего мастером нужно было сдать экзамен — сделать самостоятельно изделие в соответствии со всеми принятыми в данном цехе ремесленников канонами и нормами. В монастырских школах и университетах также основным способом учебы было повторение и запоминание. Студенты университетов на лекциях хором повторяли слова преподавателя, чтобы заполнить их наизусть (записи лекций мало кто вел — но не по лени, как это бывает у современных студентов, а из-за дороговизны пергамента).

В той или иной мере демонстративное обучение входит в учебный процесс и поныне. И не только потому, что в современных школах есть учителя, склонные к этому типу обучения и добивающиеся от своих учеников не более чем повторения и запоминания учебного материала. Есть одно существенное обстоятельство, в силу которого без демонстрации как метода обучения трудно обойтись.

Дело в том, что помимо *явного, вербализованного* знания, которое излагается в книгах или в словах преподавателя, существует еще и знание *неявное, невербализованное*. Ведь далеко не все знания, навыки и умения, которые нужны для успешного выполнения какой-либо деятельности, достаточно полно и точно отражаются в учебниках или в объяснениях преподавателей. Специалисты часто сами не осознают того, как они действуют при решении каких-то своих профессиональных задач, а потому их рассказ о своих действиях оказывается

неполным. Это хорошо понимают домашние хозяйки, которые знают по опыту, что самые подробные кулинарные рецепты не обязательно гарантируют, что блюдо получится вкусным: сколь бы подробным рецепт ни был, всего в нем не скажешь, и почти всегда есть какие-то мелкие подробности, которые в рецепте опущены, но от которых многое зависит.

Еще более значительное место занимает неявное знание в научной и художественной деятельности. «Тайны творчества», как правило, сам творец толком не знает и не может выразить.

705

♦ У Пушкина Моцарт говорит, как рождаются у него музыкальные «безделицы», очень бегло: «Намедни ночью бессонница моя меня томила, и в голову пришли мне две, три мысли». А все муки Сальери, который «звучи умертвив, музыку разъял, как труп», не могут дать того, что с легкостью творит «священный дар» Моцарта.

Американские ученые вплоть до XX в. вынуждены были стажироваться в Европе: неявное искусство научного исследования нельзя было освоить без личного контакта с европейскими учеными и наблюдения за их работой.

В 1970-х гг. после публикаций о создании лазера на углекислом газе ни в одной лаборатории мира не удавалось воспроизвести действующий лазер этого типа, пользуясь содержащейся в публикациях информацией. Абсолютно точные копии работающего лазера совершенно непостижимым образом отказывались работать. И только на основе непосредственного наблюдения за работой авторов удалось уловить опущенные в их публикациях «мелочи» и получить действующие экземпляры лазера. ♦

Таким образом, многим вещам приходится учиться «на примере», подражая образцам, которые демонстрирует учитель. «Учиться на примере — значит подчиняться авторитету. Вы следуете за учителем, потому что верите в то, что он делает, даже если не можете детально проанализировать эффективность этих действий. Наблюдая учителя и стремясь превзойти его, ученик бессознательно осваивает нормы искусства, включая и те, которые неизвестны самому учителю. Этими скрытыми нормами может овладеть только тот, кто в порыве самоотречения отказывается от критики и всецело отдается имитации действий другого».<sup>466</sup>

Поэтому общество должно придерживаться традиций, передаваемых путем подражания, иначе оно может утратить какие-то достижения прошлого.

♦ «Обычно эти потери невозможны. Жалко наблюдать бесконечные попытки при помощи микроскопов и химии, математики и электроники воспроизвести единственную скрипку, сделанную среди прочих скрипок полуграмотным Страдивари 200 лет назад».<sup>467</sup> ♦

Но как бы важно ни было наблюдение и повторение действий учителя, сведение процесса учебы только к подражанию образцам, которые демонстрирует учитель, ставит ученика в позицию *пассивного объекта обучения*. Предполагается, что в ходе учебы он должен целиком и полностью находиться под властью учителя («авторитарная педагогика»). Учитель активен, а главное, что требуется от ученика, — это пассивное послушание. Индивидуальные особенности личности учащегося существенного значения для действий учителя не имеют. Он учит, «незвизрая на лица». Его дело — продемонстрировать знания и умения, а как они уложатся в головах учеников — это уже их дело. Учитель и ученик здесь, в отличие от обыденно-практического обучения, отчуждены друг от друга, противопоставлены друг другу как активный субъект и пассивный объект.

### 5.3. РАЗВИВАЮЩЕЕ ОБУЧЕНИЕ

Третья, более совершенная форма учебного процесса — *развивающее* обучение. Она возникает в Новое время на основе классической педагогики (Ян Коменский и др.). Развивающее обучение связано с разработкой специальных дидактических приемов, возбуждающих активность учащихся. Сценарий учебного процесса здесь ориентирует учителя не только на показ, но и на *объяснение*, а ученика — не просто на повторение и запоминание, а на *понимание* изученного материала и *самостоятельное выполнение* упражнений, способствующих его освоению. Центр тяжести обучения переносится на самостоятельную работу учащегося. Система принципов и методов развивающего обучения с течением времени обогащалась

<sup>466</sup> Полани М. Личностное знание. М., 1985. С. 87.

<sup>467</sup> Там же.

706

и совершенствовалась, и в том или ином виде оно и сейчас является наиболее распространенным в системе образования — от начального до высшего.

В развивающем обучении учитель дает ученикам задания, требующие от ученика самостоятельной

работы, а потому ученик выводится из пассивной позиции. Оставаясь для учителя объектом педагогического воздействия, ученик вместе с тем получает возможность проявить себя как активный субъект деятельности. Учитель тут должен относиться к ученику как к личности, которая обладает индивидуальными психологическими особенностями, и учитывать эти особенности для того, чтобы добиваться максимального учебного эффекта: подбирать последовательность посильных именно для этого ученика заданий, позволяющую ему постепенно переходить к успешному решению все более сложных задач; поддерживать в нем желание учиться; оценивать его работу так, чтобы стимулировать его учебную деятельность и т. д. Теоретики «развивающей педагогики» подчеркивают, что побуждение ученика к самостоятельному учебному труду является одной из важнейших функций учителя. «Плохой учитель преподносит истину, хороший учитель учит ее находить».<sup>468</sup>

Сценарий развивающего обучения, в отличие от демонстративного, предполагает, что учитель не просто учит, но и разжигает у ученика интерес к знаниям, любознательность, охоту к учебе.

♦ «Учиться можно только весело, — говорит герой романа Анатоля Франса „Преступление Сильвестра Бонара“. — Искусство обучения есть искусство будить в юных душах любознательность и затем удовлетворять ее; а здоровая, живая любознательность бывает только при хорошем настроении. Когда же насильно забивают голову знаниями, они только гнетут и засоряют ум. Чтобы переварить знания, надо поглощать их с аппетитом». ♦

Однако как в демонстративном, так и в развивающем обучении учитель остается центральной фигурой сценария учебного процесса. Он, как сказано в одном из учебников педагогики, является «поводырем в лабиринте знаний, умений и навыков». Он без участия ученика определяет, что и как следует изучать, какие задачи и в какой последовательности ученик должен решать. Он берет на себя сообщение ученику основных сведений (в форме показа, рассказа, лекции). На него возлагается и вся ответственность за учебную деятельность ученика (что выражено в известном тезисе: «Нет плохих учеников, есть плохие учителя»). К тому же учитель, как правило, работает не с отдельной личностью, а с классом, группой, «аудиторией», организуя работу каждого — даже при индивидуальном подходе к учащимся — по единым, стандартным планам и педагогическим принципам.

В этом духе и строится донныне педагогика: заглянув в какой-нибудь учебник педагогики, нетрудно убедиться, что она излагается большей частью как наука о принципах, методах, формах деятельности учителя, а не учащихся — учащиеся должны делать то, что велит учитель.

## 5.4. КРЕАТИВНОЕ ОБУЧЕНИЕ

В XX в. постепенно обрисовываются контуры новой психолого-педагогической парадигмы: разрабатываются идеи *креативного*<sup>469</sup> обучения.

Сценарий креативного обучения предполагает «штучный подход», индивидуально-ориентированную работу педагога с учащимся. Во главу угла ставится задача развития у учащихся способностей к самостоятельному формированию новых знаний, умений, способов действий.

Главным фактором креативного обучения является ини-

<sup>468</sup> *Дистервег А. Избр. пед. соч. М., 1956. С. 158.*

<sup>469</sup> *От англ. creative — творческий, созидательный.*

707

циативность учащихся. Ученик здесь перестает быть объектом педагогического воздействия и становится полноправным субъектом общения. Он несет ответственность за свою работу в той же мере, как учитель — за свою. Формула «нет плохих учеников» тут не работает: не из всякого ученика даже очень хороший учитель может «сделать» креативную личность; безответственный, безынициативный, не желающий или неспособный действовать самостоятельно ученик для креативного обучения не годится. Правда, хороший педагог и в этом отношении многое может сделать. Но — далеко не всё!<sup>470</sup>

В креативном обучении учебный процесс превращается в совместную работу учителя и ученика. Он организуется как форма естественного, живого человеческого контакта полноправных партнеров, заинтересованных друг в друге и в деле, которым они вместе занимаются. Учитель здесь — не «поводырь», а человек, обладающий большим объемом знаний и умений, чем ученик, а потому имеющий возможность давать советы и рекомендации ученику и пользующийся у него авторитетом. Отношения между учителем и учеником принимают характер неформального, личностного (не только функционально-ролевого) общения. В этом

<sup>470</sup> Кстати, часто высказываемая мысль, что все дети от рождения талантливы и обладают способностями к творческому мышлению, и только «жизнь» или «плохие учителя» не дают им

развернуть свои таланты, является недоказуемым домыслом. В действительности люди рождаются (и становятся в результате первых лет жизни) неравными по своим психическим данным, и никакой учитель не может превратить любого глуповатого ребенка в умницу, бесталанного — в гения. Другое дело, что ставить окончательный диагноз о неспособности ученика к креативному обучению следует с большой осторожностью, так как тут можно крупно ошибиться. Известно, например, что Эйнштейна в детстве считали тупым ребенком. Подобные ошибки, когда нестандартное умственное развитие принимается чуть ли за неисправимую умственную отсталость, нередки.

общении идет не одностороннее движение информации от учителя к ученику, а двусторонний обмен информацией. В него втягивается вся личность учащегося в целом — не только интеллект, но и эмоции, воля, нравственные и социальные чувства. А учитель здесь уже не просто «выполняет обязанности», а входит в духовный мир ученика как близкий ему человек. Обучение в такой форме — это уже, собственно, не «учебный процесс» как система педагогических мероприятий, рассчитанная на «среднего учащегося», а *самообучение*, которое каждый отдельный ученик совместно с учителем организует по-своему в соответствии с психологическими особенностями своей личности.

Совместная работа ученика с учителем в процессе креативного обучения — это их со-творчество. Ибо креативное обучение есть не что иное как обучение творчеству, и само оно тоже есть творческая деятельность. Огромное значение при этом приобретает личность педагога. Он должен быть яркой, талантливой, творческой личностью. Нетворческий педагог творчеству не научит.

В креативном обучении происходит как бы возврат к тому, что было характерно для начального, стихийно складывавшегося в первобытных племенах обыденно-практического обучения: учебный процесс здесь сливается с жизнью, с решением реальных творческих задач, становится совместной жизнедеятельностью учителя и ученика. В то же время методики креативного обучения так или иначе предполагают три уровня задач, которые решает ученик. На первом, «информационном» уровне учащийся должен приобретать необходимые знания. Роль учителя состоит здесь в организации условий, обеспечивающих учащемуся возможность их получения. К этим условиям относится и демонстративное обучение. На втором, «тренировочном» уровне главной задачей является превращение знаний

708

в личностные умения и навыки, во внутреннее достояние духовного мира учащегося. Знания должны быть *освоены*, т. е. буквально — сделаны *своими*. Это достигается, главным образом, средствами развивающего обучения. И только на третьем уровне ученик решает задачи творческого характера. Таким образом, креативная форма обучения синтезирует в себе методы всех предшествующих форм.

Собственно говоря, эта форма обучения родилась давно: в искусстве и науке так строились и раньше отношения опытного мастера и его молодого талантливого друга-ученика. Но отсюда до широкого применения ее в системе образования еще очень далеко. Методы креативного обучения в настоящее время используются еще мало. Фактически оно прочно вошло в практику лишь на самом верхнем «этаже» системы образования — в аспирантуре, учеба в которой всегда предполагала креативный подход. Действительно, аспирант учится, выполняя под наблюдением учителя — своего научного руководителя — оригинальную исследовательскую работу. От него ожидается самостоятельность и инициатива в решении творческой задачи и получение нового научного результата.

Если оставить в стороне аспирантуру, то в сфере образования к креативным методам больше всего обращаются в учебных заведениях, школах, на специальных курсах, где обучаются работники творческих профессий — художники, артисты, литераторы. Имеются детально разработанные методики креативного обучения в сфере технического изобретательства. В нашей стране широкую известность получила система Г. Альтшуллера — развитая им «теория решения изобретательских задач»,<sup>471</sup> на основе кото-

<sup>471</sup> См., напр.: *Альтшуллер Г. С. Алгоритм изобретения. М., 1973; Альтшуллер Г. С. Найти идею. Новосибирск, 1991; Как стать еретиком (сост. А. Б. Селюцкий). Петрозаводск, 1991; и др.*

рой с 1970-х гг. стали создаваться университеты технического творчества в ряде городов России и других республик бывшего Советского Союза. Оригинальный вариант сценария креативного обучения, могущий иметь широкую применимость, разрабатывает в Санкт-Петербурге проф. А. П. Ляликов.<sup>472</sup> В его «интерактивной методике» учитель обсуждает с учащимися на уроке серии проблем, ученики же сами (конечно, с участием учителя) избирают из них те, которыми будут заниматься в первую очередь, и ведут поиск путей их решения.

Чтобы сделать возможным практическое осуществление принципов креативного обучения на



разных ступенях системы образования, предстоит еще немало потрудиться над разрешением целого ряда проблем — в том числе не только дидактических и методических, но и социальных.

## 5.5. ПРОБЛЕМЫ СОВРЕМЕННОЙ СИСТЕМЫ ОБРАЗОВАНИЯ

Несомненно, что для удовлетворения социокультурных потребностей современного общества необходимо сделать креативное обучение более массовым. Но оно трудоемко и дорого. Для него нужно большое количество талантливых педагогов и огромные экономические затраты. Между тем даже в самых развитых странах система образования слабо подготовлена к внедрению креативной формы обучения. В нашей же стране она далеко отстает от современных требований. В существенных изменениях нуждается организация учебного процесса во всех звеньях образовательной системы.

Современная система образования сложилась в средние века и до сих пор в своей организации сохраняет мно-

<sup>472</sup> Ляликов А. П. Методы инженерной деятельности (основы технического творчества). СПб., 1996.

709

гие черты средневековой культуры. Средневековые университеты организовывались как ремесленные цеха. Магистры (т. е. по-латыни начальники), доктора (учителя, наставники), доценты (учащие) занимали положение цеховых мастеров; бакалавры — это подмастерья, которые, продолжая учебу, начинали сами обучать; школяры (студенты) — ученики.

Давно ушли в прошлое ремесленные цехи, но «ученый цех» по-прежнему устроен по средневековому образцу. Особенно допотопной выглядит техническая оснащенность учебы. Она, в сущности, мало изменилась по сравнению с тем, что было столетия назад. До сих пор не только в школах, но и в вузах основными техническими средствами обучения остаются доска, мел и тряпка. Пассивное слушание лекций по-прежнему занимает ведущее место в приобретении студентами знаний. Возможности учебного телевидения, компьютерного обучения, включения в интернетовские программы используются крайне недостаточно.

Культура учебы на всех ступенях образования в значительной степени зависит от того, как происходит психическое развитие ребенка в раннем возрасте, в условиях семейного воспитания.

♦ Показателен следующий эксперимент, проведенный над группой дошкольников с их матерями. Мать с ребенком приглашали в комнату, заполненную различными интересными вещами — книгами, игрушками, приборами, картинами. Экспериментатор говорил им, что в этой комнате они могут чувствовать себя как дома, а он должен уйти на полчаса. Но на самом деле за поведением матери и ребенка незаметно велось наблюдение. Матери держали себя по-разному. Одни вставали, подходили к находившимся в комнате предметам, рассматривали и изучали их, обсуждали с ребенком их назначение и свойства. Другие лишь разглядывали предметы, не делая попыток ознакомиться с ними получше. Третьи все время просидели на месте, пассивно ожидая экспериментатора. Последующая проверка показала,

что познавательная активность детей почти полностью соответствовала поведению их матерей. Дети любознательных мам также были любознательными.<sup>473</sup> ♦

Однако условия семейного воспитания часто не обеспечивают эффективного развития способностей ребенка. К этому надо добавить и большое количество патологических отклонений в детском возрасте. По данным медиков, среди петербургских школьников в начале 1990-х гг. 80% страдали теми или иными заболеваниями, а полностью здоровых было всего 0,7%. У 44% были зафиксированы психопатологические симптомы.

Недостаточная культура учебы характерна для многих студентов, не выработавших ее за годы обучения в школе. Значительная часть студентов технических вузов не умеет конспектировать лекции, не имеет навыков самостоятельной работы над книгой и использования компьютера, не знает правил гигиены учебного труда, проявляет полнейшую библиографическую неграмотность (часто студенты даже не имеют никакого представления о способах поиска литературы, оформления библиографических списков и ссылок).

Не секрет, что среди студентов немало таких, кто вполне удовлетворяется «тройкой» на любом экзамене. А между тем культура учебы оказывает заметное влияние на психологию личности. С известными оговорками можно условно разделить студентов на «отличников», «специалистов» и «троечников» (условно — потому что, во-первых, существуют и «промежуточные» варианты, а во-вторых, имеются в виду не формальные оценки, а содержание учебной деятельности студента). Соответственно можно говорить о психологии «отличника», психологии «троечника» и психологии «специалиста».

<sup>473</sup> Волков К. Н. Психологи о педагогических проблемах. М., 1981. С. 22.

710

«Отличник» во всех делах и после окончания учебы стремится к наилучшему результату, он просто органически не способен выполнить свою работу плохо. «Специалист» — это человек, который добивается самых высоких результатов в какой-то нравящейся ему деятельности, но в других областях не проявляет особой заботы об этом и ограничивается самыми средними результатами. «Троечник» же во всех видах своей деятельности придерживается той же линии поведения, что и в учебе: он всюду удовлетворяется «троечными», посредственными показателями и о большем не помышляет.

К сожалению, при советской власти продвижение кадров на руководящие должности было поставлено так, что вверх продвигалось большое число «троечников», которые действовали хотя и весьма посредственно, но послушно. А «отличники», проявлявшие строптивость в стремлении добиться лучшего вопреки не слишком дальновидным указаниям своих начальников-«троечников», оставались внизу. Эта тенденция пока еще не изжита и в наши дни. Анекдоты о «новых русских» — хотя и косвенный, но совсем не случайный признак существования такой тенденции. Среди нынешних промышленно-финансовых воротил и чиновников самого высокого ранга немало таких, кто даже грамотной речи не смог научиться. В связи с этим стоит упомянуть о том, что, например, в Японии на государственную службу имеют право попасть лишь те, кто закончил университет с дипломом категории «А», что аналогично нашему «диплому с отличием».

## §6. КУЛЬТУРА ИГРЫ

### 6.1. ЧТО ТАКОЕ ИГРА?

Об игре часто говорят, что это занятие «несерьезное». Но посмотрите, как серьезно играют дети, хоккеисты, шахматисты! Глядя на них, можно сказать, что, наоборот, нет на свете ничего серьезнее игры. Очевидно, ни «серьезность», ни «несерьезность» природу игры не характеризует.

Игру наряду с трудом а также учебой психологи относят к основным видам человеческой деятельности. Все мы играем, учимся и трудимся. Эти виды деятельности сопровождают нашу жизнь от рождения до смерти, но роль их в разные периоды жизни неодинакова: в детстве на первом месте — игра, затем — учеба, а потом — труд.

Неудивительно, что слово «игра» чаще всего ассоциируется с детскими забавами: куклами, оловянными солдатиками, игрушечными машинками, перевоплощением в шофера, летчика, доктора и неутомимой ребячьей бегомней. Однако нельзя забывать, что существует множество игр, в которые играют взрослые. Это футбол и шахматы, бильярд и карты, рулетка и лотерея... Таких игр несколько сотен. А еще есть игра на бирже, актерская игра, Олимпийские игры, деловые игры и многие другие виды игр. Элементы игрового поведения можно обнаружить в весьма серьезных занятиях: военных учениях, дипломатических переговорах, религиозных обрядах, политических кампаниях.

Мир игры настолько необъятен и разнообразен, что трудно дать единое общее определение игры, охватывающее все ее разновидности. Специалисты по «игрологии» — есть такой термин для обозначения науки об играх — по-разному объясняют сущность игры, спорят о ее признаках, свойствах, функциях и т. д.

711

В литературе предлагаются разные варианты классификации игр. Игры различают:

- по их содержанию (спортивные, военные, экономические и др.);
- по их форме (настольные, подвижные, театрализованные);
- по их целям (развлекательные, познавательные, учебно-тренировочные);
- по применяемым в них средствам и приспособлениям (вербальные, механические, компьютерные);
- по числу игроков (одиночные, парные, групповые);
- по способам решения игровых задач (интеллектуальные, подвижные, подражательные или ролевые, азартные или «игры шанса» — лотерея, тотализатор и т. п., «головокружительные» — карусели, качели, аттракционы и пр.).

В математической теории игр различаются *игры с полной и неполной информацией*. В играх первого типа каждый игрок всегда располагает всей информацией относительно сложившейся в данный момент игровой ситуации (но не о замыслах партнера) — так обстоит дело, например, в шахматах. А в играх второго типа ему доступна лишь некоторая часть этой информации —

например, в покере или преферансе игрок не знает, какие карты у партнеров.

Другим важным для математической теории признаком классификации игр является соотношение между целями их участников. Есть *игры с «нулевой суммой»* (или, точнее, с постоянной суммой). Таковы азартные игры на деньги. В них выигрыш одних участников есть проигрыш других, и сколько выиграют одни, ровно столько же проиграют другие. В *играх с «ненулевой суммой»* все участники могут быть одновременно в выигрыше (или в проигрыше). Среди игр этого типа есть игры *кооперативные*, допускающие коммуникацию и соглашение между участниками (ролевые, де-

ловые, политические и т. п.), и игры *некооперативные*, где каждый действует независимо от других (конкурсы, аттракционы, головоломки и пр.). Игры также подразделяются на *конечные* и *бесконечные* — в зависимости от того, имеют ли игроки ограниченное или неограниченное число возможных ходов и альтернатив на каждом из них. Большинство игр являются конечными.

Культуролог и историк Й. Хейзинга, чья книга «Homo Ludens»<sup>474</sup> является одним из самых известных исследований игры как феномена культуры, попытался установить наиболее важные признаки, свойственные разнообразным видам игр. Эти признаки, в сущности, характеризуют в самом общем виде *культурный сценарий игровой деятельности*, который в различных играх конкретизируется и приобретает специфические для данных игр формы. Рассмотрим указанные Хейзингой признаки.

1. Всякая игра есть *свободная деятельность*. Игра по приказу — уже не игра. Ничто не принуждает человека играть, кроме его собственного желания. Игра — не необходимость, не долг. Без нее можно и обойтись. Она есть некое излишество. Правда, игра может стать профессиональным занятием, источником средств существования, и тогда она превращается в обязанность. Но здесь долженствование является вторичным, посторонним признаком, который «привязывается» к игре, а не входит в ее сущность.

2. Игра по своей природе *не утилитарна*. Она лишена меркантильности, корыстного стремления к извлечению выгод, не направлена непосредственно на удовлетворение каких-либо жизненных потребностей, материальных интересов. Место ей в сфере более

<sup>474</sup> *Homo Ludens (Человек Играющий)* — по аналогии с названием человека как биологического вида: *Homo Sapiens (Человек Разумный)*.

712

возвышенной, нежели добывание пищи, самосохранение и продолжение рода. Она украшает жизнь, доставляет радость и в этом смысле обладает ценностью для человека. Ее можно использовать для получения каких-то выгод или как способ заработка, однако это опять-таки не является ее обязательным, неотъемлемым признаком. Игра не есть вид продуктивной, практически полезной деятельности. Она влечет человека тем, что нечто для него означает, символизирует, знаменует, Она есть праздник, увлечение и развлечение, а не будни, не забота и тягость.

Непосредственная цель игры — в ней самой, в ее процессе и результате. Играют ради удовольствия от игровых действий, ради выигрыша и даваемых им ощущений и переживаний. Чувство победы, торжества, триумфа, наслаждение от разрядки игрового напряжения, от сознания своих сил и способностей — все это по сути своей бескорыстно, хотя в качестве дополнительного следствия процесс игры и ее результат может иметь и материальное вознаграждение.

3. Игра связана с выходом за рамки действительного, реального в область *воображаемого, «ненастоящего»*. Даже малое дитя понимает, что в игре все делается «не взаправду», «понарошку». Четырехлетний мальчик, составив поезд из стульев, сидит на переднем стуле и представляет себя паровозом; когда отец целует его, он недоволен: «Папа, нельзя целовать паровоз, — вагоны подумают, что он не настоящий!» Мир игры — это мир придуманный, подставной, мир *«как будто»*. В игре всегда присутствует элемент «дурачества». Это, однако, не мешает игре захватывать участников. Они могут играть с величайшей серьезностью, увлеченно и самозабвенно. Грань между игрой как потехой и игрой как серьезным делом очень зыбка.

4. Игра протекает *обособленно* от «обыденной», практической жизни, в *замкнутом пространстве-времени*. У нее четко фиксируемые границы: во времени — начало и конец, в пространстве — игровая зона (сцена, цирковая арена, стадион, экран, бильярдный стол, шахматная доска). Течение и смысл игры заключены в эти рамки. Игра может быть повторена, и снова займет в ограниченном месте ограниченное время. Повтор, чередование предполагаются почти во всех развитых играх.

5. Во всякой игре есть *свои законы* — *правила игры*. Эти законы обязательны и нерушимы. Любое отклонение от них расстраивает игру. Поэтому внутри игрового пространства-времени царит особый, собственный, безусловный и непреложный *порядок*. Отсюда возникает *эстетика игры*.

Как пишет Хейзинга, игра «имеет склонность быть красивой». В нашей несовершенной жизни игра создает островок временного, ограниченного совершенства. Играть надо честно. Правила игры могут допускать обман партнера: футболист делает обманные, вводящие противника в заблуждение «финты», шахматист ставит партнеру «ловушки», фокусник намеренно дурачит зрителей. Но эти действия входят в сценарий игры и не являются «нечестными» в ее мире. Хуже, если игрок мошенничает, плурует, шулерствует. В этом случае он играет нечестно и должен нести за это наказание. Однако шулер все-таки хотя бы внешне соблюдает правила игры. Самое опасное для игры поведение — это открытое выступление против ее законов. Тот, кто не признает их, не подчиняется им, является разрушителем игры. Он ставит под угрозу само ее существование. Это ее смертельный враг, который должен быть изгнан из ее мира. Потому что он, нарушая правила игры, тем самым обнажает условность, хрупкость, эфемерность игрового мира и ломает границы, отделяющие его от «обычной» жизни. А это взрывает и уничтожает всю игру. Со-

713

общество игроков легче простит грех мошеннику, скрыто нарушающему правила честной игры, но не отвергающему их, чем отступнику, еретику, усомнившемуся в нерушимости законов, на которых зиждется царящий в замкнутом пространственно-временном мире игры порядок.

6. Важным, элементом всякой игры является *напряжение*. В игре царит дух *агона*<sup>475</sup>: она всегда есть некое *состязание* — борьба с другими играющими, борьба с какими-либо препятствиями и трудностями, которые нужно преодолеть, и, наконец, борьба с самим собой. В игре надо чего-то достичь, а для этого требуются усилия. Они могут привести к удаче, а могут и оказаться тщетными. Поэтому в игре всегда существует некая неуверенность, непредсказуемость, большая или меньшая вероятность, некий «шанс».

Играющий идет на риск: он подвергает проверке свою силу и ловкость, свои психические и моральные качества — сообразительность, настойчивость, выносливость, волю, смелость — и результаты такой проверки заранее неизвестны. Именно напряжение и состязательность придают игре остроту, интерес, эмоциональную насыщенность, — то, что больше всего и составляет ее притягательную силу. Чувства и переживания захватывают не только игроков, но и зрителей. Отсюда — зрелищный характер игр, особенно спортивных. «Болельщик» — закономерная и во многих случаях даже необходимая фигура в мире игры. Если играющие возбуждают эмоции «болеющих», то последние, в свою очередь, усиливают переживания первых. О том, до какого бурного кипения доводит игроков и «фанатов» накал страстей в игре, ярко свидетельствуют футбольные чемпионаты.

7. Всякая развитая игра порождает стремление к ассоциации и объединению играющих в некое содружество. Их сближает чувство принадлежности к особому, изолированному от обыденной жизни миру игры. Это чувство сохраняет свою колдовскую силу за пределами игрового времени и пространства. Общая любовь к игре порождает симпатии увлеченных ею людей друг к другу. Поэтому консолидация играющих обладает тенденцией к долговременному самосохранению — в виде компаний, клубов, союзов и т. д. Исключительность и обособленность игры способствует тому, что она любит окружать себя таинственностью. Уже маленькие дети делают из своих игр некий «секрет». Наличие общих тайн, непонятных «непосвященным», еще более отделяет играющих от остального мира. Это подчеркивается переодеванием, символикой, стилем поведения, специальным игровым жаргоном. Надевая спортивную форму, маскарадную маску, футболку с именем любимого певца, человек «играет» другое существо.

Подводя итоги анализу признаков игры, Хейзинга суммирует их в ее определении. Это определение оказывается довольно длинным и не слишком четким, но с учетом всего вышесказанного смысл его достаточно ясен:

♦ «Мы можем теперь назвать игру свободной деятельностью, которая осознается как «не взаправду» и вне повседневной жизни выполняемое занятие, однако она может целиком овладевать играющим, не преследует при этом никакого прямого материального интереса, не ищет пользы, — свободной деятельностью, которая совершается внутри намеренно ограниченного пространства и времени, протекает упорядоченно, по определенным правилам и вызывает к жизни общественные группировки, предпочитающие окружать себя тайной либо подчеркивающие свое отличие от прочего мира всевозможной маскировкой».<sup>476</sup> ♦

<sup>475</sup> *Агон* на древнегреческом — *состязание, борьба, испытание* (о «духе агона» в античности см. Часть 1, гл. 3, § 2.3).

<sup>476</sup> *Хейзинга Й.* Homo Ludens. В тени завтрашнего дня. М., 1992. С. 24.

714



## 6.2. МЕНТАЛЬНОЕ ПОЛЕ ИГРЫ

Игра старше культуры. Она есть разновидность биологического поведения. «Животные вовсе не ждали появления человека, чтобы он научил их играть», — пишет Хейзинга.<sup>477</sup> Игры животных наблюдали, наверное, все. Особенно активно играет у животных, как и у людей, молодежь — котята, щенки, волчата, львята. При этом их игра также является свободной и не направленной на достижение какой-либо биологически полезной цели тратой энергии. Она явно доставляет играющим животным радость сама по себе. Они соблюдают при этом некое подобие ритуалов: принимают определенные позы, «понарошку» скалятся, притворяясь злыми и свирепыми, обращаются с каким-либо предметом как с «игрушкой» (котенок «воображает», что клочок бумажки — это «как будто» мышка).

По мнению Хейзинги, культура возникла из игрового поведения наших далеких предков. Уже у животных она выходит за рамки простого удовлетворения инстинктов. Голодным животным не до игры — животные играют, когда у них есть избыток сил, которые можно расходовать «просто так», без пользы. «Животные могут играть, значит, они уже нечто большее, чем просто механизмы. Мы играем, и мы знаем, что мы играем, значит, мы более чем просто разумные существа, ибо игра есть занятие вне разумное».<sup>478</sup>

Под «вне разумностью» Хейзинга здесь понимает то обстоятельство, что игровое поведение не объяснимо одними только рациональными мотивами, является «избыточным», непрактичным, ненужным. Но именно это обстоятельство (может быть, лучше было бы говорить тут не о «вне разумности», а о «высшей разумности») позволяет человеку оторвать свой интеллект от работы по обслуживанию биологических потребностей и направить его на иные, высшие, надбиологические цели.

Отсюда и начинается рост человеческой культуры. Культура возникает в форме игры, она первоначально «разыгрывается». «Она не происходит из игры, как живой плод, который отделяется от материнского тела; она развивается в игре и как игра».<sup>479</sup> По мере развития культуры игровой элемент постепенно отступает на задний план. Однако он не исчезает никогда и пронизывает всю историю культуры. Стихия игры и в наши дни подчас увлекает в свой пленительный вихрь как отдельную личность, так и огромные массы людей. На фундаментальное место игры в человеческой культуре указывали, кроме Хейзинги, также Ф. Рабле, М. Монтень, К. Гросс, Х. Гадамер, Е. Финк, Ж. Пиаже, Г. Гессе и многие другие мыслители, писатели и ученые.<sup>480</sup>

Несомненно, непреходящая тяга людей к игре имеет корни, прежде всего, в биологической природе человека. Люди играют, потому что у них, как и у других животных, есть психофизиологическая потребность играть. Из этого исходят многие попытки объяснить роль игры в человеческом обществе. Эту роль видят в том, что игра дает разрядку напряжения и отдых, обеспечивая тем самым обновление физических и интеллектуальных сил человека; в том, что игра позволяет в условной, «невзаправдашной» и потому облегченной форме накапливать жизненный опыт личности, тренировать тело и ум; в том, что она дает выход излишку энергии, не находящему себе иного, практически полезного применения.

<sup>477</sup> Хейзинга Й. Homo Ludens. В тени завтрашнего дня. М., 1992. С. 9.

<sup>478</sup> Там же. С. 13.

<sup>479</sup> Там же. С. 196-197.

<sup>480</sup> Обзор различных теоретических подходов к исследованию игры см. в кн.: Кривко-Апинян Т. А. Мир игры. СПб., 1992.

715

Однако ограничиться подобными объяснениями игры нельзя, так же как нельзя сводить человеческий труд к действиям, направленным на удовлетворение пищевого инстинкта, или человеческую любовь — к действиям, направленным на удовлетворение сексуального инстинкта и деторождение. И труд, и любовь, и игра у человека имеют биологические, психофизиологические предпосылки и в качестве видов жизнедеятельности призваны удовлетворять определенные потребности организма. Но как человеческий труд не сводится к добыче пищи, а человеческая любовь — к сексу, так и человеческая игра не сводится к игровому поведению животных.

Игра, подобно труду и любви, выступает не только как вид жизнедеятельности, но и как *культурная форма жизнедеятельности*. Игра облачается в «одежду» культуры, а это существенно преобразует ее облик. Игры животных — не более чем зародыш человеческих игр. Здесь такая же разница, какая существует между звериной норой и комфортабельной квартирой со всеми бытовыми удобствами, хотя и то и другое есть жилье. Мир человеческой игры несравненно сложнее и разнообразнее игры животных. Он развивается под влиянием общественных условий и выходит далеко за рамки деятельности по удовлетворению биологических потребностей

человеческого организма.

Чтобы объяснить существование и распространенность игры в человеческом обществе, необходимо принять во внимание не только ее биологические, генетические, психофизиологические корни, но и особенности ее как культурной формы.

«Очеловеченная» игра, как и все культурные формы, занимает определенную «нишу» в пространстве культуры и образует ментальное поле, выходящее за пределы этой «ниши» (см. гл. 1, § 5.1). Однако потенциал игры оказывается чрезвычайно высоким и создает настолько мощное ментальное поле, что оно, начиная с зарождения культуры и до наших дней, охватывает едва ли не все культурное пространство. Поэтому игра может рассматриваться в качестве важного *фактора развития* культуры — наряду с другими формами деятельности, рассмотренными в этой главе раньше.

Мир человеческих игр, исторически развертываясь и становясь все богаче с развитием культуры, вместе с тем оказывает на нее, в свою очередь, обратное воздействие и становится источником, обогащающим мир ее смыслов.

В первой главе на примере шахмат и карт уже были рассмотрены некоторые черты игр и роль их в культуре. Теперь же, опираясь на указанные в предыдущем разделе признаки игры, можно выявить в общем виде характер воздействия ее потенциала на развитие культуры.

Во-первых, игра, которая изначально выражается в «непринужденном», не преследующим какую-либо непосредственную пользу поведении, уже на самых первых шагах истории предоставляет людям *свободу действий*, стимулирует их воображение и вносит в человеческую жизнь *смыслы, не связанные с материально-практическими нуждами*. Это чрезвычайно важно, потому что только таким путем может возникнуть духовный мир культуры — в отличие от мира действий и мыслей, нацеленных на жизнеобеспечение.

В ментальном поле игры происходит отрыв человеческого интеллекта от забот о хлебе насущном. Игровые процедуры имитируют и заменяют практические действия (например, охотничий танец — движения охотника, бросающего дротик), становясь их знаками, символами. В результате игровое поведение выступает как средство формирования *информационно-семиотической среды*, в которой человек занимается «внепрактической»

716

деятельностью — деятельностью со *знаками* вещей, а не с самими этими вещами. А такая информационно-семиотическая среда и есть культура.

Во-вторых, игра предполагает выполнение ее правил. Но эти правила, в отличие от регулятивов трудовой деятельности, диктуются не объективной необходимостью действовать определенным образом ради получения жизненных благ, а имеют субъективное происхождение, являются «договорными обязательствами», которыми играющие ограничивают свою свободу действий. Ментальное поле игры, распространяясь в культурном пространстве, вносит в социальную практику вместе со свободой деятельности *идею добровольного ограничения этой свободы*.

В-третьих, в форме игры получает развитие и распространение тенденция соблюдать ограничивающие свободу правила не ради выгоды, а ради *порядка*. Эта тенденция содействует формированию и закреплению в обществе неутилитарных, эстетических и моральных норм культуры. Произвольно устанавливаемый людьми игровой порядок обретает эстетическую и моральную ценность, а правила его создания выступают как регулятивы художественной деятельности и нравственного поведения. Не случайно искусство, магия и даже коллективные трудовые процессы в их первобытных формах связаны с обрядами, которые включают в себя игровой элемент или даже в целом трудно отличимы от игры.

В-четвертых, агональный, состязательный мотив, более или менее явно присутствующий во всякой игре, ориентирует людей на борьбу за достижение лучшего результата, обеспечивающего выигрыш, победу. Такая *ориентация на лучший результат, на высшее совершенство* — важная специфическая черта человеческой деятельности. Животные ни к какому совершенству не стремятся.

Лучший результат приобретает смысл лишь в семантике человеческой игры. Игра — один из наиболее простых путей вхождения в культуру императивного стремления к совершенному, прекрасному. Но этим значение игрового агона не исчерпывается. Независимо от того, воплощается ли лучший результат в какой-либо вещественной, материальной, практически полезной форме или нет, он выступает как *знак* победы.

Победа приносит победителю духовное вознаграждение — почет, уважение, славу, честь и достоинство, чувство превосходства и уверенности в своих силах и т. д.

Эти формы духовного вознаграждения становятся ценностями, связанными с достижением

лучшего результата. Вместе с тем триумф победителя, особенно в коллективных и зрелищных играх, воспринимается как триумф сообщества, членом которого он является, — его рода, племени, нации, города, страны.

Таким образом, в ментальном поле игры формируется и реализуется *стремление к духовным ценностям* — стремление, которое является важнейшим стимулом творчества во всех областях культуры.

Известно, как в античности любили всяческие соревнования — не только спортивные, но и «мусические»: между поэтами, певцами, музыкантами, художниками. Игровое напряжение, желание победить в немалой степени способствовало созданию в подобных соревнованиях прекрасных образцов античного искусства.

В-пятых, порождаемая игрой тенденция к образованию внеэкономических, внеполитических содружеств стимулирует *развитие форм человеческого общения*, способствует возникновению разнообразных *культурных контактов и культурных сообществ*. Достаточно, например, вспомнить, что в Древней Греции во время Олимпийских игр прекращались войны.

717

### 6.3. ИГРОВЫЕ СЦЕНАРИИ В КУЛЬТУРЕ

В древности люди, видимо, вообще не проводили четкой границы между играми и «серьезными» занятиями.

♦ Один из героев Библии предлагает юношам двух враждующих племен «поиграть» друг с другом. Игра эта, однако, ведется отнюдь не «понарошку»: все 24 ее участника убивают друг друга (2-я Книга Царств, гл. 2). Тем не менее, эта схватка, несмотря на столь трагические последствия, считалась игрой. А греки, наоборот, к олимпийским состязаниям относились настолько серьезно, что играми их не называли (играми их стали впоследствии называть римляне). ♦

Можно полагать, что поскольку ментальное поле игры в древние времена органически вплеталось в самые разнообразные области человеческой жизни, постольку игра как таковая не воспринималась как особый вид деятельности, отличный от всех других ее видов.

Рассмотренные выше признаки, характеризующие в общем виде сценарий игровой деятельности, обнаруживаются во всех обрядах и ритуалах, существующих в любом обществе от глубокой древности до наших дней.

Так, религиозные культы — не что иное как «священные игры». Культ, по выражению Хейзинги, «прививается» к игре. В действиях жрецов, шаманов, священников, жертвоприношениях богам, торжественных богослужениях и т. д. нетрудно узнать черты игрового сценария поведения: выход за рамки повседневности, замкнутость области действия пространством святилища или храма и ограниченность его во времени от процессов «обычной» жизни, наличие строгих правил и порядка священнодействий, образование сообщества единоверцев. Особая одежда священнослужителей, религиозная символика, молитвенные формулы — это игровые знаки приобщения к «вне-мирскому», духовному началу. Семантика «игры с богами» выражается в жестах и позах, в оформлении хра-

ма, в религиозных гимнах, в различного рода процедурах и таинствах. Церковная служба разыгрывается как спектакль. Религиозные праздники облекаются в игровые формы — то «серьезные» (месса, крестный ход, поминальные молитвы), то шуточные (веселое застолье, коляда, ряженые).

Игра составляет естественный и неотъемлемый компонент сферы искусства. Не случайно во многих языках слово «игра» употребляется в выражениях типа «игра актеров», «игра на музыкальных инструментах» и т. п. Поэзия с формальной стороны выступает как игра со словами по определенным правилам стихосложения (рифма, размер). Игровой элемент присутствует в принципах и требованиях различных художественных стилей.

♦ Так, ренессансный классицизм «играет» в античность, обращаясь к ее темам и образам, создавая аллегорические скульптуры античных богов и героев, воскрешая греко-римские архитектурные формы. Примитивизм в живописи «играет» в детство, имитируя свойственные ребенку формы восприятия и изображения действительности. Современные попытки создать с помощью компьютера новые жанры литературы («гипертексты») прямо вовлекают читателей в компьютерную игру с авторами. ♦

Игровые сценарии составляются и реализуются исполнителями в таких видах искусства, как театр, эстрада, танец, пантомима, цирковая клоунада и др. По игровым сценариям проходят фестивали искусств, конкурсы кинофильмов, эстрады, песни и пр. Вспомним, что сам термин «сценарий» взят из сферы искусства.

В игровые формы постоянно воплощается поведение людей в быту, в будни и праздники. Мы все время играем свои социальные роли. Мы играем в различные «хобби», в застольные тосты, в первоапрельские шутки. Существуют разнообразные игровые формы общения. Например, любовный флирт есть не что иное как игра. Мужчина «заигрывает» с женщиной или, наоборот, женщина с мужчиной, показывая

718

свой интерес к партнеру. Игра между ними строится таким образом, чтобы повысить свою привлекательность для партнера и вместе с тем поставить перед ним преграды, которые он должен преодолевать, доказывая этим свои достоинства и свою любовь. Усилия, с которыми в любовной игре достигается выигрыш, повышают его ценность и вместе с тем служат для проверки чувств партнеров и взаимной корректировки поведения.

Немаловажное место в отношениях между людьми занимают манипулятивные игры, типичные сценарии которых описаны Э. Берном в книге «Игры, в которые играют люди».

♦ Примером тут может служить игра, которую Берн называет «Алкоголик». В ней участвуют: главный герой — сам Алкоголик; Преследователь (чаще всего, его жена); Спаситель, пытающийся удержать Алкоголика от пьянства (чаще всего, друг); Простак или Подстрекатель — тот, кто дает Алкоголику деньги на выпивку (это может быть мать или кто-то из друзей-собутыльников). Алкоголик может пьянствовать сколько угодно, пока остальные участники игры выполняют свои сценарные роли. Исцеление его возможно, только если все решительно выйдут из этой игры.

Другой пример: игра «Почему бы вам не... — Да, но...», в которую часто играют некоторые люди в компаниях. Берн описывает ее так:

*Уайт (жена):* Муж всегда хочет делать ремонт сам, но у него никогда ничего не получается так, как надо.

*Блэк:* Почему бы вам не купить ему хорошие инструменты?

*Уайт:* Да, но он не умеет ими пользоваться.

*Блю:* Почему бы ему не взять несколько уроков у плотника?

*Уайт:* Да, но у него нет времени.

*Браун:* Почему бы вам тогда не примириться с тем, как он все делает?

*Уайт:* Да, но ведь все может просто рухнуть.

Обмен репликами подобного типа продолжается до тех пор, пока, в конце концов, не наступит тягостная тишина, знаменующая победу миссис Уайт.<sup>481</sup> ♦

<sup>481</sup> Берн Э. Игры, в которые играют люди. Люди, которые играют в игры. СПб., 1992. С. 96-97.

Каждому из нас хорошо знаком игровой характер праздничных церемониалов: новогодняя елка с непременно бокалом шампанского, Дед Мороз с подарками и пр.; свадебные крики «Горько!» и вальс молодоженов; веселые «капустники» на юбилеях. Сценарии подобных церемониалов в большинстве случаев воспроизводят обычаи далекой старины. В архаичных культурах игровые формы празднования знаменательных событий нередко выливались в захватывающие всех участников состязания в гостеприимстве, щедрости, благородстве.

«Аборигены островов Тихого океана к востоку от Новой Гвинеи в праздники отправлялись в *кулу* — церемониальное плавание, участники которого обменивались дарами с жителями соседних островов. В качестве даров фигурировали украшения — браслеты и ожерелья из цветных ракушек, которые не представляли никакой практической и экономической ценности; но каждое из них имело свою историю, которая рассказывалась при дарении, и обладало ценностью святыни. У некоторых были свои имена, и они пользовались такой славой, что получение их в дар вызывало сенсацию.

Еще дальше заходили соревнования в щедрости у индейцев Колумбии. По поводу таких событий, как рождение, брак, инициация, постройка жилища и пр., они устраивали *потлач*. Так назывался у них пир, на котором клан хозяев дарил гостям — членам других кланов племени — множество подарков, а в придачу к этому демонстрировал свою щедрость тем, что на глазах гостей уничтожал множество вещей из своего имущества. Клан гостей, в свою очередь, должен был тоже устроить потлач, на котором ему надлежало проявить еще большую щедрость в подарках и разгроме своей собственности. Тот, кто этого не сделает, утратит честь, свое имя и свои тотемы. ♦

Выше уже отмечалось, что игровой элемент есть даже в таких ответственных, далеко не шуточных сферах общественной жизни, как экономика, правосудие, политика, дипломатия, военное дело, наука. Обратившись, например, к военной истории, можно увидеть, что войны прошлого обычно велись по правилам, которые враждующие

719

стороны считали нужным соблюдать, даже вступая в смертельную схватку. Короли торжественно объявляли войну, предупреждая о начале военных действий. Полководцы дого-



варивались о месте и времени сражений. Существовали особые ритуалы контактов между врагами, направления и приема парламентариев друг к другу, сдачи в плен, капитуляции. Война была состязанием в воинской доблести, победитель нередко подчеркивал свое уважение к мужеству побежденного врага. Было принято изображать ее как благородную рыцарскую игру чести. Многие выдающиеся полководцы так ее и понимали.

Или возьмем другой пример — судебное разбирательство. У эскимосов оно заключалось в том, что тот, кто считал себя несправедливо обиженным, призывал своего обидчика к состязанию в игре на барабане в присутствии всего клана или племени. Под барабанный бой вступившие в тяжбу стороны нараспев бранили друга, а зрители активно и шумно поощряли их. Судебные сессии такого рода тянулись с передышками месяцами, пока, наконец, собрание зрителей не решит, кто выиграл дело. В соответствии с римским правом суд, как известно, проходит иначе, однако и он несет в себе отчетливые признаки игровой организации. Судебная процедура, которая и в наше время исходит из основных принципов римского права, предполагает состязание сторон, осуществляемое по строго определенным правилам. Правила регламентируют предъявление иска, опрос свидетелей, защиту прав обвиняемого, поведение прокурора, адвоката и судьи, порядок проведения судебного заседания, участие в нем присяжных заседателей и т. д. Законом формулируются условия выигрыша и проигрыша судебного дела. Почти во всех странах предусматривается особая символика правосудия: мантии и головные уборы для судей, присяги на Библии или Конституции, «весы Фемиды», на которых богиня правосудия с завязанными глазами (знак беспристрастности) взвешивает аргументы сторон. Эти игровые моменты делают из суда драматическое зрелище, которое подчас вызывает у присутствующих гораздо более сильные эмоции, чем театральные представления и детективные романы.

В ходе исторического развития роль игрового фактора в жизни общества изменяется. Постепенно происходит все более явственное размежевание между практической и игровой деятельностью. Если в первобытные времена культурные сценарии игрового типа существенным образом определяли деятельность людей почти во всех сферах социальной жизни, то в более поздних культурах люди стремятся четко отграничить «дело» от «игры». Как говорит русская пословица, «делу время, потехе час». В архаических обществах люди безотчетно и самозабвенно отдавались во власть игровой стихии во время священнослужений, мистерий, праздничных действий вроде кулу и потлача, даже не осознавая того, что они *играют* и приносят в жертву игре реалии практической жизни, сжигают в огне игры здравый смысл и житейское благополучие. В современной цивилизации практицизм, деловитость, трезвость суждений явно берут верх над «игривостью», а объективная необходимость и целесообразность — над непрактичным, бесполезным и даже порою приносящим вред стремлением к «честной игре» по правилам.

Благородство и бескорыстие игрового поведения и прежде вступали в противоречие с безнравственностью, отвратительной жестокостью и изуверством творимых людьми дел. XX в. до предела обострил это противоречие. Мало кому придет в голову, например, смотреть на атомную войну как на благородную воинскую игру. Войны XX в. — совсем не рыцарские битвы. Вторая мировая война — бойня, не имеющая ничего общего с игрой. Никаких «правил

720

игры» не было в Освенциме — люди там просто и деловито уничтожались. Безжалостный терроризм, религиозный фанатизм, бессмысленное хулиганство, беспредел преступности — все это лежит далеко за пределами ментального поля игры.

Однако наряду с размежеванием между «делом» и «игрой» и уменьшением сферы действия игрового фактора в жизни общества ныне наблюдаются и противоположно направленные процессы.

Во-первых, происходит разрастание мира игр как особой, *рекреативной* (развлекательной, предназначенной для отдыха) сферы человеческой деятельности, расширение круга «посвященных», так или иначе втянутых в этот мир лиц. Отделяя игру от труда и исключая игровые элементы из практической деятельности, люди зато стали больше времени отводить играм «в чистом виде», осознавая их как именно «игры», т. е. развлечения, потехи, а не серьезное и жизненно необходимое занятие. Разнообразных игр, игровых устройств и учреждений стало больше. Прочно вошли в жизнь казино, игровые автоматы, лотереи, тотализаторы. Невиданно выросла массовость увлечения спортом (имеется в виду не только масса спортсменов, но гораздо большая масса любителей и еще более обширная масса телезрителей, смотрящих спортивные передачи).

Особое место в игровой индустрии последнего времени занимают компьютерные игры. Число этих игр измеряется тысячами, и с каждым днем появляются новые их разновидности. На наших

глазах возникает целый мир иллюзорной «виртуальной реальности», который в некотором смысле вступает в конкуренцию с вещественным миром и даже грозит заместить его собою в человеческом сознании. Для немалого числа любителей уже сегодня экран монитора, мышка и клавиатура становятся главными средствами формирования жизненных впечатлений, а жизнь среди объектов, созданных с помощью компьютерной графики, и общение с электронными партнерами (вплоть до сексуальных отношений) становятся заменителями реальной жизни и реальных партнеров.

♦ Простейшим примером тут может служить быстро распространяющиеся по всему миру *тамагочи*: иллюзорное существо воспринимается как реальное, любовь к электронной игрушке имитирует любовное чувство и (особенно у детей) принимает все черты подлинной любви. Но тамагочи — это еще цветочки. А каковы могут быть ягодки?

Вот еще один пример — для размышлений на эту тему.

Одну из самых привлекательных девушек Японии зовут Фудзисаки Шиори. У нее несколько миллионов поклонников. Она студентка-отличница, хорошо поет, любит кататься на лыжах. Красавицей ее, пожалуй, назвать нельзя. У нее угловатые движения, крашенные в неестественно рыжий цвет волосы, узкое личико. В общем, ничего особенного в ней нет, кроме одного: она приходит к любому, кто ее позовет, и исчезает, как только ее об этом попросят, но никто никогда ни разу не мог взять ее за руку или хотя бы дотронуться.

Дело в том, что Фудзисаки хотя и японка, но живет не в настоящей Японии. Это девушка-фантом. Она обитает в другом мире и является к своим поклонникам оттуда. Ее мир — компьютерная игра «Токимеки». Там, в мире игры, есть колледж, в котором учатся двенадцать студенток. Цель играющего — добиться, чтобы хоть одна из них полюбила его. Но чтобы услышать от кого-нибудь из девушек признание в любви, надо ей понравиться, а это очень и очень нелегко. Девушки заняты своими делами, свидания с ними осложняются неожиданными обстоятельствами, иногда они задают своему ухажеру каверзные вопросы и подвергают его разным испытаниям, всяческими способами стараясь проверить силу его чувств. При этом у каждой свой характер, свои вкусы, узнать которые можно только в ходе общения. Одна больше всего ценит юмор, другая — скромность, а третьей, наоборот, ни юмористы, ни скромники не нравятся. Если играющий попытается ухаживать одновременно за двумя девушками, он рискует получить отпор от обеих. Но труднее всего завоевать сердце Фудзисаки. И это делает ее наиболее желанной. «То ли девушка, то ли виденье» — этими словами известной песни озаглавила журналистка М. Олькина статью, посвященную

721

описанию массового увлечения японцев электронной «звездой экрана». Самое интересное — что обожатели Фудзисаки не хотят, чтобы их кумир был во всем похож на настоящую девушку. Когда появился кинофильм, где роль Фудзисаки исполняла живая актриса, они были возмущены: это было воспринято как кощунственное вмешательство в их интимную жизнь.

Игры типа «Токимеки» грозят сделать пророческим уже упоминавшийся выше (гл. 3, § 4.10) фантастический рассказ Л. Алдани «Онирофильмы», где люди предпочитают иллюзорную жизнь и иллюзорную любовь в созданных средствами искусства игровых ситуациях реальной жизни и реальной любви. ♦

Опасность сведения всей духовной культуры к игре показана Г. Гессе в его знаменитом романе «Игра в бисер». В описанной там вымышленной стране Касталии высшие духовные интересы сосредоточены в сфере особой, очень сложной игры, которая представляет собою квинтэссенцию науки и искусства. Замкнувшись в мир игры в бисер, представители культурной элиты Касталии не только уходят от реальной жизни, но и утрачивают индивидуальность, теряют способность к творчеству. Они культивируют эстетическое наслаждение эпигонским переживанием лучших достижений выдающихся игроков прошлого и видят в этом смысл бытия.

Во-вторых, теряя значимость во многих важных областях общественной жизни, игровой фактор вместе с тем находит некоторые новые сферы приложения. В XX в. происходит широкое внедрение игровых сценариев в педагогику, научные исследования, технические разработки.

Попытки использовать игру в учебных целях и даже сделать учебу игрой предпринимались и раньше. Достаточно вспомнить, что еще в начале XVII в. Томмазо Кампанелла описывал, как дети в его фантастическом «Городе Солнца» обучаются, играя. Однако игровые методики обучения (развивающие и учебные игры, различного рода тренинги и т. д.) входят в широкую практику лишь в наше время.

♦ В 1920-х гг. Я. Морено положил начало использованию игры в качестве психотерапевтического средства. Разработанная им методика «психодрамы» состоит в организации группового занятия по типу спектакля. Лицо, подвергающееся психотерапевти-

ческому воздействию («протагонист»), разыгрывает эпизоды, связанные с его жизнью и психологическими трудностями, которые он испытывает. Другие члены группы (один или несколько) выполняют функции «вспомогательных Я» протагониста, демонстрируя различные варианты поведения действующих лиц в разыгрываемых сценах. Руководитель группы режиссирует этот спектакль, комментирует и анализирует его, организует коллективное обсуждение происходящего. Вслед за Морено игровые методики групповой психотерапии разрабатывались К. Левин, К. Роджерс, Ф. Перлз, А. Хилл и др. В настоящее время существует множество методик такого рода, используемых психологами и врачами в целях совершенствования навыков общения, развития личности, психокоррекции ее поведения и т. д. ♦

Создание игровых ситуаций стало в настоящее время использоваться как средство стимуляции творческой деятельности. Получил широкую известность разработанный А. Осборном метод «мозгового штурма», предусматривающий поиск решения какой-либо задачи в атмосфере коллективной «игры воображения» (с последующим анализом ее продуктов). Игровые формы организации мыслительных процессов нашли воплощение во многих методиках технического изобретательства («синектика» В. Гордона, «морфологический анализ» Ф. Цвикки, метод «фокальных объектов» И. Вайтинга и др.).

В современной науке возникли игровые методы исследования, которые оказались эффективным средством изучения сложных многопараметрических систем. Создавая игровые сценарии поведения таких систем, можно рассматривать их изменения, не вдаваясь в анализ того, что происходит с отдельными их элементами. На компьютерных математических моделях проигрываются различные варианты поведения системы, что позволяет сравнивать получающиеся результаты и выбирать оптимальные пути воздействия на систему.

722

С помощью игровых сценариев в настоящее время делаются прогнозы и намечаются перспективные способы оптимизации процессов в области экологии, экономики, политики.

Подводя итоги, можно сделать вывод, что роль игры в обществе исторически изменяется, но игра остается и поныне фактором развития культуры. По-видимому, прав Хейзинга, который на последних страницах своей знаменитой книги подходит к такому заключению:

«Подлинная культура не может существовать без определенного игрового содержания, ибо культура предполагает известное самоограничение и самообладание, известную способность не видеть в своих собственных устремлениях нечто предельное и высшее, но рассматривать себя внутри определенных, добровольно принятых границ. Культура все еще хочет в известном смысле *играться* — по обоюдному соглашению относительно определенных правил. Подлинная культура требует всегда и в любом аспекте а fair play (честной игры); а fair play есть не что иное, как выраженный в терминах игры эквивалент порядочности».<sup>483</sup>

## §7 КУЛЬТУРА ДОСУГА

### 7.1. СООТНОШЕНИЕ РАБОТЫ И ДОСУГА

Досуг — это «свободное от работы время».<sup>482</sup> В классическом «Толковом словаре великорусского языка» Даля к сему добавлено: «гулянки, гулячая пора, простор от дела». Определение досуга, даваемое в словарях, позволяет думать, что досуг есть нечто противоположное деятельности, т. е. бездеятельность.

Так многие и считают. Досуг есть отдых, а отдыхать — значит, как сказано у Даля, «покоиться после трудов, дать себе роздых, ничего не делать, уставши сидеть, лежать или стоять, собираясь с силами». Понятно, что тогда совершенно неправомерно рассматривать культуру досуга в главе о сценариях деятельности: сценарии досуга — это скорее уже сценарии бездеятельности. Отсюда естественно возникает и представление, что раз время досуга, отдыха не заполнено никакими занятиями, то оно не занято и культурой.

♦ Из этого представления, очевидно, исходит официальное наименование городских парков: «Парк культуры и отдыха». Тут все расставлено по местам — культура отдельно, отдых отдельно. Дескать, само собой разумеется, что культура — это не отдых, а отдых — не культура, но парк, тем не менее, поможет вам, граждане, сочетать вместе эти разные виды времяпрепровождения: культурно отдохнуть и, отдыхая, «окультуриться». ♦

Противопоставление досуга работе (труду, делу), конечно, имеет свое оправдание. Вконец измученному работой человеку, как правило, действительно не хочется ничего, кроме как, по Далю, «уставши сидеть, лежать или стоять».

Однако и в таком способе проведения досуга заключен определенный смысл — ценностный (досуг есть ценность для человека), регулятивный (даже простое сидение или лежание подчиняется обычаям и требует соблюдение принятых социокультурных норм). Форма досуга выполняет *знаковую* функцию: она является «текстом», информирующим об образе жизни людей.

<sup>482</sup> Ожегов С. И., Шведова Н. Ю. Толковый словарь русского языка. М., 1992. С. 180.

<sup>483</sup> Хейзинга Й. Homo Ludens. В тени завтрашнего дня. М., 1992. С. 238.

723

Поэтому она тоже может рассматриваться как феномен культуры, ибо культура в информационно-семиотическом ее понимании есть мир смыслов и знаков, несущих социальную информацию. Пассивный, бездеятельный отдых — это некоторая разновидность *культуры досуга*, а не что-то такое, что существует отдельно от культуры.

Но если работа не доводит человека до полного истощения сил, то он может отдыхать более активно, заполняя время досуга какими-то занятиями, доставляющими ему удовольствие: играми, чтением, просмотром телевизионных программ, встречами с друзьями, посещением музеев и театров. Это обычно и называют «культурным отдыхом». Безусловно, такой отдых более содержателен и связан с более развитой культурой досуга.

Так или иначе, но досуг человеку необходим для отдыха, для снятия напряжения и усталости от работы, для физической и психической разрядки, восстановления сил. Потребность в отдыхе — это биологическая потребность организма. Досуг есть средство удовлетворения этой потребности. И вместе с тем он проводится всегда в какой-то культурной форме, представляет собою определенную форму культуры. Как и всякая культурная форма, досуг выполняет не только психофизиологическую функцию, но и функцию культурную.

Если бы досуг всегда проводился в пассивной форме, как бездеятельность, «ничегонеделание», то духовная жизнь людей протекала бы на крайне примитивном уровне. Развитие культуры при этом шло бы очень медленными темпами, если вообще было бы возможно. Для занятия культурной деятельностью нужно время.

Отсюда следует, что активный досуг — необходимое условие развития культуры. Для того, чтобы она развивалась, у людей должно быть свободное от труда время и силы для его активного использования.

## 7.2. ДОСУГ КАК УСЛОВИЕ РАЗВИТИЯ КУЛЬТУРЫ

В первобытном обществе духовная культура формируется как продукт досуговой деятельности людей, т. е. деятельности непродуцирующей, совершающейся в свободное от производственного труда время. Ясно, что рассказывать мифы, поклоняться богам и приносить им жертвоприношения, рисовать, танцевать, делать украшения или татуировку во время трудовых процессов (собираания плодов, охоты, земледельческих работ) было невозможно. Но пока все члены племени или общины занимаются физическим трудом, для досуговой деятельности времени остается мало. Поэтому важнейшим шагом, ускорившим развитие культуры, было отделение умственного труда от физического.

Первыми людьми, частично или полностью освобожденными от производственного физического труда и живущими за счет труда других, были вожди, шаманы, жрецы. Они получили, таким образом, время для духовной деятельности. Они и становились основными хранителями архаической культуры, блюстителями ее традиций. Позже эту же функцию стали нести сказатели, рапсоды, бродячие певцы — такие, как Гомер, Гесиод или «вещий Боян», который упоминается в «Слове о полку Игореве».

С переходом к классовому обществу темпы роста культуры значительно возрастают. Ибо расслоение общества на бедных и богатых привело к тому, что небольшая верхушка состоятельных собственников, живя за счет эксплуатации труда массы рабов и бедноты, получила возможность иметь много досугового времени. Как ни мала была доля этой верхушки в составе общества, все же круг людей, обладающих большим временем досуга, значительно расширился. Можно осуждать несправедливость общественного порядка, при котором одни роскошествуют,

724

а другие должны на них работать, но такова диалектика общественной жизни — без этой несправедливости историческое развитие культуры застопорилось бы. *Имущественное неравенство между классами — цена, которую человечество заплатило за культурный прогресс.*<sup>484</sup>

Выделение слоя крупных собственников имело двоякие последствия. Во-первых, они сами стали тратить существенную часть своего свободного времени на занятия искусством, философией,



наукой, правом и т. д. Античные философы — это большей частью представители богатых рабовладельческих семей. Предки Гераклита были жрецами и царями в Эфесе. Демокрит был сыном одного из богатейших граждан города Абдеры. Анаксагор и Платон принадлежали к аристократическим афинским родам. Во-вторых, богатые аристократы могли тратить деньги на оплату творческого труда, делать заказы архитекторам, художникам, музыкантам, писателям, покупать продукты их творчества. Это сделало возможным добывать хлеб насущный не только производительным трудом, непосредственно создающим

<sup>484</sup> Должно ли человечество и дальше оплачивать этой ценой развитие культуры или же, уплатив ее однажды на определенном этапе своей истории, оно сможет создать общество, способное идти по пути культурного прогресса в условиях классового равенства людей? Социалисты решают этот вопрос, принимая вторую из указанных альтернатив. Они рисуют идеалы общества, которое строится на принципах общественной собственности, не допускающих классового неравенства и роста пропасти между бедными и богатыми. Опыт построения социализма в СССР и других странах пока не подтвердил их надежды. Это, однако, не значит, что социалистическая идея окончательно опровергнута исторической практикой. Не исключено, что на новом витке истории, начинающемся в наше время и связанном с переходом к новому типу цивилизации (которую называют «постиндустриальной», «информационной», «электронной»), возникнет не только возможность, но и необходимость проведения в жизнь идеи классового равенства — правда, в существенно ином виде, чем это было в советском государстве.

жизненно необходимые материальные блага, но и трудом, создающим духовные ценности. Таким образом, возникли условия для развития сферы духовного производства и превращения его, наряду с материальным производством, в источник средств существования. В него стали вовлекаться талантливые выходцы из нижних слоев общества. Уже древнегреческие софисты зарабатывали деньги, беря плату за обучение детей аристократов (за что и получили полупрезрительное наименование «софистов» — в отличие от «философов» — состоятельных «любителей мудрости», которые учили своих учеников бесплатно). А в последующие эпохи духовное производство стало превращаться во все более обширную область приложения труда. В наши дни трудом, связанным с созданием, сохранением, распространением духовных ценностей, живет в развитых странах значительная часть населения (30-50%).

Для людей, профессионально занятых духовным творчеством, работа есть то, что у других является досугом. Крестьянин, украшая свою избу деревянной резьбой, занимается этим на досуге, в свободное от его основного дела — сельскохозяйственных работ — время. Художник-профессионал делает подобные вещи в свое рабочее время. Что же делает он на досуге? Разумеется, какого-то единого канона на этот счет нет, и как крестьяне, так и художники могут проводить досуг самыми разнообразными способами. Но творческий труд отличается тем, что требует полной самоотдачи, захватывает личность целиком и становится для нее всепоглощающей императивной страстью. Работа «не отпускает» их от себя — она продолжается в уме творца и тогда, когда он, казалось бы, отдыхает. В теории творчества известно явление *инкубации*: подсознательное вынашивание идеи в течение некоторого периода времени, когда человек занимается совсем не связанными с ее

725

поиском вещами (если инкубация ведет к успеху, то наступает момент *инсайта* — «прозрения», «ага-переживания»), в котором искомая идея внезапно осознается).

Поэтому у людей творческого труда зачастую стирается грань между работой и досугом.

- ♦ Когда Эдисону жена как-то сказала: «Сделай себе, наконец, день отдыха — займись завтра чем-нибудь для души», — Эдисон ответил: «Хорошо, я так и сделаю!» И на следующий день жена опять застала его в лаборатории. Физик А. И. Китайгородский в своей книге «Реникса» рассказывает, как однажды дома он, обдумывая какую-то научную проблему, услышал шепот соседского мальчика, пришедшего к его сыну: «Тише, твой папа спит...» На что его сын ответил: «Нет, что ты! Раз он лежит в кресле и у него закрыты глазки, — значит, он работает». ♦

Наконец, есть еще один аспект взаимосвязи между развитием культуры и досугом. .

Профессиональный труд в сфере культуры возможен только при условии, что в обществе есть на него спрос. Этот труд может быть оплачиваемым, только если есть люди, готовые платить за то, чтобы пользоваться его результатами. Художник или писатель может жить на гонорары за свои произведения тогда, когда эти произведения кто-то покупает. Ученый может зарабатывать себе на жизнь научными исследованиями, когда кто-то заинтересован в этих исследованиях и платит за них.

В качестве покупателей продуктов духовного производства выступают либо отдельные индивиды, либо организации, представляющие их интересы. В числе последних важнейшая роль

принадлежит государству, которое заказывает и оплачивает художественные произведения, научные исследования и другие виды работ в сфере культуры, нужные обществу в целом.

Однако, в конечном счете, духовное производство как отрасль общественного труда может существовать и развиваться лишь при наличии потребителей, нуждающихся в его продуктах и покупающих их.

Но для потребления продуктов духовного производства опять-таки нужно время, свободное от других занятий. Такое время есть у тех, кто имеет достаточно средств, чтобы не обременять себя изнурительным трудом, — например у аристократии. Оно есть у самих работников сферы духовного производства, поскольку овладение продуктами этой сферы входит в их «служебные обязанности» и делается в ходе их труда, который, как уже говорилось, захватывает и время их досуга. Но пока значительная часть общества занята тяжелым, ежедневным и многочасовым физическим трудом, она проводит свой досуг преимущественно в форме пассивного отдыха и остается отстраненной от активного потребления продуктов духовного производства.

Поэтому без облегчения условий труда и сокращения рабочего дня невозможно сделать духовные ценности доступными для широких слоев общества, занятых в сфере материального производства. Технический прогресс, на основе которого исторически решается эта задача, является и прогрессом в деле приобщения широких масс к духовным ценностям. В современном цивилизованном обществе культура досуга строится на возможности заполнения его различными видами деятельности и разнообразным культурным содержанием.

Итак, в условиях тяжелой физической работы, не оставляющей людям сил на активные формы проведения досуга, просто нет времени для развития культуры. Культура развивается благодаря тому, что в обществе находятся люди, обладающие возможностью занимать свой досуг работой в сфере духовного производства или сделать работу в сфере духовного производства источником средств к жизни. В обоих последних случаях *грань между работой и досугом размывается, становится зыбкой и неопределенной.*

726

Вместе с тем для развития культуры необходимо, чтобы и у потребителей, т. е. тех, кому нужны вырабатываемые творцами духовные ценности, был досуг, и притом досуг активный, т. е. чтобы после работы у них оставались бы силы для «культурного отдыха».

### 7.3. СЦЕНАРИИ ДОСУГА

Можно выделить несколько типичных сценариев досуга в современном обществе.

#### 1. Отсутствие отдыха.

Это крайняя, «вырожденная» ситуация, в которой время досуга приближается к нулю. Работа занимает столько времени и отнимает столько сил, что человек едва успевает хотя бы немного поспать. Это работа «на износ». В такую ситуацию люди попадают либо из-за трудных жизненных обстоятельств, либо из-за того, что становятся «трудоголиками». Долго жить в подобной ситуации опасно для психического и физического здоровья. Дело может кончиться нервным срывом и серьезными заболеваниями.

#### 2. Будничное безделье.

После работы — бездумное, беззаботное и бесцельное времяпрепровождение. Например, лежание на диване, сидение на скамейке, не слишком интеллектуально трудные игры (домино, карты, футбол), болтовня с приятелями, обычно на одни и те же темы (женщины, выпивка, спорт, анекдоты и т. п.) и нередко под бутылку. Есть и более осмысленные варианты: телевизор, легкая музыка, дискотека, любовное свидание. Усталому и малообразованному человеку эта форма проведения досуга дает отдых и разрядку, позволяет ему восстановить силы для нового рабочего дня. Но о росте культурного кругозора тут говорить не приходится. Такого рода сценарии досуга являются доминирующими у людей, не желающих или не способных изменить свой социальный статус.

#### 3. Домашняя работа.

У людей семейных — обычно неизбежное дополнение к их профессиональному, служебному труду. Одни занимаются домашними делами охотно и отдыхают за ними. У других домашние дела лишь увеличивают усталость от работы. Поскольку большая часть хозяйственных забот по дому — приготовление пищи, стирка, уход за детьми — падает обычно на женщин, это оставляет им меньше времени для полноценного отдыха. Следствием может быть накапливающаяся годами усталость, подрывающая здоровье, а также интеллектуально-культурное отставание жены от мужа, который имеет больше времени для повышения уровня своего культурного развития.

#### 4. Праздник.

В широком смысле слова — это не только государственный, национальный, религиозный или семейный праздник; праздником может быть любая форма проведения досуга, которая резко нарушает обычный, повседневный, изо дня в день повторяющийся порядок жизни и создает приподнятое настроение. Праздник прерывает монотонное течение будничного бытия. Сценарий праздника всегда содержит игровой элемент. Это проявляется в том, что праздничный досуг выносится в «небудничное» место за пределами пространства повседневной жизни (нарядный зал, храм, ярмарка, поездка за город, пикник на природе). На краткое время люди сбрасывают свои «социальные маски». Они облачаются в праздничные костюмы (или, наоборот, — «без галстука»), общаются «без чинов», резвятся, как дети, невзирая на возраст, сменяют правила своего обычного поведения на прямо противоположные (связанные по будням строгой дисциплиной — предаются кутежу и разгулу). Наиболее ярким выражением праздничной стихии является *карнавал*. По М. М. Бахтину, карнавал есть кратковременный «бунт против культуры», санкционированная культурой форма нарушения культур-

727

ных норм. На карнавале, да еще под маской, можно отступить от многих надоевших правил «обычного» поведения и делать то, что в будни вызвало бы суровое осуждение. В результате происходит разрядка, сброс долго копившегося напряжения, символический выпуск пара из котла подавляемых культурой инстинктов.

#### 5. Смена занятий.

Досуг заполняется какими-то делами, которые нравятся человеку и удовлетворяют его интересы, лежащие вне его служебных обязанностей на основной работе. Переключение на другой вид деятельности оказывает, в принципе, такое же воздействие на мозг и нервную систему, как и на мышцы: известно, что утомление какой-то одной группы мышц снимается быстрее, если дать нагрузку на другую группу мышц (например, восстановлению работоспособности уставших мускулов правой руки способствует нагрузка на мускулы левой). Разумеется, это происходит, только если общая усталость от работы не чрезмерна — в противном случае просто нет сил для активного отдыха, и не остается ничего другого, как проводить досуг по сценарию «безделья».

Неоценимые возможности для полноценного отдыха открывает приобщение к миру искусства. Если книга, музыка, театр, музей являются не просто «легким чтивом», бездумным развлечением, средством убить время, а «духовной пищей» для сердца и ума, — вхождение в мир искусства становится активной деятельностью, возбуждающей эмоциональное напряжение и требующей интеллектуальных усилий. Переход к такой деятельности, расширяя культурный кругозор человека, пробуждает у него новые источники духовных сил.

Распространенной формой досуговых занятий являются *хобби* — увлечения, которым человек с радостью посвящает свободное время. Хобби необозримо разнообразны: коллекционирование, кулинария, ремесленные поделки, радиотехника, компьютер, автомобиль, рисование, музыка, театр, спорт, туризм, изучение архитектуры, истории и т. д. и т. п. Обычно в подобных увлечениях деятельность ведется на любительском уровне, но многие достигают высокого профессионализма.

#### 6. Сочетание отдыха с работой.

Этот сценарий досуга типичен для людей, чья трудовая деятельность протекает в условиях «ненормированного» рабочего дня (самостоятельный предприниматель, менеджер, исполнитель, имеющий возможность распоряжаться своим рабочим временем по собственному усмотрению). Они могут перемежать отдых с трудом так, как считают удобным, включать его в структуру своей деятельности (например, проводить деловую встречу на пикнике). Но платой за это является то, что ответственность и забота о деле повсюду сопровождают человека и заставляют его постоянно, даже в часы досуга, сознательно или неосознанно перебирать в уме различные варианты, проблемы, идеи, связанные с его работой. Независимо от того, делает это человек с охотой или тяготеет к этому, работа вторгается в его досуг, мысли о ней не оставляют человека во время отдыха. Отдыхая, он вместе с тем продолжает работать: обдумывать, планировать, принимать различные решения.

Стирание грани между работой и отдыхом, как уже отмечалось выше, является характерной особенностью творческого труда. Инкубационный период, в течение которого созревают творческие замыслы, может быть сразу и временем отдыха, и временем работы.

«Радость и муки творчества» — это прилив сил, восторг вдохновения, «отдых души», наслаждающейся любимым занятием, и страдания, лишаящие человека отдыха, сна и покоя в поисках мысли и средств ее выражения.

728

♦ О том, как происходит переход отдыха в творческий труд, прекрасно сказано у Пушкина:

*...Гаснет краткий день, и в камельке забытом  
Огонь опять горит. — то яркий свет лиет,  
То тлеет медленно — а я пред ним читаю  
Иль думы долгие в душе моей питаю.  
И забываю мир — и в сладкой тишине  
Я сладко усыплен моим воображеньем,  
И пробуждается поэзия во мне:  
Душа стесняется лирическим волненьем,  
Трепещет и звучит, и ищет, как во сне,  
Излиться наконец свободным проявленьем —  
И тут ко мне идет незримый рой гостей,  
Знакомцы давние, плоды мечты моей.  
И мысли в голове волнуются в отваге,  
И рифмы легкие навстречу им бегут,  
И пальцы просятся к перу, перо к бумаге,  
Минута — и стихи свободно потекут.*

Отдыхал ли поэт, когда «думы долгие» питал в своей душе и был «сладко усыплен» воображеньем? Трудился ли он, когда его душа «как во сне» искала «излиться свободным проявленьем»? На эти вопросы невозможно ответить однозначным «да» или «нет». Творческое состояние души и освежает, и утомляет ее. В таком состоянии, наверное, Пушкин писал «Полтаву». Он целые сутки не отрывался от письма, садясь за еду, продолжал сочинять стихи, и, ложась поспать, вскакивал с постели, чтобы записать пригрезившиеся ему строки. ♦

Нетрудно заметить, что между первым и последним из рассмотренных сценариев («отсутствие отдыха» и «сочетание отдыха с работой») есть сходство. Разница, однако, в том, что в первом случае время работы растягивается, сводя время отдыха к физиологическому минимуму, тогда как во втором происходит взаимопроникновение отдыха в работу и работы — в отдых. В первом сценарии человек становится рабом своего дела. Дело поглощает его; он отдает делу себя, не создавая при этом условий для духовного роста своей личности. Во втором же сценарии человек выступает как свободная личность, развивающая свои способности и реализующая себя в любимом деле. Разница эта не всегда отчетливо ощутима самим человеком, но является весьма существенной.

В жизни люди обычно используют разные сценарии досуга, следуя тому или иному из них в зависимости от обстоятельств или от настроения и находя различные варианты их осуществления. На практике нередко возникают разнообразные сочетания сценариев — «сценарные смеси». В конечном счете, формы отдыха людей зависят от возможностей, которые у них имеются в данных социальных условиях. Но в пределах этих возможностей каждый волен сам решать вопрос о том, как проводить ему свой досуг и какой способ отдыха ему лучше всего подходит.

## ЧАСТЬ 3. ДИНАМИКА КУЛЬТУРЫ

Глава 1. ОБЩЕСТВО И КУЛЬТУРА

Глава 2. ТВОРЧЕСТВО — ДВИЖУЩАЯ СИЛА КУЛЬТУРЫ

Глава 3. МЕХАНИЗМЫ КУЛЬТУРНОЙ ДИНАМИКИ

Глава 4. КУЛЬТУРА И ИСТОРИЯ

730

### Глава 1. ОБЩЕСТВО И КУЛЬТУРА

*На сцене зеленого рая  
Средь бесчисленных солнц и планет  
Мы в нелегком спектакле играем,  
У которого зрителей нет...  
Мы одни во Вселенной, быть может,  
И братьев по разуму нет.  
И на все, что томит и тревожит,  
У себя лишь найдем мы ответ.  
В. ШЕФНЕР*

#### §1. ОБЩЕСТВО КАК СОЦИАЛЬНЫЙ ОРГАНИЗМ

Культура изменяется во времени вместе с обществом, которое ее создает. Динамика культуры



включена в динамику всей общественной жизни в целом и зависит от множества социальных факторов и обстоятельств — как внутри-, так и внекультурных. Поэтому культуру нельзя рассматривать как автономную систему, которая существует и изменяется «сама по себе», безотносительно к тому, что происходит в обществе. Выше (см. часть II, гл. 1) уже говорилось, что пространство культуры включено в объемлющее его пространство многомерного мира общественной жизни. Необходимо опираться на общее представление об этом мире, чтобы исследовать динамику процессов, происходящих в пространстве культуры.

Что же представляет собою мир, частью которого культура является, — мир человеческого общества? Что такое «общество»? На первый взгляд, это настолько знакомое всем слово, что оно ни в каких объяснениях не нуждается. Однако на самом деле это не так. Слово «общество» многозначно.

♦ В «Толковом словаре русского языка»<sup>1</sup> приводится шесть разных его значений: Совокупность людей, объединенных исторически обусловленными социальными формами совместной жизни и деятельности («феодалное общество»).

<sup>1</sup> Ожегов С. И., Шведова Н. Ю. Толковый словарь русского языка. М., 1992.

Круг людей, объединенных общностью положения, происхождения, интересов («дворянское общество»).

Добровольное, постоянно действующее объединение людей для какой-то цели («общество филателистов»).

Та или иная среда людей, компания («попасть в дурное общество»).

В дворянской среде — узкий круг избранных людей («высшее общество»).

Совместное пребывание с кем-то («чуждаться чьего-то общества»). ♦

Что имеют в виду, когда говорят о «нашем обществе», «интересах общества», «развитии общества» и т. п.? Обычно об этом не задумываются. Выручает, правда, то, что это более или менее угадывается по контексту. Но если в обыденной речи допустимо весьма приблизительное толкование слова «общество», то философия и наука, делающая общество предметом исследования, должны стремиться к возможно более ясному и глубокому пониманию того, что представляет собой этот предмет.

Если было бы нужно выбрать наиболее общее из указанных словарных значений, то, наверное, каждый остановился бы на первом из них. Однако приведенной в словаре формулировки все же недостаточно, чтобы охарактеризовать содержание понятия «общество» в его самом общем виде.

Стоит, прежде всего, задуматься над таким вопросом: является ли общество «совокупностью людей»?

731

Представляется вроде бы самоочевидным, что иначе и быть не может: ведь реально существуют люди, индивиды, и никакого общества отдельно от них нет. Люди — это нечто первичное, а общество — нечто вторичное, производное от их существования. Поэтому оно не есть самостоятельная, независимо от них существующая реальность. Такой взгляд на общество («социальный номинализм»<sup>2</sup>), однако, недостаточен.

В самом деле, как, например, с этих позиций понимать историю общества? Как совокупность историй жизни отдельных лиц? Ограничиться подобным толкованием истории — значит не увидеть в ней самого главного — процессов изменения общества, общественного развития. Люди в течение своей жизни изменяются физически и духовно, одни умирают, другие рождаются, но разве в этом заключается изменение и развитие общества? Ведь, с одной стороны, даже при смене нескольких поколений общество может остаться неизменным, а с другой — оно может сильно измениться за краткий срок, в то время как люди при этом почти не изменяются. Когда говорят, что общество изменилось, то речь идет не об изменении его «личного состава», а об изменении *образа жизни* людей. Причем имеют в виду не образ жизни отдельных индивидов (происходящие в их жизни изменения — это факты их личной биографии, а не исторические перемены), а *общие условия*, в которых все они живут. Эти условия — условия общественной жизни — являются первичными и определяющими по отношению к обстоятельствам и собы-

<sup>2</sup> *Номинализм* (от лат. *потеп* — имя) и *реализм* — философские течения, сформировавшиеся в средневековой схоластике. Номинализм утверждает, что существуют только единичные вещи, а общие понятия — всего лишь имена (*потіпа*), которыми люди называют сходные вещи. С номиналистической точки зрения, «общество» — это просто слово, которым можно кратко обозначить группу индивидов вместо того, чтобы перечислять их по именам.

тиям индивидуальной жизни членов общества. Жизнь любого индивида начинается в условиях общественной жизни, которые складываются до его рождения и которые он в одиночку изменить не может.

Таким образом, общество есть не просто совокупность людей, но еще и *реальная, объективно существующая совокупность условий их совместной жизни*.

Это понимание общества («социальный реализм») наиболее отчетливо выразил в своих трудах **Эмиль Дюркгейм (1858-1917)**. Он утверждал, что общественная жизнь представляет собою реальность особого рода — *социальную реальность*. Она отличается от природной реальности и несводима к последней. Но она столь же реальна, как и природа, хотя и имеет свою специфику. Это «надбиологическая» и «надындивидуальная» реальность, которая первична по отношению к биопсихической реальности, воплощенной в человеческих индивидах. Первична потому, что биопсихическая реальность, т. е. человек с его биологической и психической организацией, может существовать только в условиях общественной жизни.

Разумеется, нет социальной реальности без людей. Любое общество состоит из более или менее многочисленной их совокупности. Однако оно не сводится к сумме составляющих его индивидов. Потому что они не просто сосуществуют как независимые друг от друга элементы или «атомы» социальной реальности: они *взаимодействуют* между собою, и вследствие этого взаимодействия общество выступает как сложная система, которая есть единое целое, а не просто некое множество собранных вместе отдельных частей-элементов.

♦ «Общество существует лишь тогда, когда к совместному пребыванию индивидов добавляется кооперация», — писал мыслитель XIX в. Герберт Спенсер.<sup>3</sup> Он уподоблял

<sup>3</sup> Цит. по: Дюркгейм Э. Социология. М., 1995. С. 45.

732

общество телу животного, все части которого взаимосвязаны и только в своем единстве могут нормально функционировать.<sup>4</sup> ♦

Общество как единую целостную систему называют *социальным организмом*.

Как и биологический организм, общество обладает особыми интегральными свойствами, отличными от свойств его отдельных органов. К таким свойствам относится *способность к исторически длительному (на протяжении многих поколений) автономному существованию*.

Этой способностью не обладают никакие отдельные составные части социального организма: ни индивид, ни семья, ни какая-либо другая социальная группа или организация не способны к историческому существованию вне взаимодействия с внешней, окружающей их социальной реальностью. Это возможно только для такой совокупности людей (состоящей из сменяющихся поколений), которая образует общество как целостный социальный организм.

К. Момджян, авторитетный отечественный специалист в области социальной философии, для обозначения способности к исторически длительному автономному существованию использует (вслед за американским социологом Т. Парсонсом) слово «самодостаточность».

♦ «За этим „страшным" словом, — пишет Момджян, — прячется довольно простое содержание. Самодостаточными социология называет такие реальные группы людей, которые *способны собственной деятельностью создавать и воссоздавать все необходимые условия совместного существования*».<sup>5</sup> Каждая из существующих

<sup>4</sup> В духе современности можно было бы провести аналогию между обществом и Интернетом. Как Интернет — не просто собрание компьютеров, так и общество — не просто совокупность людей. В Интернете компьютеры соединены с помощью линий связи и существуют единые программы, обеспечивающие обмен информацией между ними. Так и в обществе люди объединяются в сеть взаимосвязей, а роль информационного обеспечения их взаимодействия выполняет культура.

внутри общества отдельных социальных групп выполняет свою особую функцию по отношению к другим группам. Но самодостаточность общества как целого означает отсутствие у него какой-либо специфической функции. «В самом деле, ни у кого из нас не вызовет затруднений вопрос, для чего существуют полицейские, актеры или футболисты. Однако не каждый человек найдет, что ответить на „детский вопрос": для чего существует французское или польское общество... Очевидно, что общество не имеет главной и единственной функции, если не считать ею интегральную задачу выживания и развития, ради которой оно выполняет все функции, необходимые для совместного существования людей».<sup>6</sup>

Самодостаточные группы часто именуют с помощью различных терминов — «народы», «страны», «государства» и т. д. Но следует иметь в виду, что понятие общества не всегда совпадает с тем, что обозначается этими терминами. Например, Великобритания долгое время была имперским государством, но входящие в него колонии не составляли общества как единого социального организма. ♦

Общество может быть большим или меньшим по числу своих членов, так же как и по географическим и историческим рамкам своего существования. Его может образовать какое-

то одно племя, отдельный народ или множество разных народов. Но оно все же должно быть достаточно многочисленным, чтобы само себя обеспечивать всем необходимым для поддержания и совершенствования своего образа жизни.

Конечно, все исторически существовавшие общества в большей или меньшей мере вступали в контакт с другими обществами, как соседними, так и географически далекими. Но всякое общество обладает относительно независимым от других обществ бытием и в принципе способно жить и развиваться как самостоятельный социальный организм в течение достаточно долгого — на протяжении многих поколений — исторического времени.

<sup>5</sup> Момджян К. Х. Введение в социальную философию. М., 1997. С. 303-304.

<sup>6</sup> Там же. С. 307.

733

## §2. СИНЕРГЕТИЧЕСКИЙ ПОДХОД К ПОНИМАНИЮ ОБЩЕСТВА

Общество называют социальным организмом, чтобы подчеркнуть, что его следует рассматривать как сложную целостную *систему*. Такое рассмотрение предполагает необходимость применения *системного подхода* к его изучению. В чем смысл этого подхода, как он способствует познанию общества? Дело в том, что он позволяет распространить на общество те общие и необходимые признаки, которыми обладает всякая система (разумеется, конкретизируя их с учетом специфики социальной реальности). В связи с этим целесообразно обратиться к *синергетике* — одному из новейших научных направлений, связанных с изучением систем.

♦ Синергетика возникла в 1960-х гг. как физико-математическая теория так называемых *диссипативных систем*, т. е. систем открытых, взаимодействующих с окружающей средой и сохраняющих свое существование благодаря постоянному обмену с ней веществом и энергией («диссипация» — от лат. *dissipare* — рассеивать). Начало ей положили работы И. Пригожина (Бельгия), а название «синергетика» дал Г. Хакен (Германия). Значительный вклад в ее разработку внесли отечественные ученые С. Курдюмов, А. Самарский, В. Арнольд, М. Волькенштейн и др. В ходе развития синергетических идей особое внимание исследователей привлекла *самоорганизация*, которая при определенных условиях происходит в открытых системах и ведет к их эволюции. Были обнаружены универсальные свойства и закономерности самоорганизации, которые имеют место в самых разнообразных системах. Это вызвало необходимость с новой точки зрения рассмотреть содержание философских представлений о процессах развития, о взаимосвязи случайности и закономерности, о соотношении между порядком и хаосом и т. п. Широта и фундаментальность синергетических идей и принципов привели к превращению синергетики в междисциплинарное научное направление, которое становится источником важных философско-методологических выводов и обобщений. В рамках этого направления формируется *социальная синергетика*, задачей которой является применение синергетических понятий и методов к изучению общества. ♦

С синергетической точки зрения, общество как социальный организм представляет собою *сверхсложную диссипативную эволюционирующую систему*, которая имеет характерные для подобных систем общие свойства. Причем эти свойства проявляются в специфическом для общества виде.

Взаимодействие со средой. В отличие от замкнутых стационарных систем, которые сохраняются тем дольше, чем меньше они подвержены внешним воздействиям, общество есть открытая динамическая система. Если стационарные системы разрушаются от взаимодействия с окружающей средой, то динамические, наоборот, могут сохраняться и развиваться только в процессе такого взаимодействия. Непременным условием существования общества является то, что оно извлекает из окружающей среды вещество и энергию, распределяет их между клетками социального организма, перерабатывает и использует, выбрасывая их из себя и рассеивая в окружающей среде.

Специфической для общества формой взаимодействия со средой является *материальное производство*. Оно служит основой разнообразных форм хозяйственной деятельности людей, направленной на удовлетворение их материальных потребностей. Производство вместе с распределением и потреблением его продуктов образует *экономическую* сферу общественной жизни. В ходе исторической эволюции общества интенсивность его обмена веществом и энергией со средой («социальный метаболизм») имеет тенденцию увеличиваться. Эта тенденция выражается

734

в росте производства материальных благ (и, соответственно, отходов их производства и потребления), на основе которого идет развитие экономики общества.

### Самоорганизация.

Система является самоорганизующейся, если ее структура возникает, сохраняется и усложняется в результате происходящих в ней внутренних процессов, а не навязывается ей извне. Структура достаточно сложных систем принимает *иерархический* характер. Ее элементы объединяются в структурные образования (подсистемы) различного уровня, среди которых могут выделяться структурные образования высшего ранга, выполняющие функцию управления всей системой в целом.

Самоорганизация человеческого общества исторически происходит в виде развития разнообразных форм *управления* социальными процессами. Особенности самоорганизации общества связаны с понятием *власти*. Обладание властными полномочиями является основой для выполнения управленческих функций со всеми вытекающими отсюда привилегиями. Борьба за власть на различных уровнях общественной структуры составляет сущность *политики* в широком смысле этого слова — политической сферы общественной жизни. На высшем уровне структурной иерархии общества находится государственная власть. Исторически образуются и сменяют друг друга различные ее формы. В зависимости от их устройства и переустройства складываются различные варианты режима общественной жизни — от наведения жесткого порядка и сурового пресечения любых попыток его нарушения до анархии, дезорганизации и хаоса.

### Рост объема используемой информации.

Информацию можно понимать как меру порядка, т. е. как противоположность энтропии, которая является мерой беспорядка, дезорганизации, хаотичности.

#### ♦ Примечание (для любознательных, но не знающих или забывших физику).

В термодинамике порядок и беспорядок определяется по числу способов, которыми можно расставить элементы системы при условии, что их перестановки не изменят ее общих свойств (ее макроскопического состояния). Чем больше это число, тем больше в системе беспорядка. Логарифм этого числа и есть *энтропия* (по Больцману):  $S = k \ln W$ , где  $S$  — энтропия,  $W$  — число различных микроскопических (относящихся к отдельным элементам) состояний, порождающих одно и то же макроскопическое состояние,  $k$  — константа (постоянная Больцмана).<sup>7</sup>

Энтропию можно трактовать также и как *неопределенность* микроскопического состояния системы, связанную с тем, что неизвестно, какой именно из всех возможных способов расположения ее элементов реализован в действительности. Число  $S$  характеризует эту неопределенность. Очевидно, что избавиться от нее мы смогли бы, если бы перебрали все возможные способы и для каждого из них решили бы вопрос, является или не является он искомым. Если считать, что решение этого вопроса для каждого из них дает нам один бит информации, то всего нам нужно получить ровно столько битов информации, сколько всех этих способов существует. Следовательно, информация  $I$  в таком случае численно равна энтропии  $S$ . Это определение информации (его называют статистическим) дано К. Шенноном.

Но получение информации о том одном способе расположения элементов, который реализован в системе, означает ликвидацию неопределенности. Это позволяет рассматривать энтропию как меру *недостатка информации* о микроскопических состояниях системы, а информацию — как величину, противоположную ей по знаку (уничтожающую энтропию). Параметр  $N$ , равный энтропии с противоположным знаком ( $N = -S$ ), называется отрицательной энтропией, или *негэнтропией*. Таким образом,  $I = -S = N$ . Эту взаимосвязь информации и энтропии выражает *негэнтропийный принцип информации*, сформулированный Брюллиэном.<sup>8</sup>

Если информацию о микроскопических состояниях системы можно извлечь только

<sup>7</sup>  $\ln x$  — натуральный логарифм числа  $x$  — есть степень, в которую надо возвести 2, чтобы получить это число:  $x = 2^{\ln x}$ . Взяв вместо числа его логарифм, мы получаем возможность заменить умножение чисел простым сложением их логарифмов, что облегчает расчеты.

<sup>8</sup> Брюллиэн Л. Наука и теория информации. М., 1960.

из наблюдений над ее макроскопическим состоянием, то последнее должно эту информацию содержать в себе (по крайней мере, потенциально).

Термодинамическая система в состоянии максимума энтропии — теплового равновесия — не может хранить информацию (книга, хранящая информацию, — не в тепловом равновесии: она его достигнет, когда типографская краска расплывется и смешается с бумагой в однородную массу). Согласно негэнтропийному принципу информации, количество сохраняемой в системе информации равно уменьшению ее энтропии, т. е.  $\Delta I =$



$-ΔS = ΔN$ , Итак, чем выше энтропия системы, тем больше в ней беспорядка и неопределенности, и, наоборот, чем больше в системе информации, тем более определенным и упорядоченным является ее состояние.

У. Р. Эшби связал понятия энтропии и информации с понятием разнообразия. Под разнообразием понимается множество *различимых* частей системы. Способность системы сохранять информацию тем больше, чем больше ее (системы) разнообразие. Рост энтропии стирает различия между частями системы и делает ее более однородной, т. е. уменьшает ее разнообразие. А это ограничивает информационную емкость системы. Разнообразие и сложность системы взаимосвязаны. Сложные системы характеризуются большим разнообразием и потому способны удерживать в себе большой объем информации. ♦

Г. Хакен предложил рассматривать хранящуюся в системе информацию как множество сигналов, которыми обмениваются ее элементы при взаимодействии друг с другом. В открытой неравновесной системе при достаточном притоке энергии извне элементы вследствие такого обмена начинают функционировать согласованно, когерентно. В результате внутри системы возникает «информационная среда», характеризующаяся параметром порядка. Этот параметр, с одной стороны, порождает кооперативное поведение частей системы, а с другой — сам порождается их совместным действием. Вместе с тем он дает наблюдателю сведения о макроскопически упорядоченной организации системы, поскольку он как продукт кооперации ее частей суммирует, «сжимает» в себе информацию о микроскопическом состоянии системы, и в результате она появляется на макроуровне. Хакен называет этот параметр *информатором*, а информацию, порожденную кооперативным действием системы, — *синергетической информацией*. Рост синергетической информации — условие самоорганизации системы.<sup>9</sup>

Человеческое общество как сверхсложная система отличается колоссальным количеством сохраняемой в ней информации. Однако специфика его определяется не только этим. Главная особенность информационных процессов в обществе состоит в том, что у людей, обладающих сознанием и разумом, информация приобретает особое «сверхприродное» качество — *смысл*. Возникновение смысла есть шаг, создающий *новый тип информационных процессов*, какого в природе без человека нет и какой появляется только в обществе.

Наделяя смыслом явления окружающей действительности, люди превращают их в *знаки*, с помощью которых кодируется информация. Особое место при этом занимает созданный людьми код, специально приспособленный для обмена информацией, — язык. Выраженная в языке и других знаковых средствах, она становится *социальной информацией*, носителем которой является уже не один добывший ее индивид, а все общество. Все члены общества оказываются погруженными в объединяющую их информационную среду.

Информационная среда в человеческом обществе — это *культура*.

Таким образом, информационно-семиотическое понимание культуры оказывается логически вытекающим из синергетического подхода к обществу.

Каждый индивид — источник и приемник социальной информации, способный генерировать, передавать, хранить,

<sup>9</sup> *Хакен Г. Информация и самоорганизация. Макроскопический подход к сложным системам. М., 1991.*

736

отбирать и целесообразно использовать ее. Но так как социальная информация кодируется внешними по отношению к его телу структурами, она получает самостоятельное существование и может сохраняться в культуре после его смерти. Это принципиально отличает человеческую культуру от информационных процессов, происходящих в животном мире. Там хранилищами информации являются сами тела животных — хромосомные структуры клеток и нейродинамические системы мозга.

Прижизненно добытая особью информация не передается ее потомкам — наследуется лишь генетическая информация, содержание которой мало подвержено изменениям. В человеческом же обществе накопленная предшествующими поколениями информация не исчезает вместе с ними, а сохраняется в культуре, и каждое новое поколение умножает ее. Благодаря этому в обществе становится возможным ускоренный рост объема информации, находящейся в распоряжении человека как родового существа. Такой рост является фактором, обуславливающим развитие общества. Когда останавливается рост объема используемой им информации, оно застывает и обрекается на вымирание.

Вот что пишет в связи с этим известный писатель и мыслитель С. Лем в книге «Сумма

технологии»: «Всякую культуру как динамическую систему можно рассматривать двояко: в аспекте фактически достигнутой ею эффективности гомеостаза и, кроме того, в аспекте потенциальной способности к адаптации, то есть в аспекте как бы сохраненного ею резерва пластической изменчивости, которая делает возможным незаторможенный прогресс в сторону все более высоких форм и действий. Ведь может же быть так, что некоторая культура хорошо функционирует в неизменной географически-климатической среде, но оказывается принципиально беспомощной и беззащитной перед естественными флуктуациями, вызванными стихийными бедствиями, эпидемиями болезней и т. п. Некоторое размышление показывает, что культура будет тем эффективней в обоих отношениях, чем больше собранный ею массив информации, подлинно отражающий как ее собственные черты, так и черты внешнего мира. Если традиционные положения культуры эмпирически ложны, иррациональны, если тем самым культура не способна распознать подлинные причины и связи в себе самой и во внешнем мире, то она оказывается во власти собственных стихийных изменений, а также непредвидимых ею преобразований окружающей среды. А очерченные самой этой культурой системы иррациональных верований могут образовывать нечто вроде сети или решетки, удерживающей ее внутри „поглощающего экрана“ на единожды достигнутом уровне социоэволюции»<sup>10</sup>.



**Рис. 1.1**

Из сказанного следует, что синергетическая трактовка общества как сверхсложной системы особого типа приводит к необходимости различать три основные сферы или подсистемы общественной жизни — экономическую, политическую и культурную (*рис. 1.1*). Но надо иметь в виду, что границы между ними относительны: в социальной реальности экономика, политика и культура нераздельны, они взаимодействуют и взаимопроникают.

<sup>10</sup> Лем С. Сумма технологии. М., 1968. С. 600.

## Глава 1. ОБЩЕСТВО И КУЛЬТУРА

737

### §3. ПРОБЛЕМА ГЕНЕЗИСА КУЛЬТУРЫ

Образование информационной среды в сложной диссипативной системе происходит в силу естественных закономерностей ее развития. Она возникает уже в живых организмах. Но каким образом появляется особый ее тип — человеческая культура? Как происходил генезис культуры? Самые первые ответы на этот вопрос даются в древних мифах. Там постоянно людей приобщают к культуре, обучающие их речи и различным искусствам, а также правилам поведения и организации совместной жизни. В греческой мифологии, например, таким учителем человечества является титан Прометей, который научил людей пользоваться огнем (за что и был наказан Зевсом). В Библии первые люди — Адам и Ева — выходят из-под рук Бога сразу «в готовом виде», как взрослые и владеющие даром речи люди. Когда за известный грех Бог изгоняет их из

рая, они и их потомки в земных условиях уже сами постепенно «повышают свой культурный уровень».

Марксизм развил трудовую теорию происхождения культуры: мышление, речь, знания, обычаи — все это появляется в процессе коллективной трудовой деятельности и совершенствования орудий труда. «Труд создал человека» (Энгельс).

Эта теория вызвала ряд возражений. Одни критики отмечали, что в ней получается порочный круг, напоминающий известную ситуацию с курицей и яйцом (что возникло раньше — курица или яйцо?): чтобы превратиться в человека, его обезьяноподобный предок должен был создавать орудия труда, а для этого он, еще не будучи человеком, уже должен был обладать способностями, которые свойственны человеку. Другие, напротив, высказывали сомнения в том, что моторно-сенсорные координации, которые нужны для простейших трудовых операций — изготовления примитивных каменных орудий и т. п. — на самом деле требуют высокого уровня мышления и невозможны без скачкообразного роста интеллекта. Третьи указывали, что трудовая теория происхождения культуры оставляет непонятным, зачем понадобилось первобытным людям изобретать совершенно не нужные для трудовой деятельности обряды, делать наскальные рисунки и вообще заниматься нетрудовыми «забавами».

Иной подход к проблеме, в известном смысле противоположный марксистскому, выдвинул голландский историк культуры Й. Хейзинга. Он предположил, что главным фактором в формировании человеческой культуры был не труд, а игра. Культура, по его мнению, возникает в результате развития и усложнения игрового поведения наших обезьяноподобных предков. Раньше, чем изменять окружающую среду, человек делает это в собственном воображении, в сфере игры. Культура первоначально «разыгрывается», т. е. выступает как особая форма игры. В дальнейшем ее игровой компонент отступает на задний план, но никогда не исчезает полностью (см. об этом Часть II, гл. 6, § 6).

Но и у Хейзинги остается неразрешенным самый важный вопрос: если, как он утверждает, все животные обладают способностью к игре, то почему не у всех, а только у некоторых обезьян она превратилась в человеческую культуру? Другие животные почему-то на это оказались неспособными. Значит, даже признав культуру формой игры (что само по себе тоже мало оправдано), приходится искать еще какой-то существенный фактор, благодаря которому игра превращается в культуру.

Фрейд связывал развитие культуры с сублимацией сексуальной активности, переориентировкой ее с рождения детей

738

на создание материальных и духовных ценностей. Культура создается, по его мнению, благодаря подавлению первичных биологических позывов и наложению запретов (табу) на агрессивные, разрушительные формы поведения, унаследованные пралюдьми от обезьян. Она возникает как способ обуздания животных инстинктов, влекущих к кровосмешению, насилию, убийству, каннибализму.

Однако многие культурологи и историки считают взгляды Фрейда на происхождение культуры по меньшей мере спорными. Это признают и некоторые его последователи: например, Э. Фромм указывает, что культура не только ставит под запрет проявления разрушительных потенций человека, но и в определенной мере, наоборот, создает условия для их развития.

Каждый из перечисленных подходов к проблеме генезиса культуры содержит в себе рациональное зерно, ибо указывает на некоторые важные аспекты этого процесса. Но их общий недостаток состоит в том, что происхождение культуры объясняется как следствие совершенствования интеллекта и возникновения сознания. Предполагается, что изменение психики индивидуальных особей — это *первичный* фактор, а возникновение культуры — вызванный этим фактором *вторичный* результат.

Но с синергетической точки зрения образование человеческого общества есть скачкообразный процесс перехода от более низко организованной системы — обезьяньего стада — к более высоко организованной системе. При таком переходе имеет место так называемый «системный эффект»: не изменение частей определяет свойства целого, а, наоборот, изменение организации системы как целого ведет к появлению новых свойств у ее частей. Возникновение культуры и есть такого рода «системный эффект».

Это значит, что не изменения, происходящие внутри элементов системы — в организмах и психике индивидуальных особей, — приводят к формированию культуры, а, наоборот, преобразование системы — обезьяньего стада в человеческое общество — является основной причиной ее элементов-индивидов. Иначе говоря, антропогенез есть продукт социогенеза и

культурогенеза. Возникновение человека — животного вида *Homo Sapiens* (род гоминид, отряд приматов, класс млекопитающих) — вовсе не было обязательным и необходимым результатом биологической эволюции. Из *рисунка 1.2*, который изображает в упрощенном виде эволюцию отряда приматов, видно, что в ней существовало много *точек бифуркации* — точек, в которых возникали альтернативные возможности дальнейшего хода событий.

***Рис. 1.2 Современный человек***



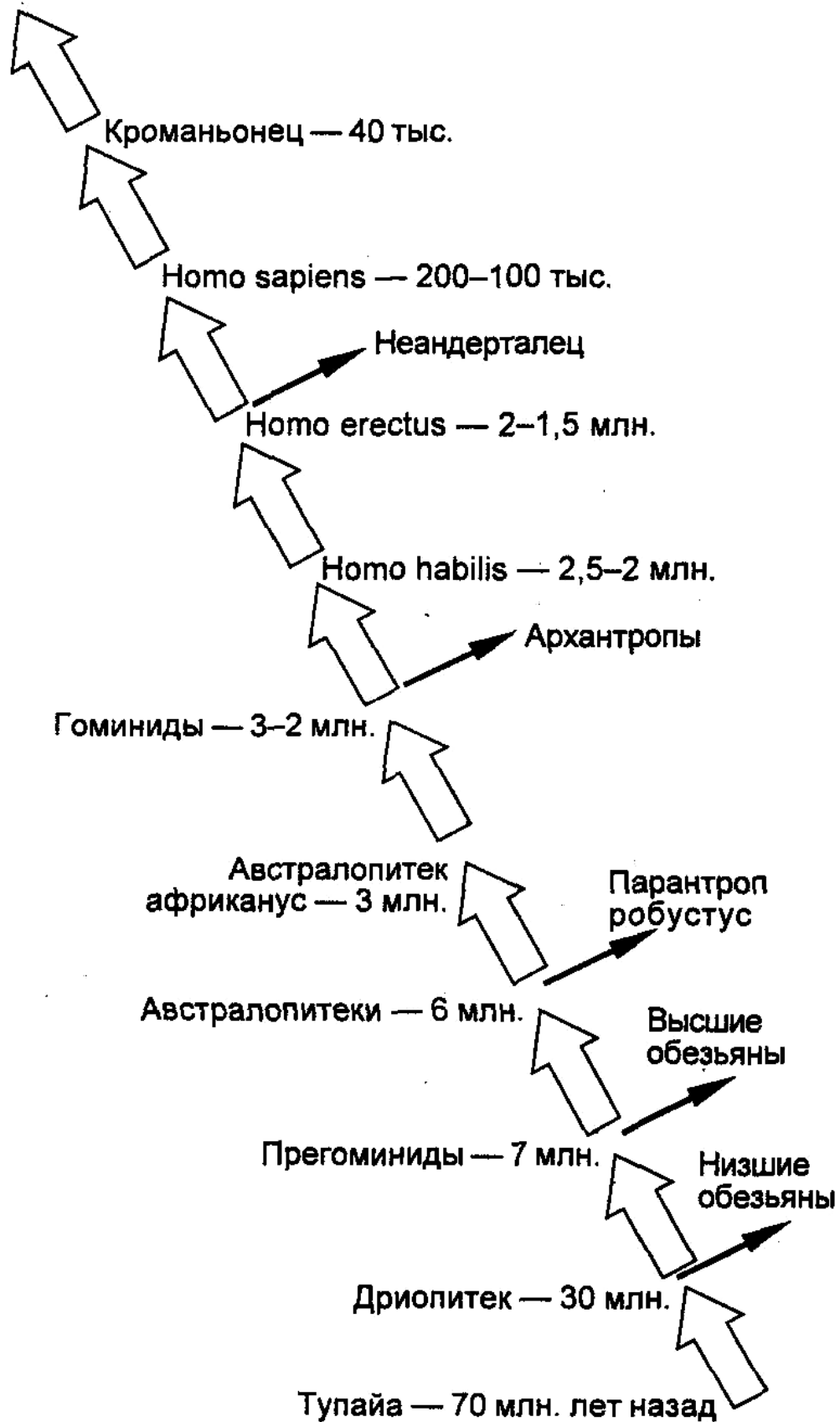

739

♦ Номо sapiens возник в ходе эволюции отряда приматов. Родоначальником этого отряда млекопитающих считается *тупайа* — лесной зверек ростом с кошку, живший около 70 млн. лет назад. От него произошел *дриопитек* («древесная обезьяна») — общий предок человека и современных низших обезьян (макак, павианов, капуцинов). Идущая от дриопитека к человеку главная магистраль эволюции проходит через *австралопитеков*. От последних отделяется эволюционная ветвь, ведущая к появлению высших обезьян

(шимпанзе, гориллы, орангутанга). На главной же магистрали с австралопитека афарского, жившего в Африке, начинается эволюция *гоминид* (семейства человекообразных приматов, которое включает в себя и человека, и его предшественников) — антропогенез. Первым представителем зарождающегося рода человеческого был *Homo habilis* — «Человек умелый». Ростом в 109-152 см и с объемом мозга меньше 700 куб. см (у современного человека объем мозга в среднем около 1350 куб. см), он умел обрабатывать камни и создавать примитивные каменные орудия. Эволюция его привела к возникновению *Homo erectus* — «Человека прямоходящего» (питекантропа), более рослого и обладающего большим мозгом.<sup>11</sup> Одна из ветвей *Homo erectus* — *неандертальцы*. Они появились около 150 тыс. лет назад (в Северной Африке или в Европе) и постепенно расселились на евразийском континенте. Череп у них — с низким лбом и скошенном подбородком — имел такой же объем, как у современного человека, даже несколько больше — до 1740 куб. см. Однако неандерталец, как полагает большинство исследователей, не был нашим предком (в западной литературе его называют «кузенком»). Это побочная, тупиковая ветвь эволюции. Обитавшие на территории Европы неандертальцы к 40-35 тыс. до н. э. были вытеснены (или частично ассимилированы) другим подвидом гоминид, который возник в Африке южнее Сахары 100-200 тыс. лет назад и распространился оттуда в Европу и другие части света. Это и был *Homo sapiens*. Потомки его — *кроманьонцы*, заселявшие Европу около 40 тыс. лет назад, — являлись уже людьми современного типа. ♦

Хотя тело человека имеет особые видовые признаки, по которым он отличается от других животных (форма черепа и

<sup>11</sup> В 2000 г. в печати появилось сенсационное сообщение о находке останков мужского и женского скелетов *Homo erectus*, возраст которых — около 6 млн. лет.

позвоночника, строение руки, отсутствие шерсти и др.), но анатомически и физиологически он очень сходен с ними, особенно с высшими обезьянами — шимпанзе, гориллой, орангутангом. У человека и шимпанзе — 98,7% общих генов. Так что биологическое различие человека от них держится всего лишь на одном с небольшим проценте.

♦ Генетические исследования показали, что не все участки ДНК являются активными. Есть неактивированные, «молчащие» гены, которые не принимают участия в синтезе белков. Переносчиком генетической информации с ДНК на белок является транспортная РНК. В клетках мозга шимпанзе ее значительно меньше, чем у человека, и в них преобладают «молчащие» гены. Большое количество РНК в клетках человеческого мозга ведет и к большему разнообразию возникающих белковых структур. Возможно, в этом кроется тайна биологического отличия человека от животных. ♦

При всех видовых особенностях в организме человека нет ничего такого, что *с необходимостью* порождало бы у него разумность и способность к свободной созидательной деятельности. Необходимость появления у него этих качеств не вытекает из законов биологической эволюции.

Иначе говоря, в биологической природе человека не заложено ничего, что принципиально выделяло бы его из всего живого мира и обуславливало бы неизбежность его выхода из животного состояния. Биология человека не способна объяснить человека как существо одушевленное и деятельное. Человек как биологическое существо не обязательно обладает этими характеристиками. В этом смысле правомерно утверждать, что человек *не есть* создание природы: он творит себя сам по законам своего собственного — неприродного — бытия, т. е. *бытия социального*. Именно в этом социальном бытии и следует искать объяснение всего, что в человеке является «человеческим», а не «животным» (душа, сознание, разум, деятельность, образ жизни и пр.). Вне общества, без особых социальных форм организации жизни человек — не более чем животное.

740

♦ Подтверждением тому являются так называемые Маугли — дети, в силу каких-то обстоятельств оказавшиеся вне общества. Несколько лет живший одиноко в лесу французский мальчик, росшие в стае волков две индийские девочки, проведенный детство среди обезьян юноша-африканец — все они вели чисто звериный образ жизни и после того, как были найдены (пойманы!), не смогли ни овладеть речью, ни усвоить навыки нормального человеческого поведения. Никому из них так и не удалось стать полноценным человеком. ♦

Таким образом, культура возникает не потому, что у человека появляется разум, а, наоборот, разум у человека развивается потому, что возникает культура.

Из всех рассмотренных выше теорий происхождения культуры наиболее приемлемой представляется созданная Марксом и Энгельсом трудовая теория. Она оправданно указывает на основополагающую роль труда в этом процессе. Приведенные критические замечания против этого тезиса неубедительны.

В самом деле, на обвинения в «порочном круге» можно ответить так же, как и на вопрос: «курица

или яйцо?». Этот вопрос исходит из предпосылки, что курица и яйцо всегда существовали в неизменном виде. Но в ходе длительной биологической эволюции они изменялись, и сама разница между ними есть результат их изменений.

♦ Спиноза показывает, как решаются подобные «неразрешимые загадки», на следующем аналогичном примере: «Чтобы ковать железо, нужен молот, а чтобы иметь молот, необходимо его сделать; для этого нужен другой молот и другие орудия; а чтобы их иметь, также нужны будут другие орудия, и так до бесконечности; таким образом кто-нибудь мог бы попытаться доказать, что у людей нет никакой возможности ковать железо. Но... люди изначала сумели природными орудиями сделать некоторые наиболее легкие, хотя и с трудом и несовершенно, а сделав их, сделали и другие, более трудные, с меньшим трудом и совершеннее, и так постепенно переходя от простейших работ и орудий к другим работам и орудиям, и дошли до того, что с малым трудом совершили столько и столь трудного...».<sup>12</sup>

<sup>12</sup> Спиноза Б. Избр. произв.: В 2 т. Т. 1. М., 1957. С. 329.

Можно также вспомнить по этому поводу философскую дискуссию между госпожой Простаковой и портным Тришкой в пьесе Д. И. Фонвизина «Недоросль»:

«Г-жа Простакова: Портной учился у другого портного, другой у третьего, да первой-ет портной у кого же учился?

Тришка: Да перво-ет портной, может быть, шил хуже моего... » ♦

Видимо, для изготовления самых примитивных орудий труда нашим далеким предкам действительно не нужен был высокий интеллект (в чем можно согласиться с одними критиками марксизма). Но постепенно они переходили к более изощренным трудовым операциям по изготовлению более совершенных орудий, и это требовало повышения их интеллектуального уровня. На определенной стадии для создания орудий труда были необходимы уже способности, свойственные человеку разумному (в чем можно согласиться с другими критиками). Стало быть, обе критические стрелы летят мимо трудовой теории — одна с недолетом, другая с перелетом. Что же касается наскальных рисунков и других художеств, то первобытное искусство появляется лишь в эпоху верхнего палеолита — около 40 тысячелетий назад, т. е. на достаточно поздних этапах антропогенеза (о роли его как культурного феномена речь шла выше — см. Часть II, гл. 3, § 4).

Главный вопрос, однако, состоит не в том, как в процессе труда развивались интеллектуальные и прочие качества человека, а в том, *почему* люди стали применять орудия в своей деятельности, создавать и совершенствовать их, тогда как никакие другие виды животных к этому способу деятельности не обратились.

До полной ясности в этом вопросе современная наука не дошла. Скорее всего, к орудийной трудовой деятельности гоминид привело счастливое стечение обстоятельств. Сыграли свою роль и их стадный образ жизни; и видовые особенности их организма (неразвитость клыков и других средств защиты, приспособленность конечное-

741

тей к выполнению разнообразных функций и т. д.); и ледниковое похолодание, которое привело к переселению в тропические леса различных видов животных с севера и вытолкнуло гоминид на равнины; и вынужденные новыми условиями обитания перемены форм поведения, освоение более сложных приемов добывания пищи, разделение обязанностей между членами племени, развитие сигнальной коммуникации. Сочетание всех этих обстоятельств — редкая удача, которая могла бы и не случиться. Тогда на Земле человечества не было бы.

Но уж если в некоторой точке бифуркации эволюция гоминид вступила на путь антропогенеза, то траектория этого пути закономерно ведет к образованию человеческого общества. Сплочение племени, взаимозависимость и согласование действий его членов, целенаправленные трудовые процессы, предполагающие предвидение желаемых результатов, обучение младшего поколения навыкам собирательства, охоты и прочих жизненных дел, — все это становится необходимостью, ибо иначе племени не выжить. Эволюция направляется на развитие у *Homo sapiens* таких особенностей тела и психики, которые соответствуют этой необходимости. Происходит естественный отбор, ведущий к совершенствованию мозга и мозговой деятельности. Вместо того чтобы обеспечивать выживаемость за счет инстинктов, эволюция идет по другой линии: выживаемость за счет интеллекта.

Эволюционный процесс отбирает качества, которые обеспечивают выживание не столько отдельной особи, сколько всего племени. То, что в антропогенезе он направляется на развитие интеллекта, способности к подражанию (нужной для быстрого перенятия опыта старших), строения руки и гортани (что позволяет в соответствии с потребностями коллективной жизни разнообразить пользование ими) — это следствие возникающей у гоми-

нид социальности, связанной с формированием зачатков культуры («предкультуры»), которая складывается как форма сохранения и трансляции накапливающегося в первобытной общине опыта.

♦ Раннепервобытный род (семья) — группа из 20-30 особей, среди которых 7-8 мужчин. Судьба рода в значительной мере зависела от ума и других психических качеств вождя. А так как он являлся отцом большинства детей (как и в обезьяньем стаде), то его гены были главным материалом естественного отбора. Естественный отбор в этих условиях шел в форме группового отбора («кин-селекции»), т. е. через выживание или гибель целых групп (родов, семей). Роды с плохими вождями гибли, и гены их исключались из дальнейшего отбора. Если же род размножался, то гены его вождей репродуцировались в последующих поколениях. Преимущество получали не столько более сильные, сколько более умные. Поэтому все мы — «потомки победителей»<sup>13</sup>, наиболее умных и удачливых вождей. В то же время условием выживания рода было сохранение генетического разнообразия, обеспечивающего возможность вариаций уровня интеллектуальности, агрессивности, альтруизма, смелости, осторожности и других социально значимых психических качеств. Например, род, в котором все члены обладали бы сильным властолюбием, был бы обречен на конфликты, распад и гибель. А если бы в нем не было властолюбивых, то он бы погиб из-за слабости вождя. Выживанию рода способствовали высокое властолюбие у немногих и способность большинства к подчинению. Таким образом, кин-селекция поддерживала оптимальное соотношение различных генов внутри рода. ♦

С возникновением культуры законы биологической эволюции постепенно уступают место законам функционирования и развития социальных систем. Теория биологической эволюции утрачивает силу. Общество как социальный организм живет и обуславливает жизнь своих органов и человеческих особей принципиально иначе, чем это происходит с видами животных и отдельными живыми существами в природе.

<sup>13</sup> См.: Эфроимсон В. Генетика этики и эстетики. СПб., 1995. С. 86.

742

#### §4. КУЛЬТУРА И СОЦИАЛЬНАЯ РЕАЛЬНОСТЬ

На заре общества — в полуобезьяньем состоянии — культура (предкультура) зиждется на передаче опыта через **подражание**.<sup>14</sup> Основное содержание ее составляли воспринимаемые младшими от старших регулятивы — навыки, способы, приемы индивидуальных и коллективных действий. Таким образом, культура в своей зародышевой форме — ее называют также «протокультурой» — представляет собою преимущественно *технологическую* культуру, включающую в себя технологию как производственной деятельности, так и социального поведения. Но с развитием разума и языка возникают новые способы передачи информации в «человеческом стаде». Навыки, способы действий (технология) начинают передаваться не только через наглядный показ и подражание, но и через *словесные знаки*. Но слово обобщает: в отличие от показа, оно существует отдельно от конкретного, единичного действия, а потому может выражать в себе нечто общее в разных действиях. При обмене информацией с помощью речи происходит «удвоение» мира: в сознании образуется его воспроизведение («картина», «копия»). Представления предков, передаваемые через речь, воспринимаются и закрепляются в сознании потомков как такая же реальность, что и окружающий реальный мир. Предки превращаются в богов. Так возникают мифы. Отсюда берет начало духовная культура (уже не прото-, а настоящая культура). Коллективные представления задают картину мира. Мир становится осмысливаемым, т. е. зависящим от культуры.

Культура — необходимый компонент социальной реальности. Социальная реальность — единство объективно суще-

<sup>14</sup> Подражание есть уже у всех животных со стадным образом жизни. Поэтому иногда в литературе говорится о существовании у них некоей «культуры», под которой понимается передача форм поведения через подражание.

ствующей материальной среды и субъективно (в индивидуальных и коллективных представлениях) воспринимаемой информации об этой среде. Это значит, что общество — в отличие от природы — существует как *единство объективной и субъективной реальности*. Или, иначе, как *единство материального и духовного*. Социальная реальность двухслойна: с одной стороны, природно-экологическая, вещественно-энергетическая, техническая, производственная, экономическая база жизни людей, а с другой — культурная, информационная, духовная форма их деятельности и взаимодействия. Обе стороны социальной реальности неразрывны. Более того, материальная сторона воспринимается, представляется и оценивается с помощью ее картины,



создаваемой в культуре; и изменения этой материальной стороны зависят как от объективно обусловленных возможностей ее изменения, так и от процессов, происходящих в культуре, в сознании людей.

Оба слоя — материальный и духовный — являются необходимыми атрибутами любого явления социальной реальности. Если духовное содержание не воплотится в материальную оболочку, а останется лишь в голове индивида, оно не войдет в социальную реальность. Самая гениальная идея, не будучи выраженной в звуках речи или письменных знаках, в мраморе или металле, не окажет никакого реального воздействия на общество. А материальный объект не приобретет социальной значимости и не станет элементом социальной реальности, если он не несет в себе какого-то смысла.

♦ У племени азанде, живущем в Южном Судане, измельченные зубы крокодила считались ценным лекарством, и все племя удивлялось тому, что европейцам они не нужны; т. е. объект, социально значимый для азанде, не имел никакого социального значения для европейцев. ♦

743

## §5. ЭНЕРГЕТИКА И ДИНАМИКА РАЗВИТИЯ КУЛЬТУРЫ

Огромный путь прошло человеческое общество — от пещеры до небоскреба, от костра до атомной бомбы, от наскальных рисунков до гигантских библиотек, от каменного топора до компьютера. Можно спорить о том, стали ли люди от всего этого счастливее, но нельзя отвергать очевидное: человечество не топчется, на месте, оно движется вперед.

Но что значит «вперед»? Очевидно, имеется в виду какая-то направленность движения. Вектор его совпадает с ростом культуры — увеличением ее объема, обогащением ее содержания, накоплением культурных ценностей. Пройденная человечеством история дает нам основания считать, что культура не просто изменяется, а исторически *развивается*. Но если это так, то от чего зависит и чем определяется ее развитие? И можно ли найти какой-либо обобщенный параметр, величина которого служила бы показателем уровня развития?

Эти вопросы привлекали особое внимание выдающегося исследователя культуры Лесли Уайта (1900-1975), которого можно считать «крестным отцом» культурологии, поскольку он одним из первых стал говорить о ней как о самостоятельной науке и дал ей это название. Предложенный им взгляд на культуру представляет собою важный шаг в развитии ее информационно-семиотического понимания. Основные идеи Уайта по своей сути соответствуют этому пониманию культуры, хотя их обоснование и изложение строится иначе — ни теория информации, ни появившаяся в последнее десятилетие его жизни синергетика, по-видимому, не вошли в круг его интересов.

Уайт определяет культуру как мир «символизированных предметов и явлений». Символизированными он называет любые вещи, явления, действия, которые имеют значения, навязанные им человеком (например, святая вода, слово, ритуал). Таким образом, у него предметы и явления культуры представляют собою знаки и тексты, несущие в себе смыслы, или социальную информацию, — как это и утверждает информационно-семиотическая теория культуры.

В составе культуры Уайт выделяет три слоя: 1) технологический, 2) социальный, 3) идеологический или философский. Эти три слоя соответствуют технологической, социальной и духовной культуре, о которых шла речь в Части II данной книги. Уайт подчеркивает, что технологическая культура первична, она «лежит в фундаменте» культуры. В ней он и усматривает «ключ к пониманию роста и развития культуры».

Будучи убежденным приверженцем эволюционизма, Уайт в противовес субъективистским и религиозно-мистическим интерпретациям культуры исходит из сложившихся еще в XIX в. представлений о «естественном» возникновении ее в ходе выделения человека из мира животных. Жизнь, пишет он, есть антиэнтропийный термодинамический процесс. Чтобы противостоять «космическому потоку» возрастания энтропии, живые организмы должны захватывать свободную энергию из окружающей среды для поддержания своего существования. С этой точки зрения жизнь есть борьба за свободную энергию. Эту борьбу вынужден постоянно вести и человек. Культура — выработанный у человека в ходе его биологической эволюции специфический способ борьбы с энтропией. Извлечение энергии и употребление ее на пользу человека — это первоочередная задача, решению которой служит культура. Солнце, замечает Уайт, — это, первичный

744

двигатель; культура же — термодинамическая система, которая от него работает.

♦ «Культура, — пишет Уайт, — становится прежде всего механизмом преобразования энергии, необходимым, чтобы заставить энергию работать на благо человека, а уж потом — механизмом формирования и направления его поведения, не связанного напрямую с добыванием пищи, защитой от врагов и борьбой с врагами. Поэтому социальные системы определяются технологическими системами, философские концепции и искусство отражают опыт, сформированный технологией и преломленный социальными системами». <sup>15</sup> ♦

Уайт определяет уровень развития культуры количеством произведенной на душу населения энергии и эффективностью технологических средств, при помощи которых она используется. Это он выражает формулой  $E \cdot T \rightarrow C$ , где  $E$  — количество энергии,  $T$  — степень эффективности технологических средств,  $C$  — уровень культурного развития.

♦ Сформулированный Уайтом основной закон культурной эволюции таков: *«культура развивается по мере того, как увеличивается количество энергии, потребляемое в год на душу населения, либо по мере роста эффективности орудий труда, при помощи которых используется энергия»*. <sup>16</sup> ♦

Первым источником энергии, который использовался в самых ранних культурах, был сам организм человека. Мощность его невелика: примерно 1/10 лошадиной силы. Принимая в расчет детей, стариков, женщин, больных, можно считать, что средний энергетический ресурс первобытных культур составлял 1/20 лошадиной силы на душу населения. Освоение огня, использование в качестве источников энергии ветра и воды, а также домашнего скота увеличивало энергетические ресурсы общества. Рост их пошел быст-

<sup>15</sup> Уайт Л. Энергия и эволюция культуры // Антология исследований культуры. Т. 1. СПб., 1997. С. 462.

<sup>16</sup> Там же. С. 444.

рыми темпами, когда были найдены новые природные источники энергии — уголь, затем нефть и газ. Совершенствование технологии производства сделало возможным все более эффективное использование энергетических ресурсов. Это развитие технологии добычи и использования энергии служило, по Уайту, основой развития социальной и духовной культуры. В целом, темпы развития культуры в ходе истории убыстряются, поскольку все более растущими темпами идет рост потребляемой энергии.

♦ Уайт приводит отрывок из написанной А. Шлезингером в 1922 г. книги, где говорится о том, как был бы озадачен Линкольн, если бы он увидел, как изменилась Америка к 1922 г. — всего за каких-нибудь полстолетия: «Его бы удивили здания высотой более 4-5 этажей. В его время не было огромных стеклянных витрин магазинов, электрических фонарей на улицах, кинотеатров, электрических лифтов в домах, крупных универмагов. Он бы подивился гладким асфальтированным улицам и цементированным тротуарам. Еще более поразился бы он автомобилям и работающему на электричестве городскому транспорту. Его бы заинтересовал даже мальчишка на велосипеде. При посещении Белого дома ему надо было бы познакомиться с такими привычными реалиями нашей жизни, как сантехника, паровое отопление, серные спички, телефон, электрическое освещение и даже авторучка. Во времена Линкольна системы водопровода и канализации только начинали развиваться, только-только появилось освещение, работающее на угле, керосине или на газу, и стальное перо лишь недавно заменило традиционное гусиное. Стальные рельсы, мосты из металла, мощные локомотивы, автомобили-рефрижераторы, искусственный лед, сепараторы для изготовления масла, гусеничные тракторы, денежные почтовые переводы, посылки по почте, телеграф, радио, моторы, работающие на бензине, автоматическое оружие, динамит, подводные лодки, самолеты — все это и еще сотни других новейших изобретений были неизвестны в его времена».

И далее Уайт добавляет: «А теперь представьте себе перемены, происшедшие с тех пор, как Шлезингер это написал в 1922 г. — на транспорте, в медицине, коммуникациях и технологии в целом!» <sup>17</sup>

<sup>17</sup> Там же. С. 462.

745

Но, предупреждает Уайт, технология не только созидает — она может и разрушать. Заблуждаются те, кто думает, что уничтожение цивилизации невозможно, потому что это было бы ужасно и бессмысленно. Космосу нет никакого дела до того, что создал человек на своей крошечной планете. Но вероятность гибели цивилизации, во всяком случае, не больше вероятности ее выживания. ♦

Мысль Уайта о функциональной зависимости между потреблением энергии и уровнем культурного развития подтверждается опытом истории и заслуживает признания. Поскольку тех-

нологическая культура самым непосредственным образом влияет на эффективность практической деятельности по добыче и использованию энергии, постольку Уайт вполне оправданно указывает на ее основополагающую роль в развитии культуры и общества вообще.

Однако построенная Уайтом теоретическая модель культурной динамики абстрагируется от исторических изменений, которые происходят в строении и функционировании культуры. Она достаточно адекватно отражает ситуацию, имеющую место на начальной стадии общественного развития. В раннем первобытном обществе действительно, по Уайту, технология была первичным слоем, лежащим в основании культуры, а социальный и идеологический слои надстраивались над нею; но уже к концу первобытной эпохи соотношение между этими сферами культуры стало изменяться (см. § 3).

Уайт и сам признает воздействие социальной и духовной культуры на технологию, но полагает, что последняя всегда остается «детерминантой» первых, которые производны от нее. Однако это не так. Как уже отмечалось в Части II, различные сферы в ходе истории обретают относительную самостоятельность и развиваются во взаимодействии, при котором ведущую роль в различные периоды может играть каждая из них. Если задуматься над тем, какие факторы определяют совершенствование технологии, то нельзя не заметить: когда техника и организация труда усложняются, то для них становится необходимым определенным уровнем развития духовной и социальной культуры.

♦ Чтобы конструировать станки, нужен один уровень науки — а в связи с этим и методологии, философии, ментальности и пр., а чтобы создавать компьютеры — другой. Организация строительства египетских пирамид была бы невозможна, если бы не было необходимых для этого социокультурных условий, связанных с религиозно-мифологическим, моральным, правовым, политическим сознанием. И точно так же технология решения глобальных проблем современности, возникающих вследствие гигантского роста энергетической мощи человечества, требует создания единой общечеловеческой системы установок в сфере социальной и духовной культуры. ♦

Уайт оправданно указывает на то, что технологическая культура — наиболее утилитарный, наиболее тесно соприкасающийся с материально-практической деятельностью слой культуры. Но у культуры, как только она выходит из младенческого возраста, появляются свои собственные, внутренние проблемы и задачи, имеющие неутилитарный характер. Они не менее — а, возможно, и более — важны, чем технологические, и технология ставится им на службу. Потребление энергии — важное условие развития культуры и может служить показателем ее уровня, однако энергетический показатель — это лишь необходимый, но не достаточный критерий ее развития. Видимо, Уайт имел это в виду, ибо при формулировке своего основного закона он оговаривается, что о зависимости развития культуры от потребления энергии можно говорить лишь «при прочих равных условиях». Но в реальности существует разнообразное неравенство условий, которые влияют на динамику культуры, и уровень ее развития, таким образом, определяется не только энергетическими ресурсами общества.

746

В свете информационных и синергетических представлений, не получивших отражения в культурологической теории Уайта, культура предстает не как «механизм для использования энергии» (эта формулировка Уайта фактически отходит от его определения культуры, в котором под ней понимается «символическая реальность»), а как механизм для обработки информации. Рост информации (т. е. негэнтропии) — это своего рода «оборотная сторона» роста энергетической мощи общества. Работа с энергией и веществом есть область практически-производственной жизни общества, лежащая вне культурного пространства. Но работа с информацией, протекающая в пространстве культуры, является фактором, который, с одной стороны, зависит от энергетических ресурсов общества, а с другой — сам оказывает воздействие на добычу и использование этих ресурсов.

## §6. КУЛЬТУРА КАК КОЛЛЕКТИВНЫЙ ИНТЕЛЛЕКТ

Мы, современные люди, проводим отчетливую грань между обществом и личностью. Каждый из нас осознает свою отдельность, индивидуальность, уникальность, без особых усилий отличая и даже противопоставляя свой личный духовный мир от духовного мира других людей и свои личные интересы от интересов социальной группы и общества. Однако сознание первобытных людей существенно отличалось от сознания наших современников. На заре человечества люди не умели отделять себя от коллектива. Индивидуальное самосознание — представление человека о себе — было слабо развито и ограничивалось осознанием своих простейших органических

потребностей. Мышление индивида было лишено или почти лишено самостоятельности: оно всецело подчинялось общепринятым шаблонам. Поведение индивида строилось на подражании существующим образцам и крайне редко отклонялось от них.

В этих условиях культура выступала в качестве социального механизма, жестко управляющего интеллектуальными и поведенческими реакциями индивидов на внешние воздействия. По сути дела, интеллект индивида был вторичен по отношению к этому механизму. Если же в голове отдельного человека рождались оригинальные идеи, не совпадающие с общепринятыми представлениями, то они осознавались им не как свои собственные мысли, а, скорее, как вложенное в его голову выражение некоей воли богов (т. е. культурно обусловленной и общезначимой для коллектива воли).

Таким образом, культура с самого начала формируется как аппарат управления умами индивидов. Этот аппарат можно рассматривать как коллективный интеллект (или коллективный разум).<sup>18</sup> Правда, общепризнанного определения интеллекта не существует. Но если рискнуть обратиться к имеющим хождение представлениям, то они сводятся к указанию на способность разума находить решение задач при отсутствии в сознании готовых способов и алгоритмов, ведущих к нему. Культура есть объект, удовлетворяющий этим условиям. Она обладает и такими характерными для интеллекта атрибутами, обеспечивающими возможность поиска нужных решений, как память, сохраняющая информацию с помощью различных кодов (языков); программы переработки информации; способность вырабатывать новую информацию. Культура как коллективный интеллект представляет собою самоорганизующуюся синергетическую систему, элементами которой являются индивидуальные интеллекты.

<sup>18</sup> Лотман Ю. М. Семиосфера. СПб., 2001. С. 557-568.

747

Согласно принципам синергетики, с усложнением системы увеличивается автономность, информационная емкость и разнообразие ее частей. В соответствии с этим в процессе исторического развития первобытного общества постепенно увеличивалась автономия личности по отношению к коллективу, возрастала интеллектуальный потенциал людей и их способность к самостоятельному мышлению, не сводящемуся к простому воспроизводству сложившихся в культуре представлений. Но потребовались многие тысячелетия, чтобы индивидуальные интеллекты людей приобрели автономию от коллективного интеллекта. «Открытие разума», признание возможности путем индивидуальных самостоятельных размышлений находить нетривиальные, отличающиеся от общепринятых истины, вера в могущество логики, дающей мыслителю право отстаивать свои идеи, полученные на ее основе, даже если они расходятся с господствующими в обществе мнениями, — это историческое достижение, которое в явственном виде было оформлено философией античной эпохи. Результатом автономизации индивидуального интеллекта стала первичность продуктов его работы по отношению к коллективному интеллекту. Первичность в том смысле, что идеи, появляющиеся в коллективном интеллекте, первоначально создаются и осознаются в умах отдельных людей, и только будучи выраженными в языке, доступном пониманию других людей, становятся достоянием культуры.

♦ Ю. М. Лотман отмечает, что индивидуальный и коллективный интеллекты — это «два материально разнородных, но функционально однородных объекта». Соотношение их составляет проблему, которая не только еще не изучена, но в полном объеме даже и не поставлена. А между тем она имеет большое значение для понимания природы интеллектуальной деятельности и для конструирования «машинного», искусственного интеллекта, поскольку сопоставление его не с одной, а с двумя формами интеллекта открывает новые возможности. «Следует подчеркнуть, — пишет Лотман, —

что коллективный интеллект как образец для искусственного обладает рядом преимуществ по сравнению с индивидуальным. Представляя устройство, созданное историей человечества, он в гораздо большей мере эксплицирован, механизмы его выявлены в языках культуры и закреплены многочисленными текстами, в отличие от скрытых языков человеческого мозга. В ходе предшествующего изучения культур накоплен огромный материал, который при соответствующей интерпретации может раскрыть исключительно интересные интеллектуально-мнемонические механизмы».<sup>19</sup> ♦

Культура как коллективный интеллект является *фрактальной* системой.

Фрактальными системами в синергетике называют самоподобные объекты, т. е. такие системы, в которых более мелкие части (фракталы) подобны более крупным и всей системе в целом.

♦ Например, фрактальными системами являются: звездные миры — галактики, содержащие в себе звездные скопления меньшего масштаба; облака, состоящие из более мелких облаков; спираль, уменьшающиеся внутренние витки которой имеют ту же форму,



что и внешние (раковина улитки); изрезанные берега Норвегии, где большие фьорды разветвляются на малые, а те — на еще более малые; пчелиные соты; легкие человека, в которых бронхи состоят из более мелких бронх; и пр. Фрактальный характер присущ многим социальным системам и подсистемам. ♦

Фрактальность культуры проявляется в структурном сходстве между коллективным интеллектом как целым и индивидуальным как его частью.

Так, культура обладает асимметричным строением, которое аналогично функциональной асимметрии полушарий головного мозга человека. Выражением ее асимметричности служит образование в ней существенно различных типов семиотических подсистем («вторичных культурных кодов») — формально-логической и художественно-образной. Проблема «двух культур» — гуманитарной и технической — есть проблема взаимоотношения между этими асимметричными сторонами культуры, напоминая о «левополушарной»

<sup>19</sup> Там же. С. 557:

748

и «правополушарной» двойственности умственного аппарата человека.

Человеческое мышление имеет диалогическую природу (Бахтин); в культуре общественная мысль также развивается в форме диалога, для которого необходимо наличие по крайней мере двух различных культурных кодов (языков).

Подобно человеческой памяти, культурная память не просто хранит, но и трансформирует то, что в ней содержится. В ней также действуют механизмы забывания и воспоминания. Но она обладает исключительной реконструирующей силой, превышающей возможности индивидуальной памяти человека. Это приводит к парадоксу: из памяти культуры можно извлечь больше, чем в нее было внесено за счет сопоставления прошлого с настоящим и видения его глазами нового времени.

Коллективный интеллект сходен с индивидуальным даже в том, что ему тоже угрожает опасность впасть в «психическое заболевание». В некоторые исторические периоды культура как бы «сходит с ума» — так случилось, например, в Германии при Гитлере. Но патологические случаи «безумия культуры» лишней раз подтверждают, что

она есть интеллектуальное устройство, ибо только интеллект характеризуется потенциальной возможностью безумия. Устройство, которое в принципе не может страдать никакой умственной патологией, не может быть признано интеллектуальным .

В наше время нельзя сбрасывать со счетов угрозу патологического развития культуры. Связанный с самой ее сущностью рост объема социальной информации и автономии индивидов — носителей культуры ведет к их специализации и дифференциации, которая обособляет и разделяет людей. Это чревато опасностью, которую можно назвать «шизофренией культуры»: она заключается в возможности распада коллективного интеллекта на отдельные «культурные личности», замкнутые культурные зоны со своими собственными языками, ценностями, нормами, памятью, механизмами развития. Но культура сама вырабатывает противоядия этой угрозе. В частности, к таким противоядиям относятся совершенствование электронных средств информации и коммуникации, а также рост *самопознания культуры*, связанный с развитием культурологических исследований.

## §7. СОЦИАЛЬНЫЕ УСЛОВИЯ КУЛЬТУРНОЙ ДИНАМИКИ

Подобно тому как человеческий разум может нормально функционировать, только если организм человека снабжает мозг питательными веществами, так и коллективный разум может развиваться лишь при условии, что социальный организм — «тело», в котором он существует, — обеспечивает его необходимыми ресурсами.

### 7.1. КУЛЬТУРА И ЛЮДИ

Культуре необходимы, прежде всего, людские ресурсы. Любая форма культуры нуждается для своего развития в адептах — «причастных» к

ней лицах, которые поддерживают ее существование (Часть II, гл. 1, § 4.3). Среди них должны быть потребители или «пользователи», которые так или иначе обращаются к ней, и творцы, вносящие в нее новшества. Соотношение между этими двумя группами адептов может быть различным. В пределе все потребители могут быть одновременно и творцами. Но обычно это не так. Скажем, в науке есть ученые, занимающиеся исследованиями с целью добыть новые результаты, и есть учителя и ученики, занятые лишь процессом передачи и усвоения научных

749

знаний; в искусстве есть писатели и художники и есть читающая и посещающая вернисажи публика. Наличие «пользователей», их уровень понимания того, что делается творцами, и за-

интересованности в появлении новшеств — это важнейшие побудительные стимулы для развития культурной формы.

♦ Античная философия была обязана своим расцветом не только гениальности древнегреческих мыслителей, но и уважению, с которым граждане Афин и других городов встречали их учения, прислушивались к словам Фалеса и Пифагора, беседовали с Сократом.

Красота петербургских дворцов XVIII-XIX вв. — это плод не только таланта плеяды выдающихся зодчих, но и художественного вкуса русских аристократов, умевших по достоинству оценить архитектурные проекты и не жалевших средств на их осуществление.

♦

Творец может считать, что он работает «не на публику», и действительно не заботиться о признании своих достижений, но при отсутствии потребителей результатов творчества развитие культурной формы замедляется и в конце концов прекращается.

Множество «причастных» к той или иной форме культуры лиц — величина переменная. Она в значительной мере зависит от социальных функций, которые эта форма выполняет. Нередко, однако, бывает и так, что яркая фигура творца приковывает внимание к его делам, и это способно резко увеличить число адептов данной культурной формы, привлекаемых к ней внесенными им новациями. Это происходит большей частью тогда, когда новатор улавливает подспудные потребности общества. Достаточно тут вспомнить евангельские описания энтузиазма, с которым воспринимали проповеди Иисуса Христа слушавшие их жители Иудеи.

История свидетельствует, что когда появляется социальная необходимость в общественных преобразованиях, растет интерес людей к тем формам культуры, в которых вызревают идейные предпосылки этих преобразований. Но увеличение числа адептов таких форм не происходит само собой, без затрат сил и таланта деятелей культуры. Расширение круга любителей литературы России XIX в. — результат не только надвигающихся социальных изменений российского общества, но и заслуга Пушкина, Гоголя, Толстого и других гениев того времени.

## 7.2. КУЛЬТУРА И ФИНАНСЫ

Так или иначе общество вынуждается тратить средства на поддержку и развитие культуры. Основная форма, в которой это делается, — плата работникам культуры за оказываемые ими услуги и за пользование продуктами их деятельности. Но тем самым культура выходит на рынок, где цена ее товаров попадает в зависимость от спроса и предложения. Уровень платы за них может сильно колебаться, но при удержании его от падения ниже некоторого минимума прямой зависимости успехов в развитии национальной культуры от него не наблюдается. Из истории известно, что подчас самые замечательные достижения культуры появлялись при весьма скудной оплате труда их творцов, а высокооплачиваемые популярные «звезды» и законодатели моды ничего существенного в культуру не вносили.

Однако в современных условиях на основе рыночной продажи может процветать только массовая культура («масскульт», как ее сокращенно именуют). «Высокая» культура без регулярного финансирования из государственного бюджета не только развиваться, но и сохранять свои достижения не может. Государства, не выделяющие на это достаточно солидной доли бюджетных средств, обрекают свою культуру на застой и упадок.

Конечно, банальное правило «кто платит, тот и заказывает музыку» накладывает неизгладимую печать на

750

культурную жизнь общества. И покупатели, и бескорыстные жертвователи — публика, меценаты, спонсоры, государство — все имеют свои представления о том, что стоит и чего не стоит поддерживать своими деньгами. Рука дающего дирижирует оркестром культуры, и то мягко, то жестко указывает, какие из его инструментов должны звучать в полную силу, а какие — умолкнуть или вообще выйти из игры. Направления и интенсивность развития отраслей культуры определяются векторами, которые являются равнодействующими социальных сил, ждущих от нее удовлетворения своих интересов и запросов. Выше (Часть II, гл. 5, § 2.2) уже анализировалось действие механизма социального заказа в сфере техники. Аналогичные механизмы работают и в других областях культуры.

Важнейшим заказчиком культурной продукции является государство. Оно выступает от имени всего общества, хотя в действительности чаще всего выдвигает на передний план интересы лишь какой-то его части. Государственные заказы направлены, главным образом, на решение

злободневных практических задач социально-экономического, политического и идеологического характера и могут затрагивать самые разные формы культуры, связанные с этими задачами. Эти заказы делаются непосредственно в виде заданий учреждениям и отдельным лицам, договоров на выполнение определенных работ, целевого финансирования общественных мероприятий (праздников, фестивалей и т. д.). Но фактически огромную роль в культурной жизни страны играют невидимые формы государственного заказа, выраженные в обработке общественного мнения и разного рода давлении, которая власть имеет возможность оказывать на деятелей культуры. Это определяет общую духовную атмосферу, «идеологический климат», который сказывается на происходящих в культуре процессах.

### 7.3. КУЛЬТУРА И СВОБОДА

Культура в принципе никогда не может устраниваться от выполнения социальных заказов. Но у нее есть и свои «внутренние заказы» — задачи и потребности, которые возникают в ней самой, в силу собственной логики развития ее содержания. Она может плестись за обществом, откликаясь на его сиюминутные нужды, но может и открывать для него новые перспективы, создавать заделы для будущего, звать вперед, к совершенствованию бытия, и вести людей за собой. Далеко не всегда социальный заказ совпадает с внутренней логикой культурного процесса. И если он навязывается культуре вопреки ее собственным, внутрикультурным механизмам развития, то это искажает их работу — вплоть до того, что коверкает и ломает их. В результате культура приходит в состояние застоя или деградации.

Для развития культуры необходима свобода творчества, свобода коммуникаций, обмена и распространения информации. Таково одно из самых существенных условий, способствующих культурной динамике.

Речь идет не об абсолютной свободе, не о полном отсутствии каких бы то ни было ограничений. Такая свобода недостижима, а если и была бы возможна, то означала бы хаос и дезорганизацию общественной жизни. Культура нуждается в принципах, нормах и правилах, регламентирующих ее существование и развитие. Но она сама себе устанавливает их (например, нормы языка, правила кодирования и передачи информации, этические принципы и пр.). Они необходимы, ибо без них были бы невозможны общение, обмен информацией и вообще никакая координация коллективных действий, т. е. культура не смогла бы выполнять свои социальные функции. Речь идет о том, чтобы не сиюминутные требования политической и экономической практики определяли развитие культу-

751

ры, а наоборот, принципы и нормы культуры определяли развития политической и экономической практики.

Свободное развитие культуры — это отнюдь не освобождение ее от социально полезных функций. Было бы неверно думать, что культура, получив свободу, запрется в башне из слоновой кости и изолирует себя от нужд общества. . Культура по самой своей природе вовсе не стремится к этому. Наоборот, свобода нужна для того, чтобы у нее была возможность находить наилучшие способы решения волнующих общество проблем. Внутренние механизмы культурной динамики — это тонко настроенная аппаратура, улавливающая общественные потребности и вырабатывающая средства их удовлетворения. И когда в колеса этих механизмов не вставляются палки, это позволяет им наиболее эффективно работать на благо общества.

♦ Воспользуемся для иллюстрации параллелью между индивидуальным и коллективным интеллектом. Личность пользуется своим разумом, чтобы решать разнообразные жизненные задачи. Плохо, если разум становится рабом тела и направляется лишь на удовлетворение физиологических позывов. Это низводит человека до положения «мыслящей амебы», которая хотя и мыслит, но мыслит только о еде и размножении. Интеллект, конечно, помогает индивидам выжить и продолжить род — для того биологическая эволюция его и предназначила. Но он дает несравненно больше: благодаря ему люди предвидят отдаленные последствия своего поведения и постоянно сдерживают и ограничивают немедленное удовлетворение физиологических потребностей в настоящем, чтобы обеспечить возможность их лучшего удовлетворения в будущем. Ради улучшения жизни своей и своих потомков они занимаются деятельностью, выходящей далеко за рамки животных потребностей. Но при этом в сознании каждого индивида создается огромный мир представлений и идей, в котором его разум должен ориентироваться. И чтобы разум мог решать встающие перед ним проблемы, ему нельзя быть слепым орудием телесных страстей и влечений — он должен мыслить свободно. Свободное мышление — это мышление, которое не подчиняется ничему, кроме своих собственных законов, законов

разума. Только такое мышление оказывается эффективным средством нахождения разумных решений.

Так и культура — коллективный интеллект — нужна обществу для решения разнообразных задач. И если она будет использоваться лишь на потребу сиюминутных позывов социального организма или, тем более, его отдельных органов и клеток, то это равносильно тому, чтобы делать разум общества рабом «общественного тела». Коллективному разуму, так же как индивидуальному, нужна свобода, чтобы он мог продвигаться вперед и тем самым способствовать развитию общества. ♦

Из истории известно, что существовали (и существуют ныне) общества с жестким деспотическим режимом и суровым пресечением всякого инакомыслия и вольностей. Общества подобного типа называют «закрытыми» (А. Бергсон, К. Поппер), а также «традиционными», «тоталитарными», «коллективистическими» (К. Поппер), «мегамашинами» (Л. Мэмфорд). Для культуры таких обществ характерны «избыточная нормативность», мелочная регламентация всех форм человеческой жизнедеятельности, строгое соблюдение сложившихся традиций, неодобрительное отношение к всякого рода творческим новациям, враждебность ко всему чужому. Следствием всего этого является застойный характер общественной жизни. Культура впадает в состояние стагнации.

Подобные черты были типичными для первобытной общины, где жесткая дисциплина поддерживалась, главным образом, силой традиций и верований. Эти черты были присущи и древним государствам, образовавшимся в послепервобытную эпоху, — с тем различием, что неукоснительное соблюдение гражданами установленного государством общественного порядка обеспечивалось силой тоталитарной власти, способной насильственными мерами справляться с непокорными. Таковы были государства в Древнем Египте и Китае, Древние Вавилон и Ассирия, империи инков и ацтеков и др. В XX в. закрытое общество существовало в тоталитарных фашистских государствах и в государствах советско-социалистического типа, а в некоторых странах (Ирак, Иран) оно сохраняется и ныне.

752

Однако наряду с закрытыми обществами в истории возникали также социальные системы, в которых складывались гибкие формы социального порядка, связанные с демократией и допускающие относительную свободу мышления и поведения людей. Таковы, например, древнегреческие полисы типа Афин или средневековые города-республики. В прошлом подобные социальные системы были редки. Но эпоха Возрождения расшатала устои, на которых зиждется закрытый тип общества. Социалисты-утописты бросили вызов государству, стоящему на страже социального неравенства и несправедливости. Век Просвещения внес в общественное сознание идеалы свободы, равенства, братства.

Происходящие под влиянием новых идей социальные процессы приводят к тому, что в Западной Европе XIX в. жесткие режимы деспотической власти все больше уступают место республиканско-демократическим формам государства. А в XX в. наиболее процветающими становятся страны, в которых формируется общество, построенное на демократических началах и гражданских свободах. Такое общество, в противоположность закрытому, называют обществом «открытым».

Открытое общество характеризуется социальной мобильностью, возможностью перемещений по уровням социальной иерархии в зависимости от личных достижений и заслуг, отсутствием жесткой регламентации поведения людей «сверху», плюрализмом мнений. Общество стимулирует активность, личную инициативу и поиск оригинальных новаций, которые способны дать более успешное решение задач, интересующих отдельные социальные группы и общество в целом. Устанавливается свобода коммуникаций и обмена информацией. Все это обуславливает динамичность развития культуры и высокие темпы социально-экономического прогресса открытого общества.

## 7.4. АВТОНОМНОСТЬ КУЛЬТУРЫ

Зависимость культурной динамики от общественных условий несомненна. Однако эта зависимость не является жесткой, и было бы неверно думать, что она напрямую, автоматически определяет ход развития культуры. Конечно, в общем и целом, общество свободное, демократическое, с высоким уровнем жизни, — это более благоприятная среда для расцвета культуры, чем общество, страдающее от деспотизма и нищеты. Но все не так просто: культура есть относительно автономная часть социального целого, и периоды ее подъема и упадка могут не совпадать с благополучными и неблагоприятными временами в жизни общества. История



свидетельствует, что нередко в обстановке общественного спокойствия и сравнительно высокого материального благосостояния страны наблюдается спад культурной динамики, а в эпоху социальных бедствий происходит взлет культуры. Различные сферы культуры неодинаково реагируют на происходящие в обществе политические и экономические процессы.

Замечено, что политическая нестабильность, интриги борющихся за власть элит, дворцовые перевороты отрицательно сказываются на общем состоянии культуры. Вместе с тем социальные волнения и конфликты, восстания и мятежи, национально-освободительные движения обычно активизируют развитие искусства и литературы.

По-разному складываются культурные процессы во время войн. С одной стороны, война пробуждает патриотические чувства и вызывает рост интереса к национальной культуре, ее прошлому и будущему. Но с другой стороны, исторические исследования показывают, что во время войны значительно сужается круг волнующих общество проблем культуры, снижается количество научных открытий, меньше публикуется литературных произведений. Кроме того, войны губят молодые та-

753

ланты, и длительная война может привести к потере целого поколения творцов культуры, последствием чего будет ее упадок в сравнительно благополучное послевоенное время.

По данным А. Крёбера, число гениальных деятелей культуры имеет тенденцию снижаться в периоды формирования новых государств и новых типов общественного уклада, и возрастать в эпохи, предшествующие их крушению и распаду. Это ведет к тому, что на смену «темным векам» приходят «золотой» и «серебряный» века культуры.<sup>20</sup> История русской культуры XIX—XX вв. в известной степени подтверждает выводы Крёбера: на фоне назревающей революционной волны в России расцветает искусство, наука и философия «золотого» и затем «серебряного» века, а после Октябрьской революции количество выдающихся деятелей культуры уменьшается (в значительной части из-за выезда их за рубеж и гибели в ходе репрессий), что ведет к уменьшению числа культурных достижений высшего уровня. Правда, наряду с этим в советское время происходит ликвидация неграмотности и рост массовой культуры.

Социально-экономический и технический прогресс двояким образом влияет на автономию культуры. В современном мире влияние происходящих в культуре процессов на общественную жизнь заметно усиливается. Наиболее ярким проявлением этой тенденции является чрезвычайно возросшая роль науки. В результате оказывается, что не только динамика культуры зависит от общественных условий, но и, наоборот, общественные условия все больше попадают в зависимость от динамики культуры.

Но параллельно с этим идет противоположный процесс. Техническое оснащение культуры становится все более дорогостоящим: достаточно вспомнить, сколько средств нужно, скажем, для телевидения или космических исследований. А это ослабляет автономию культуры и ставит ее динамику в растущую зависимость от выделяемых обществом ресурсов — людских и материальных. «Утечка мозгов» и скудное финансирование способны на корню подорвать развитие национальной культуры. Государства, не обладающие высококвалифицированными кадрами, не способные поддерживать необходимый уровень их образования и материально-технического обеспечения культуры, обречены плестись в хвосте мировой цивилизации.

Проблема автономии культуры и ее взаимодействия с другими сторонами жизни общества — одна из острых проблем современности.

## §8. ДУХОВНОЕ ПРОИЗВОДСТВО

Практическая деятельность в сфере материального производства имеет своей непосредственной целью получение материальных продуктов (вещей, процессов, энергии), удовлетворяющих потребности людей; при этом культурная функция (добыча, преобразование и передача социальной информации) является для нее второстепенной, по-

<sup>20</sup> *Kroeber A. Configurations of Culture Growth. Berkeley, 1944.*

бочной задачей. Наоборот, в духовной деятельности главную роль играет информационная, культурная функция, а утилитарно-практические задачи отходят на задний план (или вообще не ставятся). Духовная деятельность в этой функции выступает как особый вид производства — духовное производство. В отличие от материального, духовное производство создает не материальные, а духовные продукты. Оно есть производство социальной информации.

754

## 8.1. СПЕЦИФИКА ДУХОВНОГО ПРОИЗВОДСТВА

Духовное производство, подобно материальному, предполагает, во-первых, создание продукции, во-вторых, ее распределение (распространение), в-третьих, ее потребление. Однако все эти моменты в духовном производстве имеют свою специфику.

Создание духовной продукции осуществляется, как правило, профессионалами — художниками, скульпторами, музыкантами, учеными, идеологами и т. д. Труд их имеет творческий характер, и чтобы выполнять его, необходимо не только пройти длительное обучение, но и обладать специфическим даром, талантом.

В духовном производстве, как и в материальном, используются средства производства: в живописи — краски и кисти, в науке — лабораторное оборудование и т. д. Но главное — это идеальные (их можно было бы также назвать духовными) средства, методы и способы духовной деятельности: применяемые знания, научные методы, художественные приемы, стилистические средства.

Как на материальные, так и на идеальные средства производства существует право собственности. Это право распространяется и на продукты духовного производства.

На основе отношений собственности в духовном производстве, так же как в материальном, возникают определенные производственные отношения. Однако собственность на духовные ценности принципиально отлична от собственности на материальные предметы. Владелец, который передает свою вещь в собственность другого лица, лишается ее. Но человек, владеющий духовной ценностью, передавая (сообщая) ее другому лицу, остается собственником. (Отдавая кому-то свою книгу или картину, человек утрачивает право собственности лишь на материальную оболочку духовной

ценности; но содержание последней, освоенное и осмысленное им, остается в его собственности.)

В этом смысле содержание духовных продуктов, ставшее хотя бы однажды достоянием личности, неотчуждаемо от нее. Духовные ценности «врастают» в личность, «отобрать» их — значит изменить внутренний мир личности.

В отличие от вещей, идеями могут владеть и пользоваться сразу многие. Поэтому частная собственность на духовные ценности (и на информацию вообще) не согласуется с самой их природой.

Если продукты материального производства могут изготавливаться серийно и быть неотличимыми друг от друга, то продукты духовного производства уникальны. Это «штучный товар», который каждый раз должен делаться иначе.

Научное открытие, ставшее известным обществу, нельзя сделать повторно. Писатель создает роман однажды — второй раз писать его бессмысленно. Продукт духовного производства всегда должен быть новым. Именно поэтому духовное производство и имеет творческий характер.

Однако духовную продукцию можно распространять путем тиражирования, т. е. изготовления множества материальных «носителей» одного и того же духовного содержания. Современные средства тиражирования позволяют быстро сделать любое количество экземпляров книги, гравюры, кинофильма. Но тиражирование — это уже не духовное, а материальное производство — создание материальных предметов, в которых духовная ценность воплощена.

Владение материальными благами не совпадает с их потреблением: можно владеть ими, но не потреблять их. Духовные же ценности нельзя накапливать «про запас». Владеть ими — значит потреблять их. Владение и потребление здесь совпадают.

755

Материальные блага в процессе потребления уничтожаются. Потребление же духовных продуктов не уничтожает их. Более того, духовный продукт тем больше сохраняет свою ценность, чем больше его потребляют. Например, если художественное произведение привлекает внимание людей в течение долгого времени, то оно все это время сохраняет свою ценность; если же его перестают потреблять, то, значит, социальная ценность его уменьшается. Шедевры искусства, научные истины, общечеловеческие принципы нравственности сохраняются вечно, так как они все время не перестают использоваться людьми.

## 8.2. СОВРЕМЕННОЕ ДУХОВНОЕ ПРОИЗВОДСТВО

В XX в. духовное производство приобретает массовый характер. Оно становится делом большого количества учреждений и организаций — научно-исследовательских, художественных, образовательных, религиозных, идеологических и др.

Использование современных технических средств коммуникации (печать, радио, телевидение,

звучо- и видеозапись) позволяет быстро и в огромных масштабах распространять духовную продукцию. Положительным следствием этого является повышение уровня информированности общества. Но вместе с тем массовое духовное производство ведет к стандартизации духовной жизни людей: через телевидение, газеты и т. д. чуть ли не все члены общества получают одновременно одну и ту же информацию, в унифицированной системе всеобщего образования все учащиеся по одинаковым программам приобретают одни и те же знания, все смотрят одни и те же фильмы, слушают песни одних и тех же звезд эстрады и т. д.

Духовное производство становится высокодоходной отраслью, причем доходы, которые оно приносит, тем выше,

чем больше тиражирование его продукции. Стремление в погоне за прибылями сбыть одну и ту же духовную продукцию максимальному числу потребителей заставляет производителей приспособлять ее к простейшим потребностям и вкусам публики. Это тем более выгодно, что удовлетворить такие потребности несложно и для этого не нужны значительные затраты творческого труда. Отсюда снижение уровня духовного производства, поиск дешевых сенсаций, распространение примитивных, низкопробных произведений «массового» искусства.

«Легкое чтение», бездумное, не требующее никаких интеллектуальных усилий сидение у телевизора, погоня за модой действуют на многих подобно наркотику, отбивая желание всерьез заниматься повышением своего культурного уровня. В результате духовный мир людей обедняется, культурный кругозор сужается и сводится к одинаковым, шаблонным установкам.

Однако можно надеяться, что на основе дальнейшего совершенствования средств информации будет развиваться «демассофикация» (отход от стандартизации и централизации) духовного производства.

Развитие множительной техники создает условия для издания большого числа малотиражных, специализированных журналов и прочих публикаций. Персональные компьютеры, подключенные к единой информационной сети, позволяют каждому получить интересующую его информацию и делают возможным для него знакомство с любыми духовными ценностями.

Таким образом, индустриализация духовного производства, вероятно, способна в ходе своего дальнейшего развития преодолеть те негативные следствия, которые она сейчас порождает, и стать основой для дальнейшего подъема духовной культуры человечества.

756

## §9. КУЛЬТУРА КАК СРЕДСТВО И КУЛЬТУРА КАК ЦЕЛЬ

Человеческая культура возникла в ходе антропогенеза как особая форма передачи и сохранения опыта, с помощью которой первобытная община адаптировалась к окружающей среде и обеспечивала себе возможность выжить. *Целью* было сохранение жизни рода, а культура выступала как *средство*, помогающее достижению этой цели.

Однако в развитии культуры действует закономерность, которая лежит в основе развития человеческой деятельности вообще. Дело в том, что в отличие от животных, которые пользуются для борьбы за жизнь «готовыми», данными им природой средствами (зубами, когтями, крыльями и пр.), человек сам *создает и совершенствует* средства своей деятельности. Поэтому для человека создание и совершенствование средств деятельности становится *промежуточной целью* на пути к конечной цели.

Чем более эффективны средства деятельности, тем она успешнее. Простота достижения цели при наличии необходимых для этого средств ведет к переносу внимания человека *от цели к средствам*. Промежуточная цель — создание средств — постепенно выдвигается на первый план, и когда обладание средствами делает путь к цели достаточно легким и надежным, главным содержанием деятельности становится создание ее средств. В результате происходит то, что Маркс называл «оборачиванием метода»: деятельность по созданию и освоению средств и методов достижения цели обособляется в самостоятельную форму деятельности. В последней то, что было промежуточной целью, превращается в конечную цель. А то, что прежде было конечной целью, начинает рассматриваться лишь как промежуточная цель, достижение которой является условием для движения к новой конечной цели.

Таким образом, развитие человеческой деятельности подчиняется *закону оборачивания средств в цели*: создание *средств* для достижения какой-то цели со временем становится самостоятельной *целью* и выделяется в *особую форму деятельности* (об этом законе уже шла речь в Части I, гл. 1, § 3.1).

Согласно этому закону, деятельность в ее специфически человеческой форме (с применением орудий труда) выступает в процессе антропогенеза вначале в качестве средства добычи пищи, но

затем она постепенно превращается в цель, ради которой он живет. Человек когда-то научился действовать, чтобы жить, теперь он живет, чтобы действовать.

Закон оборачивания средств в цели имеет силу как для практической, так и для духовной деятельности. Духовная деятельность возникает как средство, помогающее людям совершенствоваться и делать более успешной практическую деятельность по добыче материальных благ; но с развитием общества она превращается в самостоятельную область, имеющую своей целью удовлетворение духовных потребностей людей.

Действие закона оборачивания средств в цели ведет к историческому изменению роли культуры в обществе. Возникнув как средство информационного обеспечения жизни общества, культура на первых шагах его исторического развития играет чисто служебную роль: она нужна для того, чтобы добиться успеха в практической деятельности — охоте, собирательстве, домашнем хозяйстве. Наскальные рисунки животных, которые критики марксистских взглядов приводят как пример нетрудовой деятельности, на самом деле тоже имели практическое назначение: они были связаны с трудом (охотничьим) и служили в глазах дикарей магическим средством достижения его цели. Однако в дальней-

757

шем ходе истории культура постепенно становится областью деятельности, в которой сосредотачивается все больше человеческих сил. Ибо чем выше поднимается уровень культуры, тем выше — с ее помощью! — становится производительность труда, и это позволяет (и требует) перемещать резервы времени на дела, имеющие собственно-культурный, информационно-семиотический характер.

С одной стороны, сами работники в процессе труда и в редкие часы досуга начинают уделять специальное внимание совершенствованию техники и технологии своей деятельности, накоплению и передаче знаний и навыков подрастающим поколениям. А с другой стороны, культура становится поприщем или «игровым полем» (по Хейзинге) для интеллектуальных занятий тех членов общества, которые освобождаются от непосредственного участия в производительном труде. Уже в глубокой древности в качестве таких людей и выступают старейшины, шаманы, жрецы, а позже, с появлением классового деления общества, появляется слой обеспеченных собственников, живущих за счет труда других людей и имеющих возможность проводить время в «непроизводительных» занятиях. Это играет важнейшую роль в выделении и превращении в самостоятельные сферы деятельности таких форм культуры, как искусство, философия, наука. «Греческое чудо» совершено теми, кто — от жившего в Милете «отца» античной философии Фалеса до правителя Афин Перикла — были (за редким исключением вроде софистов, зарабатывавших на жизнь учительством) достаточно богаты, чтобы ради собственного интереса, совершенно бескорыстно заниматься научно-философским и художественным творчеством.

Именно там, где общество превращает культуру в особую, самостоятельную форму деятельности, начинается ускорение темпов его развития. Образование городов, которые выступают не только как политические, хозяйственные и торговые, но и как культурные

центры, возникновение и распространение письменности, создание библиотек, учебных и научных учреждений, художественных школ и т. д. — все эти симптомы перехода от варварства к цивилизации связаны с метаморфозой, которая преобразует социальный статус культуры. Обретая самостоятельное существование, культура вместе с тем привлекает к себе все больше общественных ресурсов — людских и материально-финансовых. И с течением времени в ней все больше набирает силу тенденция превратиться из средства в самоцель.

Так это и должно быть по закону оборачивания средств в цели.

В цивилизованном обществе развитие культуры становится задачей, которая не нуждается в каком-то обосновании: само собой понятно, что рост культуры необходим. Да и каждый нормальный человек не сомневается в необходимости повышения своего культурного уровня — не только потому, что это повышает его авторитет и престиж (нередко, наоборот, «шибо культурный», непрактичный «интеллигентик» вызывает насмешку), но просто из убеждения, что это хорошо само по себе. И для общества в целом, и для отдельных людей рост культуры все в большей мере выступает не как средство достижения каких-то практических целей, а наоборот, практическая деятельность рассматривается как средство, а рост культуры — как цель.

Многие философы и культурологи подчеркивают самоценность культуры. Вот как, например, высказывается об этом известный русский философ С. Л. Франк:

♦ «Культура существует не для чьего-либо блага или пользы, а лишь для самой себя; культурное творчество означает совершенствование человеческой природы и воплощение в жизни идеальных ценностей и, в качестве такового, есть само по себе высшая и



самодовлеющая цель человеческой деятельности». Правда, отмечает Франк, пока еще культура у нас «отмечена печатью утилитаризма» и преподносится как нечто полезное, как некоторое средство для осуществления иной цели — удовлетворения каких-то жизненных нужд. «Но исключительно

758

утилитарная оценка культуры столь же несовместима с чистой ее идеей, как исключительно утилитарная оценка науки или искусства разрушает само существо того, что зовется наукой и искусством».<sup>21</sup> ♦

Следует ли отсюда, что культура, становясь самоцелью, полностью перестает быть средством достижения каких-то социально полезных результатов и вообще утрачивает какую бы то ни было функциональную полезность? Мнение о том, что культура, уж раз она самоценна, никаким целям не служит, имеет своих сторонников. Так, новгородский культуролог В. П. Большаков, продолжая вышеприведенные суждения Франка, пишет:

♦ «Действительно, нелеп вопрос: для чего или чему служат совесть, порядочность, любовь, добро, красота, истина, свобода и т. п.? Конечно государство и общество везде и всегда стремились и стремятся использовать культуру, превращать ее в нечто утилитарно-полезное. Иначе зачем на ее сохранение и развитие выделять средства? Да и стоит ли вообще ее развивать, если она самоцельна? Но в том-то и дело, что она самоцельна, самоценна, а значит нефункциональна».<sup>22</sup> ♦

И Франк, и Большаков совершенно правы, когда утверждают «самоцельность» культуры. Однако вывод о том, что культура «нефункциональна в принципе» не вытекает из тезиса о ее «самоцельности». Согласно Франку, нельзя лишь давать «исключительно утилитарную оценку» культуры, искусства, науки: он, очевидно, подразумевает, что утилитарная оценка их оправдана, только она не должна быть исключительной. А Большаков сам признает, что культура получает от общества и государства средства потому, что они рассчитывают от этого иметь пользу. И слава Богу, что это так — ибо иначе культура не развивалась бы. Жаль только, что современные государства, и наше родное в особенности, явно недооценивают эту пользу...

<sup>21</sup> Франк С. Л. Этика нигилизма // Вехи. Интеллигенция в России: Сб. статей 1909-1910. М., 1991. С. 163.

<sup>22</sup> Большаков В. П. Ценности культуры и время. Великий Новгород, 2002. С. 24.

Культура и после превращения в особую, самоценную и «самоцельную» форму деятельности продолжает нести функции, присущие ей «от природы», от самой ее сущности, — а частности, адаптивную, интегративную и коммуникативную (см. Часть I, гл. 1, § 5). Ибо она остается тем, чем она является, — информационно-семиотической системой, коллективным интеллектом общества. То, что развитие культуры становится самоцелью, не мешает ей выполнять важные социальные функции, — точно так же, как самоценность разума личности не означает, что он перестает быть средством решения встающих перед нею житейских задач.

Другое дело, что разум личности и культура общества есть то, без чего личность — уже не личность, а общество — не общество. Культурное творчество — величайшая жизненная и социальная ценность. Отстаивая свое право на творчество, многие лучшие представители рода человеческого шли на любые жертвы и даже на смерть. И для общества развитие культуры имеет самодовлеющее значение и является мерилем социального прогресса. Но, в отличие от личности, которая может отдать жизнь за какие-то сверхличностные цели (например, Дж. Бруно), у общества, у человечества нет никаких «сверхобщественных», «сверхчеловеческих» целей. Поэтому человечество не может ради развития культуры жертвовать собой. Сохранение и улучшение жизни человечества — высшая цель, которой должно подчиняться развитие культуры. Культурная динамика не должна вступать в противоречие с сохранением человечества (а такое в принципе возможно, пример этого — опасные тенденции современной культуры, см. Часть I, гл. 4, § 2.6), она должна служить его благу. Правда, вопрос «Что является благом для человечества?» решается не где-то и кем-то раз и навсегда, а тоже культурой, коллективным разумом человечества, и в каждую эпоху в его решении появляются новые нюансы.

759

## Глава 2. ТВОРЧЕСТВО -ДВИЖУЩАЯ СИЛА КУЛЬТУРЫ

*Чем выше поднят молот в небеса,  
Тем глубже он врубается в земное...  
А. ВОЗНЕСЕНСКИЙ*

## § 1. МИФОЛОГИЯ ТВОРЧЕСТВА

Слово «творчество» встречается в самых разных контекстах так часто, что стало похоже на стертую монету, номинал которой трудно разглядеть. Говорят о творческом вдохновении и творческом труде, народном и детском творчестве, о домах творчества и творческих вечерах, и даже о творчестве шизофреников. А также и о творческих способностях обезьян и ослов, о творчестве природы, о творчестве как атрибуте материи. В «Толковом словаре русского языка» дается такое определение: «Творчество — создание новых по замыслу культурных и материальных ценностей».<sup>23</sup> Но нетрудно заметить, что употребление этого слова не очень-то укладывается в рамки данного определения. Если рискнуть найти что-то общее в различных значениях, которые придаются слову «творчество», то, по-видимому, придется признать, что все они являются вариациями на тему «творить», т. е. создавать, делать, производить. При этом не обязательно имеется в виду новизна и ценность того, что творится (делается, создается, производится). Зато обязательно мыслится, что процесс создания, изготовления, производства, когда его называют творческим, приобретает некий

<sup>23</sup> Ожегов С. И., Шведова Н. Ю. Толковый словарь русского языка. М., 1992. С. 819.

особый смысл: слово «творчество» возвышает и облагораживает его.

В обиходных представлениях творчество окружено ореолом мифов (мифологем), которые, как им и положено быть, недоказуемы, но кажутся настолько очевидными, что в доказательствах и не нуждаются. Вот наиболее характерные из них:

Миф 1. Всякий труд есть творчество; или, в несколько смягченной формулировке: во всяком труде есть место творчеству.

Миф 2. Все люди рождаются творцами и стремятся заниматься творчеством.

Миф 3. Творчество всегда желательно и дает ценные, замечательные плоды.

♦ Мифы эти оставляют неясным, что же такое творчество, и плохо логически согласуются друг с другом. В самом деле, если все имеют творческие способности от рождения и стремятся их проявить, то есть ли вообще нетворческие личности? Если любой труд — творческий (хотя бы потенциально), то возможен ли вообще нетворческий труд? А если возможен, то что отличает творческий труд от нетворческого? И отчего жаждущие творчества люди умудряются придавать своему потенциально творческому труду нетворческий характер? Ссылка на злодеев-эксплуататоров, лишаящих рабочих радости творчества, не проходит: ведь они же не враги себе и, веруя в миф 3, не стали бы этого делать. Впрочем, мифам логика не нужна — она их разрушает, тогда как доверившимся им и без нее все ясно (см. о мифологии Часть II, гл. 3, § 2). ♦

760

Если в приведенных мифах под творчеством понимается создание нового, то выходит, что всякий труд должен создавать нечто новое, что новизна всегда желательна и замечательна, что все от рождения только и делают, что ищут чего-нибудь новенького, и это всегда заслуживает всяческого признания и одобрения. Вряд ли такая точка зрения может быть оправдана. Далеко не всюду творчество (как создание нового) нужно. Сборщик на конвейере не должен заниматься творчеством — ему надо лишь делать то, что положено, не меньше и не больше (он, конечно, может изобрести какое-либо полезное усовершенствование, но это лежит за пределами его обязанностей). Более того, творчество может и навредить, когда начинают им заниматься там, где требуется просто точное и аккуратное соблюдение установленных правил. В самолет, который ведет летчик, нарушающий полетные предписания под влиянием осевших его творческих идей, лучше не садиться.

Однако чаще всего слово «творчество» связывают не столько с созданием нового, сколько с «творческим *отношением* к труду». Обычно в мифологии творчества подразумевается, что «нет нетворческого труда, нетворческим может быть только отношение к нему». Но если творческий или нетворческий характер деятельности зависит не от ее содержания и результатов, а от субъективного отношения к ней, то вся проблема творчества оборачивается в чисто психологическую проблему, а ее социокультурная значимость сводится, по существу, лишь к важности воспитания «творческого отношения к труду».

Идея, что всякий труд при добросовестном отношении к нему является творческим, усиленно пропагандировалась в советской литературе, охваченной благородным стремлением возвысить трудящегося человека. Однако от того, что человек «творчески» или «нетворчески» относится к выполняемой им тяжелой и монотонной работе, ничего в самой работе не изменится. Когда всякий труд объявляется творческим, то это отнюдь не возвышает его до творческого, а лишь превращает слово «творческий» в некую неопределенную

похвалу: хороший, добросовестный, усердный, увлеченный и т. д. При таком понимании творчества не имеет особого значения, что есть просто хорошие, трудолюбивые и ответственные работники, справляющиеся с делами на уровне «мировых стандартов», а есть и гениальные творцы, которые создают уникальные шедевры, входящие в сокровищницу мировой культуры. Действительно, какая разница — ведь и те и другие занимаются творчеством. Разве что одни творцы работают хорошо, а другие еще лучше...

Конечно, мифологемы о повально всеобщем — в любом труде и у любого человека — творчестве достаточно прочно укоренились в сознании многих людей, и нет смысла оспаривать такое употребление слова «творчество». Но для исследования творчества как важнейшего фактора культурной динамики необходимо отказаться от приведенных выше мифов.

Во-первых, не всякий труд — творческий. Одного трудолюбия и добросовестности для творчества мало. И даже тот, кто трудится увлеченно, инициативно, со знанием дела и самоотдачей, еще не обязательно творец. Самые яростные «трудоголики» могут быть нетворческими работниками. Да и творец — не обязательно хороший работник: творческой личности нередко свойственны недостатки (недисциплинированность, упрямство, рассеянность), которые могут мешать работе коллектива.

Во-вторых, не все люди одарены творческими способностями. Многие дети (по некоторым данным, полученным российскими исследователями, — до 20%) оказываются неспособными даже овладеть знаниями в объеме средней школы. Конечно, можно в этом обвинять учителей («нет плохих учеников, есть плохие учителя»), систему

761

образования, условия воспитания, но доказательств того, что все рождаются творцами, такие обвинения не прибавляют.<sup>24</sup> Многие и не хотят заниматься творчеством — их вполне устраивает рутинная работа, не требующая самостоятельного и новаторского мышления. В одном из рассказов В. Коротича хороший хирург признается, что он с удовольствием делает стандартные несложные операции, но не имеет никакого желания браться за трудные, связанные с новыми методами. По словам С. Лема, человек не обязан быть творцом, но может им стать — если хватит сил и таланта.

В-третьих, творчество, как уже было сказано, не всегда необходимо и желательно. Есть профессии творческие и нетворческие (а также промежуточные между ними). В творческих профессиях человек постоянно должен создавать нечто новое, иначе он просто не справляется со своими служебными обязанностями, и может быть поставлена под сомнение его профессиональная пригодность и признано его «служебное несоответствие». Таковы, например, профессии ученого, писателя, композитора. Если ученый не получает новых научных результатов, писатель и композитор ничего нового не сочиняют, то они как профессионалы несостоятельны. Повторное воспроизведение уже сделанного однажды раньше, копирование, тиражирование, размножение одной и той же продукции не рассматривается как занятие, достаточное для представителя творческой профессии. Совсем иначе расценивается труд в нетворческих профессиях, — например, труд токаря или бухгалтера, кондуктора или продавца. Представители этих профессий должны многократно повто-

<sup>24</sup> Тезис о том, что все люди от рождения наделены способностью к творчеству, — это принципиально непроверяемая (нефальсифицируемая) гипотеза. Действительно, ее в принципе невозможно опровергнуть: если кто-то не обнаруживает способности к творчеству, то на это всегда можно возразить, что она у него «задушена» плохим воспитанием и обучением.

рять одни и те же стандартные действия, продуцировать сходные результаты, ибо в том и заключается непереносимое и обязательное содержание их работы. Кроме некоторых исключительных случаев, от них требуется точное воспроизведение того, что предписано правилами и инструкциями, неукоснительное выполнение стандартных приемов и способов деятельности. Продукты их труда должны удовлетворять заранее заданным параметрам и ГОСТам, никакие самовольные новации, нарушающие их, не допускаются. Токарь, вытачивающий деталь с непредусмотренными размерами, делает брак. Бухгалтер, отступающий от установленных форм документации, рискует получить от ревизора обвинение в некомпетентности или нечестности. Разумеется, бывает, что и некоторые представители этих профессий вносят в свой труд существенные новшества. Но, как правило, это не составляет обязательного элемента их труда и даже не всегда поощряется начальством. К тому же это чаще всего требует добавочных знаний, сверх даваемых профессиональным обучением, а иногда и особого таланта, наличие которого нельзя считать необходимым условием принадлежности к данной профессии.

Проблема творчества связана с тайной рождения оригинальных созданий человеческого разума,

которые вносят нечто принципиально новое в мир культуры. Сводить творчество в этом смысле к доступному для всех — стоит лишь постараться! — «творческому» (читай: заинтересованному, неформальному, активному и т. п.) отношению к труду — значит закрыть глаза на специфику творчества и лишиться себя возможности понять, в чем его, подлинного творчества, сущность. От такого сведения проблема творчества как особого типа или уровня человеческой деятельности, приносящей уникальные результаты, не исчезает, и не случайно возникает нужда прибегнуть к эпитету «подлинное», чтобы выделить его.

762

Можно сетовать по поводу несправедливости природы, которая в разной мере одаряет нас умом и способностями, но природе нет дела до наших представлений о справедливости. Творчество — это синяя птица, словить которую не всякому дано. Для творчества нужен особый, редкий и драгоценный дар — тот самый, которым наделен «безумец, гуляка праздный» Моцарт и который не дан Сальери «в награду любви горячей, самоотверженья, трудов, усердия, молений» («О небо! Где же справедливость...»).

♦ Настойчивая пропаганда идеи, что все должны быть творцами, принижает нетворческие виды труда и рискует вызвать чувство неполноценности у тех, кто не может или не хочет заниматься творческой деятельностью. Стремление к творчеству вызывает у многих желание посвятить себя творческой профессии, стать артистом, художником, писателем, ученым. А когда оказывается, что для работы в такой профессии нет соответствующих способностей, это оборачивается

жестоким разочарованием, глубокой трагедией. Бездарные ученые или композиторы и сами страдают от сознания своей бездарности. А ведь если бы они занимались другим делом, они могли бы чувствовать себя на своем месте и жить полноценной жизнью. Творческая деятельность только тогда удовлетворяет человека, когда уровень его дарования позволяет достигать в ней — хоть иногда — подлинных успехов. Если же этого нет, то лучше, как говорил небесталанный Остап Бендер, перекавалифицироваться в управдомы. Это тоже вполне достойное дело, что бы ни думал о нем «великий комбинатор». Нетворческий, но честный и добросовестный труд нужен обществу не меньше, чем творческая деятельность. Он обеспечивает стабильность общества, сохранение и разумное использование накопленного опыта, историческую преемственность культуры. А между тем культ творчества заслоняет и отводит куда-то на задний план необходимость просто аккуратного и точного исполнения предписанных инструкциями действий. Общество сейчас испытывает дефицит работников, старательно выполняющих свои функции. Из-за этого и поезда сходят с рельсов, и самолеты сталкиваются, и дома рушатся. ♦

## §2. СУЩНОСТЬ ТВОРЧЕСТВА

Основными видами творческой деятельности по традиции считаются художественное, научное, техническое творчество. Однако, кроме них, существуют и многие другие виды творчества: философское, педагогическое, социальное, политическое, идеологическое и т. д.

♦ У. Бауэрман составил список 1000 величайших творческих личностей мира с древности до XX в. (их распределение по историческим периодам представлено в таблице 2.1). В него вошли 222 государственных деятеля, 178 ученых, изобретателей, педагогов (в том числе историков — 27, философов — 65, естествоиспытателей — 68), 392 деятеля искусства (писателей, поэтов,

Таблица 2.1

Века	до н.э.	I	II	III	IV	V	VI	VII	VIII-X
Деятели	65	13	8	8	10	4	4	4	4
Века	XI	XII	XIII	XIV	XV	XVI	XVII	XVIII	XIX
Деятели	3	9	13	22	66	113	106	258	290

критиков — 280, художников, скульпторов, архитекторов — 80, композиторов — 28, актеров — 4), 79 религиозных деятелей, 76 военных, 8 врачей, а также выдающиеся бизнесмены, ораторы и др.

Н. В. Гончаренко в книге «Гений в искусстве и науке», рассматривая список Бауэрмана, справедливо отмечает, что он носит европоцентристский характер. В нем почти полностью отсутствуют имена великих деятелей культуры Востока. Нет ни одного русского ученого,



философа, художника, а из композиторов упомянут лишь Чайковский. Но тем не менее этот список все же дает представление об исторической динамике роста творческой деятельности.<sup>25</sup> ♦

Результаты творчества возникают в человеческой голове как духовные, идеальные образования — замыслы, представления, идеи, теории, художественные образы. Но окончательное выраже-<sup>25</sup> *Гончаренко Н. В. Гений в искусстве и науке. М., 1991. С. 67, 199.*

763

ние они получают в какой-то материальной, чувственно воспринимаемой форме — в словах, знаках, архитектурных сооружениях, технических конструкциях. Результат творческой деятельности, однако, не обязательно принимает вид особого материального предмета. Он может также заключаться в *изменении личности*, которое проявляется в ее образе жизни, поведении, деятельности. Таковы, например, результаты методологического творчества, обогащающего личность самого творца нахождением нового способа действий (который не всегда оформляется вербально, в словах, но находит воплощение в его деятельности); или результаты педагогического творчества и творческого общения, состоящие в культурном, интеллектуальном, нравственном развитии личности не только самого творца, но и другого человека (что также сказывается в его образе жизни и действиях).

Первый основной признак творчества — новизна получаемых результатов. При этом речь идет не просто о новизне во времени, а о *качественной* новизне. Новым во времени является, например, каждый экземпляр серийной продукции, но по своим качественным характеристикам он представляет собою более или менее точную копию изготовленных до него экземпляров. Новизна творческого результата — это качественная новизна, связанная с его оригинальностью, своеобразием, неожиданностью, непохожестью на все, что существовало до сих пор. Чем больше качественно нового содержит творческий результат, тем выше уровень творчества.

♦ В техническом творчестве, например, выделяют два уровня творческих достижений: рационализаторские предложения, в которых содержатся уже известные, но новые для данного предприятия технические решения, и изобретения, представляющие собой оригинальные технические решения, имеющие мировую новизну. В свою очередь, изобретения тоже могут иметь разный уровень.<sup>26</sup>

<sup>26</sup> См., например: *Альтшуллер Г. С. Алгоритм изобретения. М., 1973. С. 29-46.*

В науке различают открытия разных уровней: открытие теоретически предсказанного явления; открытие явления не предсказанного, но вписывающегося в существующие теории; открытие существенно нового явления, требующее пересмотра имеющихся теорий.

Различными уровнями новизны характеризуются результаты и в других областях творческой деятельности. ♦

Определение меры новизны творческого результата нередко является трудным делом и требует специальной экспертизы.

Новизна может быть *объективной* и *субъективной*. Объективная новизна предполагает, что результат является новым для человечества, что он получен в истории общества впервые. Субъективная же новизна имеет индивидуально-психологический характер: полученный субъектом результат нов для него, но на самом деле повторяет уже известное другим. Психологи обычно называют деятельность творческой, если результат ее обладает хотя бы субъективной новизной. Но для общества важна не субъективная, а объективная новизна. Субъективные переживания того, кто вторично «изобретает велосипед», есть лишь его личное дело, которое социального значения не имеет.

Другой основной признак творчества — *социальная значимость* (ценность, важность для общества) его результатов. Они должны представлять интерес не только для того, кто их получил, но и для других людей. Если продукт деятельности имеет ценность для его создателя, то он обладает *индивидуальной* значимостью. Тот, кто придумал, изобрел, сочинил, открыл что-то новое, может предполагать, что оно имеет не только индивидуальную, но и социальную значимость. Но одно дело — представление человека об общественной ценности его труда, а другое — реальное значение этого труда для общества. Пока результат не станет известным другим людям, его социальная значимость остается под вопросом. Но и другие люди могут ошибаться в его

764

оценке не меньше, чем автор. Общественная ценность творческих результатов определяется тем, какова их действительная роль в развитии тех или иных областей человеческого бытия. А это выясняется со временем. Известно, что многие выдающиеся творцы в течение жизни страдали от непонимания их творчества современниками и даже подвергались гонениям и насмешкам. Однако

в конце концов история ставит все на свои места, и подлинно великие творческие достижения рано или поздно получают всеобщее признание.

Практическая и теоретическая ценность результатов творчества, их полезность и эффективность, их влияние на общество зависят не только от их сущности, но и от того, как общество их использует. Творчество инженеров способно вести к последствиям, имеющим в одних отношениях полезный, а в других — вредный характер. Научные открытия (например, в области ядерной энергетики) могут использоваться и в интересах общества, и вопреки им. В содержании философских, религиозных, художественных произведений могут выражаться как реакционные, так и прогрессивные идеи. Таким образом, социальная значимость результатов творчества может быть и позитивной, и негативной.

Между двумя указанными признаками творчества — новизной и социальной значимостью — существует сложная и противоречивая связь. Новый результат, как правило, не имеет еще социальной значимости: требуется время, чтобы его значение выявилось. Напротив, социально значимый результат — это результат, уже получивший общественное признание и, следовательно, переставший быть новым. Новизна и значимость — противоположности: новое еще не значимо, а значимое уже не ново.<sup>27</sup> Парадоксальность творчества состоит в том, что оно со-

<sup>27</sup> Пигров К. С. Социально-философские проблемы творчества. Л., 1982. С. 15.

единяет эти противоположности. Творец не просто создает нечто новое, но и предчувствует заранее его будущую значимость. Творческий дар есть не только способность созидания — он есть еще и способность предвидения.

Таким образом, можно сформулировать краткое определение творчества: это *деятельность, приводящая к качественно новым и социально значимым результатам.*

♦ Поскольку в данном определении творчество характеризуется с точки зрения объективной значимости его для общества, оно называется *объективным определением* творчества. Если отвлечься от объективной социальной оценки результатов творчества и исключить из данного определения признак социальной значимости, то получится *субъективное определение*: творчество есть деятельность, приводящая к качественно новым результатам. Новизна при этом может быть чисто субъективной, новизной лишь для автора, но не для общества. Такое понимание творчества выражается терминами «продуктивная деятельность», «продуктивное мышление» (в отличие от «репродуктивной» деятельности и «репродуктивного» мышления, которые протекают по заданным шаблонам и ничего нового не дают). Творчество в этом смысле оказывается доступным любому человеку с достаточно развитым интеллектом. Оно выступает как процесс самовыражения и саморазвития человеческой личности — независимо от того, насколько значителен вклад, вносимый ее деятельностью в культуру. Как оно осуществляется и переживается субъектом — это предмет психологического исследования. Психолог может отвлечься от специфики, отличающей творчество от любой продуктивной деятельности, и считать, что творческий процесс у первоклассника, решающего задачу на сложение, и у Эйнштейна, создающего новую теорию электродинамики, психологически одинаковы. Но для культурологии представляет наибольший интерес творчество как высшая форма продуктивной деятельности, которая имеет общезначимый, а не узко личный смысл и требует большого труда и таланта. Этому представлению соответствует *объективное определение* творчества.

Некоторые исследователи полагают, что различие между продуктивной и творческой (в объективном смысле) деятельностью — это просто количественная разница в степени продуктивности, и существует плавный переход от низших к высшим ее сте-

765

пеням (теория «плавной кривой»). По выражению одного из приверженцев такой точки зрения, и хорошо испеченный пирог, и великое творение гения — результаты продуктивной деятельности; и в том и в другом случае — творчество, только на разных уровнях. Однако на самом деле нет плавной кривой, перечеркивающей качественное отличие творчества от просто хорошего труда. Отрицать это качественное отличие — все равно что отрицать качественную разницу между подъемом на небольшой холмик и восхождением на Эверест. Существуют, по крайней мере, два разрыва «плавной кривой». Первый — это барьер сложности. Он отделяет то, что может быть в принципе сделано любым нормальным человеком, от того, что требует неожиданных скачков мысли, для совершения которых нужен особый дар — *талант*. В первом случае речь идет о варьировании действий внутри определенного веера возможностей и нахождении среди них такого варианта, который до сих пор никто не испробовал, хотя он и не считался вообще невозможным; во втором — о выходе в новую, неизвестную никому область возможностей, об открытии новой, не предвиденной раньше никем возможности, т. е. того, что если и приходило кому-то в

голову, то казалось принципиально неосуществимым. Второй случай и есть не просто продуктивная, а творческая деятельность. Характерный признак, который отличает результат творчества: обычно он многим сначала кажется неприемлемым и лишь со временем получает признание (хороший пирог одобряется всеми, и даже если кому-то он не по вкусу, никто не станет осуждать тех, кому он нравится, тогда как принципиально новое всегда встречает врагов).

Другой разрыв — на границе между новацией, которая не выходит за рамки исторически сложившихся в культуре парадигм, и новшеством, которое ломает их и вводит в культуру новую парадигму. Новшества такого рода — это высший уровень творчества, для достижения которого мало иметь талант — нужно то, что называют *гением*. Критерием здесь служит след в мировой культуре, персональное признание последующими поколениями.

Однозначно фиксировать точки этих разрывов непросто, они не имеют жесткой локализации. К тому же удача в продуктивной деятельности может субъективно переживаться личностью, вероятно, не менее остро, чем величайшее творческое достижение, и потому в психологическом плане от разницы между ними можно абстрагироваться. Но объективное различие их результатов несомненно, и с социокультурной точки зрения это имеет большое значение. ♦

## §3. ТВОРЧЕСКИЙ ПРОЦЕСС

### 3.1. ОСНОВНЫЕ ЭТАПЫ

Процесс творчества складывается из нескольких этапов:<sup>28</sup>

- 1) постановка творческой задачи;
- 2) поиск решения;
- 3) рождение идеи, которая дает ключ к решению задачи;
- 4) разработка концепции (плана, сюжета, проекта, сценария), в которой задача получает решение;
- 5) материализация результата — воплощение его в форму, доступную для восприятия другими людьми (текст, чертеж, изделие и т. д.).

Творчество часто связано с особым психологическим феноменом — состоя-

<sup>28</sup> Подробнее см.: Кармин А. С. *Драматургия творчества // Ноосфера: духовный мир человека*. Л., 1989.

нием вдохновения, творческого экстаза, в котором субъект ощущает огромный прилив сил и проявляет удивительную активность и работоспособность. В творческом процессе большую роль играют неосознаваемые или плохо осознаваемые впечатления, импульсы, ассоциации, совершаемая бессознательно мыслительная работа. Второй этап творческого процесса (поиск решения) иногда сопровождается явлением *инкубации*: человек отвлекается от творческой задачи, но в подсознании его продолжается поиск ее решения, подспудно вынашивается и созревает идея, ведущая к нему.<sup>29</sup> На следующем этапе итоги такого неосознанного

<sup>29</sup> Кармин А. С. *Интуиция и бессознательное // Бессознательное: природа, функции, методы исследования*. Т. 3. Тбилиси, 1978.

766

движения мысли в результате внезапного, неожиданного интуитивного озарения («инсайта», «ага-переживания») вдруг всплывают в сознании. И тогда субъекту представляется, что *интуиция* непонятным образом как бы подсказывает ему искомый результат.

### 3.2. ДИАЛОГИЧЕСКОЕ МЫШЛЕНИЕ

Творчество — процесс внутренне противоречивый. Вовлекаясь в этот процесс, личность одновременно должна занимать противоположные позиции и выполнять несовместимые друг с другом действия. Рассмотрим некоторые противоречия, с которыми она сталкивается.

Для творчества необходимы глубокие знания и твердые убеждения, непоколебимая уверенность в правильности своих взглядов. Без упорства и веры в себя вряд ли можно преодолеть многочисленные трудности, преграждающие дорогу к творческим успехам. Но в то же время творческой личности противопоказан догматизм. Иногда ей приходится пересматривать и отбрасывать прочь, казалось бы, абсолютно правильные и неопровержимые истины, в том числе и такие, которые выношены ею самой с великим трудом. Как сочетать прочность убеждений с готовностью к их критическому анализу и пересмотру? Ведь то, что хорошо известно и прочно усвоено, перестает быть предметом размышлений и сомнений. Убеждения — это то, в чем не

сомневаются. Отказ от них сопряжен с риском утраты творческого потенциала, а потому требуется большое мужество, чтобы пойти на такой риск.

♦ Такое мужество проявил, например, известный физик А. Ф. Иоффе, когда признал ошибочность представлений, на которые он опирался более 8 лет в своей работе по изучению электроизоляционных свойств тонких пленок. Это далось ему тяжело. «Говорят, что Иоффе заметно переменялся после неудачи с тонкослойной изоляцией».<sup>30</sup> ♦

<sup>30</sup> *Кокин Л.* Полпроцента удачи. Л., 1976. С. 76.

В процессе творчества человек должен, с одной стороны, решать поставленную задачу, а с другой — рефлексировать над своими действиями по ее решению, обдумывать и оценивать их. Но если человек анализирует свое мышление, то он мыслит о своем мышлении, т. е. предметом его мысли становится само мышление, а вовсе не та задача, на которую оно направлено. Парадоксальность ситуации состоит в том, что хотя человек в момент творческого вдохновения не может заниматься рефлексией, он вместе с тем и не может творить без нее. Ибо «задача рефлексии — построение и фиксация тех нормативов, которые обеспечивают функционирование системы... разработка методов оперирования конкретными объектами, методов решения конкретных задач».<sup>31</sup> И если творчество предполагает, как уже отмечалось, не использование готовых алгоритмов, а нахождение новых методов, то рефлексия составляет его необходимый компонент.

Творческая деятельность требует от человека полной самоотдачи, страстной увлеченности делом, глубокой преданности ему. И вместе с тем творческая личность должна быть способна «отделять от себя» результаты своей деятельности, отстраняться от них, смотреть на них посторонними глазами, чтобы представить их реальную, социально значимую ценность. Как соединить субъективную заинтересованность с объективностью и беспристрастностью? А ведь дело осложняется еще и тем, что действительная ценность плодов творчества нередко выясняется через годы и десятилетия.

♦ В истории известно немало случаев, когда самооценка творцом своих произведений оказывалась более верной, чем их оценка современниками, и они, невзирая на неприятие со стороны общества, продолжали следовать своим принципам (например, художники В. Ван Гог, П. Гоген, Т. Руссо).

<sup>31</sup> *Розов М. А.* Проблемы эмпирического анализа научных знаний. Новосибирск, 1977. С. 107-108.

767

Но случалось и так, что из-за недостатка заинтересованности и увлеченности человек неверно оценивал перспективы своей работы и бросал ее на полпути. Например, Ньепс де Сен-Виктор за 30 лет до Беккереля обнаружил, что урановая соль испускает лучи, засвечивающие фотопластинку, но он не придал этому значения — и прошел мимо открытия радиоактивности. А из-за неспособности беспристрастно оценить свою работу некоторые ученые «открывали» то, чего на самом деле не было, и при этом искренне верили в свои «открытия». Так, французский физик Р. Блондло в начале XX в. «обнаружил» несуществующие X-лучи и опубликовал множество работ, посвященных их исследованию. ♦

Как же творческая личность справляется с подобными противоречиями?

Средством, с помощью которого это удастся сделать, является *диалог*. Противоречащие друг другу моменты творческого процесса «разводятся» и персонифицируются в виде «внутренних голосов», каждый из которых представляет один из этих моментов.

«Поручая» выполнение противоположных и несовместимых функций разным участникам диалога, субъект творческой деятельности тем самым не дает противоречиям блокировать ее. Более того, каждое «лицо», участвующее в диалоге, получает возможность отстаивать свою точку зрения, и благодаря этому противоположные стороны и тенденции творческого процесса, представленные этими «лицами», свободно разворачиваются и раскрывают свой потенциал. В диалоге вырабатывается наилучшее для данной ситуации соотношение между ними.

Такое «разделение обязанностей» между разными участниками диалога происходит и тогда, когда субъектом творчества является отдельная личность, и тогда, когда им является коллектив (например, в науке — группа совместно работающих исследователей). Разница только в том, что в коллективе носителями разных функций становятся его члены (так, изучение научных коллективов показывает, что в них обычно выделяются «генераторы идей», «критики», «эрудиты», «методологи» и т. п.), тогда как у личности аналогичные голоса звучат во внутреннем диалоге.

Очевидно, что протекающий в диалогической форме творческий процесс нельзя представить в виде однолинейного, логически последовательного рассуждения. Творческое мышление *полилинейно*. Оно представляет собою *систему* мыслительных процессов, идущих одновременно.



Одни из них совершаются «автоматизирована», на подсознательном уровне, другие отчетливо осознаются, а в третьих какие-то операции контролируются сознанием, а какие-то протекают без его контроля. Но независимо от того, насколько осознанно протекают те или процессы, содержащиеся в них мысли встречаются в диалоге.

**Диалог** — это столкновение *разных линий мышления* (а не просто разных идей). Такое столкновение нарушает логически последовательное течение мысли вдоль каждой такой линии. Ни в одной из них, взятой самой по себе, не могли бы вспыхнуть искры, которые высекаются их столкновением. Возможно, в этом заключается тайна внезапных скачков мысли, ведущих к творческим озарениям. Они происходят в точках пересечения различных линий мышления как случайности, возникающие в точках пересечения независимых причинно-следственных цепей.

### 3.3. ГЕНЕРАЦИЯ И СЕЛЕКЦИЯ

Творческое мышление выполняет два главных дела. Одно — генерация, порождение новых идей, а другое — селекция, выбор из множества этих идей тех, которые ведут к решению поставленных задач. Эти дела имеют противоположную направленность. Генерация приносит идеи, селекция их отбрасывает. Генерация направлена на увеличение множества идей, селекция —

768

на его уменьшение. Взаимодействие этих противоположных линий мышления выливается в диалог между двумя персонифицирующими их «голосами». Один голос горячо и увлеченно предлагает все новые и новые варианты, а другой холодно и придирчиво проверяет их соответствие условиям творческой задачи и бракует до тех пор, пока какая-то не вызовет его одобрение.

Этот диалог (назовем его «поисковым») занимает центральное место в творческой деятельности. Собственно говоря, он представляет собою не отдельный диалог, идущий наряду с другими, а особое смысловое содержание разных диалогов, происходящих в процессе творчества. В самом деле, поиск (генерация и селекция) идей, необходимых для решения творческой задачи, — это цель, которая так или иначе преследуется во всех диалогах. Генерация и селекция выступают не как мыслительные операции, протекающие обособленно от других (хотя в какие-то моменты это тоже возможно), а как процедуры, осуществляемые в ходе различных мыслительных процессов. Это не две «одионых» линии мышления, а два «пучка» линий, образующие некие «функциональные органы» или подсистемы мыслительной деятельности. Таким образом, поисковый диалог носит весьма общий характер: он проходит красной нитью через всю систему процессов творческого мышления.

### 3.4. РЕГУЛЯТИВЫ

Творческое мышление неалгоритмично. Для него не существует готовых, заранее известных канонических образцов, рецептов, которым оно должно следовать. Оно движется по неизведанным путям, а потому его повороты непредсказуемы. Оно то и дело, как отметил Эйнштейн, «грешит против разума», совершая странные с точки зрения здравого смысла маневры и «безумные» скачки. Это вовсе не значит, что творчество предполагает нарушение законов логики. В конечном счете оказывается, что ход творческого процесса им не противоречит. Когда дело сделано, тогда становится особенно ясной логическая неизбежность избранного творческим гением пути, а впоследствии учащиеся даже начинают недоумевать, почему столь простые и очевидные истины когда-то открывались с большим трудом.

Однако логичность творческой деятельности обнаруживается обычно лишь «задним числом». В момент же скачка мысли от известного к неизвестному, от начального уровня знания к новому научному результату никакая логика не может предсказать, как и в каком направлении будет осуществлен такой скачок. И это не должно удивлять: законы логики сами по себе не определяют результаты мыслительного процесса в каждом конкретном случае (они не определяют цель, на которую направлено мышление, материал, вовлекаемый в него, способы оперирования этим материалом и т. д.). Логика не содержит в себе «компаса», позволяющего наметить наиболее эффективный путь к успеху, «мотора», толкающего мышление вперед по этому пути. Фактически при решении какой-либо задачи мышление либо движется по уже найденным ранее алгоритмам решения данного класса задач (и тогда оно ни к чему существенно новому не придет), либо, если для решения задачи нет готовых алгоритмов, ищет его с помощью «интуиции», «вдохновения»,

«шестого чувства» (все подобные слова, однако, вряд ли означают здесь больше, чем невозможность установить логические основания, обуславливающие выбор тропинок, по которым творческая мысль идет к искомому результату). Логика оправдывает (или отвергает) уже сделанный выбор, но не предопределяет его.

Но как творец находит логически непредсказуемые ходы мысли?

769

Поскольку в творчестве не только результаты, но и способы их достижения заранее неизвестны и должны быть найдены непосредственно в нем самом (в противном случае это уж не творчество), постольку возникает впечатление, что творческий процесс не подчиняется никаким закономерностям и совершенно неуправляем. Он как бы независимо от воли творца сам себе прокладывает путь, по которому идет, а творцу остается только улавливать то, что при этом происходит. Творчество представляется самому творцу некоей неподвластной ему стихией, которая захватывает и подчиняет его себе, так что не он своими усилиями направляет течение творческого процесса, а наоборот, требования творческого процесса направляют его действия.

♦ Многие выдающиеся ученые, философы, деятели искусства подчеркивают непроизвольный характер своего творчества. Гете утверждал: «Никакое размышление не помогает мысли: выдумки должны приходиться к нам как свободные божьи дети и говорить нам: „вот мы!“».<sup>32</sup> Д. И. Писарев писал: «Умные мысли приходят в голову только умным людям, и приходят сами, помимо нашей воли. Придумать мысль, то есть привести ее насильно к себе в голову, нет даже никакой возможности».<sup>33</sup> ♦

Но абсолютная неуправляемость процесса творчества — не более чем иллюзия. Эта иллюзия порождается тем, что во время творческого «везения», когда все удается, от личности действительно не требуется никаких специальных усилий для нахождения способов развития мысли, и не требуется как раз потому, что используемые в это время способы мышления обеспечивают успех. Отсюда и впечатление, будто то, что он ищет, появляется «само собой».

На самом деле никакое творчество невозможно без управления творче-

<sup>32</sup> Эккерман И. П. Разговоры с Гете в последние годы его жизни. М.; Л., 1934. С. 111.

<sup>33</sup> Писарев Д. И. Сочинения: В 4 т. Т. 3. М., 1956. С. 370.

ским процессом. Даже самые неожиданные догадки и находки появляются не на пустом месте. Ведь творчество не сводится одним только актам «озарений» и «прозрений». Это кульминационные моменты творческого процесса, но не с них он начинается и не ими кончается. Они могут совершиться только после того, как на предшествующих этапах его была продумана постановка задачи, накоплена и освоена необходимая для ее решения информация, испытаны многие пути решения, оказавшиеся неудачными. А действительная ценность идей, рождающихся в эти моменты, выявится лишь тогда, когда на последующих этапах творческого процесса созданная на их основе концепция приведет к решению задачи.

Творческая работа, которая делается до и после «озарений», сознательно и целенаправленно планируется и регулируется. Да и сами вспышки интуитивных «озарений» подчиняются некоторым закономерностям<sup>34</sup> и происходят не помимо воли автора: если бы его разум не был озабочен поисками идеи, она бы не появилась.

Творческий процесс хотя и не алгоритмичен, но и не хаотичен. Творец фактически использует в своей деятельности целый ряд регулятивов, которые направляют ход его мысли, — принципов, методов, правил и т. д. Их можно разделить на две группы.

К первой относятся регулятивные средства, которые творческая личность получает «в готовом виде» (хотя освоение их и требует иногда немало труда) *из культуры своей эпохи*.

Заданные существующей в данной сфере деятельности традицией методы, приемы, правила постановки и решения задач (*парадигмальные нормы*), которые прочно вошли в практику

<sup>34</sup> См.: Кармин А. С. Интуиция и ее механизмы // Проблемы методологии науки и научного творчества. СПб., 1977; Кармин А. С. Интуиция и бессознательное // Бессознательное: природа, функции, методы исследования. Т. 3. Тбилиси, 1978.

770

и стали для тех, кто работает в той области, привычным рабочим инструментарием.

♦ Например, принципы и методы общепризнанной научной теории или господствующего художественного стиля. ♦

Обобщающие имеющийся опыт *эвристические приемы и методики*, которые помогают искать решения задач, хотя, в отличие от четких алгоритмов, не определяют однозначно ход рассуждений и не гарантируют получение искомого результата.

♦ Например, методика мозгового штурма, синектика, ТРИЗ (теория решения изобретательских задач) Альтшуллера и др. ♦

Взгляды и представления, обусловленные *ментальностью* определенного типа культуры (и субкультуры) и выражающиеся в ментальных комплексах, которые кажутся настолько естественными, что личность без всяких сомнений исходит из них в своей деятельности (Часть II, гл. 1, § 5).

♦ Например, мировоззренческие убеждения, коренящиеся в категориальном строе мышления: принцип причинной обусловленности всех явлений природы и др. Сюда же относятся и субкультурные ментальные комплексы — например, профессиональная этика, регламентирующая формы использования достижений предшественников, коммуникации с коллегами-современниками, выбор способов введения творческого продукта в социум и т. д. ♦

Кроме указанных регулятивных средств, которые имеют более или менее общепризнанный характер, есть еще один, весьма нестандартный вид социокультурных регулятивов творческой деятельности — трудно определяемые дуновения *«ветра перемен»*, зародыши новой культурной ментальности. Это социокультурные ориентиры мышления, которые выступают как пробивающиеся сквозь господствующую ментальность глубинные тенденции, намечающие направления дальнейшего развития тех или иных сторон жизни общества.

Вторую группу регулятивов творчества составляют *индивидуально-личностные установки и склонности*, которые определяют поле поиска решений, отбор используемой информации, выбор способов действия и т. д. Они тоже так или иначе обусловлены существующими в пространстве культуры способами действий. Но их формирование, трактовка и сфера применения зависят от субъекта. Он может составлять из них необычные, не соответствующие общепринятым нормам и потому даже считающиеся недопустимыми комбинации, которые образуют свойственный ему стиль *творческой* деятельности. В процессе творчества эти комбинации регулятивов могут трансформироваться в принципиально новые методы.

Многие из применяемых регулятивных средств творческая личность специально отработывает, обдумывает и оценивает. Они отчетливо осознаются и формулируются вербально — например, при передаче опыта ученикам и последователям. Опираясь этими регулятивными средствами, творец *сознательно* управляет своей деятельностью: решает, какие из них, где и когда применить, отдает себе отчет в том, что и как он с их помощью делает, контролирует и при необходимости корректирует свои действия.

Однако не все средства регуляции творческого процесса достаточно отчетливо осознаются и применяются. Творчество никогда не может управляться одними только рационально осмысленными и сознательно применяемыми методами. Поскольку эти методы базируются на прошлом опыте, постольку они обладают известным консерватизмом. Они не выводят за пределы накопленного опыта и не могут вступать с ним в противоречие. Бессознательное в этом отношении «смелее» сознания: страх перед противоречиями ему неведом, оно не боится нарушить самые незыблемые каноны логического мышления. Сознание же оценивает целесообразность таких нарушений, и если признает их целесо-

771

образными, то «нормализует» их, превращая в новые рациональные правила сознательной деятельности. Полная осознаваемость регулятивов творчества сделала бы его невозможным. Без участия бессознательных побуждений и установок можно сделать много полезного, разумного и ценного. Но — не создать подлинные шедевры.

♦ Это хорошо понимал Пушкин. О поэзии М. Г. Деларю, который скрупулезно следовал правилам стихосложения, он отзывался так: «В ней я не вижу ни капли творчества, а много искусства». ♦

Таким образом, в творчестве наряду с сознательно и обдуманно применяемыми методами значительную роль играют регулятивы, которые используются субъектом непреднамеренно и безотчетно, не рефлектируются и не вербализуются.

На том, что творческий процесс в существенной своей части не контролируется сознанием, основаны различного рода мистические и иррационалистические концепции творчества. В них оно объясняется или вмешательством высших, сверхъестественных сил, которые отключают разум от участия в творческом процессе и диктуют творцу готовые решения, или действием животных инстинктов, не поддающихся рациональному анализу.

Творческая деятельность действительно содержит в себе немало загадочного. Однако, во-первых, в бессознательно протекающих процессах есть свои закономерности, которые постепенно раскрываются наукой, а во-вторых, не следует преувеличивать роль подсознания в творчестве. Как она ни значительна, но творчество — это *царство разума* (интуиция есть тоже одно из проявлений разума). И если творец не всегда осознает путь, по которому он пришел к результату, то из этого

нельзя делать вывод, что сознание его не участвовало в творческом процессе.

Неосознанные мыслительные процессы — это своего рода «мыслящая машина», у входа и выхода которой стоит сознание. Бессознательное «смелее», но не «умнее» сознания: на его долю приходится «черновая работа», а наиболее сложные управленческие решения составляют прерогативу сознания.

В сознании субъекта определяются цели творческого процесса, подготавливаются условия для бессознательных движений мысли, оцениваются, проверяются, формулируются и осмысливаются результаты творчества. Без работы разума, без участия сознания никакое творчество невозможно.

♦ Микеланджело говорил, что художник работает головой, а не руками. А И. Винкельман, один из основоположников немецкой классической эстетики, писал: «Кисть, которой работает художник, надо предварительно пропитать разумом».<sup>35</sup> ♦

И генерация и селекция регулируются правилами и установками (осознанными и неосознанными), которые выступают как способы порождения, формирования идей и как критерии их отбора. Эти правила и установки могут в ходе творчества изменяться: в творческом поиске идет генерация и селекция не только нового идейного материала, из которого строится решение задачи, но также и методов его генерации и селекции.

Таким образом, творческий процесс сам себя регулирует: в нем есть внутренняя логика, обусловленная содержанием творческой задачи. Это *самоуправляемый* процесс. «Свободен первый шаг, но мы рабы второго» (Гете): начавшись, творческий процесс дальше протекает по неизведанным путям, но не как попало, а в соответствии с направляющими его ориентирами. Идущие же вразрез с механизмами его самоуправления внешние управляющие воздействия могут завести его в тупик.

<sup>35</sup> Винкельман И. Избранные произведения и письма. М., 1935. С. 133.

772

## §4. СОЦИОКУЛЬТУРНАЯ ОРГАНИЗАЦИЯ ТВОРЧЕСКОЙ ДЕЯТЕЛЬНОСТИ

### 4.1. ТВОРЧЕСТВО КАК СПОСОБ РАЗВИТИЯ КУЛЬТУРЫ

Культура — это почва, на которой возрастает творчество. И в то же время культура — продукт творчества. Развитие культуры есть следствие множества творческих актов, совершаемых в истории человечества. Творческая деятельность — источник всех новаций, которые возникают в культуре и изменяют ее (за исключением случайных «мутаций» в ее содержании). В этом смысле творчество есть движущая сила развития культуры, важнейший фактор ее динамики.

Подчеркивая роль творчества в культуре, нельзя вместе с тем недооценивать значение репродуктивной, воспроизводящей деятельности. Она необходима для поддержания жизни человеческого общества и сохранения накопленного им опыта. Она спасает культурное наследие от разрушительного воздействия времени.

Однако без творческой деятельности не только изменение, но и сохранение культуры было бы не всегда возможно. Когда в обществе замирает творческая деятельность людей (а это случается в истории), его способность адаптироваться к изменениям среды падает. Утратившие смысл в новых условиях традиции становятся мертвым грузом, лишь отягощающим жизнь, и постепенно разрушаются, а новые, более эффективные формы поведения, не приходят им на смену. Это ведет к деградации культуры и примитивизации образа жизни. Забываются знания и умения, которые оказываются «лишними», хотя при творческом подходе к их использованию они могли бы принести пользу. Подвергаются эрозии и гибнут сооружения, произведения искусства, рукописи, книги — материальные воплощения культуры прошлого, для сохранения и восстановления которых недостает ни сил, ни желания, да и нет возможности, так как для этого нужно было бы изобрести новые средства и новую технику.

♦ В романе Татьяны Толстой «Кысь» рисуется фантастическая картина жизни людей после атомной катастрофы. У них сохранились еще кое-какие следы погибшей культуры — предметы домашнего обихода, книги, отдельные обрывки знаний и обычаев. Они сумели даже как-то приспособиться к вызванным радиацией изменениям в природе и в своих собственных телах. Но у них угасла способность к творческой активности. И даже чтение и переписка уцелевших «старопечатных» книг превращается в бессмысленную механическую процедуру, которая никак не способствует интеллектуальному развитию и духовному совершенствованию. До понимания их содержания дело не доходит: ведь для



«открытия смысла» необходимы творческие усилия. Культурная жизнь затухает, и общество попадает в тупик, выхода из которого не видно. ♦

Творчество — это механизм не только созидания нового, но и удержания старого в «работоспособном состоянии». Созидая новое, оно не просто отвергает старое, а преобразует его, развертывает заложенные в нем потенции. В творческом диалоге наряду с голосом нового звучит и голос старого.

Действительно, прислушаемся более внимательно к поисковому диалогу. Голос одного из его участников — «органа генерации» — дышит оптимизмом и надеждой. Он уверен, что делает свое дело хорошо, если предлагаемые им идеи обладают новизной: ведь его назначение в том и состоит, чтобы создавать новое.

Голос другого участника — «органа селекции» — куда менее оптимистичен. Утверждая, что новое не всегда заслуживает одобрения, он то и дело

773

вмешивается в работу собеседника, критикует ее результаты, уговаривает его соблюдать определенные «технологические нормы», выбросить на свалку одни заготовки и взяться за другие. Он видит свою цель в том, чтобы среди многочисленных идей выделить те и только те, которые обладают значимостью для решения творческой задачи, и сооружает из имеющихся у него в распоряжении нормативов фильтры, сквозь которые способны прорваться лишь значимые идеи.

Таким образом, «орган генерации» ответствен за *новизну*, а «орган селекции» — за *значимость* результатов творческого поиска. Голос первого есть голос новизны, а второго — голос значимости. Но новизна и значимость — это определяющие характеристики творчества (см. § 2). Генерация и селекция оказываются процессами, благодаря которым продукты творчества обретают эти качества. Значимость продуктов творчества обеспечивается консерватизмом и осторожностью «органа селекции», его скептическим отношением к новому и учетом накопленного ранее опыта. Новизна же продуктов творчества связана с радикальным отказом от устаревших установок и стремлением отвергнуть опыт прошлого ради лучшего будущего. Поэтому диалог между новизной и значимостью содержит в себе более глубокий смысловой слой, в котором идет диалог между «голосом прошлого» и «голосом будущего».

По сути дела, творчество оказывается звеном, соединяющим сегодняшнюю культуру с культурой завтрашней, диалогическим взаимодействием «материнской» культуры с культурой «дочерней», возникающей в ее лоне. В творческом диалоге культура сегодняшняя порождает культуру завтрашнюю. Таким образом, творческий диалог по своей глубинной природе *социален* — он есть не просто внутреннее дело субъекта творчества, а форма развития человеческой культуры.

## 4.2. КУЛЬТУРНАЯ РЕГУЛЯЦИЯ ТВОРЧЕСТВА

Набор регулятивов, используемых субъектом в своей творческой деятельности, нестабилен. В каждом отдельном творческом акте из этого набора включается в действие лишь какая-то часть. В одних процессах может действовать одна их совокупность, в других — другая. Какие именно будут пущены в ход, может зависеть от различного рода случайных, привходящих, ситуативных обстоятельств, возникающих в конкретных условиях его протекания. От случайностей существенно зависит и попадание в область внимания творца той или иной информации, которую он втягивает в творческий процесс, в том числе и как раз такой информации, которая стимулирует рождение принципиально новых идей.

♦ Анекдот о яблоке, упавшем на голову Ньютона, как полагают, придуман его племянницей. Но в истории науки и искусства достоверно зафиксирована масса аналогичных случайностей, приведших к замечательным творческим находкам и открытиям. Известны строки Анны Ахматовой: «Когда б вы знали, из какого сора растут стихи...». Случайный «сор» служит питательной почвой и в других видах творчества. Иоганн Себастьян Бах однажды, подписывая какую-то денежную бумагу, заметил, что буквы его фамилии (b-a-c-h) составляют оригинальную мелодию. И он написал на нее фугу. Русский химик Фальберг в 1872 г. сел обедать, забыв помыть руки после работы в лаборатории, и внезапно почувствовал сильную сладость во рту. Это его заинтересовало, и он стал исследовать отбросы в лабораторной сливной чашке. Так случайно был открыт сахарин, производство которого сделало Фальберга миллионером.<sup>36</sup> ♦

<sup>36</sup> *Омелянский В. Л.* Роль случая в научном творчестве // Творчество. Пг., 1923. С. 72. Обширная коллекция подобных счастливых случайностей представлена, например, в книгах: *Адамар Ж.* Исследование процесса изобретения в области математики. М., 1970; *Орлов В.* Трактат о вдохновении, рождающем великие изобретения. М., 1964; *Азерников В.* Неслучайные случайности. М., 1972; *Лапшин И. И.* Философия изобретения и изобретение в философии. Т. 1-

2. М., 1922.

774

Однако объяснить творческие успехи личности одними лишь счастливыми случайностями невозможно. Об этом говорит уже тот факт, что обычно творческой личности удается в течение жизни сделать не одно, а целый ряд новых и социально значимых дел: многократное повторение счастливых случаев слишком маловероятно. «Случай помогает лишь умам, подготовленным к открытиям путем усидчивых занятий и упорных трудов» (Пастер). Он оказывается счастливым лишь для того, кто готов его осмыслить и использовать. Творческие удачи приходят к тем, у кого мышление направляется на путь к ним удачно скомпонованными регулятивами.

Можно полагать, что организация системы регулятивных средств у разных людей различна. У работников, занятых репродуктивной деятельностью, индивидуально-личностные установки представляют собою «вариации на тему» парадигмальных норм и характерных для данной культуры ментальных комплексов, т. е. просто выбираются из них. А способность талантливых людей находить оригинальные идеи связана с тем, что их индивидуально-личностные установки в чем-то отклоняются от этих норм и комплексов (т. е. являются ненормативными, девиантными — см. Часть II, гл. 2, § 3.4). Именно благодаря таким девиациям регуляция творческого процесса допускает возможность выйти на оригинальные (хотя и не обязательно эффективные) идеи.

Но самая интересная ситуация возникает тогда, когда индивидуально-личностные регулятивы не просто отстают от существующих в культуре парадигмальных норм и ментальных комплексов, а в чем-то совпадают с «ветром перемен», с зарождающимися социокультурными тенденциями. Именно это совпадение обеспечивает такую регуляцию творческой деятельности, которая позволяет создать величайшие культурные ценности.

Принципиально новые и наиболее социально значимые результаты творчества получаются вследствие того, что творец подчиняет свою деятельность требованиям, выдвигаемым развитием культуры, но проявляющимся еще столь незаметно и в столь непривычных формах, что их, кроме него, никто не видит. Он улавливает их каким-то таинственным «чутьем», на основе, может быть, случайного и неожиданного столкновения с содержащимся в их зародыше сочетанием фактов и идей, промелькнувшим в круговороте культурной жизни своей эпохи. Гений работает как уникальный прибор, способный к такому чуткому улавливанию.

Творческий дар — это дар предвидения. Подлинный творец предвосхищает будущее, угадывая его контуры в настоящем. Не случайно творческие люди обычно любят думать о будущем, причем не столько о своем личном, сколько о будущем своего дела, своей профессиональной области, своей страны и всего человечества.

♦ «Я зрю сквозь столетия», — писал Радищев. «Уважаемые товарищи потомки!» — обращался к будущим поколениям «через хребты веков и через головы поэтов и правительств» Маяковский. В. Вернадский о Ломоносове: «В его творениях перед нами встают в поражающей нас старомодной оболочке далекого прошлого идеи и обобщения, казалось чуждые XVIII столетию, вновь понятые, открытые и признанные в веках XIX и XX»<sup>37</sup>, 37 В. Каверин о Достоевском: «Задачу он задавал на столетие вперед».<sup>38</sup> ♦

Новые ходы мысли, возможности которых намечаются в каких-то «граничных» ситуациях культурной жизни общества, кажутся непонятными и непостижимыми людям, пребывающим в мире «нормальных» для данной культуры стандартов мышления. Да и сам творец, нашедший их, может плохо понимать, как ему это удалось и что именно ему удалось. Пока они не осво-

<sup>37</sup> Вернадский В. И. Из дневников 1919-1920 гг. // Наука и жизнь. 1988. № 3. С. 46.

<sup>38</sup> Каверин В. А. Вечерний день: письма, встречи, портреты. М., 1982. С. 59.

775

ены культурой, не стали для нее «нормальными», они остаются выходящими за пределы разумного объяснения и представляются иррациональными. Но то, что сделал творец, постепенно входит в тело культуры, становится образцом для подражания и источником для разработки и введения в обиход ранее неизвестных подходов и методов. Образцы творческого процесса, заданные гениями, становятся материалом, из которого извлекаются новые стандарты и нормы деятельности.

Утверждение, что творчество ломает общепринятые каноны, воспринимается как избитая истина. Однако нередко отсюда делается вывод, что в этом и состоит его исходный и главный момент: сначала надо разрушить оковы старого, чтобы затем создать новое. Чем более глубокие основы прежнего образа мышления личность сокрушит, тем значительнее будут ее творческие достижения. С этой точки зрения творец представляется чуть ли врагом существующей культуры, ее разрушителем и могильщиком. А иногда полагают, что раз уж необходимо ломать сложившиеся «догмы», только мешающие творческому порыву, то и знать их ни к чему. Зачем осваивать то, что

все равно будет отброшено? Так рождается нигилистическое отношение к культуре.

♦ В повести Тургенева «Отцы и дети» Базаров заявляет, что все в культуре подлежит отрицанию. Николай Петрович Кирсанов возражает ему: «Однако позвольте, вы все отрицаете, или, выражаясь точнее, все разрушаете... Да ведь надобно же и строить». «Это уже не наше дело... Сперва нужно место расчистить», — отвечает Базаров. ♦

Нигилистическое отношение к существующей культуре не имеет ничего общего с творчеством. Вопреки мнению Базарова, на «расчищенном» от культурных ценностей прошлого и настоящего месте никто ничего построить не сможет. Творчество исходит не из отрицания, а, наоборот, из усвоения накопленного культурой опыта. Оно требует глубокого знания и понимания сложившихся в культуре данной эпо-

хи парадигм и ментальных установок. В самом деле, по меткому замечанию того же Николая Петровича: «как же это ломать, не зная даже почему?»

В любом творчестве сохраняется незыблемым большинство канонов деятельности, сложившихся ранее. Только опираясь на достижения культуры прошлого, можно прийти к новым достижениям. «Я видел больше, потому что стоял на плечах своих предшественников», — сказал однажды Ньютон. На самом деле основной массив информации, регулятивных средств, форм мышления и способов воплощения мыслей в действительность (в книгу, чертеж, картину, скульптуру и т. д.) заимствуется из имеющегося в культуре арсенала, а новые методы и результаты составляют лишь относительно небольшую, хотя и очень значимую часть окончательного результата творческого труда.

♦ Так, историки науки полагают, что даже в самых новаторских научных работах 90% содержания составляют найденные ранее факты и идеи, а нового материала не более 10% (если больше, работа становится попросту непонятной для научного сообщества). Поэты, писал Герцен, «высказывают не то, чего нет и что будет случайно, а то, что... есть в тусклом сознании масс, что еще дремлет в нем». <sup>39</sup> ♦

Таким образом, культура задает предпосылки, на которые опирается творческая личность в поиске новых путей мышления. И тем самым программирует — хотя и далеко неоднозначно — творческую деятельность. «Как бы ни было индивидуально творчество, за ним постоянно скрывается социальный коэффициент», — справедливо заметил еще 100 лет назад французский психолог и философ Т. Рибо. <sup>40</sup>

Механизмы культурной регуляции творчества складываются исторически как бы «за спиной» творческой личности. В процессе воспитания, обучения, повседневной жизни, профессионального

<sup>39</sup> Герцен А. И. Былое и думы. Л., 1978. С. 345.

<sup>40</sup> Рибо Т. Опыт исследования творческого воображения. СПб., 1901. С. 102.

776

труда они формируют личность творца, так же как и личность любого человека. Но они действуют незаметно и не являются помехой чувству свободы творчества. Чтобы отступить от заданных культурой норм, творцу надо освоить их, и притом освоить значительно глубже, чем это делает просто потребитель культуры. А гениальные творения, улавливающие «ветер перемен» по его легким дуновениям, требуют этого в особой мере. Гений, как и все, — дитя своего времени, но чрезвычайно одаренное, любопытное и отважное. Гения делает гением не просто его уникальный дар, но историческая эпоха, которая порождает потребность в решении задач большого масштаба и создает необходимые для их решения культурные предпосылки. Гений — это тот, кто первым понял такие задачи и смог их решить. Поэтому гений есть явление не столько психологическое, сколько социокультурное.

♦ Д. Саймонтон на основе изучения творческого наследия 2012 мыслителей пришел к парадоксальному выводу, что самые выдающиеся из них не опережали свое время, а скорее, наоборот, находились позади него, так как синтезировали достижения своих предшественников и консолидировали их в единую систему. Они были «продуктом духа времени предшествующих поколений, духом времени их юности». <sup>41</sup> Доля истины в этом есть, но по справедливому замечанию Н. Гончаренко, такое системосозидающее творчество является не просто завершающим этапом развития идей, выдвинутых ранее: на самом деле это служит началом нового этапа развития и, таким образом, прокладывает путь в будущее.

«Гений возникает на скрещении генетической одаренности, благоприятных условий, нужных ему (гению) учителей, целенаправленного труда, случая, удачи, благоприятного времени и чего-то еще, чему не подобрать слов. Но где, когда, почему произойдет это пересечение множества плодотворных условий, вычислить невозможно. Никакое ведомство, научный коллектив, творческий союз, даже если в их среде уже есть гении, не может повелеть: „Да будет гений!“ Прерогативой делать такой „заказ“ располагает только

общество, история». <sup>42</sup> ♦

<sup>41</sup> Цит. по: *Гончаренко Н. В.* Гений в науке и искусстве. М., 1991. С. 207.

<sup>42</sup> Там же. С. 217.

### 4.3. СОЦИАЛЬНОЕ УПРАВЛЕНИЕ ТВОРЧЕСКОЙ ДЕЯТЕЛЬНОСТЬЮ И СВОБОДА ТВОРЧЕСТВА

Выше уже говорилось о социальном заказе как способе управления развитием культуры (см. гл. 1, § 5.2). Он концентрирует людские ресурсы вокруг какой-то важной для общества задачи, вследствие чего повышается вероятность ее решения. Уже в древности возникают организации, объединяющие и координирующие творческую деятельность в той или иной сфере культуры, — кружки любителей, клубы, академии, институты и т. п. Подобные организации во многом способствуют удовлетворению социальных заказов своей эпохи. Деятельность их не обязательно пользуется общественной поддержкой.

Даже в самой неблагоприятной общественной атмосфере группы профессионалов или творцы-одиночки способны создавать непреходящие культурные ценности. Однако чем выше становится уровень развития культуры, тем больше средств требуется для дальнейшего его повышения.

Культура индустриальной эры не может развиваться, если общество не содействует созданию и обеспечению деятельности культурных организаций. Для социально-экономического прогресса нужны учреждения, занимающиеся просвещением, образованием, наукой, философией, искусством, нужны школы и стадионы, библиотеки и типографии, музеи и научно-исследовательские лаборатории, радио- и телестанции, киностудии и т. д.

Писатели, поэты, художники, философы, ученые-теоретики, работающие в одиночку, редко могут рассчитывать на достаточно высокие гонорары, чтобы жить на них. Это возможно лишь для немногих знаменитостей. Остальные оказываются в трудном положении и нередко вынуждены отдаваться творчеству, не будучи уверены ни в каком вознаграждении за свои труды.

777

♦ Ситуацию, в которую попадают такие творческие личности, Лидия Гинзбург описывает так: «Мы согласны творить бесплатно, но мы не согласны мало зарабатывать. Отсюда пагубная градация: творчество (бесплатно), работа (за деньги, но добросовестно), халтура (для денег и бессовестно). В этом зигзаге мозг и нервы изнашиваются с чрезвычайной быстротой». <sup>43</sup> ♦

Но творцы-одиночки в современном мире составляют лишь малую часть работников творческих профессий. Подавляющее большинство из них — сотрудники различного рода организаций и учреждений (правда, они при низкой заработной плате — а в России сегодня это далеко не редкий случай — склоняются к той «пагубной градации», о которой пишет Гинзбург).

С развитием общества в роли промежуточного звена между социальным заказом и его исполнением все больше выступают власть и капитал. Они берут на себя финансирование творческой деятельности, рассчитывая иметь от нее полезную для себя отдачу. Возникают различные организационные формы управления творческой деятельностью. В современном мире государство, финансово-промышленные корпорации, общественные организации создают и содержат учреждения, в которых творчество «ставится на поток», планируется и контролируется, поощряется и штрафует — подобно другим видам труда. Разрастается бюрократическая система управления творческой деятельностью, которая отдает ее в распоряжение чиновников, озабоченных большей частью отнюдь не творческими замыслами.

Однако творчество то и дело вырывается из-под контроля, переступает пределы указанных ему целей и направлений. Более того, наиболее фундаментальные творческие новации, как правило, вступают в противоречие с существующими системами управления и организации творческой деятельности. Они ломают планы и графики, застав-

<sup>43</sup> *Гинзбург Л.* Выбор темы // *Нева.* 1989. № 12. С. 144.

ляют изменять задания, программы и тематики работы, перестраивать установленные структурные и номенклатурные отношения, реформировать систему образования, переписывать учебники и т. д. Система управления всячески сопротивляется этому разрушительному действию новаций. Ради самосохранения она подчас выбраковывает («кладет под сукно», окружает «бюрократическими рогатками») наиболее опасные из них. Творчество развивается в борьбе с консерватизмом систем управления. Речь идет не о том, что социальное управление в принципе вредно для творческой деятельности, а лишь о том, что она рано или поздно требует реорганизации и совершенствования любых систем управления, которые перестают соответствовать внутренним потребностям ее развития.



Никакое общество не заинтересовано в абсолютной свободе творчества и не обеспечивает ее. В современном обществе свобода творчества ограничивается, помимо непосредственных форм организационного управления, и недостатком ресурсов, которые нужны для реализации «самодельных» творческих замыслов, и юридическими актами, запрещающими социально вредные его проявления (например, распространение идей расовой и национальной розни, порнографических произведений и т. д.), и этическими соображениями, и требованиями политического и идеологического характера. Подобные социальные ограничения неизбежны, и проблема не в том, чтобы полностью снять их, а том, чтобы они не переходили грань, за которой следует снижение и удушение творческой активности в обществе.

Необходимо строить социальные системы управления творческой деятельностью в науке, технике, искусстве и других областях таким образом, чтобы они не препятствовали ее *самоуправлению*. Это особенно важно учитывать там, где дело касается руководства и планирования в масштабах большого региона или целой страны.

778

Рис. 2.1

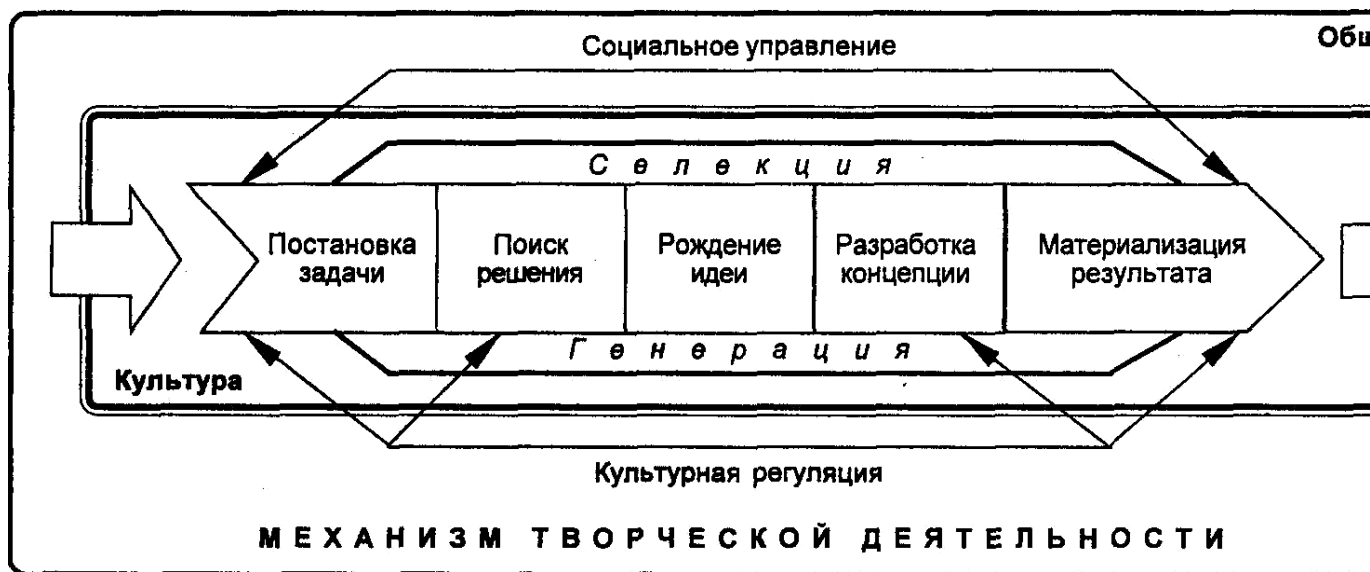

♦ Об опасностях, возникающих, когда социальное управление творческой деятельностью подавляет ее самоуправление, предупреждает автор знаменитых «законов Паркинсона»: «В наше время, если одна развитая страна отстает от другой в области науки, это, как правило, случается тогда, когда правительство само решает, что открывать ученым... Казалось бы, правительство, давая деньги, вправе решать, на что эти деньги пойдут. На самом деле с таким же правом больной может сказать доктору: «Раз я вам плачу, мне и виднее, чем я болен и как меня лечить». Среди прочего пациенту можно возразить, что деньги уйдут тогда впустую и ему незачем приглашать врача. Ученые в этом смысле оказываются в таком же положении. Они ничего не смогут открыть, если непосвященные будут заранее решать, что именно должно быть открыто».<sup>44</sup> ♦

В тоталитарных государствах правящие верхи, стремясь пресечь угрожающие ее господству («идеологически вредные») творческие искания, ставят под жесткий контроль не только организацию, но и содержание творческой деятельности. Управление ею превращается в административное, политическое, идеологическое руководство, в котором используются всевозможные средства ограничения свободы творчества — цензура, монополия печати, слежка, увольнение, репрессии. Допускается только санкционированное «начальством» творчество.

<sup>44</sup> Паркинсон С. Р. Полный свод Законов Паркинсона и миссис Паркинсон. М., 2001. С. 132.

Пропаганда формирует массовую ненависть к деятелям науки и искусства, осмелившимся высказать неодобряемые верхами идеи. Все это ведет к тому, что культуру заливают потоком «серого творчества» (Ахиезер), которое не выходит за установленные сверху рамки, адаптируется к официальной идеологии и обслуживает потребности народа и государства в той мере и в тех формах, которые предписаны руководством. Уровень серого творчества со временем опускается ниже минимума, необходимого обществу для прогрессивного развития. Это вызывает недовольство и гнев как верхов, так и низов общества. Престиж творческих профессий катастрофически падает (вместе с их оплатой), приток талантливой молодежи в них сокращается. В результате

серое творчество становится еще более «серым». Этот порочный круг образует трагическую ситуацию, в которой динамика культуры принимает уродливый характер.

Социальное управление творческой деятельностью оказывается эффективным, только когда оно не навязывается творчеству как внешняя, противостоящая ему сила, а согласуется с его внутренними механизмами самоуправления.

В заключение этого раздела приведем схему, иллюстрирующую взаимоотношение различных элементов творческой деятельности (рис. 2.1).

779

## §5. КУЛЬТУРНЫЙ ФОН ТВОРЧЕСКОЙ ДЕЯТЕЛЬНОСТИ: ОТНОШЕНИЕ ОБЩЕСТВА К ТВОРЧЕСТВУ

В современном обществе творчество далеко не всегда вознаграждается по достоинству, но почти всегда рассматривается как почетное и уважаемое дело, возвышающее человека в глазах окружающих. Общество с интересом относится к творческим инновациям и охотно воспринимает их. Это создает благоприятный для творчества культурный фон, на котором оно выступает как высшая жизненная ценность и для многих становится смыслом всей жизни.

Однако такое отношение общества к творчеству — явление историческое. На протяжении истории культурный фон творчества складывался по-разному.

В первобытную эпоху для выживания людей в относительно неизменных природных условиях важно было, прежде всего, не растерять накопленный предками опыт и передать его потомкам.

Так как дикари еще не умели логически упорядочивать этот опыт, инновации грозили разрушить его содержание. Мифологическая культура с ее системой магических ритуалов достаточно надежно справлялась с функцией сохранения и передачи опыта. Любые девиации, нарушавшие освященные мифами нормы поведения пресекались строгими табу. Негативное отношение ко всему новому, выходящему за пределы установленных стандартов поведения, в этих условиях имело свое оправдание.

Конечно, и в самые древние времена люди не ограничивались лишь точным копированием заданных предками образцов деятельности. Обновление их совершалось, но не как ожидаемое и одобряемое обществом дело, составляющее заслугу тех, кто рискнул им заняться, а, скорее, как некая ненормальность, заслуживающая осуждения или даже наказания. Поэтому творческая деятельность осуществлялась чаще всего исподволь, «небольшими дозами».

Народное творчество складывалось как тянущаяся через столетия последовательность множества малых инноваций. Новое накапливалось буквально по крупицам. Так, произведения фольклора приобретали художественное совершенство в результате усилий массы рассказчиков, певцов, музыкантов. Каждый вносил в них лишь очень небольшие изменения, но народная память в течение веков отсеивала ненужные изменения, самое лучшее сохраняла и передавала по эстафете в будущее. Процессы генерации и селекции растягивались во времени и совершались многими участниками, принадлежавшими к разным поколениям. Таким образом, народ создавал художественные ценности, постепенно проделывая за тысячелетия такую творческую работу, которая у гениальной личности занимает какой-то краткий «звездный час». А в тех случаях, когда какие-либо шедевры искусства, или новые формы технологии, или крупные сдвиги в познании действительности были делом отдельных выдающихся людей, эти люди обычно оставались неизвестными. Многие творцы, пролагавшие некогда новые пути в производстве, ремесле, искусстве, по-видимому, даже не предполагали, что они заслуживают какой-то похвалы или славы. Возможно, они скорее чувствовали, что делают нечто предосудительное, и скрывали свое авторство.

Идущий описанным образом прогресс был крайне замедленным.

Со временем формы деятельности людей все же постепенно усложняются. Однако творческие новации в обществах традиционного типа продолжают вызывать осторожность и опаску.

780

Известно, что во многих традиционных культурах идеалом жизни считается вовсе не творческое горение, а спокойствие, тихое созерцание (не *vita creativa*, а *vita contemplativa*, как говорили римляне).

Сама идея творчества долго остается чуждой сознанию людей. За исключением античной культуры, в древнем мире трудно найти свидетельства того, что творчество признавалось социальной ценностью. Великие мудрецы «осевого времени» (так К. Ясперс называет период с VIII по II в. до н. э., считая его начальным этапом развития мировой цивилизации) — Лао цзы и Конфуций в Китае, Будда в Индии, Заратустра в Персии, библейские пророки в Израиле — в

глазах современников были не творцами нового, выдвинувшими оригинальные идеи, а, скорее, выразителями вечных истин, старых как мир. И призывали они своих последователей отнюдь не к творческому новаторству, а к послушанию и смирению. В Библии о человеческом творчестве нет ни слова (речь идет лишь о творениях Бога — сотворении мира, земли, животных, человека, а также о творении чудес «по воле Божьей»). Лишь в Древней Греции философское, художественное, техническое творчество получило признание и стало вызывать восхищение. Но и там его понимали лишь как высокую степень мастерства в каком-то деле, как умение мыслить, говорить, работать руками. Миф об Икаре, вздумавшем на крыльях своего творчества приблизиться к Солнцу, символизирует творческий взлет человеческой мысли, а падение Икара предостерегает: люди — не боги, и их творения имеют предел совершенства.

Даже когда творческая деятельность начинает становиться заметным общественным явлением, отношение к ней в культуре еще долго продолжает оставаться неодобрительным. В средние века складывается двойное истолкование ее источников и природы.

С одной стороны, в состоянии творческого вдохновения усматривают нечто порочное, греховное, идущее от сатаны, некую одержимость, связанную с впадением в экстаз, духовным ослеплением, потерей рассудка. На художников и поэтов, увлеченных творчеством, смотрят как на людей «не от мира сего», чуть ли не психически ненормальных. Творчество — признак ущербности человека: «святые не творят».

С другой стороны, творчество рассматривается как дело Божественное. По словам Фомы Аквинского, только Бог выступает как творец, человеку же пристало заниматься лишь копированием и подражанием. Тот, кто дерзает быть творцом, является либо орудием Бога, избравшего его для проявления своей воли, либо безумцем, впадшим в непомерную гордыню и посягнувшим на то, что может делать только Бог. В обоих случаях творчество рассматривается как нечто чуждое человеческой природе.

Поворот в отношении к творчеству начинается в Западной Европе с эпохи Возрождения. Гуманисты видят в человеке носителя творческого начала. Образ человека-творца окружается ореолом величия. Творческая личность получает в общественном мнении право на гордость и независимость.

♦ Данте в XIV в. приходилось унижаться перед папскими слугами, а двумя столетиями позже Микеланджело мог разговаривать с папой римским, не снимая войлочной шляпы, и недовольно сетовать: «Папа мне докучает и меня сердит». ♦

Новая трактовка творчества, зародившаяся в эпоху Возрождения, постепенно получает все большее распространение и становится важным элементом культуры индустриального общества. В XVI-XVII вв. в Западной Европе складывается культ гениальности и само слово «гений» принимает современный смысл. Творчество приобретает статус социальной ценности, а в способности к нему видят возвышающее человека достоинство.

781

Вплоть до XX в. господствует традиция сводить сферу творческой деятельности преимущественно к искусству и философии. Постепенно к ней все чаще начинают относить науку. В конце XIX в. выдвигается и обосновывается представление о творческом характере технического изобретательства (Э. Капп, П. Энгельмайер и др.).

Происходящие в условиях индустриального общества процессы (в особенности ускорение темпов технического прогресса, повышение уровня жизни, рост образованности населения) резко увеличивают потребности общества в творческом труде. И чем больше общество заинтересовано в прогрессе, тем больше творчество почитается и поощряется общественным мнением. На этом культурном фоне и возникает та мифология творчества, о которой шла речь в начале этой главы.

## §6. ТВОРЧЕСКАЯ ДЕЯТЕЛЬНОСТЬ И ДИНАМИКА КУЛЬТУРЫ

Часто говорят о счастье творчества. Но творческий труд — вовсе не райское блаженство. Хлеб творца горек. И сейчас, когда к месту и не к месту раздаются призывы к «творческому труду», нелишне напомнить об этом.

Компетентные люди считают: работа творца на 99% состоит из неудач и лишь один процент составляют удачи. «Изводишь, единого слова ради, тысячи тонн словесной руды» — эти слова Маяковского относятся как к художественному, так и к научному и техническому творчеству.

♦ Забывая о еде и питье, круглыми сутками не покидали лабораторию супруги Кюри. И только после того, как они несколько раз доходили до полного упадка сил, к ним пришел успех. Швейцарский физик В. Паули, удрученный бесплодностью одного своего

теоретического исследования, на расспросы друзей, встревоженных его несчастным видом, в сердцах отвечал: «Разве может быть счастлив тот, кто размышляет об аномальном Зееман-эффекте!». Сорок тысяч страниц заполнил Т. Эдисон описаниями своих опытов во время работы по созданию электрической лампочки. ♦

Тяжелый, непомерный труд, бесконечная череда надежд и разочарований, необходимость продираться сквозь колючую проволоку непонимания, неодобрения и противодействия, нередко окружающую творческую личность, — все это и многое другое наполняют творчество нестерпимыми муками, и разум творца их иногда не выдерживает.

♦ Математики Кантор и Гедель, философы Паскаль и Ницше, поэты Тассо и Батюшков страдали душевными болезнями. Кеплер и Кювье умерли от заболеваний мозга. Сен-Симон и Шуман делали попытки самоубийства, а талантливый физик Эренфест, мучившийся мыслью о своей творческой несостоятельности, покончил с собой. ♦

Радость творческого успеха даром не дается. Немалой ценой надо платить за нее. Рискованное и жестокое дело — творчество. Что же заставляет людей заниматься творчеством? Почему и зачем они это делают? Ответов на этот вопрос много.

♦ Т. Рибо отвечал очень просто: во всем живущем существует тенденция к изменчивости, потребность в новизне. «Естественная способность должна пониматься как факт. Почему человек творит? Потому что он способен созидать новые комбинации, новые идеи. Как ни наивен этот ответ, но другого у нас не имеется».<sup>45</sup>

Фрейд утверждал, что творчество — этот способ сублимации либидо: общество ограничивает проявления детородного инстинкта, и неизрасходованная сексуальная энергия направляется на творчество. Стремление иметь детей заменяется выращиванием плодов творчества. Творческие произведения — это дети творца.

Хейзинга считал, что творчество рождается из игры. Уже у животных, когда они здоровы и сыты, избыток жизненных сил

<sup>45</sup> Рибо Т. Указ. соч. С. 103.

782

выплескивается в игре. Творчество — это особый вид игры, в которую играют люди.

Согласно родоначальнику «гуманистической психологии» А. Маслоу, к творчеству людей влечет потребность самоактуализации, максимально полного использования своих способностей. «Музыканты должны музицировать, художники — рисовать, поэты — сочинять стихи, если они хотят жить в ладу с самими собой. Человек должен быть тем, кем он может стать. Он должен быть верен своей природе».<sup>46</sup>

Эйнштейн объяснял стремление людей к творческой деятельности потребностями духовного характера: «Я думаю, вместе с Шопенгауэром, что одним из сильнейших мотивов, приводящих к искусству и науке, является стремление убежать от повседневной жизни с ее мучительной грубостью и безнадежной пустотой, освободиться от оков вечно меняющихся желаний. Человека с более тонкими душевными струнами влечет прочь от личной жизни в мир объективного созерцания и постижения... Но к этому отрицательному мотиву присоединяется еще другой, положительный: человек стремится в сколько-нибудь адекватной форме создать упрощенную и легко обозримую картину мира и таким образом преодолеть мир непосредственных переживаний, который он хотел бы до известной степени заменить этой картиной. Так поступает художник, поэт, умозрительный философ и естествоиспытатель, каждый по-своему. В эту картину он перелагает центр своей душевной жизни, чтобы обрести ту безмятежность и устойчивость, которую нельзя найти в узком круге пролетающих вихрем переживаний».<sup>47</sup>

Среди мотивов и стимулов творчества упоминают также о желании принести пользу людям, любознательности, славе, престиже, карьере, заработке и многом другом, включая голоса свыше. ♦

Рассматривая творчество с психологической точки зрения, можно во всех этих объяснениях найти рациональное зерно. Действительно, привлечь людей к творческой деятельности могут самые разнообразные субъективные побуждения. Возникающая у творческих личностей непреодолимая, всепоглощающая тяга к творчеству — это *императив* (см. Часть II, гл. 2, § 3.5), который, по-

<sup>46</sup> Maslow A. Motivation and personality. New York, 1987. P. 22.

<sup>47</sup> Цит. по: Мошковский А. Эйнштейн. М., 1922. С. 61-62.

добно другим императивам, возникает в психике субъекта по разным причинам. Но всякий, в том числе и творческий, императив может реализоваться только в таких формах деятельности, которые в принципе возможны в данном обществе, в данной культуре, в данную эпоху. Индивидуальные побуждения к творчеству, как и творческие способности, проявляются всегда в определенных социокультурных условиях. Эти условия определяют *поле возможностей* для творческой деятельности.

♦ Древний египтянин при любой психологической трактовке его побуждений к творчеству и



при творческом даре, подобном гению Бетховена, не создал бы никаких симфоний. Неграмотный папуас, обладай он способностями Льва Толстого, не стал бы автором ни одного романа. Архимед не смог бы изобрести электромотор, а Ньютон — открыть квантовую механику. ♦

Несомненно, потребность в творческой деятельности и способность к ней коренятся в психике субъекта. Однако симфонии и романы, технические изобретения и научные теории появляются не потому, что у кого-то имеются психические качества, позволяющие их создать (хотя такие качества, конечно, необходимы), а потому что *в культуре* исторически сложились данные типы продуктов творческой деятельности и *в обществе* есть на них спрос. Индивидуальные черты творца сказываются на том, какую именно симфонию или роман он напишет, какое изобретение придумает и какую теорию предложит. Но причины, по которым творчество вообще может осуществляться в этих, а не в каких-то иных формах, лежат вне психики человека.

Субъективная предрасположенность того или иного индивида к творчеству, как бы ее ни понимать — по Рибо, Фрейдю, Хейзинге, Маслоу, Эйнштейну или как-то иначе — сама о себе еще не определяет, что и как он будет творить. Это зависит от того, в каком обществе он живет и на какие культурные предпосылки может опереться. Субъекта может побуждать к творчеству жела-

783  
ние принести пользу людям, жажда славы или денег, стремление заслужить уважение или любовь — но все эти побуждения, а также соответствующие им действия направляются на культурно обусловленные цели. В противном случае ни пользы, ни славы, ни денег, ни уважения и любви они не принесут. Иначе говоря, за разнообразными индивидуально-личностными побуждениями к творчеству стоит их *социокультурная обусловленность*, определяющая поле возможностей для реализации этих побуждений.

Специфика творчества как социокультурного феномена состоит в том, что творец, в конечном счете, вносит своей деятельностью нечто новое в культуру. Если творец держит свои творения в тайне, то их социальная значимость и уровень его продуктивной деятельности остаются неопределенными. Поэтому «творчество для себя» не есть творчество как социокультурный феномен. Однако творцы, как правило, стремятся сделать свои творения известными другим людям: опубликовать свои литературные или научные произведения, выставить на обозрение картины и скульптуры, осуществить в камне и металле свои архитектурные и технические проекты. Исключения здесь только подтверждают правило.

Итак, за психическими мотивами и стимулами, толкающими человека к творческой деятельности, стоит ее социальная необходимость, потребность общества в ней. В этом и лежит источник творческой активности в самом общем смысле — не субъективной предрасположенности отдельных индивидов к творчеству (которая может иметь различные психологические объяснения), а самого существования творческой деятельности как социокультурного феномена. Не будь у общества нужды в плодах творческой деятельности, любые новации, придуманные каким-либо субъектом, оставались бы его индивидуальным делом и не вошли бы в культуру. А тогда, собственно, не было бы

ни творчества как общественного явления, ни культуры как исторически накапливающегося коллективного опыта людей. И творческие возможности человека всегда оставались бы на уровне обезьян...

Таким образом, если подходить к творчеству как явлению социокультурному, то вопрос, почему и зачем люди творят, превращается в вопрос о том, почему и зачем общество побуждает людей к творческой деятельности. В самом деле, разве не может оно на каком-то этапе своей истории остановиться на достигнутом уровне культуры и не испытывать никакой нужды в инновациях?

История знает примеры обществ, впадавших в подобное состояние. Так, некоторые племена на океанских островах, в Африке и Южной Америке сохранили в неизменном виде до XX в. тот образ жизни, который сложился у них многие тысячелетия назад. Но это — тупиковые ветви истории человечества. Основная же магистраль ее связана с постоянным и ускоряющимся со временем темпом перемен, и это говорит о все большей востребованности творческих инноваций в человеческом обществе.

Объяснение тому, что творчество не только постоянно имеет место в обществе на протяжении его истории, но и становится все более необходимым условием его существования, кроется в общей закономерности развития человеческой деятельности, о которой уже шла речь выше (Часть I, гл. 1, § 3.1.), — *законе оборачивания средств в цели*.

На начальных этапах развития человеческого общества творчество сосредоточено почти всецело на совершенствовании способов добычи пищи. Оно выступает как *средство* облегчить и сделать

более эффективным труд по производству необходимых людям материальных благ. Но по закону оборачивания средств в цели творчество с течением времени начинает все больше привлекать людей само по себе. Продукты

784

его приобретают ценность не только потому, что они полезны для достижения какой-то практической цели, но и в силу своих собственных, внутренне присущих им неутилитарных достоинств, выражающих силу человеческого духа. У творчества появляются собственные цели, не связанные с практическими нуждами, — красота, истина, изящество, совершенство, гармония, мудрость. Творческие результаты, несущие в себе эти ценности, получают социальную значимость и общественное признание. Появляются люди, одержимые творческим императивом, для которых творчество становится целью жизни. Сначала общество смотрит на них как на чудаков, но постепенно творческий императив перестает считаться чудачеством, и общественное мнение все больше придает ему возвышающий человека характер. В культуре цивилизованного общества утверждается взгляд на творческую жизнь как на идеал жизни. Таким образом, творчество из средства превращается в *цель*. А те цели, которым оно служило — улучшение условий существования людей, — оборачиваются в средства, обеспечивающие возможность творческой жизни.

Это не значит, что творческая деятельность перестает вообще быть средством достижения практически полезных результатов: речь идет том, что она направляется в значительной — и возрастающей — мере на удовлетворение духовных потребностей, которые порождены ею самой. Превращение творчества в цель, в свою очередь, выдвигает в поле внимания людей средства, с помощью которых эта цель достигается. По закону оборачивания эти средства — духовные процессы (вдохновение, интуиция, генерация, селекция и т. д.) — постепенно начинают рассматриваться как цель, важная сама по себе. Это ведет к тому, что переживание творческого состояния превращается в самоцель. Так появляется представление о ценности самовыражения творческой личности.

♦ Трудно предвидеть, какие новые культурные феномены могут возникнуть под действием закона оборачивания средств в цели. Есть, в частности, угроза того, что творческая деятельность может оторваться от «внешних» по отношению к ней практических и духовных целей и замкнуться в мире «творчества ради творчества», стать элитарной игрой в бисер (Г. Гессе в замечательном романе «Игра в бисер» изобразил подобную ситуацию). Некоторые тенденции в искусстве модернизма и постмодернизма свидетельствуют о реальности этой угрозы: в русле этих течений художественное творчество подчас становится самовыражением автора, которое имеет смысл только для него самого или, в лучшем случае, для очень узкого круга «посвященных». Как правило, мало кто даже из них с интересом читает литературу или любит картины такого рода. Новизна их относительна, а социальной значимости за пределами круга «посвященных» они не имеют; так что творчество такого рода, в сущности, уже перестает быть творчеством (в его объективном определении). Культура, ставшая на путь игры в бисер (если такая культура возможна), утрачивает свои социальные функции. ♦

Но главное действие закона оборачивания в сфере творческой деятельности состоит в том, что цели творчества, будучи достигнутыми, становятся средствами достижения новых целей, которые, в свою очередь, превращаются в средства достижения новых целей, и так далее. Этот процесс не имеет конца. Он ведет к тому, что динамика культуры предстает как постоянное возникновение новых и более сложных целей и создание новых и более совершенных способов движения к ним. Развитие человеческой культуры не может остановиться, так как движущая сила его лежит в самой природе культурообразующей творческой деятельности.

785

### Глава 3. МЕХАНИЗМЫ КУЛЬТУРНОЙ ДИНАМИКИ

*Мы бродим в неконченном здании,*

*Мы бродим по шатким Лесам!*

*В. БРЮСОВ*

#### §1. ТРАДИЦИОННАЯ И ИННОВАЦИОННАЯ КУЛЬТУРА

Всякая культура сочетает традиции и новации. Однако соотношение между традициями и новациями в культуре складывается по-разному.

*Традиционная культура* характеризуется доминированием традиционности над новаторством. В *инновационной культуре*, наоборот, новаторство доминирует над традиционностью.

Отличительной чертой традиционной культуры является неукоснительное следование воспринятым от предшествующих поколений образцам поведения — обычаям, ритуалам, способам и приемам деятельности. Эти образцы усваиваются с детства от старших. Подражание и послушание — важнейшие условия, обеспечивающие их сохранение и трансляцию от поколения к поколению. С этим связано обязательное для традиционного общества почитание старейшин, которые выступают как хранители накопленного социального опыта, учителя и судьи, чьи решения и указания должны беспрекословно выполняться.

Традиционной культуре присущ высокий уровень нормативности, которая охватывает все стороны жизни людей. Она устанавливает множество различного рода запретов — табу, которые не подлежат обсуждению и рациональному обоснованию. Индивид живет по заданным канонам и полностью зависим от них. Непреодолимость таких канонов обеспечивается их сакрализацией — принятием как священных, божественных установлений. Религиозно-мифологические представления, освящающие обычаи и образцы поведения, — необходимый компонент традиционной культуры: когда над умами людей властвует вера в сверхъестественные силы, которым нельзя не подчиняться, это не допускает критического отношения к множеству правил, норм, запретов, имеющих иррациональный характер и не поддающихся рациональному истолкованию. Люди, в общем, даже не помышляют отступить от принятых норм поведения, а если кто-то и осмеливается, то общество (или, с точки зрения той культуры, боги) немедленно карает его. Общественное мнение имеет огромную силу. В сознании людей господствует коллективистский и конформистский дух, в котором видят проявление воли богов («глас народа — глас Божий»).

Все, что нарушает «заветы отцов и дедов», встречает в обществах с традиционной культурой настороженность и опаску. Отсюда — *ксенофобия* (неприязнь и нетерпимость ко всему чужому, иноземному, пришедшему из другой культуры) и осуждение любых попыток творчества, направленного на обновление традиционных норм жизни и деятельности.

Понятно, что традиционная культура ставит преграды всяким переменам в образе жизни и мышления людей. Закономерным следствием этого

786

является устойчивость быта, житейской психологии, хозяйственного уклада, форм социального устройства. Общество веками остается почти неизменным.

Инновационная культура, в противоположность традиционной, восприимчива к новациям и динамична. Она не озабочена бережным сохранением идущих от прошлого традиций и легко допускает разного рода отступления от них. Это ведет к ослаблению нормативности культуры, размыванию шкалы жизненных ценностей, появлению разнообразных девиаций поведения, которые не встречают особого негодования в обществе. В результате расшатывается мораль, происходит падение нравственности.

Вместе с тем коллективистское начало уступает место индивидуализму. Личность обретает автономию и получает возможность более или менее самостоятельно определять свои жизненные цели, идеалы, формы и средства деятельности. Одной из важнейших ценностей становится свобода личности. Либеральное отношение общества к нестандартным формам мышления и поведения создает условия для развития различных форм творчества, результаты которого получают социальное признание и входят в жизнь. В этих условиях происходит интенсивное развитие искусства, науки, техники. Творческие личности — художники, поэты, ученые — пользуются авторитетом и уважением.

В инновационной культуре высоко ценятся знания, образованность, критичность и самостоятельность мышления. Распространяется вера в мощь человеческого разума. Перемены в обществе не пугают, а, скорее, наоборот, радуют людей. Стремление к новому — один из важнейших факторов, стимулирующих развитие производства и потребления в обществе.

Далеко не всегда можно однозначно отнести конкретную культуру либо к традиционному, либо инновационно-

му типу. Но во многих случаях для этого имеются достаточные основания. Общей тенденцией истории человечества является движение от традиционной культуры к культуре инновационной.

♦ Архаическая культура первобытных обществ была традиционной. Она и не могла быть иной: слишком мал еще был арсенал средств, с помощью которых люди вели борьбу за существование, и драгоценные крупицы опыта предков, который дал им возможность устоять в этой борьбе, необходимо было бережно сохранять и использовать, чтобы выжить. Архаические родоплеменные культуры были невероятно устойчивы — они существовали в почти неизменном состоянии в течение тысячелетий. Даже в XX в. этнографы находили в Африке, Австралии, Южной Америке, Океании племена, сохранившие

первобытный образ жизни. Традиционными были и культуры, возникшие в государствах Древнего мира — Египте, Китае, Индии, Малой Азии. В странах Востока и ряде мусульманских государств они во многом продолжают оставаться такими вплоть до современности. Черты традиционной культуры можно обнаружить в наши дни у народов, по тем или иным причинам не воспринявшим достижения современной цивилизации. Культура средневековой Европы (включая Россию) также носила традиционный характер. Однако эпоха Возрождения ознаменовала поворотный пункт европейской истории. Начиная с нее, в западных странах происходит формирование инновационной культуры. В новое время религия теряет прежнюю власть над умами людей. Возникает свободомыслие, изменяется отношение общества к творческой деятельности. Поток новых идей захватывает философию, искусство, науку, технику. Это приводит к существенным сдвигам во всех областях общественной жизни. К XX в. инновационный тип культуры становится господствующим в Западном мире. Симптомы его очевидны: научно-техническая революция, постоянно ускоряющиеся темпы развития производства, быстрая смена художественных стилей, непрерывное обновление условий повседневной жизни, калейдоскоп капризов моды, лихорадочная погоня за новшествами во всех областях жизни. Прогнозы на XXI в. обещают дальнейшее развитие инновационной культуры, связанное с техническим прогрессом средств информации и коммуникации, совершенствованием биотехнологий, открытиями в области генной инженерии, химии, энергетики и т. д. ♦

787

## §2. ПОСТФИГУРАТИВНАЯ, КОФИГУРАТИВНАЯ И ПРЕФИГУРАТИВНАЯ КУЛЬТУРА

Выдающийся антрополог и этнограф Маргарет Мид обратила внимание на то, что при различном соотношении традиций и новаций в культуре по-разному складывается взаимодействие между живущими в обществе поколениями людей. Это привело ее к различению трех типов культуры: 1) постфигуративной, которая строится на том, что подрастающее поколение перенимает опыт у старших; 2) кофигуративной, где и дети и взрослые учатся не только у старших, но и у сверстников; 3) префигуративной, в которой не только дети учатся у родителей, но и родителям приходится учиться также и у своих детей.

Традиционная культура *постфигуративна*: она изменяется настолько медленно и незаметно, что жизнь внуков протекает в тех же условиях, что и дедов. «Прошлое взрослых оказывается будущим каждого нового поколения; прожитое ими — это схема будущего для их детей».<sup>48</sup> Чтобы сохранить такую культуру, необходимо совместное проживание трех поколений. Старики нужны не только как руководители и наставники, но и как носители образцов жизни, примеры для подражания. При этом отношения между поколениями в ней не обязательно бесконфликтны. В некоторых постфигуративных обществах от каждого младшего поколения ждут мятежа против старших. Но, перехватив власть, новое поколение не меняет образ жизни общества и продолжает следовать усвоенным с детства поведенческим стандартам.

Повторяющийся из поколения в поколение круговорот одних и тех же жизненных процессов и дел создает ощущение вневременности. Вся система постфигуративной культуры существует всегда «здесь и сейчас». Лишь

<sup>48</sup> Мид М. Культура и мир детства. М., 1988. С. 322.

небольшая часть норм культуры осознается. Неосознанность, автоматичность, отсутствие сомнений — ключевые условия, обеспечивающие долговременное стабильное существование постфигуративной культуры.

♦ Хотя постфигуративные культуры обычно существуют в обществах, живущих веками на одной и той же территории, последняя не обязательно должна быть местом, где двадцать поколений вспахивали одну и ту же почву. Культуры такого рода можно встретить и среди кочевых народов, снимающихся с места дважды в год, среди групп в диаспорах, таких, как армянская или еврейская, среди индийских каст, состоящих из небольшого числа членов, которые разбросаны по деревням и живут рядом с людьми многих других каст. Эти культуры можно обнаружить в группах аристократов или же отщепенцев общества. ♦

*Кофигуративная культура* — это культура, в которой преобладают модели поведения, задаваемые современниками. Она существует там, где в обществе происходят перемены, делающие непригодным опыт прошлых поколений для организации жизни в изменившихся условиях. В такой ситуации и старшим, и младшим приходится приспосабливаться к новой ситуации, на собственном опыте вырабатывая другие, отличные от прежних стили жизни и способы деятельности. Люди учатся жить друг у друга, перенимая найденные сверстниками пути к успеху и избегая их



ошибок. Те, чей опыт оказывается наиболее удачным, становятся образцами для остальных. В кофигуративной ситуации формы поведения разных поколений становятся неидентичными, что порождает конфликты между поколениями. Эти конфликты особенно обостряются, когда воспитание детей в новых условиях не обеспечивает формирования того стиля жизни во взрослом возрасте, какого они, по мнению их отцов, должны придерживаться.

788

В кофигуративной культуре старшее поколение хоть и сохраняет ведущую роль в воспитательном процессе, однако не является непогрешимым идеалом для младшего. В своей простейшей форме кофигуративная культура не нуждается в поколении дедов. Для нее характерна нуклеарная семья, состоящая только из родителей и детей — в отличие от больших патриархальных семей, свойственных постфигуративной культуре. Важную роль играет внесемейное, школьное (и «уличное») воспитание и обучение. Молодые люди знают, что их родители живут не так, как жили их деды и бабки, и что сами они будут жить иначе, чем родители. Выбор профессии и уровень полученного образования может переместить их в другие социальные слои и группы, непохожие на те, к которым принадлежат их отцы и матери. Нередко дети видят наилучших и наиболее авторитетных наставников не в родителях, а в сверстниках или в тех, кто чуть постарше их. В кофигуративном обществе создаются условия для образования молодежной субкультуры, культуры «тинэйджеров» (подростков).

Почва для кофигурации возникает там, где наступает кризис постфигуративной системы, который может быть следствием переселения в другую страну, где старшие окажутся чужаками, которым трудно вжиться в новую среду; завоевания или обращения в другую веру, когда старшие не могут освоить иные нравы и идеалы, овладеть новым языком; революции, приносящей новые стили поведения для молодежи; развития новых видов техники, неизвестных старшим. Поэтому поведение следующих поколений будет отличаться от поведения предшествующих.

♦ В современном мире кофигуративный характер приобретает, например, культура семей иммигрантов, которым приходится быстро приспосабливаться к жизни в другой стране: дети, как правило, адаптируются в новой культурной среде быстрее родителей. Кофигуративная культура формируется при социально-политических, хозяйственных и технических преобразованиях в экономически отсталых странах. «В Индии, Пакистане или в новых государствах Африки дети также становятся экспертами по вопросам нового образа жизни, и родители теряют свое право на оценку и руководство их поведением».<sup>49</sup> Нечто похожее наблюдается и в нашей стране при переходе от социалистической системы к рыночной экономике. ♦

Кофигуративная культура динамична и способна к быстрой перестройке своих норм и стандартов. Она соответствует потребностям общества, живущего в условиях социальных перемен и ускоренного научно-технического прогресса. В XX в. она становится господствующей в индустриально развитых странах.

Темп развития современного общества, по мнению Мид, становится настолько высоким, что прошлый опыт оказывается не только недостаточным, но и вредным, мешающим творческому подходу к новым обстоятельствам. Учитывая это, Мид предвидит возможность появления префигуративной культуры.

*Префигуративная культура* — это культура, изменяющаяся еще более быстро, чем кофигуративная. Инновации в ней могут происходить в настолько бешеном темпе, что взрослое население просто не будет успевать усваивать их.<sup>50</sup>

♦ «Дети стоят сегодня перед лицом будущего, которое настолько неизвестно, что им нельзя управлять так, как мы это пытаемся делать сегодня, осуществляя изменения в одном поколении с помощью кофигурации в рамках устойчивой, контролируемой старшими культуры, несущей в себе много постфигуративных элементов».<sup>51</sup> ♦

Если постфигуративная культура ориентирована на прошлое, а кофигуративная — на настоящее, то префигуративная — на будущее. Решающее значение в ней приобретет духовный потенциал молодого поколения, у которого образуется общность опыта, которого не было и не будет у старших.

<sup>49</sup> Мид М. Указ. соч. С. 356.

<sup>50</sup> Подчеркнем, что речь идет не о создании нового, а только о способах его ассимиляции, о том, как новации распространяются в обществе. Творчество нового — процесс, требующий овладения знаниями и, следовательно, достаточно большого периода обучения.

<sup>51</sup> Там же. С. 360-361.

789

## §3. ТЕМПОРАЛЬНОЕ РАССЛОЕНИЕ КУЛЬТУРЫ

### 3.1. ЖИВАЯ И АРХИВНАЯ КУЛЬТУРА

В процессе исторического развития общества одни формы и элементы культуры сменяются другими. Таким образом, время расслаивает культуру: в каждую эпоху ее содержание разделяется на два темпоральных (зависящих от времени) слоя: один составляют формы и элементы культуры, ушедшие в прошлое, а другой — существующие в настоящем. Всякая развивающаяся культура предстает как существующая в данное время *культура настоящего*, исторически возникшая из *культуры прошлого*. В отличие от культуры настоящего, культура прошлого уже актуально не существует. Но она *была* — и потому *есть* как особый темпоральный слой культуры. Она существует в исторической памяти, а поскольку историческая память — это неотъемлемая часть существующей в данное время культуры, постольку она тоже составляет часть последней.

Бывает, что культура прошлого исчезает почти бесследно, и историки с трудом находят лишь некоторые свидетельства того, что она некогда существовала, а то и даже сколько-нибудь надежных свидетельств не оказывается (например, об Атлантиде), так что возникают споры, была ли она когда-нибудь вообще. Но чаще культура прошлого все же не уничтожается временем полностью.

Одни ее достижения — знания, художественные ценности, священные символы, оправданные многовековым опытом, народные обычаи, традиции, особенности языка — имеют непреходящее значение и продолжают жить в культуре настоящего, составляя исторический базис ее содержания.

Другие же элементы прошлой культуры хотя и перестают функционировать, но сохраняются в музеях и биб-

лиотеках, руинах древних построек и дошедших из старины мифов и легенд, исторических памятниках и документах, мемуарах и научных исследованиях. Все это образует *архивную культуру* — социальную информацию, выключенную из повседневной общественной жизни. В культуре настоящего архивная культура существует рядом с *живой культурой*, представляющей собою информацию, которая циркулирует по каналам социальной коммуникации в данный период и активно используется обществом.

Уходя в архив и оседая на музейных полках, образцы культуры прошлого становятся своего рода запретительными знаками: само их нахождение там свидетельствует, что следовать им уже больше нельзя. Таким образом, архивная культура фиксирует пройденное и служит трамплином, от которого надо отталкиваться, чтобы двигаться вперед.

Живая и архивная культура — это два различных, но тесно соприкасающихся слоя всякой культуры настоящего. Грань между ними подвижна.

Адепты и знатоки архивной культуры — это сравнительно небольшая группа специалистов. Для остальных она не является информационной средой, в которой они постоянно живут. Их связь с ней обычно ограничивается школьным изучением истории и изредка случающимися посещениями музеев. Но человека, плохо знакомого с архивной культурой, считают недостаточно культурным человеком. Культурный человек — не тот, кто гонится за последними криками моды или старается выдумать нечто оригинальное, а тот, кто овладел накопленными культурой духовными сокровищами. Культура всегда в известном смысле консервативна, поскольку «консервирует» свое прошлое и требует уважительного

790

отношения к нему. «Здоровый консерватизм» — неперемнное качество культурной личности. Он предполагает знание и понимание архивного слоя культуры, способность видеть его историческую связь с современностью. Существует некоторый, формально не определенный, но в каждой социальной группе ожидаемый от ее членов минимум исторических сведений, которые полагается более или менее знать. А подлинно образованная, эрудированная личность не может не интересоваться архивной культурой. Чем больше человек разбирается в ней, тем выше его культурный уровень.

Интерес к архивной культуре — не просто дань традиции и не требование моды. Волны истории время от времени возвращают общество в ситуации, мучительно напоминающие прошлое. Повторяются снова и снова, хоть и в разном обличье, войны, кризисы, национальные и религиозные распри. Люди вновь и вновь впадают в те же заблуждения и ошибки, которые были губительными для предков. И тогда уроки старого, извлеченного из архивной пыли опыта могут заново открыть истину, которая способна дать ключ к пониманию происходящего. Иногда

архивная культура воскресает и становится новой живой культурой.

- ◆ Так произошло, например, с ивритом: этот давно вышедший из употребления древнееврейский язык, на котором написана значительная часть Библии, был в XX в. восстановлен, дополнен новой лексикой и превращен в современный живой язык культуры Израиля. ◆

Многие идеи, освещающие путь в будущее, вырастают на почве духовного наследия давних веков: «новое — это хорошо забытое старое»... Достаточно вспомнить о Возрождении, которое заново открыло похороненную в «темных веках» раннего средневековья античность.

Вместе с тем попытки оживить элементы архивной культуры далеко не всегда плодотворны. Побудить к ним

может отнюдь не «здоровый консерватизм», а косность, враждебность к прогрессу, стремление найти в прошлом оправдание своим предрассудкам и предубеждениям.

- ◆ Примером тому служат потуги некоторых русских лжепатриотов возродить дохристианскую языческую ритуалистику и символику — «исконно славянскую веру». ◆

Сочетание новаторства и консервативности в культуре всегда складывается трудно и противоречиво. Исторические перемены в ней неизбежно сопряжены не только с приобретениями, но и с потерями. И нет никаких готовых рецептов, которые позволили бы с полной уверенностью раз и навсегда решить, что в культуре подлежит забвению, а что — сохранению. Искусственно поддерживать то, что не отвечает новым социальным условиям, столь же вредно для развития культуры, как и насильственно уничтожать то, что еще не утратило своего значения. Рано или поздно уходят из живой культуры в архив многие традиции, державшиеся веками. Такая судьба постигает и целые социокультурные миры, когда наступают коренные изменения в их основаниях. И хотя новая культура, приходящая на смену отживающей, всегда так или иначе возникает из последней и продолжает ее, это происходит далеко не безболезненно и нередко сопровождается острыми конфликтами.

- ◆ Так, с переходом все большей части населения нашей страны к городскому образу жизни патриархальная деревенская культура исторически неизбежно уступает место городской массовой культуре. Но вполне естественно, что люди, руководствующиеся старыми ценностями, сопротивляются этому процессу. Возникает конфликт, выражением которого является, в частности, резкое противостояние установок писателей-«деревенщиков» культурным ориентациям городской публики, составляющей основную массу читателей. ◆

Следует, однако, заметить, что забывание и разрушение культуры прошлого — это отнюдь не одно и то же. Между ними, несмотря на внешнее

791

сходство, — глубокая разница. Разрушение — это уничтожение. Возврат к жизни того, что уничтожено, уже невозможен. Забывание же есть сохранение культурного наследия и потенциальной возможности его оживания.

- ◆ «Культура по своей сущности направлена против забывания. Она побеждает его, превращая забывание в один из механизмов социальной памяти». <sup>52</sup> ◆

### 3.2. реликтовые и проектные культурные Формы

Фактор времени не только отделяет культуру настоящего от культуры прошлого, живую культуру от архивной — он расщепляет и живую культуру. Под его влиянием в ней появляются три темпоральных слоя или уровня. <sup>53</sup>

Основную часть живой культуры составляют характерные для нее формы, в которых сохраняется, обновляется и распространяется социальная информация, необходимая для деятельности людей в данных исторических условиях. Это главные и определяющие формы данной культуры. Они обеспечивают стабильность общества, установившееся в нем соотношение порядка и хаоса, воспроизводство средств его существования.

Второй слой живой культуры — это *реликтовые* культурные формы, которые представляют собой «осколки прошлых культур, уже потерявшие ценность для общества новой исторической эпохи, но тем не менее воспроизводящие определенные виды общения и поведения людей. К ним относятся многие обычаи, суеверия и приметы, имеющие хождение даже в наши дни, но возникшие еще в культуре первобытного общества». <sup>54</sup>

- ◆ Страх перед черной кошкой и боязнь числа «13», вера в леших и домовых, национальные и расовые предубеждения — из их числа. ◆

<sup>52</sup> Лотман Ю. М. Семиосфера, СПб., 2001. С. 490.

<sup>53</sup> Степин В. С. Эпоха перемен и сценарии будущего. М., 1996. С. 10-11.

<sup>54</sup> Там же. С. 10.

Судьба реликтовых форм однозначна: они обречены умереть и занять свое место в архивной культуре. Однако их умирание может тянуться очень долго.

Общественные неурядицы нередко способствуют их временному оживлению, которое, в свою очередь, вызывает волну отката культуры назад, к пройденным ранее временам.

Третий слой — *проектные* культурные формы. В них содержатся зародыши культуры будущего. Новые научные и технические идеи, открытия и изобретения, новые социальные идеалы, принципы и программы переустройства общества, часто опережающие свое время, — это формы, в которых закладываются вехи путей дальнейшего развития общества. Разработка проектных форм культуры есть дело творчества. Она происходит, главным образом, в философии, науке, инженерии, искусстве.

♦ Так, проекты переустройства обществ на коллективистских началах были выдвинуты в философских трудах Кампанеллы, Мора, Фурье, Сен-Симона и других социалистов-утопистов, а Маркс и Энгельс обосновали программу претворения идей социализма в жизнь. Развитие электродинамики в работах Фарадея, Максвелла и других физиков XIX в. заложило основы нынешнего расцвета радиосвязи и телевидения. В современной науке разрабатываются все более грандиозные проекты освоения космоса, реализация которых должна принципиально изменить всю жизнь человечества. ♦

Конечно, не все из появляющихся в культуре проектов будущего осуществляются, а те, которые воплощаются в жизнь, могут привести совсем к иным результатам, чем ожидалось их творцами (как это получилось при строительстве социализма в СССР). Но тем не менее проектные формы необходимы обществу, и в культуре каждой эпохи создаются разнообразные варианты потенциально возможных путей к будущему, выбор из которых далеко не всегда предсказуем.

792

### 3.3. ПРЕХОДЯЩАЯ И НЕПРЕХОДЯЩАЯ КУЛЬТУРА

Еще одно темпоральное расслоение живой культуры связано с *длительностью существования* возникающих в ней феноменов. К преходящей культуре относятся явления, которые живут в культуре сравнительно недолго и исчезают, не оставляя сколько-нибудь заметного следа в последующем ее развитии.

♦ Например: капризы моды; псевдоискусство, удовлетворяющее низкопробные художественные вкусы (китч); малооригинальные, шаблонные шлягеры, увлечение которыми скоро проходит; лжеоткрытия в науке (напр., созданная Лысенко «агробиология» и т. п.); пропагандистско-идеологические концепции, сочиненные для оправдания каких-то зигзагов государственной политики. ♦

Непреходящее содержание культуры складывается из достижений, не теряющих своей ценности со временем. Они не только сохраняются в дальнейшем развитии культуры, но и становятся образцами и средствами для создания новых культурных ценностей.

♦ Таковы, например, важные изобретения, определяющие пути дальнейшего развития техники; новые научные идеи и методы, позволяющие углубить наши знания о мире; сочинения великих философов; шедевры искусства. ♦

Творчество происходит и на уровне преходящей, и на уровне непреходящей культуры. На уровне преходящей культуры оно порождает продукты, новизна которых, в сущности, незначительна (хотя они и могут вызывать сенсацию), а социальная значимость невысока и скоро утрачивается. Поэтому культурная жизнь на этом уровне поддерживается быстрой сменой таких новаций. Именно этого рода новаторство характерно для «массовой культуры». Жизнь ее — бурлящий поток, но завихрения его скользят по поверхности культуры, мало соприкасаясь с ее глубинными течениями.

♦ Так, в современной молодежной музыкальной культуре идет непрерывная смена стилей, погоня за новыми модными дисками, быстрая перекидка модных певцов и ансамблей вниз и вверх в хит-парадах. Все это — типичные признаки преходящей культуры. ♦

Иначе выглядит творчество на уровне непреходящей культуры. Здесь оно ведет к созданию произведений, обладающих принципиальной новизной и большой социальной значимостью. Новации в этом слое культуры значительно более редки, и чем выше уровень творчества, тем они реже. Но они живут долгой жизнью и являются источниками, наполняющими поток культуры новым содержанием.

Творчество, вносящее крупные сдвиги в культуру, неразрывно связано с сохранением ее лучших достижений. Консервативность, понимаемая в этом смысле, — столь же необходимая сторона культуры, как и новаторство. Невежественное пренебрежение к «скучным забавам предков», забвение и уничтожение их наследия обедняют исторический базис творческой деятельности, что



неминуемо ведет к понижению ее уровня и упадку культуры.

Рис. 3.1



793

♦ В ходе культурной революции, происшедшей в СССР, была ликвидирована неграмотность, значительно расширилась система образования, тиражи книг достигли невиданной величины, развилась массовая художественная самодеятельность. Но вместе с тем были уничтожены многие старинные храмы, перестала исполняться церковная музыка, оказались забытыми знаменитые русские философы-идеалисты — Вл. Соловьев, Н. Бердяев, Н. Лосский, Л. Шестов и др. Что же произошло — подъем или упадок культуры? По-видимому, уровень массовой культуры возрос, но непреходящая культура понесла существенные потери. Время, однако, сделало свое дело, и в наши дни отправленные, казалось бы, навсегда в архив культурные ценности вновь вошли в живую культуру: как сказано у М. Булгакова, «рукописи не горят» — непреходящая культура не умирает. ♦

Подытожим описанное темпоральное расслоение культуры схемой, показывающей соотношение ее различных слоев (см. рис. 3.1).

#### §4. РИТМИКА КУЛЬТУРНЫХ ПРОЦЕССОВ

Возможны различные модели культурной динамики. Самая простая — изображение культурного процесса как вздымающейся вверх непрерывной прямой, состоящей из следующих друг за другом точек-новаций. Однако эта модель чересчур упрощает картину реальной истории культуры. В действительности одни времена наполнены многообразными и значительными культурными событиями, тогда как в другие культура как бы впадает в спячку и ничего примечательного в ней не происходит. Творческие новации появляются в культуре неравномерно: они вливаются в нее то бурным потоком, то редкими каплями.

Противоположная крайность — представление о совершенной хаотичности культурной жизни общества. В постмодернистском искусствоведении такое представление воплощается в образе *ризомы*. Этот термин, взятый философами-деконструктивистами Ж. Делезом и Ф. Гваттари из ботаники<sup>55</sup>, используется для выражения неупорядоченности, ненаправленности, нерегулярности происходящих в культуре изменений. Но и модель ризомы мало пригодна для отображения культурной динамики. Она попросту снимает вопрос о существова-

<sup>55</sup> Ризомой в ботанике называют грибницу — корневище, которое не имеет центра и расплывается

во все стороны.

нии каких-либо динамических закономерностей.

Согласно синергетике, эволюция любой сложной диссипативной структуры протекает во взаимодействии порядка и хаоса. Так происходит и с культурой. В ней одновременно совершается множество процессов, каждый из которых представляет собою серию (или несколько серий) больших и малых событий. Одни из них взаимосвязаны (например, премьера спектакля и критическая статья о нем), другие происходят независимо друг от друга (например, порывы творческого вдохновения, охватывающие разных поэтов в один и тот же день) и могут породить серии событий, которые в дальнейшем останутся независимыми или как-то пересекутся между собой. Внешне культурная жизнь общества выглядит как сплетение ожидаемых и планируемых мероприятий (концертов, театральных спектаклей, плановых научных и технических работ, фестивалей, выставок и т. п.), с хаосом рождающихся по воле случая и появляющихся неожиданно для общества результатов работы творческих личностей. Но прослеживая серии культурных событий в течение какого-то периода, можно заметить в них некоторые более или менее устойчивые тенденции и закономерности.

794

Есть общие тенденции, существующие на протяжении всей истории человечества — например, рост объема знаний, увеличение словарного состава языка. Есть и частные, действующие в культуре какого-то народа сравнительно недолго — например, ослабление нравственности в итальянском обществе эпохи Возрождения, распространение французского языка среди русской знати с конца XVIII до начала XX в.

Подобные тенденции, пробивающиеся через массу случайных колебаний и отступлений от их главного направления, называют трендами (от англ. *trend* — тенденция, курс, направление). Если подобрать какой-либо измеримый параметр для характеристики хода событий, то тренд выражает направление, в котором этот параметр при всех его колебаниях и отклонениях изменяется — увеличивается, уменьшается или остается стабильным.

♦ Например, анализируя изменение тематики искусства, можно взять в качестве характерного параметра число картин на религиозные или светские темы. П. Сорокин, проведший такое исследование, доказал существование в европейском искусстве второго тысячелетия устойчивых трендов: с X по XX в. доля картин на религиозные темы постепенно снижалась, а на светские темы — росла (рис. 3.2). ♦

Тренды могут вести к исчезновению тех или иных культурных явлений или превращению их в явления иного типа. Но в истории культуры часто рост какого-либо параметра постепенно затухает и затем начинается его уменьшение, и наоборот. В результате образуются волны и циклы.

Н. Д. Кондратьеву принадлежит открытие циклов в развитии экономики длительностью в 48-55 лет («длинные волны» Кондратьева)<sup>56</sup>. На протяжении каждого цикла экономический подъем («повышательная волна») сменяется спадом («понижательной волной»). При этом существует интегральный тренд исторического роста экономики. На

<sup>56</sup> См.: Проблемы экономической динамики. М., 1989.

рис. 3.3 изображены хронологические рамки кондратьевских волн.<sup>57</sup>

Волны, подобные кондратьевским в развитии экономики, наблюдаются и в развитии различных областей культуры.

Й. Шумпетер и Л. Лоу связали открытые Кондратьевым циклы с волнами изобретательской активности. Так, по Шумпетеру, во время первого кондратьевского цикла (1780-1840-е гг.) произошла замена водяного колеса паровой машиной, древесины — углем и железом, возникла текстильная промышленность; во втором цикле (1840-1890-е гг.) в жизнь вошли железные дороги и пароходы, железо стало уступать место стали; третий цикл (1890-1930-е гг.) связан с повсеместным применением электричества, созданием двигателя внутреннего сгорания, развитием химии.

Интересный подход к проблеме «волн истории» был предложен С. Ю. Масловым.<sup>58</sup> Он провел параллель между информационными процессами в обществе и в мозгу человека. Это позволило ему выдвинуть гипотезу о том, что в общественном сознании чередуются периоды, на одном из которых доминирует «левополушарный» способ обработки информации, а на другом — «правополушарный». Оказалось, что для такой гипотезы есть основания. Маслов разработал систему признаков (индикаторов), по которым различаются два типа общественного сознания — аналитический (при доминировании «левого комплекса» в культуре) и синтетический (при доминировании «правого комплекса»).

Анализ исторических данных с этой точки зрения выявил циклы длиной

<sup>57</sup> Кондратьев разрабатывал свою теорию в 1920-х гг., и его анализ доведен до начала

«понижательной волны» 1914-1920 гг. Примерные сроки следующих волн добавлены мною.

<sup>58</sup> См.: Маслов С. Ю. Асимметрия познавательных механизмов и ее следствия // Семиотика и информатика. Вып. 20. М., 1983; Петров В. М. Количественные методы в искусствознании. Вып. 1: Пространство и время художественного мира. М., 2000. 795

Рис. 3.2 Пунктирными линиями обозначены тренды.



Рис. 3.3



Рис. 3.4

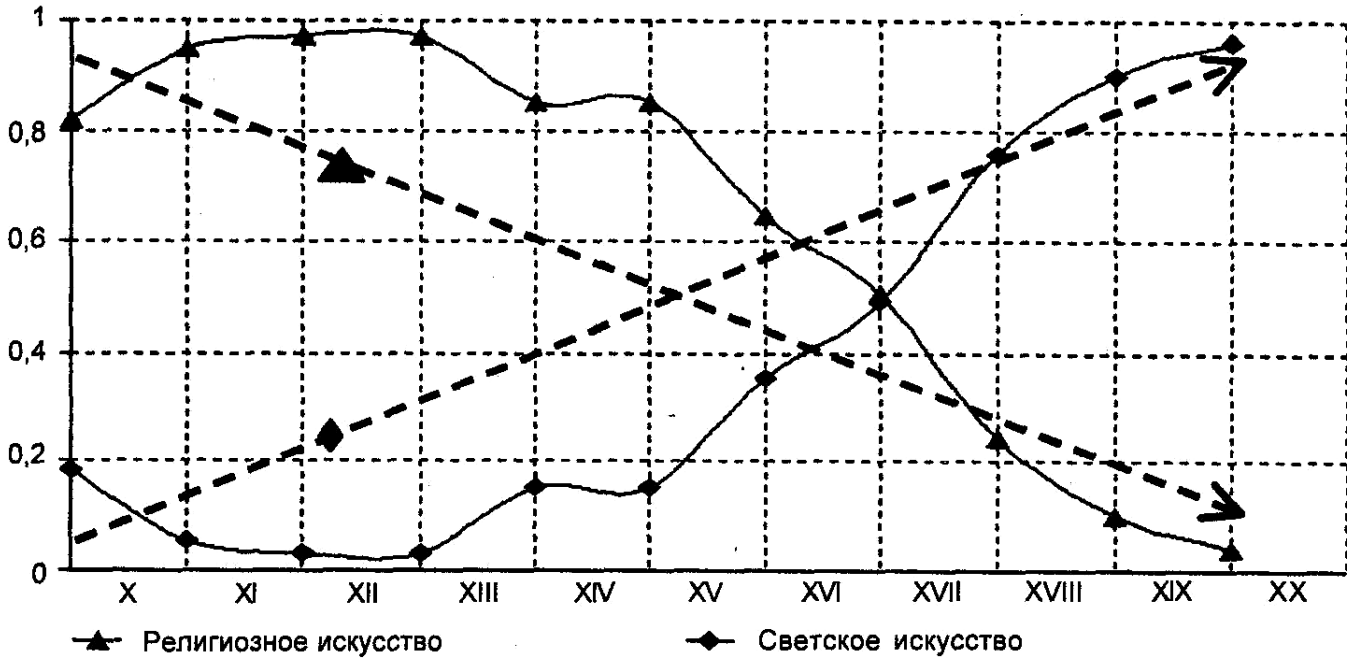

около 50 лет, в каждом из которых «индекс асимметрии», показывающий соотношение аналитического и синтетического типов, изменяет величину от 1 (преобладание аналитического типа) до -1 (преобладание синтетического типа). В упрощенном виде циклы Маслова представлены на *рис. 3.4*.

Соответствующие циклы были обнаружены в смене художественных стилей. Так, «левому» комплексу в культуре соответствует тяга к классицизму, а «правому комплексу» — к барокко. В архитектуре аналитический («левый») комплекс характеризуется строгостью и простотой построек, логичностью конструкций, ясным, «честным» их выражением во внешнем облике здания. Для синтетического же («правого») типа архитектуры свойственны обильный декор, склонность к причудливости, стремление скрыть конструкцию. В истории русской архитектуры XVIII-XX вв. имели место циклы чередования аналитических и синтетических периодов с теми же хронологическими рамками, что и на *рис. 3.4*.

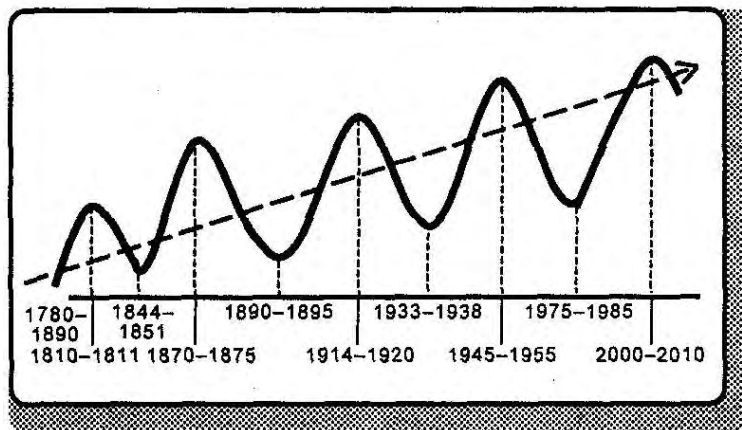
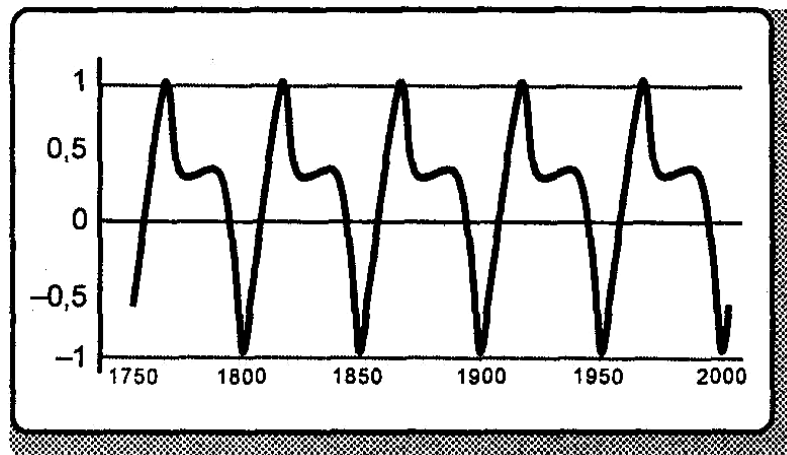
В. М. Петров рассчитал изменения индекса асимметрии в музыкальном искусстве. Опираясь на экспертные оценки творчества 102 русских и западноевропейских композиторов XVIII-XX вв., он установил существование сходных 50-летних циклов доминирования «левого» и «правого» комплексов при проходящем через эти циклы долговременном монотонном тренде уменьшения аналитичности и увеличения синтетичности музыки.

796

♦ Вслед за Масловым Петров выделил критерии для определения аналитического («левого») и синтетического («правого») комплексов в социально-политическом (или социально-психологическом) климате общества. Например, открытость общества, рост импорта товаров, преобладание договорных начал, высокий престиж образования и знаний — признаки доминирования «левого комплекса»; замкнутость, сепаратизм, падение импорта, преобладание авторитарного стиля, низкий престиж образования и знаний — признаки доминирования «правого комплекса». Оказалось, что чередование аналитических и синтетических периодов в социально-политическом климате достаточно точно описывает характер происходивших в истории нашей страны процессов (*см. рис. 3.4*).

Так, в СССР «синтетическая волна» в 1930-1940 гг. нашла выражение в развитии тоталитаризма, безумии массовых репрессий, иррациональной шпиономании, установлении «железного занавеса», отгородившего страну от внешнего мира (а в Западной Европе в это же время распространился фашизм). С середины 1950-х до середины 1960-х гг. наблюдается обратная (хотя и небольшая по длительности) аналитическая волна, связанная с критикой культа личности и некоторой демократизацией политического режима, ростом престижа науки, увеличением контактов с Западом. С середины 1960-х гг. эту волну вновь сменяет синтетическая волна — падает престиж образования и науки, усиливается идеологический зажим, проступают черты брежневского «застойного периода». «Сейчас, — пишет В. М. Петров, — мы, в согласии с этой схемой, находимся в преддверии *новой аналитической волны*, которая реально должна прийти после 2000 г. И, судя по всем приметам, так называемая *перестройка* как раз и стала началом перемен в общественных устроениях, в социально-политическом климате: именно в эту сторону направлены, например, такие процессы, как открытие границ, резкая активизация международных контактов, попытки демократизации внутренней жизни и т. д.»<sup>60</sup> ♦

Сравнивая волны Кондратьева в экономике с волнами Маслова в культуре, нетрудно увидеть, что их фазы в хронологическом отношении приблизительно совпадают. По-видимому, за этим совпадением кроются какие-то общие закономерности, определяющие ход волнообразных исторических процессов. Природа их нуждается в дальнейшем исследовании.<sup>61</sup>

Циклический характер культурной динамики не означает, что каждый новый цикл является простым повторением предыдущего. Процессу развития культуры свойственно внутреннее напряжение, связанное с конфликтным сочетанием циклической повторяемости с необратимостью и направленностью. Инновации, имеющие место в каждом цикле, вносят в него новое содержание и делают его в чем-то не похожим на предшествующие.

## §5. ПОСТЕПЕННОСТЬ И ВЗРЫВЫ

В развитии культуры происходят процессы двух типов: один — это постепенное, непрерывное обогащение ее содержания, а другой — перерыв постепенности, взрыв, порождающий бурный поток инноваций.<sup>59</sup>

В первом случае люди ориентируются на образцы, заданные творцами культуры ранее. Эти образцы служат



*эталонами* для инноваций. А. Крёбер называл их культурными паттернами (англ. *pattern* — образец, пример).<sup>62</sup> Новые продукты творческой деятель-

<sup>59</sup> Понятие взрыва здесь следует толковать не наподобие разрушительного взрыва динамита или атомной бомбы, а, скорее, как рождение нового живого существа, как творческое преобразование жизни.

<sup>60</sup> Петров В. М. Указ. соч. С. 161.

<sup>61</sup> Различные соображения о связи культурной динамики с кондратьевскими волнами содержатся в кн.: Василькова В. В. Порядок и хаос в развитии социальных систем. СПб., 1999; Buhl W. L. Kulturwandel: Für eine dynamische Kultursoziologie. Darmstadt, 1987; Namenwirth Y. Z., Weber R. P. Dynamics of Culture. Winchester, 1987.

<sup>62</sup> Крёбер А. Конфигурации развития культуры // Антология исследований культуры. Т. 1. СПб., 1997. С. 467.

797

ности создаются в соответствии с такими эталонами. Поэтому направление культурного процесса достаточно ясно очерчено, и ход его в значительной мере предсказуем.

Во втором случае в культуру вносятся новации, отходящие от известных образцов, неукоснительное следование которым казалось обязательным. Старые эталоны рушатся, вместо них предлагаются новые, которые, однако, встречают неприятие. Возникает ситуация, в которой направление культурного процесса становится неопределенным и дальнейший ход его непредсказуемым. В такой ситуации рано или поздно появляется творческая фигура, которая создает «суперновацию» — творческий продукт, который завоевывает признание и становится образцом, канонизируемым в качестве принципиально нового эталона. На основе этого эталона происходит открытие ранее неизвестных способов смыслообразования, преобразующих облик культурной системы.

♦ Так, язык Пушкина стал эталоном русского литературного языка и остается таковым до сего времени. Гоголь заложил основы русского реализма, который вытеснил эталоны изящной словесности XVIII в. — например, жанр сентиментальной новеллы с ее характерными оборотами речи (у Карамзина даже бедная Лиза изъясняется языком дворянки, с соблюдением «приличия»). Своим анализом психологических коллизий в душе героев Достоевский создал эталон для многих последующих русских и зарубежных писателей.

В науке эталоны обычно принимают облик теории или метода, по образцу которых разрабатываются другие теории и методы. Труды Лейбница и Ньютона, в которых впервые были введены методы дифференциального исчисления, стали эталонами, по образцу которых стали решаться многие задачи математики и физики. Небольшая статья Эйнштейна «Об электродинамике движущихся тел» задала эталон, на основе которого строится все последующее развитие теории относительности в работах многих ученых XX в. Т. Кун называет этап постепенного роста научного знания «нормальной» наукой, и этап перерыва постепенности — научной революцией. В «нормальной» науке новые идеи и открытия возникают в рамках существующей парадигмы и обеспечивают решение возникающих в рамках этой парадигмы задач («головоломок»). Научная революция же связана с разработкой новой парадигмы и нового класса задач.<sup>63</sup> ♦

Согласно Крёберу, культурный паттерн реализует и развивает заложенные в нем возможности, пока эти возможности не иссякнут. Кульминация его ценности наступает в момент проявления всего спектра его возможностей, а когда пространство для его дальнейшего развертывания начинает сокращаться, влияние его начинает убывать. Принципы и правила, содержащиеся в паттерне, воспринимаются как пути и предпринимаются попытки разорвать их. В культуре возникают напряжения и конфликты, которые, в конце концов, ведут к разрушению паттерна и «смутному времени», чреватому взрывными изменениями в культуре.

Как правило, с протестом против установившихся в культуре эталонов начинает выступать молодежь, тогда как поддерживают их старшее поколение и возглавляемые его представителями учреждения.

♦ А. Франс по этому поводу иронически замечает: «Старики слишком упрямо держатся за свои взгляды. Вот почему туземцы острова Фиджи убивают своих родителей, когда те стареют. Таким способом они облегчают ход эволюции, тогда как мы тормозим его, создавая академии». ♦

Постепенные (эволюционные) и взрывные (революционные) процессы в культуре — это противоположные формы ее развития, которые друг друга обуславливают и выделяются только в отношении друг к другу. Обе они необходимы, но с субъективной точки зрения тех, кто предпочитает одну из них, другая кажется негативной, тупиковой тенденцией, которая должна

быть преодолена во имя будущего

<sup>63</sup> Кун Т. Структура научных революций. М., 1975.

798

расцвета культуры. Революционеры-«взрывники» считают сторонников постепенности противниками прогресса, ретроgrадами и реакционерами, а «постепеновцы» (термин И. С. Тургенева) называют тех, кто взрывает существующие идеалы, нигилистами и разрушителями культуры. Это идейное столкновение красной нитью пронизывает всю историю.

♦ В XX в. мышление, ориентирующееся на взрывы, нашло выражение в «революционном сознании», которое требовало коренной ломки устаревших капиталистических порядков, а эволюционное мышление — в «оппортунизме», утверждавшем необходимость постепенного «врастания» элементов социализма в капитализм. Ныне в России, с одной стороны, попытки отвергнуть опыт Запада и найти новые национальные идеалы, реализация которых должна вывести нашу страну на особый, «третий» путь развития, а с другой — призывы «не изобретать велосипед» и следовать западным идеалам представляют собою проявления тех же односторонних предпочтений революционности и эволюционности. ♦

## §6. СИНЕРГЕТИЧЕСКАЯ ТРАКТОВКА КУЛЬТУРНОЙ ДИНАМИКИ

Существование двух типов культурного процесса с синергетической точки зрения объясняется общими законами эволюции диссипативных систем. Согласно И. Пригожину, такие системы проявляют способность к самосохранению благодаря повышению уровня своей организации. Вовлекая в себя извне вещество и энергию, они достигают устойчивости путем использования их для упорядочивания своей внутренней структуры: эта структура самоорганизуется, принимая вид иерархии множества подобных друг другу (фрактальных) подсистем. В организованной таким образом системе устанавливается определенное соотношение между порядком и хаосом. Однако рост упорядоченности системы имеет предел, при приближении к которому адаптация ее к внешней среде уменьшается. Хаотические внешние воздействия начинают разрушать организацию системы, и она становится неустойчивой. Начинается ее дезинтеграция и деиерархизация. В системе растет хаос, который разрушает ее структуру. Однако сам этот хаос имеет специфику, связанную с условиями его роста. Он не просто хаос, а «детерминированный хаос», который «порой выступает как сверхсложная упорядоченность».<sup>64</sup> Каким бы странным это ни казалось, он конструктивен в своей разрушительности: в нем «выжигаются» и гибнут нежизнеспособные, неустойчивые внутренние образования в системе. А это ведет к ее реорганизации, в результате которой вновь происходит интеграция и иерархизация системы, но утверждающая уже иное, новое соотношение в ней порядка и хаоса. Хаос, таким образом, не только разрушителен, но и созидателен.

Предельное состояние, к которому идет процесс интеграции системы, называют *простым аттрактором*, а предельное состояние дезинтеграции — *странным аттрактором* (от англ. *attraction* — притяжение, привлечение). Можно сказать, что простой аттрактор — это предельный (для данной системы в данных условиях) порядок, а странный — предельный хаос. Аттрактор как бы притягивает систему к себе. Когда она попадает в конус аттрактора (ведущий к нему «коридор»), это определяет ее будущее. Попытки выбраться из конуса аттрактора тщетны: все траектории движения системы внутри конуса неизбежно выводят ее на аттрактор.

<sup>64</sup> Капица С. П., Курдюмов С. П., Малинецкий Г. Г. Синергетика и прогнозы будущего. М., 1997. С. 27.

799

Эволюция диссипативной системы представляет собою сложный процесс многоступенчатого чередования этапов ее интеграции и дезинтеграции. Пока система движется к аттрактору (простому или странному), это определяет направление ее эволюции, так что ход ее изменения в общих чертах можно предвидеть. Но вблизи предельных состояний состояние ее становится неустойчивым, и возникают различные возможности ее поведения. Выбор какой-то одной из них может зависеть от самых незначительных случайных обстоятельств и потому становится непредсказуемым.

Неустойчивые состояния, из которых система может эволюционировать по-разному, называют точками ветвления или *точками бифуркации* (от англ. *fork* — вилка)<sup>65</sup>, а различные пути дальнейшего развития — бифуркационными ветвями.

♦ «Между двумя точками бифуркации в системе действуют детерминистические законы, а в окрестностях точки бифуркации существенную роль играют случайные флуктуации, И именно они «выбирают» ветвь, которой будет следовать система».<sup>66</sup> ♦

Движение по выбранной бифуркационной траектории может быть неустойчивым, и тогда возникают новые локальные (в частях системы) и глобальные (определяющие эволюцию системы в целом) бифуркации. В качестве аттрактора может выступать как более высокий уровень организации, больший порядок («простой аттрактор») так и, наоборот, состояние дезорганизации, анархии и хаоса («странный аттрактор»). В последнем случае возможно «соскальзывание» на ветвь эволюции, которая не была выбрана в предыдущей бифуркации.

♦ В синергетике процесс эволюции системы изображаются с помощью бифуркационных диаграмм (см. рис. 3.5 и 3.6).

<sup>65</sup> Точнее было бы говорить не о би-, а о полибифуркации, так как исходящих из точки ветвления траекторий может быть много.

<sup>66</sup> Пригожин И. От существующего к возникающему: Время и сложность в физических науках. М., 1985. С. 119.

Рис. 3.5



Рис. 3.6



$Y$  — характерный параметр системы (уровень сложности, организации, дифференциации и т. д.),  $X$  — время,  $X_1, X_2, X_3, X_4$  — точки бифуркации,  $Y_0$  — величина параметра  $Y$  в точке  $X_1$ . Сплошная линия — устойчивые, пунктирная — неустойчивые решения.

В точке  $X_4$  нижняя бифуркационная ветвь ведет к соскальзыванию системы на нижнюю ветвь предыдущей бифуркации.

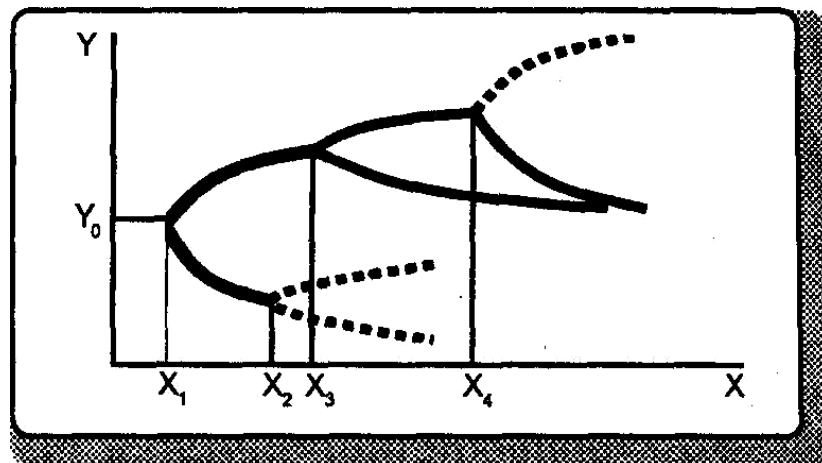
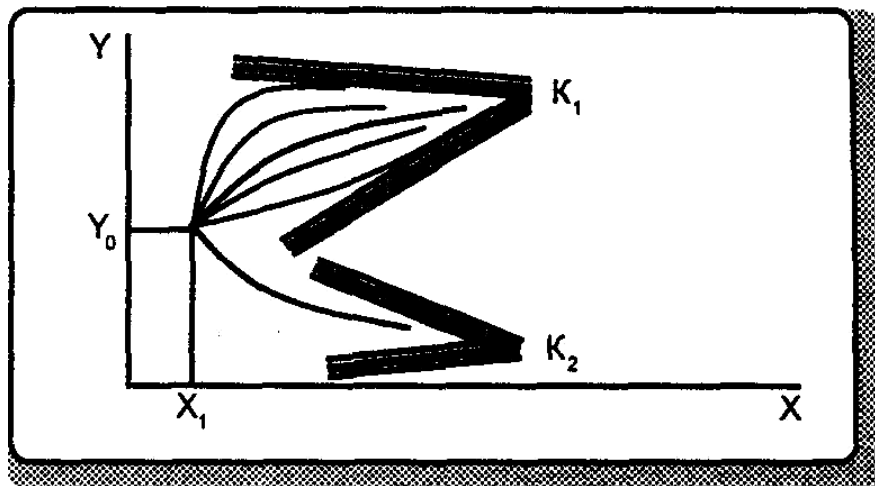
На рис. 3.6.  $K_1$  и  $K_2$  — конусы аттракторов. ♦

Синергетическая трактовка динамики культуры позволяет понять природу волнообразного характера культурных процессов. Волны возникают потому, что фаза роста упорядоченности сменяется фазой усиления хаоса, и наоборот. Подъемы и спады волн характеризуют эволюционный тип развития культурной системы, а верхние и нижние «точки перегиба» в каждом цикле в известной мере соответствуют моментам неустойчивости и взрыва, меняющего направление развития системы.

Постепенная эволюция культурной системы представляет собою движение ее в конусе аттрактора. При этом может

800

происходить как интеграция и подъем мощного культурного движения (на пути к простому аттрактору), так и его разложение, идейный разброд и спад (на пути к странному аттрактору). Взрывной же процесс возникает при приближении к точке бифуркации. Непредсказуемость хода событий в этом процессе обуславливается наличием различных бифуркационных ветвей, выбор из которых не предопределен заранее. Но непредсказуемость эта относительна: дальнейший процесс эволюции определен набором возможных траекторий, по которым он пойдет. Выбор бифуркационной ветви свободен, но ограничен, поскольку ограничено число аттракторов и ведущих к ним бифуркационных ветвей.

В отличие от животных, чье индивидуальное поведение в типовых условиях жестко предопределено инстинктами и в узловых моментах жизни (браки, воспитание детенышей, поиски пищи, охота и вообще оценка ситуаций) достаточно предсказуемо, человек обладает гораздо большей степенью свободы действий.

♦ С точки зрения «нормального животного» люди должны бы восприниматься как существа «ненормальные», часто ведущие себя бессмысленно и нелепо. В «Книге джунглей» Р. Киплинга основные персонажи — «разумно» ведущие себя звери вместе с Маугли — считают бандерлогов (обезьян) неорганизованными, бессмысленно болтливыми, бестолковыми и непорядочными нарушителями «закона джунглей». Киплинг очень метко характеризует психологию отношения обитателей джунглей к бандерлогам: те, кто преступает незыблемые для нас законы, — не только безумны, но и безнравственны. Не случайно существует мнение, что животные нравственней человека. Киплинговским зверям жизнь бандерлогов должна казаться аморальной, беспорядочной и хаотичной, но можно предполагать, что она на самом деле тоже подчиняется какому-то порядку. Во всяком случае, выход человека (потомка бандерлогов) из животного состояния ведет не к хаосу, а к новому типу порядка — обществу, организованному хотя и не по «закону джунглей», но тоже по определенным, специфичным для него законам. ♦

В бифуркационные моменты развития общества возникают периоды, когда ломаются принятые нормы поведения, наступает свобода нравов, расшатываются устаревшие устои и ограничения, растет хаос. Но затем приходит эпоха «нормального», более или менее плавного развития, в которую совершается отбор и закрепление оправдавших себя форм поведения. В результате устанавливается социальная организации, на новом уровне ограничивающая хаос определенным порядком.

## §7. ДИНАМИКА ИДЕАЛОВ

### 7.1. АТТРАКТОРЫ И ИДЕАЛЫ

В природных системах выбор бифуркационной ветви совершается стихийно, «сам собой»: свободы выбора здесь нет, он определяется действием объективно сложившихся случайных обстоятельств. В неживой природе системы не обладают свободой воли и подчиняются воле «слепого случая» (лишь у живых существ появляются зачатки свободы воли). У людей же есть *свобода воли*. Хотя это и не абсолютная свобода, тем не менее она все же такова, что человек при наличии разных возможностей способен выбрать из них любую по своему собственному усмотрению. В дело выбора, таким образом, вмешивается *субъективный фактор*, которого нет в природе.

♦ Различие между биологической и социальной эволюцией состоит в том, что общества могут вести себя целенаправленно. Мы можем в определенных рамках выбирать наш путь эволюции». <sup>67</sup> ♦

<sup>67</sup> Пригожин И. Природа, наука и новая рациональность // В поисках нового мировидения: И. Пригожин, Е. и Н. Рерихи. М., 1991. С. 37.

801

Принципиальное отличие общества от природных систем состоит в том, что выбор бифуркационной ветви зависит от субъективного фактора — воли, сознания, разума людей.

Конечно, есть причины, направляющие волю человека на тот или иной поступок. Но поступок не вытекает из них автоматически (если только речь идет не об автоматизированных реакциях). На то и дан человеку разум, чтобы не слепо повиноваться обстоятельствам, а обдумывать свои возможности и находить наилучший способ действий в данных обстоятельствах. Другое дело, что человеческие замыслы не всегда осуществляются так, как этого хотелось бы (по знаменитому изречению В. С. Черномырдина: «Хотели как лучше, а вышло как всегда»).

Выбор бифуркационной ветви в социальных системах, как и в природных, тоже может



определяться случаем — прихотью властителя, насморком полководца, оплошностью дипломата, опиской чиновника, выстрелом в политического деятеля и т. п. Но выбор делает не сам случай, а люди, которые реагируют на него и обладают свободой по собственной воле определять его последствия.

Когда какая-либо форма культуры (культурная система) подходит к точке бифуркации, наиболее чутко реагирующие на предвестия назревающих перемен творческие личности интуитивно улавливают дальнейшие возможности ее развития. Эти возможности выступают как пути к *идеалам*, на реализацию которых они направляют свое творчество. Возникающие у них идеалы — это образы аттрактора, к которому ведет выбранная бифуркационная ветвь.

- ♦ «Идеал нельзя смешивать ни с идеей, ни с целью, ни с истиной, ни с заблуждением. От идеи (в научном понимании этого термина) он отличается тем, что является не абстрактным понятием, а наглядным представлением, притом фиксирующим не знание, а желание; от цели — тем, что целью, строго говоря, является не идеал, а его реализация... от ценности — тем, что идеал есть не ценность, а „стандарт ценности (Манро)... отличие идеала от истины (или заблуждения) состоит в том, что идеал есть не соответствие образа объекту, а соответствие образа желанию субъекта»<sup>68</sup> ♦

Идеал есть особый вид ценностного представления (Часть I, гл. 1, § 3.2). Если всякое ценностное представление есть образ объекта, способного удовлетворить некоторую человеческую потребность, то особенность идеала состоит в том, что он есть *предельное* представление такого рода, т. е. образ объекта, который максимально полным и совершенным образом соответствует потребностям человека.

## 7.2. ОБРАЗОВАНИЕ ИДЕАЛА

Формирование идеалов совершается при помощи той же мысленной процедуры, с которой связано образование идеальных объектов («теоретических моделей») в науке — таких, как математический маятник, идеальный газ, абсолютно черное тело и т. п. Эта процедура, называемая идеализацией, состоит в том, что какой-то признак, имеющийся у реальных объектов, мысленно устремляется к бесконечности (бесконечно большому или бесконечно малому значению), что в действительности недостижимо. Идеальный объект есть образ, получаемый в результате совершаемого в мысли предельного перехода к бесконечно большой или бесконечно малой (нулевой) величине признака.<sup>69</sup>

- ♦ Например, в математике окружность можно получить, мысленно увеличивая до бесконечности число сторон правильного многоугольника, в механике идеальный объект «точечная масса» получается путем мысленного сведения к нулю объема материального тела. ♦

Как и идеальные объекты науки, социокультурные идеалы — идеальная

<sup>68</sup> Бранский В. П., Пожарский С. Д. Социальная синергетика и акмеология. СПб., 2002. С. 34-35.

<sup>69</sup> Кармин А. С., Бернацкий Г. Г. Философия. СПб., 2001. С. 404-405.

802

справедливость, идеальное государство, идеальная любовь, идеальная семья, идеалы жизни, добра, красоты и т. д. — это продукты воображения. Но в науке идеализация представляет собою способ устранить факторы, мешающие изучению сущности явлений, и представить эту сущность «в чистом виде»; идеальные объекты науки, таким образом, содержат знание о сущности явлений действительности. А социокультурные идеалы выражают не знание о действительности, а то, что человек хотел бы видеть в действительности. Идеал — *предмет желаний, «очищенный» от всего нежелательного*. Другими словами, в идеале выражается не действительность как она есть, а «требуемая» действительность. Он характеризует не сущность явлений, а сущность ценности, сущность требований человека к действительности, его отношения к ней.

Свои потребности и желания люди далеко не всегда отчетливо осознают. Мало осознается и процедура идеализации — устремления какого-то признака к бесконечности. Поэтому социокультурные идеалы не обязательно выступают в ясно осознаваемом и четко сформулированном виде (в отличие от идеальных объектов науки). Их исследование и определение есть задача теоретика. Даже художники или писатели, стремящиеся практически реализовать свои художественные идеалы в создаваемых ими произведениях, нередко затрудняются выразить их (идеалов) содержание. Занятый же будничными заботами простой человек мало задумывается над содержанием своих идеалов, а если и делает это, то ограничивается поверхностными, не слишком продуманными представлениями, которые часто имеют весьма отдаленную связь с реальными,

жизненно важными для него ценностями, являющимися предметом его фактических устремлений.

- ♦ Например, мужчины, которых просят описать их идеал женщины, часто называют в качестве ее достоинств одни черты, а на самом деле влюбляются в женщин, обладающих совсем другими чертами. Например, считают, что идеальная женщина должна быть веселой брюнеткой, а любят серьезную блондинку, или наоборот. ♦

Но свои личные идеалы есть у каждого, независимо от того, насколько ясно он может их охарактеризовать. Эти идеалы разнообразны. Многие из них связаны с частными аспектами жизни (в рекламе часто мелькают выражения вроде «идеальное средство от пота», «идеальный корм для кошек» и т. п.). Однако подобные идеалы являются производными от общих идеалов «хорошей жизни». А последние возникают у индивидов путем идеализации жизненных ценностей, которая осуществляется по заданным культурой эталонам: в содержании ценностных представлений устремляемые к бесконечности признаки выбираются на основе нравственных, эстетических, политических и других фундаментальных, социально значимых идеалов.

Характерные для данной культуры общепризнанные фундаментальные идеалы образуются исторически на основе изменения существовавших ранее идеалов в соответствии с новыми условиями жизни. Эти изменения состоят в том, что в содержании ценностных представлений подвергаются идеализации (устремлению к бесконечности) другие признаки, нежели прежде, или же в это содержание вносятся новые признаки, в отношении которых и проводится идеализация.

Поскольку признаки, к которым применяется процедура идеализации, можно выбирать по-разному, да к тому же еще и проводить эту процедуру над какими-то добавленными в ценностные представления новыми признаками, постольку существуют разнообразные способы формирования новых идеалов. Правда, не всякий мысленно сконструированный идеал может получить социальную значимость. На это могут претендовать лишь такие новые идеалы, которые соответствуют назревшим об-

803

щественным потребностям и дают более или менее адекватные образы социокультурных аттракторов. Но так как существуют разные возможности выбора бифуркационной ветви (и тем самым аттрактора), существуют и разные возможности выбора идеалов. Аттракторов и ведущих к ним бифуркационных ветвей может быть несколько, но набор их ограничен. Соответственно ограничен и выбор идеалов, способных завоевать социальную значимость.

Когда новый идеал уже сформирован и обрел социальную значимость, то «задним числом» его появление представляется логичным и даже единственно возможным следствием предшествующего развития системы ценностей в данной форме культуры. Однако на самом деле в точках бифуркации состояние культурной системы не определяет однозначно ее последующие состояния. Этим обуславливается неопределенность и неизвестность будущего.

### 7.3. РЕАЛИЗАЦИЯ ИДЕАЛА

Идеалы определяют цели, на которые следует направлять человеческую деятельность. Они указывают, какие возможности изменения материальной и духовной среды заслуживают реализации, какие инновации должны быть внесены в общество, чтобы удовлетворить желания и потребности живущих в нем людей.

Воплощение идеалов в действительность может идти двояким путем. Во-первых, путем действий, нацеленных на реализацию существующих в культуре данного времени идеалов. Во-вторых, посредством создания новых идеалов и действий по их воплощению в жизнь. Первый путь — это путь развития культурного наследия предков в соответствии с заданными ими эталонами. Здесь возможны замечательные творческие достижения, которые с восторгом встречаются современниками. На втором же пути творца ждут не столько лавровые венки, сколько тернии, ибо он предлагает новые эталоны, непривычные для людей и потому вызывающие сопротивление.

Творчество, продуктом которого является новый эталон, — это одновременно и формирование нового идеала и создание первого образца его воплощения в действительность. Сам автор при этом может в явном виде не формулировать идеал, который им движет (и даже не осознавать, что он вводит в культуру новый идеал). Часто осмысление этого нового идеала осуществляется позже, в работах его последователей, критиков, философов и методологов, исследующих значение его творчества. Но создание нового идеала, который имеет социальную значимость, — это творческий подвиг, намного превосходящий любые замечательные творческие достижения в рамках идеала, заимствованного у предшественников. Это дело гения с его особой духовной зоркостью, позволяющей ему уловить остававшиеся незаметными для других глубинные течения культуры.

- ♦ В. Г. Белинский отмечал, что между гением и читателем есть определенный разлад.

Гений, работающий для потомства и для вечности, может быть не понят современниками и даже бесполезен для них. Его польза — в исторической перспективе. А большинство людей нуждаются в искусстве, пусть и не столь глубоком и долговечном, но отвечающем на «злобу дня», служащем сегодняшним нуждам людей. «Читатель хотел бы, чтобы его автор был гением, но при этом он же хотел бы, чтобы произведения этого автора были понятными. Так создаются Кукольник или Бенедиктов — писатели, занимающие вакантное место гения и являющиеся его имитацией. Такой «доступный гений» радует читателя понятностью своего творчества, а критика — предсказуемостью».<sup>70</sup> Новые идеалы гения с трудом воспринимаются людьми, привыкшими руководствоваться усвоенными с детства идеалами. ♦

Судьба социокультурного идеала от его появления до исчезновения из живой культуры ярко описана В. П. Бранским, автором одного из самых фундаментальных современных исследований

<sup>70</sup> Лотман Ю. М. Указ. соч. С. 20.

804

Рис. 3.7

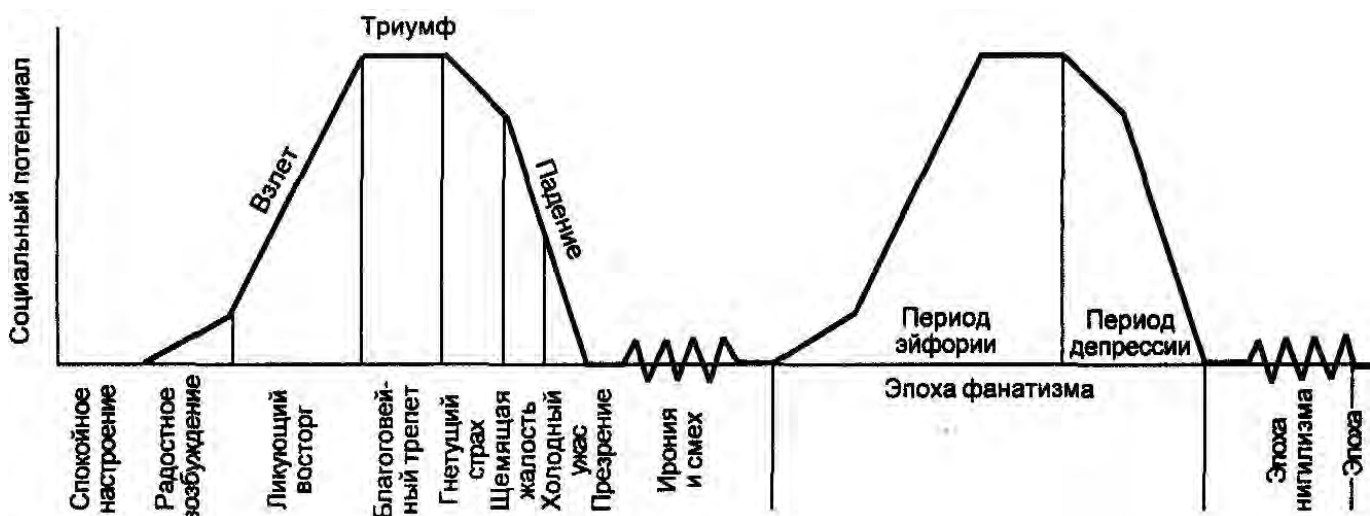

природы социокультурных идеалов.<sup>71</sup> «Идеал, подобно античному Икару, переживает взлет и падение», — пишет Бранский.<sup>72</sup> Он показывает, что история реализации любого идеала имеет «параболический» вид (см. рис. 3.7).

На первом этапе новый идеал постепенно завоевывает общественное признание и достигает триумфа. Это рождает впечатление его величия. Но возможности идеала исчерпываются, и наступает этап его упадка, на котором возникает и по мере движения по нисходящей линии усиливается ощущение трагической безысходности. Крушение идеала вначале воспринимается как трагедия, затем эта трагедия превращается в фарс: над обанкротившимся идеалом смеются. А потом устаревший и осмеянный идеал забывается и сдается в архив. По выражению К. Ясперса, история — это кладбище идеалов.

## 7.4. ДИФФЕРЕНЦИАЦИЯ И ИНТЕГРАЦИЯ ИДЕАЛОВ

Синергетическая концепция динамики идеалов, развитая В. П. Бранским, раскрывает механизм их исторической смены в развитии культуры.<sup>73</sup>

<sup>71</sup> См.: Бранский В. П. Искусство и философия. Калининград, 1999; Бранский В. П., Пожарский С. Д. Указ. соч.

<sup>72</sup> Бранский В. П. Указ. соч. С. 641.

<sup>73</sup> Излагаемое здесь описание закономерностей динамики идеалов дается по книге: Там же. Гл. 4, § 2.

Идеалы, как и идеальные объекты науки, — это мысленные образования. В реальной действительности могут существовать предметы, более или менее соответствующие им, но идеалы никогда не могут осуществиться реально в том виде, в каком их рисует человеческое воображение (ведь идеализация — это операция, которая проделывается в мысли, а не в действительности). Когда дело доходит до реализации идеалов, возникает противоречивая ситуация: воплощение одних черт идеала влечет за собою отрицание каких-то других его черт. Полное осуществление идеала оказывается невозможным.

♦ «Это свидетельствует о том, что идеал имеет, вообще говоря, как прагматическую, так и

утопическую сторону, и в этом отношении выглядит как некий двуликий Янус. Прагматический аспект идеала адекватно отражает реальные возможности развития социальной системы, а утопический не дает такого отражения. Грань между ними, конечно, относительна... Указанным двойственным (противоречивым) характером идеала объясняется впечатляющий первоначальный успех в его реализации и столь же странная, порой даже катастрофическая последующая неудача». <sup>74</sup> ♦

Гениальные творцы, выдвигая новые социокультурные идеалы и создавая первые образцы (эталон) их осуществления, находят возможность продолжать свою работу, несмотря на получающи-

<sup>74</sup> Там же. С. 638.

805

еся противоречия, и искать какие-то выходы из них. Способность не бояться противоречий — одно из существенных качеств творческого ума. Прокладывать пути к принципиально новым результатам может только тот, кто решается соединить в своем сознании противоречащие мысли, признавая их необходимость и оперируя сразу обеими. Такое умение удерживать в уме обе стороны противоречия оказывается более плодотворным, чем отбрасывание одной из них ради создания непротиворечивого, но лишённого глубины образа.

♦ В связи с этим интересно высказывание Б. Рассела о Декарте: он замечает, что Декарт «высказал больше плодотворных идей, чем любой логически последовательный философ», и добился этого именно потому, что не страшился противоречий. «Непротиворечивость его взглядов, возможно, сделала бы его просто основателем новой схоластики, тогда как противоречия в его взглядах сделали его источником двух важных, но развивавшихся в различных направлениях школ философии». <sup>75</sup> ♦

Но что можно Юпитеру, то нельзя быку, гласит древняя поговорка. Идущие следом за гением эпигоны логически упорядочивают и систематизируют его идеи, и при этом противоречивость их выступает наружу. Стремясь

сохранить противоречия, они начинают вносить в идеал поправки. Сначала поправки лишь незначительно модифицируют идеал и сводятся, так сказать, к его «косметическому ремонту». Речь идет как будто только о несколько различных толкованиях символа веры. Но не случайно догматики всегда проявляют бдительность: они чувствуют, что рано или поздно расхождения в толковании неизбежно приводят к тому, что можно назвать *эрозией идеала*.

Мелкие поправки перерастают в различные «еретические» версии идеала. Творческая деятельность сторонников

<sup>75</sup> Рассел Б. История западной философии. М., 1959. С. 587.

этих версий начинает все больше отклоняться от заданного гением эталона. Со временем эти отклонения усиливаются, и версии становятся самостоятельными идеалами. Так происходит *дифференциация* идеалов.

Между приверженцами разных идеалов разрастается идейная борьба, разрушительно действующая на данную культурную систему. Доминирующий (признаваемый большинством) идеал исчезает. В культуре воцаряется хаотичность, ее адепты теряют общий язык, расшатывается организация совместной деятельности. Наступает кризис, который выражается в прогрессирующей дифференциации идеалов, их умножении и измельчении. Результатом этого кризиса является неверие во всякие идеалы вообще, полная бездуховность («идеологический вакуум»). Все это, однако, вызывает и противоположную реакцию: рождается потребность в новом интегральном идеале. Эта потребность улавливается наиболее проницательными творцами культуры, которые пытаются создать какие-то принципиально новые образцы деятельности, связанные с переоценкой ценностей, пересмотром идеалов. В конце концов на основе синтеза имеющихся разнородных ценностных представлений и возникающих при реализации существующих идеалов тенденций, а также нахождения новых способов идеализации совершается *интеграция* нового идеала. Культурная система вступает в новый этап, на котором рано или поздно история повторится вновь, но уже в иной ситуации.

На *рисунке 3.8* изображена упрощенная картина самоорганизации культуры в процессе описанной дифференциации и интеграции идеалов.

Светлые стрелки обозначают обратную связь: влияние на идеал его реализаций. Стрелки внутри овалов — противоречивость реализаций. Кружки внутри прямоугольников — дифференциация идеала на две самостоятельные

806

Рис. 3.8



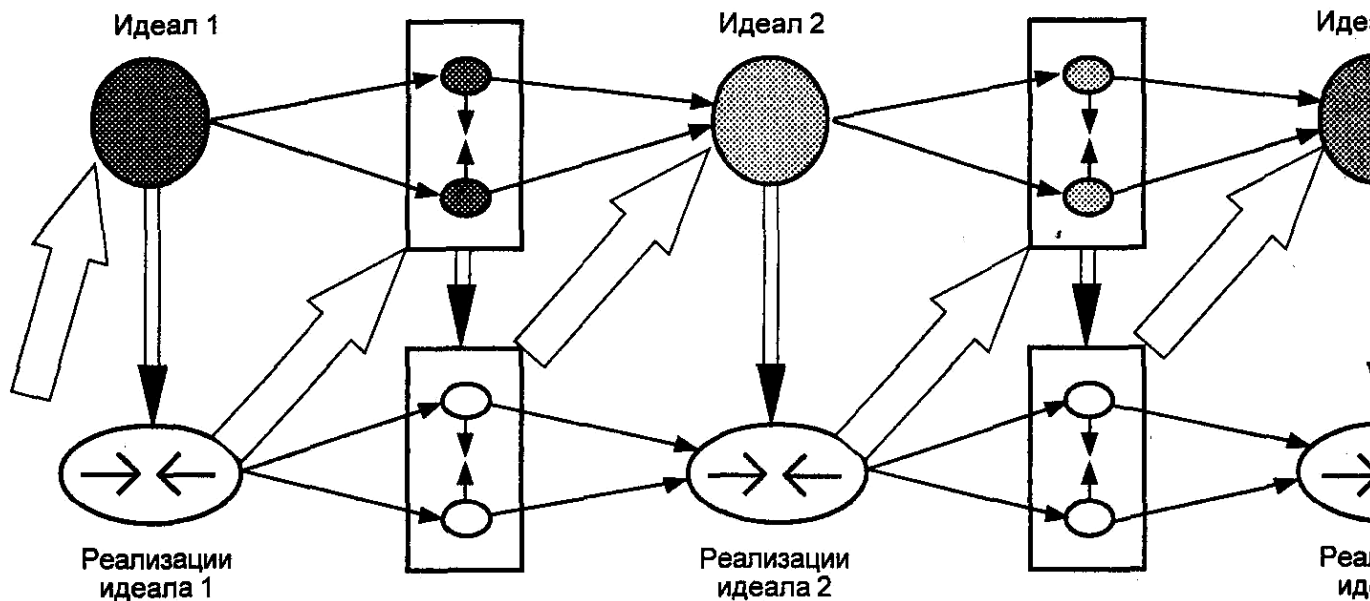

версии и соответственно разделение его реализаций на два вида.

На самом деле реальный процесс самоорганизации культур гораздо сложнее, чем это показано на рисунке. Идеал обычно расщепляется не на два, а на несколько вариантов; это расщепление может быть многоступенчатым: его еретические версии, в свою очередь, тоже могут распадаться на различные варианты и т. д.

Закон дифференциации и интеграции идеалов объясняет, почему в истории идеологический монизм (порядок) периодически сменяется идеологическим плюрализмом (хаосом). В каждом идеале заложены причины его неизбежной эрозии, и поэтому избежать его смены невозможно, какие бы суровые методы идеологической защиты ни применялись.

♦ Пример тому — крушение провозглашенного марксизмом социалистического идеала. Деятельность марксистов и партий, созданных для его реализации, сразу же привела к появлению разногласий. Образовались его различные версии: ревизионистская (оппортунизм Бернштейна, Каутского и др.), ленинская, сталинская, послесталинская (например, чешская: «социализм с человеческим лицом») и т. д. В Советском Союзе партия, отбрасывая «ереси» и безжалостно уничтожая «еретиков», осуществила строительство социализма, но эта реализация марксистского идеала привела совсем не к тем результатам, о котором мечтали его создатели. Оказалось, что воплощение в жизнь одних его элементов (ликвидация частной собственности) порождает отрицание других (демократических свобод, экономического процветания). Идеологический отдел ЦК КПСС, органы госбезопасности, цензура, спецхран, глушение иностранных радиопередач — все это, несмотря на огромные усилия и материальные затраты, не спасло социалистический идеал от эрозии. ♦

## 7.5. СТОЛКНОВЕНИЕ ИДЕАЛОВ

Проследив судьбу идеалов, В. П. Бранский показывает, что торжество нового идеала, как правило, сопровождается не просто отказом от старого, а превращением его в анти-идеал — предмет отвращения и ненависти. Вместе с этим и ценности, высшим выражением которых старый идеал являлся, превращаются в антиценности, вызывающие лишь неприятные чувства.

♦ Так, социалист-утопист Томас Мор, рисуя идеал социалистического общества, говорит, что там золото и серебро (привычные ценности в мире, разделенном на богатых и бедных) «в позоре»: из золота делают ночные горшки и кандалы для преступников. ♦

Для утверждения нового идеала представляется необходимой «идеологическая санация», т. е. очищение культуры от символов старого идеала — очагов «идеологической инфекции».

807

♦ Разгром Александрийской библиотеки монахами-христианами в 391 г. и сожжение ее мусульманскими воинами в 641 г.,<sup>76</sup> разрушение храмов при советской власти, уничтожение памятника Дзержинскому на Лубянской площади в Москве — все это примеры такой санации. ♦

Но то, что с позиций одного идеала является санацией, есть с точки зрения альтернативного идеала не что иное, как *вандализм*.

Борьба идеалов — не чисто академический спор. Идеал, подобно языческому идолу, требует жертвоприношений: во имя своих идеалов люди должны идти на жертвы — «нести свой крест», как это делал Иисус, всходя на Голгофу. Ради идеалов идут на смерть: ведь для человека, видящего в стремлении к идеалу смысл своей жизни, ущемление идеала ставит по угрозу смысл самого его существования.

♦ Русские старообрядцы, не принявшие церковных реформ Никона, прибегали к самосожжению, но не отступали от своей веры. Немало юношей подобно герою романа Гете «Страдания юного Вертера» покончило с жизнью, когда рушился их идеал любви. ♦

Борьба идеалов ведет к наращиванию масштаба жертвоприношений. В жертву идеалам люди приносят не только свою собственную жизнь, но и жизнь других людей. Людям, борющимся за свои идеалы, приверженцы альтернативных идеалов представляются носителями зла, врагами человечества, «исчадиями ада», и если их нельзя «перевоспитать», обратив в свою веру, то они заслуживают смерти, потому что это необходимо для победы добра («нашего» идеала). «Если враг не сдается, его уничтожают»...

Развитие жертвенности в ходе столкновения идеалов ведет, в конце концов, к конфликту между идеалом и моралью: во имя победы своих идеалов

<sup>76</sup> Показательны слова халифа Омара, решившие судьбу библиотеки. На вопрос командующего войском, что делать с книгами, он отвечал: «Если в этих книгах то же, что в Коране, — они бесполезны; если не то же — они вредны».

лов люди преступают законы нравственности, идут на обман, шантаж, насилие, убийства. Нравственность приносится в жертву идеалу.

♦ «Ирония истории состоит в том, что даже сама борьба за исключение человеческих жертв сплошь и рядом сопряжена с новыми человеческими жертвами». <sup>77</sup> Христианская мораль призывает к милосердию и любви к ближнему, одна из основных ее заповедей: «Не убий!» Но инквизиторы — убежденные борцы за истинную веру — отправляют на костер десятки тысяч «еретиков» ; правоверные французские католики в Варфоломеевскую ночь вырезают поголовно семьи гугенотов, включая грудных детей; солдаты католической армии маршала Тилли в XVIII в. устраивают массовую бойню протестантов в Марбурге, обезглавливают прямо в церкви 53 юных девушки и с хохотом бросают в огонь младенцев. А Кромвель в Англии издает закон, по которому протестант, убивший католического священника, получает вознаграждение, полагающееся за убийство волка.

Когда дело доходит до человеческих жертв, появляется, по словам Бранского, «трагическое трио»: герой, Великий инквизитор и камикадзе. Герой — тот, кто приносит в жертву идеалам самого себя. Великий инквизитор у Достоевского во имя осуществления идеала приносит в жертву других людей. Камикадзе же ради своего идеала жертвует собой, чтобы принести в жертву ему других.

Современные камикадзе — мусульманские террористы-самоубийцы — уверены, что совершают «богоугодный» поступок, в награду за который Аллах отправит их души в рай. Так, видимо, думают и другие «идейные» террористы-фанатики. ♦

Таким образом, любое преступление против морали вплоть до убийства невинных людей перестает в глазах фанатиков быть таковым, если оно совершается в борьбе за «святыни». Разумеется, такое объяснение не оправдывает их действий, но делает более понятным, как могут люди проявлять непостижимо чудовищную жестокость, будучи в то же время убежденными, что делают благое дело.

Крушение идеала оказывается *возмездием* за нарушение общечеловеческой морали. Отвергая идеал, общество

<sup>77</sup> Бранский В. П. Указ. соч. С. 615.

808

восстанавливает подорванную в ходе его реализации мораль. Таким образом история преодолевает конфликт между идеалом и моралью. Это акт самозащиты общества, в котором проявляется его способность к саморегуляции и самоорганизации.

## 7.6. СМЕНА ИДЕАЛОВ

В спектре версий, на которые расщепляется доминирующий идеал в ходе его эрозии, возникают центристские (либеральные) и крайние (экстремистские) варианты идеалов. Это имеет особое значение, когда дело касается политических идеалов. Либеральные политические идеалы тем или иным способом сочетают в себе стабильность социальных структур и общественного управления («социальный порядок») со свободой членов общества, т. е. активностью элементов социальной системы (что в определенном смысле выступает как «социальный хаос»). Экстремистские же противопоставляют порядок и свободу. Одни из них — *анархистские* идеалы — провозглашают

односторонний культ свободы, а другие — *тоталитарные* идеалы — наоборот, односторонний культ порядка.

Либеральный идеал — это «золотая середина» между крайностями. Однако открыть оптимальную форму синтеза порядка и свободы в обществе нередко удается лишь через колебания исторического маятника между попытками реализации крайних экстремистских идеалов. Последние играют роль ориентиров для нахождения «срединного» пути.

♦ «Когда в ходе развития социальной системы намечается тенденция к удушению свободы, сразу же в идеологической области начинается воспевание свободы, ведущее к формированию анархистского идеала. Напротив, когда возникает тенденция к разрушению порядка, в идеологической области начинают проповедовать культ порядка, что ведет к появлению тоталитарного идеала. Следовательно, периодическое шараханье в практической политике из одной крайности в другую, несмотря на его совершенно беспорядочный («стохастический») характер, отнюдь не случайно. Таким образом, анархистский и тоталитарный идеалы оказываются теми бакенами, которые указывают кораблю истории правильный фарватер. Их красные огни предупреждают о тех потоках крови, которые ждут обитателей социальной системы в случае чрезмерного отклонения от курса в ту или иную сторону»<sup>78</sup>.  
1990-е годы в нашей стране ознаменовались крушением тоталитарного коммунистического идеала. В обществе возобладал либеральный идеал. Однако инерция борьбы с тоталитаризмом «перегнула палку» и качнула общество к анархизму. Период Ельцина явно проходил под знаком анархистского идеала («парад суверенитетов», превращение субъектов РФ в своего рода удельные княжества губернаторов, слабость центральной власти, бессилие правоохранительных органов, anomia, разгул рэкета и бандитизма). К президентству Путина страна устала от анархии, и всеобщим требованием стало наведение порядка. О порядке стали мечтать как о социальном идеале. В Путине люди увидели президента, готового проводить в жизнь этот идеал. Вот в чем причина его массовой популярности и поддержки, которую он получил в обществе. ♦

В культурологической концепции А. С. Ахиезера<sup>79</sup> тяга к либеральным и экстремистским идеалам связывается с особенностями мышления людей. При столкновении двух альтернативных идей (например, порядок-хаос, любовь-ненависть, оптимизм-пессимизм и т. п.) люди ищут выхода либо путем *инверсии* — принятия одной из этих альтернатив, либо путем *медиации* — поиска пути к их сочетанию и синтезу. Инверсивное мышление оперирует лишь готовыми решениями и находится под влиянием эмоций. Медиативное же мышление сопряжено с творческими усилиями по созданию новых идей, с помощью которых преодолевается односторонность альтернативных позиций. Инверсивная логика мышления нацеливает человека на «ценность

<sup>78</sup> Бранский В. П. Указ. соч. С. 623.

<sup>79</sup> Ахиезер А. С. Россия: критика исторического опыта: В 3 т. М., 1991.

809

воспроизводства», вращение в одном и том же кругу понятий, непримиримость к чужому мнению и борьбу со всем, что выходит за рамки привычных коллективных установок. Она доминирует в традиционных культурах. Медиативная логика, наоборот, настраивает на «ценность прогресса», на изменение первоначально занятых позиций, учет иных мнений, анализ и обобщение различных взглядов, их творческое развитие, приводящее к формированию новых смыслов. Результатом медиации является то, что Ахиезер вслед за Бердяевым называет «срединной культурой». Это культура, рождающая смысловое поле, в котором открывается возможность найти новое решение проблемы, не сводимое к старым, крайним полюсам.<sup>80</sup> Медиативное мышление характерно для инновационных культур. В конечном счете вся культура развивается как продукт медиации, как срединная культура, преодолевающая ограниченность ранее сложившихся культурных форм.<sup>81</sup>

Шараханье от одного экстремистского идеала к другому с этой точки зрения есть результат инверсивного мышления, тогда как нахождение либерального идеала достигается с помощью медиации. В ходе истории развитие открытого общества западного типа сопровождается развитием медиативных способов решения социальных проблем. Это создает условия для нахождения «золотой середины» между экстремистскими крайностями, для синтеза противоположностей хаоса и порядка и для их интеграции, ведущей к выработке либеральных идеалов. В русской же культуре, как отмечает Ахиезер, исто-

<sup>80</sup> Бердяев Я. А. Судьба России. М., 1990. С. 31.

<sup>81</sup> Срединной культурой называют также «основное ядро» культуры — в отличие от крайностей, т. е. девиаций, отклонений от общепринятых норм, в которые впадают отдельные индивиды и группы людей. Срединная культура в этом смысле сближается с «культурой повседневности», которая удерживает людей в границах «нормального» образа жизни.

рически сложилась тенденция к инверсии, которая (тенденция) лишь начинает изживаться в настоящее время. Этим объясняются скоропалительные переходы от одной крайности к другой, характерные для российской истории. Нам остро необходимо внедрение медиативного мышления в культуру, чтобы войти в фарватер мировой цивилизации.

Согласно Бранскому, динамика идеалов подчиняется закономерности, ведущей от дифференциации либерального идеала к образованию экстремистских идеалов и затем к интеграции их в новый либеральный идеал. При тоталитарном удушении свободы и анархистском разрушении порядка неизбежно возникает конфликт между этими идеалами и моралью, а приносимый либеральным идеалом синтез порядка и свободы временно примиряет эти противоположности и разрешает указанный конфликт. Но когда новый либеральный идеал также подвергается дифференциации, появляются новые экстремистские варианты. Однако последние рождаются из другого либерального идеала, нежели в прошлый раз, т. е. из иной формы синтеза свободы и порядка, чем та, которая была в прошлом. Поэтому теперь в экстремистских идеалах абсолютизируются иная свобода и иной порядок, и конфликт с моралью принимает другой характер.

Таким образом, дифференциация порождает конфликт идеалов с моралью, а интеграция гасит его. Но каждый раз это происходит на новом уровне, при более высокой степени порядка, и более высокой степени свободы, и при более гармоничном их синтезе. Поэтому через колебания исторического маятника между экстремизмом и либерализмом проступает тенденция к *затуханию* конфликта между идеалами и моралью.

В общем виде процесс смены идеалов в культуре можно представить следующим образом (см. рис. 3.9).

810

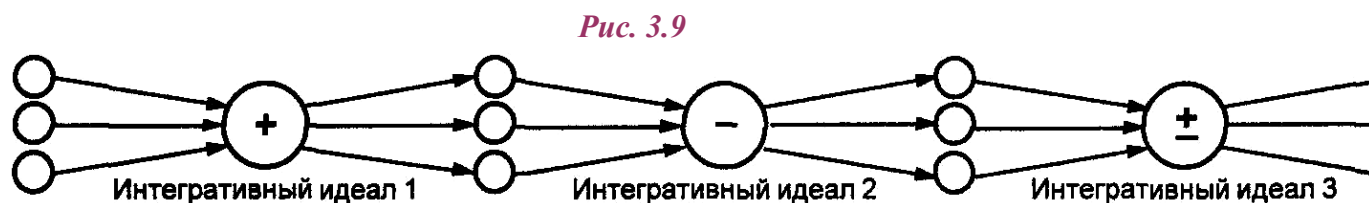

Интегративный идеал 1 сменяется альтернативным идеалом 2, который возникает на основе интеграции версий, образовавшихся при дифференциации идеала 1 (на рисунке это отображено переменной знака «+» на «-»). Затем идеал 2 также переживает дифференциацию, после чего возникает альтернативный ему новый интегративный идеал 3. В последнем неизбежно воскресают черты начального идеала — отрицание второго идеала вновь возвращает нас к первому. Но идеал 3 рожда-

ется в новых условиях и с помощью интеграции версий идеала 2, а потому он синтезирует в себе черты как первого, так и второго идеалов (что изображено на рисунке сочетанием знаков плюса и минуса). В результате процесс смены идеалов оказывается не простым повторением одних и тех же циклов («движением по кругу»), а развитием («движением по спирали»). Нетрудно узнать в этом процессе гегелевскую триаду («закон отрицания отрицания»):

**тезис ==> антитезис ==> синтез.**

## §8. СЕМИОТИЧЕСКИЕ ПРОЦЕССЫ

### 8.1. СЕМИОСФЕРА

Мы с раннего детства попадаем в среду языка — родного языка своей культуры. Эта языковая среда образует то, что Ю. М. Лотман назвал *семиосферой* (по аналогии с атмосферой, биосферой, ноосферой). Семиосфера — это «пространство языка» или «семиотическое пространство», которое нас обволакивает и в которое мы помещаем — хотя бы уже потому, что для всего подыскиваем названия, — все, с чем сталкиваемся в жизни, в том числе и самих себя. При этом мы сознаем, что за пределами языка есть мир, полный тайн, которые никак не отражены в нашем языке и никакого названия в нем не имеют. Мы знаем, что этот мир не совпадает с миром нашего языка.

Наши отношения с языком далеко не идилличны: мы прилагаем усилия, чтобы вырваться за его пределы, обвиняем язык в лживости (по Тютчеву: «Мысль изреченная есть ложь...»), видим в нем источник наших заблуждений и пороков. Но наша борьба с язы-



ком столь же безнадежна, сколь и беспрестанна.

Граница, отделяющая семиосферу от внесемиотической реальности, не является непроницаемой. Она постоянно прорывается вторжениями реальности, которые вносят в язык динамику, изменяют его. В истории все время идет *культуризация* мира — внесение в него законов и норм культуры, структурирование его по законам свойственной культуре языка. Орошение пустынь и осушение болот, преобразование степи в пашню и выращивание садов, освоение земных недр и изучение космоса — все это культуризация, одним из важнейших аспектов которой является превращение «нетекста» в «текст».<sup>82</sup> Взаимодействие семиосферы с внесемиотической сферой — неисчерпаемый источник культурной динамики.

<sup>82</sup> Напомню, что текстом в обобщенном смысле является любой объект, в котором с помощью каких-либо знаковых средств закодирована социальная информация (см. Часть I, гл. 1, § 3.4). Это может быть не только вербальный текст, но и орудия труда, предметы быта, здания, произведения изобразительного искусства, музыка и пр.

811

Вместе с тем культура постоянно исключает из себя какие-то тексты. Этот процесс идет параллельно с созданием новых текстов. Из семиосферы при этом выбрасываются целые пласты культуры, которые ждут своего часа, чтобы вновь войти в нее настолько забытыми, что будут восприниматься как новые. При смене идеалов культуры отвержение одних текстов становится непременным условием для возникновения других. Каждое направление в искусстве, появившись, отменяет авторитетность опорных, образцовых текстов предыдущих направлений, переводя их в категорию не-текстов или физически уничтожая.

Но вытесненные из живой культуры тексты не застывают в неподвижности. Новые культурные коды, которые в последующие эпохи используются для их прочтения (дешифровки), по-новому раскрывают их содержание, изменяют оценку значимости и ценности их элементов. На самом деле тексты, отложившиеся в историческую память давным-давно, фактически не являются простыми хранилищами информации. Они не склады, а генераторы: смыслы, заложенные в них когда-то, не «хранятся», а растут. И в какой-то момент >ни вновь выходят из архивной культуры в живую и актуализируются, становясь источником ее обновления.

♦ Актуализация античности была знаменем эпохи Возрождения, а актуализация всех форм архаического искусства стала характерной чертой европейской культурной жизни XX в. Волны «забывания» и «припоминания» текстов можно наблюдать даже в отношении к наследию таких классиков, как Пушкин: в 1840-1860-е гг. его актуальность падает, в 1880-1900-х гг. растет, в 1910-1920-х опять снижается, а затем с 1930-х снова повышается. В 1990-х гг. в нашей стране культурный потенциал классической русской литературы снизился (отчасти — за счет роста интереса к эмигрантской литературе «русского зарубежья»), а в настоящее время он опять возрастает. ♦

Неизменяемых, полностью стабильных языковых структур в семиосфере не существует. Статическое описание ее —

это лишь абстрактная модель, имеющая ограниченную применимость. Семиосфера, как и вся культура вообще, обладает динамической природой. Динамика семиотических процессов есть часть культурной динамики — и не просто часть, а условие, без которого последняя была бы невозможной. Изменения семиотических структур — это семиотические механизмы культурной динамики.

Каково бы ни было содержание культуры, оно воплощается в «текстах», которые «написаны» с помощью определенных кодов (языков).<sup>83</sup> Вместе с развитием содержания развиваются и языковые средства его выражения. Этот процесс имеет не только количественный характер и не сводится к простому увеличению объема содержащейся в культуре информации и числа знаков, которые в ней используются. Он включает в себя также качественные и структурные преобразования как состава информации, так и системы знаковых средств.

В ходе истории происходит рост и упадок потенциала культурных форм, их разделение и слияние, «разветвление» и «отпочкование», расцвет и деградация, исчезновение одних и появление других. С семиотической точки зрения все эти преобразования предстают как процессы изменения количества «текстов», их смыслов и кодов. Динамика этих семиотических процессов связана с рядом факторов, которые пока еще мало изучены.

## 8.2. ИЕРАРХИЗАЦИЯ ИНФОРМАЦИОННЫХ УРОВНЕЙ

Рассматривая культуру как коллективный интеллект общества, можно описать ее развитие в виде движения информации по иерархии уровней, образующих пирамидальную структуру

<sup>83</sup> Термины «код» и «язык» здесь употребляются в одном и том же смысле — как обозначения

знаковой системы. Но обычно под языком понимается естественным образом возникающая и исторически развивающаяся, а под кодом — искусственно созданная знаковая система. «Язык — это код плюс его история» (Лотман Ю. М. Указ. соч. С. 15).

812

(такой подход основан на аналогии коллективного и индивидуального интеллекта<sup>84</sup>). На каждом уровне происходит два типа процессов: 1) переработка информации по определенным правилам и 2) передача части информации на более высокий уровень в соответствии с критериями ее отбора, «спущенными» сверху (см.рис. 3.10).

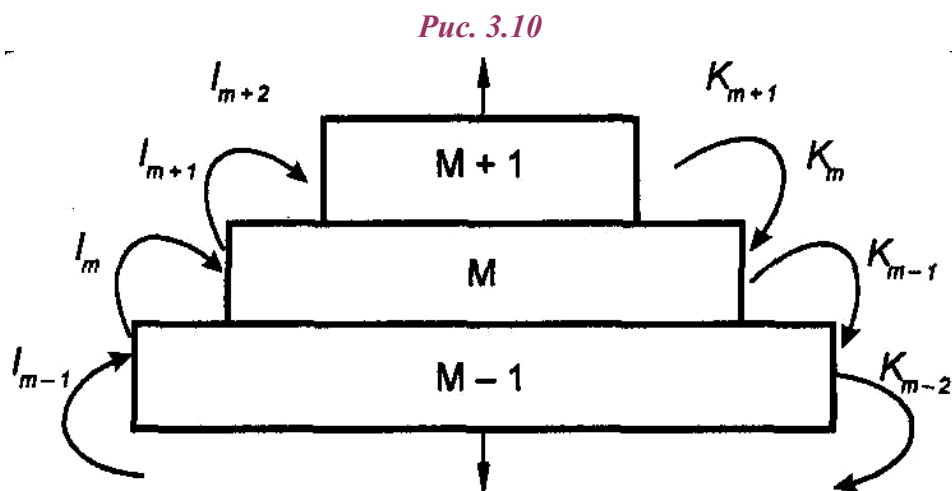

Каждый уровень ( $M$ ) перерабатывает полученную с нижнего уровня ( $M_{i-1}$ ) информацию  $I_m$  и отправляет ее часть  $I_{m+1}$ , отобранную по критериям ( $K_m$ ) на верхний уровень ( $M_{i+1}$ ).

В информационных процессах, развертывающихся в пределах одного уровня, последовательно обрабатываются малые порции информации. Для этих процессов характерны аналитичность, алгоритмичность, высокая точность. При передаче информации на более высокий уровень идет одновременное, параллельное оперирование ее большими блоками, которые «толчкообразно» отправляются «вверх». Эти процессы характеризуются синтетичностью, нежесткостью правил, меньшей точностью. Сопоставляя указанные два типа процессов с асимметричными функциями полушарий человеческого мозга, можно соотнести (хотя и весьма условно) процессы первого типа с левополушарным, а процессы второго типа — с правополушарным мышлением.

<sup>84</sup> См.: Маслов С. Ю. Асимметрия познавательных механизмов и ее следствия // Семиотика и информатика. Вып. 20. М., 1983; Петров В. М. Знаковый статус, информативность и форма // Труды ВНИИТЭ. Эргономика. Вып. 27. М., 1984.

На представлении, что в культуре осуществляются подобные «левополушарные» (аналитические) и «правополушарные» (синтетические) процессы, были основаны приведенные выше (в § 4) исследования «циклов Маслоу». Из этого представления, кроме того, следует также вывод о необходимости существования в культуре, как и в психике человека, двух типов кодов: вербального, приспособленного для последовательного, логически упорядоченного «левополушарного» мышления, и наглядно-образного, служащего для параллельного синтетического оперирования большими объемами информации.

Такая двойственность культурных кодов наиболее очевидным образом проявляется в различии между языком науки с его стремлением к четкости, однозначности, формальной строгости и языком искусства — художественно-образным, эмоциональным, допускающим субъективное и неоднозначное восприятие передаваемого им смысла.

Вербальные коды *дискретны*, т. е. состоят из отдельных четко различимых знаков, за каждым из которых закреплено фиксированное и не зависящее от контекста значение. Наглядно-образные коды *континуальны*: знаки их соединяются, сливаются в целостные образования, и значение знака может варьироваться в зависимости от окружающего контекста или фона. Текст, написанный на дискретном языке, вторичен по отношению к знаку, т. е. отчетливо расчленяется на отдельные знаки (например, письменный текст). Написанный же на континуальном языке текст первичен: он составляет как бы один целостный знак, который не распадается на отдельные составляющие его знаки (так, на фотопортрете мы можем выделять отдельные черты лица, но опознать его, узнать, кто изображен, можно только по его облику в целом).

Кроме того, подъем информации по уровням «пирамидальной» иерархии предполагает, что на каждом более высоком уровне информация «уплотня-

813

ется», укладывается в более крупные блоки. А это значит, что на каждом из уровней «пирамиды» требуется свой код для обозначения блоков и оперирования ими. Таким образом, в культуре должно быть множество языков, различающихся не только по их области применения (т. е. по материалу, относящемуся к разным областям культуры), но и по степени их «информационной емкости». Эту «емкость» можно соотнести с уровнем абстракции и общности языка. Так, в науке различается эмпирический язык («язык наблюдений»), в котором описываются непосредственные данные опыта, и теоретический язык, содержащий «ненаблюдаемые» понятия. Это ставит проблему перевода информации с одного языка на другой.

♦ Например, в физике эмпирическому понятию «свет» соответствует теоретическое понятие «электромагнитные волны». Многие термины теоретического языка, связанные с идеальными объектами, не имеют эмпирического эквивалента («физический вакуум», «нейтрон», «кварк» и пр.) и в таких случаях перевод теоретических выражений в эмпирические и обратно сопряжен с рядом условий и упрощающих допущений. ♦

С развитием культуры растет не только объем сохраняющейся в ней информации, но также и иерархия ее уровней. Это ведет к формированию все более общих и абстрактных культурных кодов.

### 8.3. УМНОЖЕНИЕ И УНИФИКАЦИЯ ЯЗЫКОВ

В семиосфере, как и в других самоорганизующихся системах, идут процессы дифференциации и интеграции. В ней параллельно действуют два взаимно противоположных механизма: один — дифференциация языков, другой — их интеграция. Работа этих механизмов порождает, соответственно, две тенденции: 1) тенденцию к разнообразию — увеличению числа по-разному организованных языков, 2) тенденцию к единообразию — объединению языков и структурированию их в единую целостную систему. Эти противоположные тенденции постоянно сопутствуют друг другу.

Процесс умножения языков хорошо заметен в сфере философии и науки. Уже в античные времена язык философии обособился от обыденного языка, подняв до уровня абстрактных категорий древние мифологические и житейские представления. А в дальнейшем создание крупных философских систем сопровождается и введением специфической для каждой из них терминологии. Наука же, отделившись от философии, стала все более дифференцироваться, и чтобы понять ее отдельные отрасли, нужно изучить тот особый язык, на котором излагается их содержание.

♦ Встретив в научном журнале статью под названием вроде «Гомологизация хитомат у пелапид», неискушенный в энтомологии (науке о насекомых) читатель поймет разве что предлог «у» — все остальное принадлежит к специфическому языку этой науки, который необходимо освоить, чтобы заниматься ею. ♦

В то же время языки науки постоянно переплетаются в связи с переносом предметного знания и методов из одних областей науки в другие. Биофизика, медицинская радиоскопия, генная инженерия и другие комплексы современного научного познания создают свои языки, интегрируя и унифицируя языки объединяемых ими научных дисциплин.

Особого рода языки, принимающие вид формализованных исчислений, появляются в математической логике. А в компьютерном деле создаются «машинные» языки со своими специальными структурами, приспособленными для «общения» как между функциональными структурами компьютеров, так и между человеком и компьютером. Языки такого рода, с одной стороны, умножают число языков науки, а с другой — выполняют унифицирующую функцию.

814

Не менее впечатляюще выглядит умножение языков в развитии искусства. Так, в XX в. область художественного творчества сильно расширяется. Распространяется представление, что искусство есть все, что публика (или какая-то ее часть) готова воспринимать как искусство. Еще столетие назад никто не стал бы всерьез рассматривать как искусство цирк, ярмарочные зрелища, народные промыслы, рекламные вывески, объявления и крики уличных торговцев. Ныне эти традиционные формы развлечения и привлечения публики вместе с целым рядом изобретенных за последнее столетие новых форм превратились особые виды искусства.

В начале XX в. «высоким искусством» стало кино, возникшее первоначально просто как забавное зрелище. И став им, оно сразу же начало дифференцироваться на игровое и документальное, фотографическое и мультипликационное, а затем к этому еще добавилось разделение кино и телевидения. И в каждом из этих новых видов искусства складывается свой особый

художественный язык — язык цирка, язык кино, язык рекламы (причем отдельно визуальной и аудиальной рекламы) и т. д. Эти языки добавляются к существовавшим ранее языкам художественной литературы и поэзии, драматургии и театра, музыки и живописи, вступают с ними во взаимодействие и в этом взаимодействии частично включают их в себя и частично преобразуют их.

Но одновременно с расширением ассортимента языков искусства происходит и его сужение — хотя бы уже потому, что некоторые виды художественного творчества практически уходят из живой культуры вместе со своими языками.

Один из источников появления новых языков — механизм дуальности, который расщепляет культурно активный язык на два относительно самостоятельных языка.

♦ Например, в письменной речи: художественная литература + нехудожественная литература; в художественной литературе: проза + поэзия. Или в изобразительном искусстве: живопись + скульптура; в живописи: графика + цветовая живопись. ♦

Однако параллельно идет и противоположный процесс интеграции и унификации: пары языков синтезируются в целостные семиотические образования. Так, язык художественной литературы выступает как единство прозаического и поэтического языка.

В возникновении новых языков в культуре важную роль играет механизм перехода информации на более высокие иерархические уровни (см. § 8.2). Этот механизм ведет к появлению метаязыков, которые служат для описания языков более низких уровней. Такого рода языки создаются, например, в математической логике как средства описания формализованных языков низшего порядка, а также и в других сферах науки. Метаязыковые образования возникают не только в науке.

♦ «...XX век породил не только научные метаязыки, но и металитературу, метаживопись (живопись о живописи) и, видимо, движется к созданию метакультуры — всеобъемлющей метаязыковой системы...»<sup>85</sup> ♦

В образовании метаязыков также наряду с тенденцией к умножению проявляется тенденция к их унификации. Метаязыковые описания раскрывают общие черты и закономерности построения языков, что позволяет классифицировать и систематизировать их.

♦ Интересный образец единства процессов дифференциации и интеграции языков дает пример кинематографа. С самого начала кино двуязычно: немое кино = движущаяся фотография + письменный текст; звуковое кино = движущаяся фотография + звучащая; добавочным, часто подключаемым, хотя и не обязательным компонентом служит музыка. Однако воспринимаются все используемые в кинематографе языковые средства как единый «киноязык». Причем характерно, что хотя кино и театр являются близкими видами искусства, для

<sup>85</sup> Лотман Ю. М. Указ. соч. С. 503.

815

зрителя театр — это по преимуществу слова, а кино — это, прежде всего, действие. «Партитура» спектакля — пьеса — фиксирует словесный текст, предоставляя действия и жесты на выбор исполнителям, а «партитура» кинофильма — сценарий — фиксирует действия, поступки, события, слова же дописываются «текстовиками», «специалистами по диалогу» или варьируются по ходу съемок режиссером. Таким образом, киноискусство, с одной стороны, добавляет новый язык в культуру, а с другой — объединяет и синтезирует в нем существовавшие раньше отдельно художественные языки. ♦

## 8.4. ПЕРЕВОД КАК СЕМИОТИЧЕСКИЙ МЕХАНИЗМ СМЫСЛООБРАЗОВАНИЯ

Одной из основных функций культуры является коммуникативная функция (Часть II, гл. 1, § 4.2). Общность языка — важнейшее условие коммуникации между людьми одной культуры, позволяющее им *понимать* друг друга.

Простейшая модель коммуникации представляется как процесс, в котором автор (передающий информацию, говорящий, пишущий) и адресат (воспринимающий, слушающий, читающий) пользуются одним и тем же языком (рис. 3.11).

Однако язык автора и язык адресата не вполне идентичны. Полная их идентичность — это абстракция, предполагающая, что и автор и адресат обладают совершенно одинаковой (и по

Рис. 3.11





Рис. 3.12



объему, и по содержанию) памятью. Но в действительности такого не бывает. В нормальном человеческом общении язык автора и язык адресата лишь частично совпадают (рис. 3.12).

Если представить себе, что языки автора и адресата абсолютно одинаковы, то они прекрасно понимали бы друг друга, но им просто не о чем было бы говорить. Такое общение свелось бы лишь к передаче команд (как это происходит в компьютере, где коммуникация между различными устройствами идет на одинаково «понимаемом» ими языке). Если же языки автора и адресата вообще не имели бы между собой ничего общего (не пересекались), то взаимопонимание было бы невозможным. Но пересечение языков, с одной стороны, создает основу для взаимопонимания (в силу существования общей области пересечения языков), а с другой — обуславливает различие между тем, что сообщает автор, и тем, как его сообщение понимается адресатом (из-за наличия непересекающихся, т. е. трудно переводимых, областей языков).

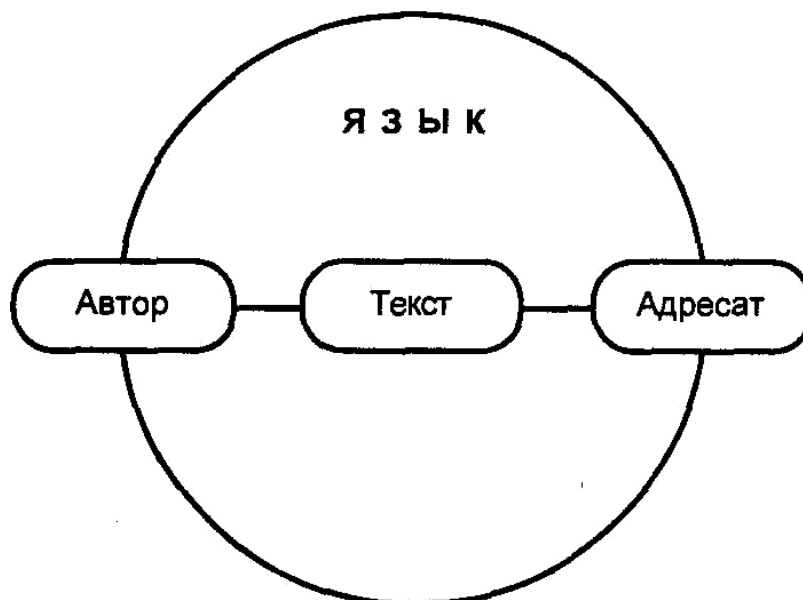
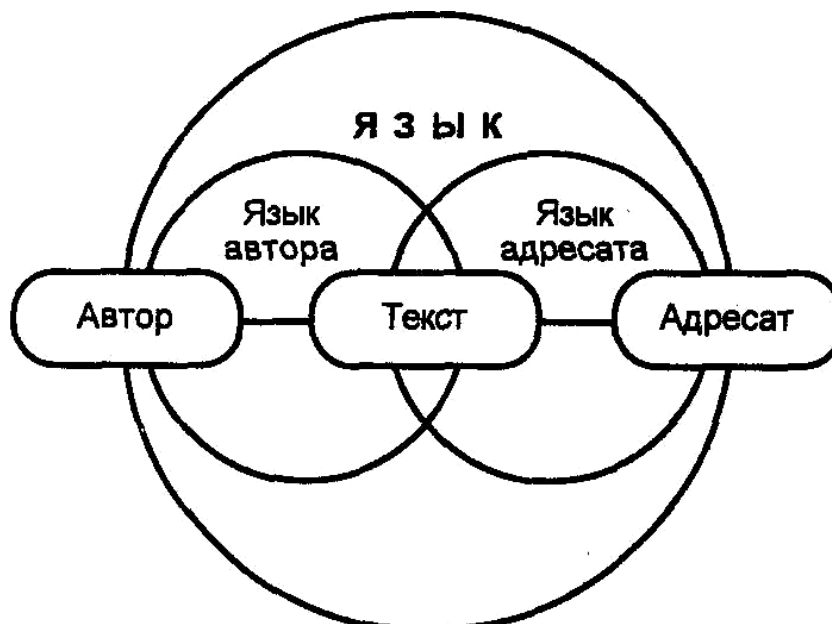
При этом, однако, возникает следующая трудность. Обмен информацией через область пересечения языков идет в пространстве одинаково понимаемых смыслов и страдает «пороком тривиальности» (Лотман), а ценность диалога оказывается связанной с той информацией, которая передается через

816

непересекающиеся области языков. Это ставит нас лицом к лицу с противоречием: мы заинтересованы в том, чтобы нас понимали, а для этого нужно ограничивать общение пределами общей части языков; но мы хотим также сообщить партнеру нечто новое и ценное, и потому должны пользоваться непересекающимися областями языков.

Возникают две противоборствующие тенденции: стремление облегчить понимание путем расширения области пересечения языков и стремление увеличить ценность текста, а следовательно, и объем непересекающихся областей языков. Борьба этих тенденций придает диалогу внутреннее напряжение.

♦ «...Непонимание (разговор на не полностью идентичных языках) представляется столь же ценным смысловым механизмом, что и понимание. Исключительная победа любого из этих полюсов — разрушение информации, которая создается в поле их взаимного напряжения. Разные формы контакта... представляют собой сдвиги... то в сторону легкости понимания, то в противоположную».<sup>86</sup> ♦

Таким образом, существование разных языков общения — это необходимое условие, благодаря которому люди имеют возможность обмениваться ценной друг для друга информацией. В общении люди постоянно переводят сказанное собеседником с его языка на свой язык. Чем больше общего между их языками, тем легче и точнее этот перевод. А чем больше различие между ними, тем перевод труднее и неадекватнее, но зато становится возможным освоение новых смыслов, которые рождаются в таком переводе. Именно неполная адекватность перевода и является необходимым условием, которое требует от собеседника осмысления услышанного и самостоятельного смыслообразования. Можно сказать, что перевод непереводаемого оказывается одним из важнейших средств создания новых смыслов. В силу различия между языками перевод в принципе не может быть точным, и именно поэтому в процессе перевода рождается новое знание.

♦ «Польза партнера по коммуникации заключается в том, что он *другой*. Коллективная выгода участников коммуникативного акта заключается в том, чтобы развивать нетождественность тех моделей, в форме которых отображается внешний мир в их сознании. Чтобы быть взаимно полезными, участники коммуникации должны „разговаривать на разных языках“».<sup>87</sup> ♦

С этой точки зрения процесс творчества также предстает как осуществляемый во внутреннем диалоге творческой личности перевод с одного языка (на котором говорит один «внутренний голос») на другой (принадлежащий другому «внутреннему голосу»).

Ю. М. Лотман описывает семиотическую модель творческого процесса следующим образом {рис. 3.13}.<sup>88</sup>

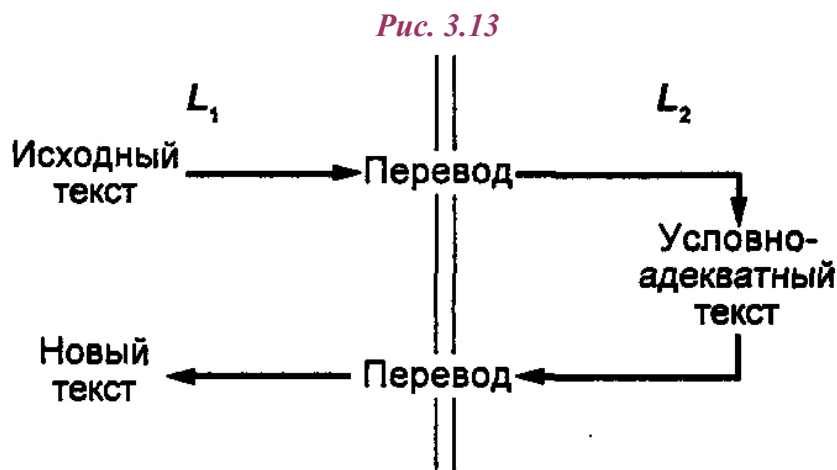

$L_1$  и  $L_2$  — это два разных языка, для которых точный перевод с одного на другой невозможен. Например, один — это язык с дискретными знаковыми единицами (словами, символами), а другой — язык образов (зрительных, слуховых), характеризующийся непрерывностью, слитностью составляющих образ элементов. Очевидно, что адекватно передать текст на языке образов средствами языка слов (и наоборот) невозможно. В лучшем случае при переводе текста с языка  $L_1$  на язык  $L_2$  возникнет лишь условно-

<sup>86</sup> Лотман Ю. М. Указ. соч. С. 16.

<sup>87</sup> Там же. С. 579.

<sup>88</sup> Там же. С. 569.

817

адекватный текст, в некотором отношении соответствующий исходному. Когда затем этот новый текст будет переведен с языка  $L_2$  обратно на язык  $L_1$  получится опять-таки новый текст, который будет отличаться от первоначального текста на языке  $L_1$ . В нем будет содержаться новый смысл, которого не было в первоначальном тексте.

- ◆ Предположим, что речь идет о переводе с естественного вербального языка на язык живописи, т. е. делается зарисовка по некоторому рассказу. Если потом произвести обратный перевод, т. е. пересказать словами картину, полученный текст будет по отношению к исходному новым сообщением. ◆

Описанный механизм рождения новых смыслов в творческом процессе представляет собой семиотический аспект механизма интуитивного мышления, в котором происходит взаимодействие понятий и наглядных образов.<sup>89</sup>

Можно сделать вывод: интеллект (как индивидуальный, так и коллективный) не может быть одноязычным. Чтобы обеспечить возможность смыслообразования и создания новой информации, он обязательно должен включать в себя разноязычные и взаимонепереводимые семиотические структуры. Таким образом, существование в культуре разных языков является необходимым условием ее развития.

## §9. СТРУКТУРНЫЕ СДВИГИ В КУЛЬТУРНОМ ПРОСТРАНСТВЕ

Формы культуры различаются по своему потенциалу. Те, которые обладают более мощным потенциалом, создают вокруг себя широко распространяющееся ментальное поле, под воздействием которого оказываются формы с меньшим потенциалом. Это делает культурное пространство *неоднородным*. В нем выделяются области «высокого напряжения» — ментальные центры, из которых исходят смысловые токи, пронизывающие окружающую окрестность, и расположенные в окрестностях участки, питающиеся этими токами. Формы культуры, находящиеся в областях «высокого напряжения», являются ведущими по отношению к другим формам: последние воспринимают идеи, ценности, регулятивы и язык ведущих форм культуры, ориентируются на них и «подгоняют» под них свое собственное содержание и свой собственный язык.

Рассматривая пространство какой-либо культурной системы в целом, можно различить в нем *центр* и *периферию*. В центре находятся формы культуры с наиболее высоким потенциалом, которые активно воздействуют на другие культурные формы и на всю жизнь общества. Они, как правило, отличаются развитой многоуровневой организацией и достаточно богатым языком, понимание которого считается обязательным для каждого культурного (образованного) человека. В них создается обширное множество текстов, в том числе таких, которые имеют эталонную значимость для всей культурной системы в целом. Периферийные же формы культуры более инертны, менее упорядочены, их языки имеют сравнительно узкую сферу применения и нередко считаются «неправильными». Тексты периферийной культуры мало влияют на центральные культурные формы. Они отчасти следуют эталонам, заданным в этих формах, а если же не следуют, то могут табуироваться, а то и вообще считаться как бы несуществующими.

<sup>89</sup> Подробнее см.: Кармин А. С. Интуиция и ее механизмы // Проблемы методологии науки и научного творчества. Л., 1977; Кармин А. С., Хайкин Е. П. Творческая интуиция в науке. М., 1971; Кармин А. С., Бернацкий Г. Г. Философия. СПб., 2001 (§ 8.3.4).

818

- ◆ Этим объясняется нередкое появление в исторических изданиях статей типа «Неизвестный поэт XVII столетия». Почему оставались неизвестными имена деятелей культуры? Чаще всего потому, что их дела не укладывались в господствующие культурные эталоны и попросту игнорировались современниками. В век Просвещения французский писатель Ретиф де Ла Брентон издал более 200 томов своих сочинений, но у современников они не вызвали почти никакого отклика, а историки литературы до сих пор неоднозначно оценивают его творчество. В эпоху увлечения романтизмом в России Василий Нарезный написал два с половиной десятка романов, которые остались незамеченными, поскольку в них обнаружилось не укладывавшиеся в господствующие интересы читающей публики черты реализма.

В конце XII в. Андрей Капеллан опубликовал трактат об искусстве любви, в котором шла речь о любви «благородной» — об отношении рыцаря к даме сердца. В трактате говорилось, что от влюбленного требуется верность, молчание, целомудрие, куртуазность и т. д., но вместе с тем допускалось насилие по отношению к простой поселянке — потому что в рыцарской картине мира она как бы не существует, и действия по отношению к ней как бы «не считаются». ◆

Из истории культуры известно, что в разных ее исторических типах центральное место занимали мифология, религия, искусство, философия, наука (см. Часть I, гл. 4, *рис. 4.1*). Вместе с тем в каждом типе культуры под воздействием особенностей исторического момента на главенствующую роль могут кратковременно выдвигаться и какие-то частные культурные формы (например, художественная литература в России XIX в., марксизм-ленинизм в СССР, фашизм в

гитлеровской Германии).

«Силловые линии», протягивающиеся от центра к периферии, придают всему культурному пространству внутреннюю напряженность, превращая его в «векторное поле». Периферийные формы культуры «притягиваются» к центру, на который направлены векторы этого поля. Это определяет пути, по которым идут перемены в различных формах культуры, и ориентацию всей культуры в целом на некоторые общие эталоны.

♦ Так, господство религии в европейской средневековой культуре обусловило политическую идеологию того времени, освящавшую светскую власть авторитетом церкви, сделало неременным и обязательным компонентом философии и науки идею Бога, привело к доминированию религиозных сюжетов в искусстве. Выход же религии из центра культурного пространства в новое время изменил направление векторов развития всех этих культурных форм.

То, что особенностью русской философии XIX в. была ее тесная связь с литературной критикой, объясняется выдвиганием художественной литературы на центральное место в русской культуре этого периода.

Все сферы культуры в Советском Союзе базировались на марксистско-ленинском учении. Оно представляло собою центральное ядро культуры. Считалось, что большевистская идеология и «классовое чутье» являются вернейшим орудием решения любых вопросов философии, науки, искусства и вообще чего угодно. Когда выдающийся ученый-биолог Н. Вавилов на одном из заседаний в присутствии Сталина высказал не понравившееся вождю мнение по какой-то научной проблеме, этот «корифей всех наук» (так его величали в свое время) бросил реплику: «Так думаете вы, профессора, а мы, большевики, думаем иначе». Подразумевалось, что большевики, конечно, правы, а профессора заблуждаются. «Партийная линия» проводилась твердо повсюду, а несогласных с нею «поправляли» с помощью репрессий. ♦

Однако отношения между центром и периферией культуры далеки от идиллии. Даже в относительно спокойные времена общество нуждается в «отдушинах», дающих отдохновение от доминирующих в культуре форм поведения. Отсюда — целый пласт таких культурных явлений, как карнавалы, которые, как показал М. М. Бахтин, служат способом временного освобождения от постоянной необходимости соблюдать общественный порядок; модная среди русской дворянской элиты «цыганщина»; различного рода «непристойные» развлечения и т. д. Пьянство и наркомания — тоже отчасти являются формой протеста против давления господствующих норм культуры.

Если в городе центр его является и центром «высокой» культуры (театры, библиотеки и другие культурные учреж-

819

дения), то на городских окраинах господствует неофициальная, периферийная культура быта. Если дома и квартиры — центры «нормального» культурного жилья, то чердаки, подвалы, лестничные клетки превращаются в место обитания иных, периферийных культурных традиций. День — время жизни доминирующих форм культуры, ночь — мир культурной периферии и «антикультуры».

Находящиеся в центральном ядре культурные формы со временем приобретают жесткую организованность, теряют динамичность, становятся негибкими и не способными найти ответы на возникающие в общественной жизни вопросы. Это ведет к снижению их семантического и социального потенциала: их застывший язык становится непригодным для отражения новых реалий, их идеи начинают вызывать недоверие, их ценности и нормы осмеиваются и отвергаются. А на периферии практика культурной деятельности все больше вступает в конфликт с навязываемыми ей эталонами. Напряженность в пространстве культуры растет, и это рождает энергию для возникновения новых очагов высокого потенциала. Эти очаги появляются на маргинальных,<sup>90</sup> полупризнанных или вообще непризнанных центром участках периферии. Именно в наиболее сопротивляющихся центру периферийных культурных формах вырабатывается содержание будущего ядра культуры. Нарастивая свой потенциал, маргинальные формы культуры устремляются в центр культурного пространства и вытесняют оттуда его утративших энергию «обитателей» (причем растративших ее на токи, питавшие эту «неблагодарную» периферию).

Искусствоведы отмечают, что периферийные жанры искусства, в отличие от тех, которые утвердились в центре культуры и престижны, обладают агрессивным и революционным характером.

<sup>90</sup> Маргинальный — крайний, граничный (от лат. *margo* — край).

XX век стал эпохой бурной агрессии таких периферийных, маргинальных художественных форм. Искусство европейского авангарда, пережив стадию «бунтующей периферии», вторглось в центр западной культуры и стало диктовать ей свои законы. Аналогичным образом во второй половине



XX в. происходит перемещение норм и ценностей, манер поведения, языка, стиля одежды и т. д. из периферии культуры в ее центр.

♦ Показательно в этом отношении триумфальное восшествие джинсов и миниюбки на престол всеобщего признания. Джинсы — рабочая спецодежда ковбоев — сначала вошла в молодежную моду, которая обычно настроена на неприятие культуры старшего поколения и потому обращается к культурной периферии. А затем завидная напористость тинейджеров заставила родителей отступить и присоединиться к их моде. Джинсы стали нейтральной, «общей» одеждой. Появились «джинсовые традиции», возникли различные варианты и фасоны джинсового одеяния — костюмы, платья, сумки, аксессуары. Джинсовая мода обрела свои каноны и стандарты — типичный признак стабильности доминирующих культурных форм. Сходный путь прошла и миниюбка, некогда тоже бывшая своего рода спецодеждой — отличительной, знаковой униформой уличных представительниц «самой древней профессии». Пройдя этап эпатажного вызова, с которым стройноногая юность в пике старшему возрасту демонстрировала свои преимущества, миниюбка постепенно перестала шокировать старших. Повзрослевшие девицы, войдя в зрелые годы, не стали от нее отказываться. В результате старшие приняли вызов юности, и миниюбка проникла в их обиход, став обычной, стандартной женской одеждой — наряду с брюками, которые также некогда были чисто мужской принадлежностью, а для женщин лишь редким маргинальным исключением. ♦

Изменения соотношений между потенциалами культурных форм и связанные с этими изменениями перемещения центра и периферии — один из важнейших механизмов культурной динамики. Когда какая-либо инновация включается в центральное ядро культуры, ориентация на нее может привести к перестройке всего культурного пространства.

820

♦ Изобретение письменности превратило культуры, ранее ориентировавшиеся на устную речь и ее запоминание, в культуры, ориентированные на книжное слово и на фиксацию в нем (а не только в мозгу) всего, что заслуживает сохранения в памяти.

Развитие рационалистического мировоззрения сформировало в XVIII — начале XIX в. ориентацию культуры на математику как эталон точности и строгости мышления. Не только ученые и философы, но и архитекторы, художники, композиторы, поэты стали «алгеброй поверять гармонию».

Поставленная Петром I в центр идея «регулярности», «технологичности» управления общественными делами, вызвала целый ряд перемен в периферийных сферах русской культуры. Были решительно отброшены привычный быт верхов общества, символика социальных отношений и действий, местничество, условности, недомолвки, неопределенность и противоречивость освященных обычаями норм поведения и служебных обязанностей. Практическая деятельность, полезные умения из области «низкого» были подняты на самый верх иерархии ценностей. Родовая знатность утратила прежний социальный вес. Чины, мундиры, ордена стали доставаться не по рождению, а по заслугам. В петровской «Табели о рангах» чин стал символом социального положения, завоеванного личными достижениями, а не только родовитостью предков. Сложилась официальная идеология, в рамках которой «регулярное» государство с бюрократической иерархией и монархом на ее вершине рисуется естественной и необходимой формой государственного устройства.

Огромное влияние на культуру XX в. оказало перемещение кинематографа с ее периферии в центральную область. Ориентация на кино выразилась, например, в таких особенностях искусства XX в., как сценарный характер построения сюжетов, распространение принципов монтажа (начиная с кубистской живописи и кончая современными приемами детективно-приключенческой литературы), обыгрывание разных точек зрения на изображаемые события, внимание к деталям, подаваемым крупным планом, и т. п. Приемы кино вошли в арсенал телерепортажа и тележурналистики, а с появлением портативных видеокамер создание киноизображения реальных жизненных ситуаций наряду с фотографией стало частью повседневного быта. Наши современники нередко происходящее вокруг воспринимают так, как будто они смотрят через кинообъектив и видят фрагменты некоего кинофильма.

Особенно впечатляющим стал взрывной «компьютерный бум» в последней трети XX в. Электронно-вычислительная техника возникла на периферии культуры сначала как нечто вроде технического усовершенствования бухгалтерских счетов и механических арифмометров (счетных машинок). С ростом ее мощности она стала применяться в качестве научной аппаратуры. Дороговизна, сложность и большие размеры первых мощных электронно-счетных машин ограничивали их применение. Они использовались лишь исследовательскими и другими учреждениями, ведущими работы, которые требовали громоздких вычислений. Создание портативных компьютеров резко изменило роль элек-

тронно-вычислительной техники в обществе. Из устройств, имеющих весьма специальное назначение в периферийных областях культуры, они превратились в многофункциональное, удобное и общедоступное средство, увеличивающее эффективность и расширяющее возможности во всех сферах человеческой деятельности. Это буквально за считанные годы перебросило их с периферии в центр культурного пространства и вызвало его грандиозную трансформацию. ♦

Противоборство токов, идущих от центра к периферии культуры, с реактивным движением, устремляющимся от периферии к центру, с особой силой проявляется в переломные этапы истории общества. Общественные потрясения, войны, революции вызывают бурные круговороты сталкивающихся культурных потоков, способные вытолкнуть наверх самую крайнюю «периферию периферии». Она оккупирует центр, выбрасывая его прежнее содержание на «свалку» в отдаленную от центра область культурного пространства и придав им маргинальную окраску. Так произошло во Французской революции XVIII в., подорвавшей господство дворянской культуры. Еще более радикальные сдвиги в пространстве культуры произвела Октябрьская революция 1917 г. в России.

♦ Символическим выражением переворота в культуре, совершившегося в результате Октябрьской революции, стало массовое переселение бедноты из пригородов в «буржуазные квартиры» на центральных улицах городов. Символический смысл имело и перенесение прекрасной ковanej решетки, окружавший сад около Зимнего дворца в Петербурге, на рабочую окраину. В утопических проектах социалисти-

821

ческого города будущего, создававшихся в 1920-х гг., часто проводилась идея размещения в центре города «вместо дворца и церкви» — гигантской фабрики. ♦

Правда, история знает и такие преобразования культурного пространства, которые идут в обратном направлении и восстанавливают -- но в несколько обновленном виде — нарушенное революционными сдвигами соотношение его центра и периферии. Мы являемся свидетелями подобного преобразования, которое началось в нашей стране с крушения социализма и вновь меняет местами центр и периферию культуры российского общества. Необходимость новой структурной организации центрального ядра культуры после выпадения из него доминировавшей ранее социалистической идеологии остро ощущается обществом, однако еще неясно, какой будет эта организация, что войдет в нее и что будет отодвинуто на периферию. Пока же очевидным фактом является неупорядоченность и дезориентированность культурного пространства в нашей стране, невыделенность доминирующих культурных форм (на роль которых претендует и политическая идеология, и правовая культура, и религия, и наука, и нравственность, а также и иные формы). И что особенно опасно — это агрессия маргинальной культуры преступного мира, которая грозит захватить центр культурного пространства, а также явное оттеснение науки на периферию культурной жизни общества (связанное не только с недостаточной материальной поддержкой ее государством, но и с ростом влияния религии, мистики, суеверий и т. п.).

Можно полагать, что не только Россия в ее нынешней специфической исторической ситуации, но и все человечество стоит накануне крупных преобразований мировой культуры в целом. Симптомами их являются тупики современного постмодернизма и религиозного фундаментализма, а порождающие их факторы коренятся в формировании нового, постиндустриального типа общества и растущей глобализации социально-экономической, политической и культурной жизни человечества.

♦ Пространство культуры «кипит как Солнце и, как на Солнце, в нем очаги возбуждения меняются местами, активность вспыхивает то в неведомых глубинах, то на поверхности и иррадирует энергию в относительно спокойные сферы. И результатом этого непрерывного кипения является выделение колоссальной энергии. Но... это энергия информации, энергия Мысли». <sup>91</sup> ♦

## §10. ВЗАИМОДЕЙСТВИЕ КУЛЬТУР

### 10.1. МЕЖКУЛЬТУРНЫЕ КОНТАКТЫ

Чем ближе подходит история человечества к нашим дням, тем большую роль в динамике культуры играют межкультурные контакты. В современную эпоху никакая локальная (национальная) культура не может существовать изолированно от других культур. Между народами идет постоянный взаимообмен их достижениями в технике, науке, искусстве. Страна, выпадающая из всемирной сети культурных (а также экономических и политических) контактов, обречена на

стагнацию и упадок.

В прошлом, когда наша планета была не столь плотно заселена и средства транспорта и связи были не столь развиты, как сейчас, взаимодействие между различными культурами происходило гораздо менее интенсивно. Однако оно существовало всегда.

Уже первобытные племена при встречах обнаруживали, что могут извлечь пользу из обмена опытом и продуктами деятельности. Именно различие в их образе жизни и обеспечивало взаимную полезность такого обмена. И даже

<sup>91</sup> Лотман Ю. М. Указ. соч. С. 275.

822

если племена «вступали на тропу войны», это тоже требовало какого-то знакомства с особенностями врага и, следовательно, усвоения опыта чужой культуры.

♦ Археологи находили кости морских рыб и украшения из морских раковин в стойбищах племен, живших в верхнем палеолите (несколько десятков тысячелетий назад) за сотни километров от моря. Раскопки свидетельствуют, что в эпоху неолита уральские самоцветы и балтийский янтарь путешествовали по территории почти всей Европы (во всяком случае, восточной ее части). Таким образом, межплеменной обмен товаров происходил в самые древние времена. ♦

С появлением государств и возникновением торгово-рыночных отношений взаимосвязи между различными культурами становятся более упорядоченными, устойчивыми и долговременными. Нити культурных контактов протягиваются на все большие расстояния и связывают удаленные друг от друга регионы планеты.

Достаточно вспомнить, например, о «великом шелковом пути», соединявшем в древности (с начала новой эры) дальневосточный и западный мир.<sup>92</sup> Политические, экономические и культурные отношения охватывали множество народов в грандиозных масштабах Римской империи. А на исходе средневековья экспедиции Колумба, Магеллана и других мореплавателей эпохи великих географических открытий положили начало процессу образования системы всемирных международных контактов, которая ныне соединяет все разнообразие национальных и региональных культур в единую общечеловеческую культуру.

Нет необходимости доказывать, что для любой национальной культуры знакомство с другими культурами открывает широкие возможности развития. Уже сами сведения о жизни других народов, об их нравах и обычаях, их способах ведения хозяйства, их быте, искусстве, медицине и пр. обогащают содержание национальной культуры, расши-

<sup>92</sup> См.: Лубо-Лесниченко Е. И. Китай на шелковом пути. М., 1994.

ряют кругозор людей, позволяют им новыми глазами посмотреть на мир и на свою жизнь, осознать особенности своего бытия. А во многих случаях такие сведения приносят непосредственную практическую пользу, так как служат источником внесения полезных новшеств в свой образ жизни. Большое значение имеет прямое заимствование накопленного в других культурах опыта. Культурные достижения других народов — добываемые ими продукты сельского хозяйства, ремесленные и промышленные изделия, производственная техника и технология, изобретения и открытия, художественные ценности, философские, нравственные, правовые, политические идеи — все это сплошь и рядом вливается извне в национальную культуру и становится ее собственным достоянием.

♦ Известно, какую роль в античных и затем в западноевропейских представлениях о мире сыграли данные Геродотом характеристики народов Ойкумены, какой резонанс вызвали в европейской и русской культуре описания путешествий итальянца Марко Поло в Китай и купца Никитина в Индию, как много почерпнула современная наука из этнографических исследований жизни отсталых племен в разных концах Земли. Изобретенный финикийцами во II тыс. до н. э. алфавит, основанный на фонетическом принципе, стал образцом для древнееврейского иврита, персидского письма (пехлеви) и через него — армянского, а также греческой, арабской, индийской письменности, а позже и кириллицы (от греческого алфавита с добавлением нескольких ивритских букв). «История распространения алфавита является одним из наиболее ярких примеров того, как культурные ценности приобретают международный характер. Являясь изобретением маленького и давно исчезнувшего с лица земли народа, алфавит принадлежит в наше время к основным достижениям человечества».<sup>93</sup>

Можно заполнить целые страницы перечислением того, что было когда-то заимствовано европейскими народами из дальних стран. Собака и свинья, курица, утка и гусь пришли к нам из Восточной Азии, где они в далекой древности были впервые одомашнены. Основная масса важнейших сельскохозяйственных растений, как выяснил Н. И. Вавилов, происходит из Южной Азии.

<sup>93</sup> Артановский С. Я. На перекрестке идей и цивилизаций. СПб., 1994. С. 27.

823

«Заморскими» новинками были в свое время компас, фарфор, порох, картофель, помидоры, кофе, чай и многое другое, что ныне кажется искони существующим в западной культуре. Даже русская матрешка некогда родилась из переделанных на русский лад образцов, привезенных к нам с Востока. ♦

Восприятие культурных достижений других народов — это один из важнейших факторов развития национальных культур. Можно сказать, что точки контакта различных культур являются их «точками роста».

## 10.2. КУЛЬТУРНАЯ ДИФФУЗИЯ

Первой попыткой теоретически осмыслить влияние взаимодействия культур на культурную динамику явилась родившаяся во второй половине XIX в. концепция *диффузионизма* (Ф. Ратцель, Л. Фробениус, Ф. Гребнер и др.). В отличие от сторонников эволюционизма, считавших происходящие в каждой культуре изменения продуктами ее собственной исторической эволюции, основатели диффузионизма выдвинули мысль, что культурные новшества, возникнув однажды в каком-то одном обществе, распространяются затем в другие общества. Таким образом, культурные достижения мигрируют в пространстве. Они переходят из одних культур в другие, и это, по мнению диффузионистов, служит главным механизмом культурной динамики. Развитие каждой культуры определяется ее взаимодействием с другими культурами и заимствованием элементов их опыта.

♦ Фробениус создал теорию культурных кругов, внутри которых происходит диффузия определенного комплекса предметов, обрядов, верований от центров, где они возникли, к периферийным культурам, перенимавшим их. Круги могут перемещаться в пространстве и пересекаться, в результате чего возникает сходство между отдаленными культурами. Так, согласно Фробениусу, для культур «западноафриканского культурного круга» характерны прямоугольные дома с двускатной крышей, лук с тетивой из растительных волокон, музыкальные инструменты со струнами также из растительных волокон, особый род сигнальных барабанов. Источником этих элементов культуры Фробениус считал Юго-Восточную Азию, поскольку там произрастают бамбук и другие растения с прочными волокнистыми тканями. Отсюда он сделал вывод, что «южноафриканский культурный круг» возник из смешения существовавшего ранее в Южной Африке древнего «нигритского круга» с азиатским «малайско-нигритским кругом».

Гребнер выделял на Земле 8 культурных кругов, сводя специфику каждого из них к набору из 15-20 элементов. Например, составными частями культур «восточнопапуасского круга» являются земледелие, культивируемые клубневые растения, рыболовство с использованием ставных сетей, лодки из досок, спиральное плетение корзин, массовые мужские пляски в масках, мифы о людоедах и пр.

Крайнее выражение диффузионизм получил в «панегиптизме» Г. Эллиота-Смита и У. Сперри, которые считали, что в истории был только один мировой культурный центр — Египет, откуда культура диффундировала во все края света, а также в «панавилонизме» Ф. Делича и Г. Винклера, утверждавших, что все культуры мира возникли на базе вавилонской.

Идеи диффузионизма в XX в. привлекли внимание известного ученого-путешественника Тура Хейердала, который совершил плавания через Атлантический и Тихий океаны на сооруженных по древним образцам плотам, чтобы доказать возможность трансокеанских культурных связей уже в далеком прошлом. ♦

Диффузионисты вполне оправданно обратили внимание на важную роль межкультурных контактов в динамике развития локальных культур и всей человеческой культуры в целом. Однако они абсолютизировали эту роль, видя в диффузии чуть ли не единственный механизм культурной динамики. В противовес диффузионистским взглядам выдающийся английский этнограф и культуролог Б. Малиновский отстаивал принцип функционализма, согласно которому всякий элемент культуры вырабатывается и удерживается в ней только тогда, когда приносит какую-то пользу. Функции, выполняемые разными элементами, взаимосвязаны и согласованы, так что культура представляет собою единое целое. Поэтому механическое перенесение в данную культуру элементов другой культуры невозможно. Представление Малиновского о всеобщей функциональности, целесообразности

824

и взаимосогласованности всех элементов культуры является явным преувеличением: всякая



достаточно сложная культура содержит в себе разнообразные нефункциональные и противоречащие друг другу явления. Но его критика диффузионизма справедлива.

Культурная диффузия, несомненно, происходит в истории и оказывает серьезное воздействие на динамику культуры. Однако она не исключает действия внутренних механизмов культурной эволюции. Любая инновация возникает в ходе развития культуры и претерпевает изменения в своей дальнейшей истории, а перенос этой инновации в другие культуры становится возможным не просто в силу склонности к подражательному копированию, как утверждают диффузионисты, а только при условии ее *нужности* для решения каких-то стоящих перед людьми задач. При этом, как правило, заимствованные из культуры-донора элементы перерабатываются и переосмысливаются в соответствии с имеющимися в данной культуре — культуре-реципиенте — знаниями, ценностями, регулятивами и с ее общим менталитетом. Что, в свою очередь, делает такие элементы способными оказывать воздействие на различные феномены культуры-реципиента и на ее менталитет.

### 10.3. ПЕРЕКОДИРОВАНИЕ ИНОКУЛЬТУРНЫХ «ТЕКСТОВ»

Любая культура разделяет культурное пространство на внутреннюю («нашу»), и внешнюю («их», т. е. других народов) области. Граница между этими областями — это линия соприкосновения культурных «текстов», выраженных в разных кодах (языках). Уже говорилось выше (§ 8.4), что необходимость перевода с одного языка на другой, с одной стороны, затрудняет контакт и мешает взаимопониманию, но, с другой, этот перевод требует активного «домысливания» не поддающихся точному переводу выражений и порождает смыслообразование, т. е. возникновение новых смыслов. Чем дальше друг от друга пространственные «ниши», занимаемые вступающими во взаимодействие культурами, тем больше оснований ожидать, что культура-реципиент в процессе перевода текста из кода культуры-донора в свой код обогатится существенно новыми смыслами, в том числе и такими, которых культура-донор в ее исходном тексте не видела.

Этим объясняется нередко наблюдаемая в истории ситуация, когда какая-то национальная культура после того, как она впитала в себя опыт соседних культур, вступает в период бурного развития и в некоторых областях вырывается вперед по сравнению с ними, так что они, в свою очередь, начинают заимствовать из нее.

♦ Ярким примером тому является история возникновения итальянского Ренессанса. В ошеломленной начавшимися с V в. нашествиями варваров (гуннов, готов, лангобардов, норманнов и др.) Италии культурная жизнь, казалось, совершенно замерла. А в это время за ее пределами возникли новые «горячие точки» культурного расцвета — в арабских и славянских государствах, в Византии и Сирии, на землях Испании и Франции. К ним, в частности, принадлежала южнофранцузская провансальская культура XI-XII вв. Италия в этот период выступает как «получатель» текстов. В поэзии ими были, прежде всего, песни провансальских трубадуров. Вместе с ними в Италии распространяется мода на провансальский язык и рыцарское «куртуазное» поведение. Итальянские поэты пишут сонеты и канцоны на провансальском языке, но в них появляются новые национальные краски. В то же время через Сицилию и тот же Прованс в Италию проникают испано-арабские культурные веяния, а с Востока идет воздействие греко-византийской культуры. Италия этого периода, если судить по ее собственной культурной продукции, переживает упадок. Но вместе с тем ее культура энергично впитывает приходящие извне новые тексты. Оказавшись на перекрестке разных — древних и новых — культур, Италия формирует свое новое культурное пространство, в котором сочетаются и сталкиваются в кричащих противоречиях разнообразные направления мысли. И это, в конце концов, порождает мощный взрыв: наступает эпоха Возрождения, в течение которой из культурного пространства Италии, как из вулкана, извергается грандиозный поток художественных,

825

философских, научных текстов, несущих идеи нового мировоззрения. Италия становится культурным центром Европы, законодателем культурной моды. Эту эпоху можно назвать «итальянским периодом» европейской культуры. Итальянский язык превращается в язык королевских дворов и дворянских салонов, язык дипломатов, ученых, художников и щеголей. На нем говорят в дамских альковах и в кабинетах кардиналов. Италия поставляет всей Европе музыкантов и архитекторов, артистов и юристов, ювелиров и банкиров.<sup>94</sup>

То, что сделал Ренессанс с итальянской культурой, в эпоху Просвещения повторилось с французской. Впитав культурные токи всей Европы — идеи итальянского гуманизма и испанского барокко, германской и швейцарской Реформации, английской эмпирической философии Бэкона, Гоббса, Локка и ньютоновой механики, — Франция быстро вышла на передовые рубежи в мире европейской культуры. Париж стал столицей европейской

мысли, французский язык вошел в обиход всех образованных европейцев, французская литература, живопись, философия, наука стала задавать тон всей Европе. Аналогичная история произошла и с русской культурой в послепетровское время: хлынувший в страну по воле Петра поток иноземной культуры превратил Россию на некоторое время в ученицу Запада, но через пару веков — уже в первой половине XIX столетия — русская культура приобретает небывалый прежде международный авторитет и заставляет Европу прислушаться к ее голосу. А к концу XIX в. блестящая плеяда русских писателей, композиторов, ученых создает ценности, служащие образцами для их зарубежных учеников и последователей. ♦

Заимствование новаций из чужих культур редко проходит без трудностей. Затруднения, возникающие в процессе перевода вербальных текстов с одного национального языка на другой, — это простейший вариант таких трудностей (примеры их см. в Части I, гл. 2, § 5.4). Работа переводчика постоянно требует поиска соответствующих эквивалентов словам и выражениям иностранного языка. В языке с бедным арсеналом выра-

<sup>94</sup> Разумеется, здесь описан лишь семиотический аспект происходившего в Италии культурного процесса — в отвлечении от социально-исторических причин Ренессанса; в действительности же семиотические механизмы культурной динамики никогда не имеют самодовлеющего характера и тесно связаны с экономическими и политическими сдвигами в жизни в общества.

зительных средств и малым запасом лексики может этих эквивалентов не найтись, и тогда перевести на него содержание текста оказывается невозможным. Чтобы сделать это, в него приходится вводить неологизмы. Это могут быть специально придуманные новые слова и выражения (так, Ломоносов, излагая на русском языке физику, придумал термин «удельный вес» и некоторые другие отсутствовавшие тогда в русском языке научные термины) или просто добавленные в язык — иногда в отчасти измененной форме — иностранные слова (так в русском языке появились «этикет», «пальто», «интеграл», «компьютер» и т. д.). Таким образом, задачи перевода порождают потребность в обновлении и обогащении языка.

Деловые, научные, технические тексты при наличии достаточных лексических средств обычно удается перевести с большой точностью — это достигается за счет однозначного и логически строгого определения терминов как в языке оригинала, так и в языке, на который он переводится. Сложнее в искусстве. Художественный перевод требует учета нюансов, побочных смыслов и ассоциаций, с которыми связаны слова и выражения исходного языка, а это очень нелегкая задача, и решение ее редко дает полный эквивалент оригинала. В хорошем художественном переводе текст оригинала не просто воспроизводится «дословно», а воссоздается заново средствами другого языка. Поэтому такой перевод есть творчество, а переводчик становится, в сущности, не просто ретранслятором исходного текста, а соавтором нового художественного произведения.

Но дело не сводится к одним только лингвистическим проблемам перевода вербальных текстов с одного национального языка на другой. Главная трудность заключается в том, что «тексты» (в широком смысле этого слова) чужой культуры надо «вписать» в свою, т. е. эти «тексты» должны быть восприняты и поняты в ином культурном контексте, нежели тот, в котором они были созданы.

826

♦ Очевидно, что русский читатель воспринимает французский роман или американский детектив сквозь призму своей культуры, тогда как авторы этих произведений писали их, исходя из совсем других культурных предпосылок и установок, незнакомых русскому читателю. Различие культур неминуемо сказывается на понимании текстов: многие детали (обычаи, особенности поведения, условия быта и пр.), «автоматически», без всяких раздумий порождающие у соотечественников автора определенные представления и чувства, не вызовут никакого отклика в душе русского читателя, а то и попросту останутся у него непонятыми. И комментарии, которыми часто сопровождают переводы иностранной литературы, могут тут лишь частично восполнить подобные «белые пятна»: ведь одно дело — понять умом и представить в воображении то, что объясняется в комментариях, а совсем другое — жить в мире иной культуры, видеть и чувствовать то, что комментируется. Точно также французы или американцы читают переводы Пушкина, Толстого и Достоевского другими глазами и видят в них не совсем то же самое, что русские.

«Для того, чтобы Байрон вошел в русскую культуру, должен возникнуть его культурный двойник — „русский Байрон“, который будет одновременно лицом двух культур: как „русский“ он органично вписывается во внутренние процессы русской литературы и говорит на ее (в широком семиотическом смысле) языке. Более того, он не может быть изъят из русской литературы без того, чтобы в ней не образовалась не заполненная ничем зияющая пустота. Но одновременно он и Байрон — органическая часть английской литературы, и в контексте русской он выполнит свою функцию, только если будет переживаться именно как

Байрон, то есть английский поэт. Только в этом контексте понятно восклицание Лермонтова: „Нет, я не Байрон, я другой...“<sup>95</sup> ♦

Проблема перекодировки встает и при освоении невербальных «текстов» чужой культуры — артефактов, предметов, технических изделий, технологических процессов и т. д. Правда, язык техники достаточно интернационален и универсален. Его национальная специфика хотя и существует, но не играет значительной роли и не ставит особых препятствий для заимствования, освоения и использования иностранной техники. Но и здесь все же иногда воз-

<sup>95</sup> Лотман Ю. М. Указ. соч. С. 262.

никают определенные трудности, связанные с приспособлением к иной культурной и природной среде.

♦ Так, импортируемые пищевые продукты должны соответствовать нашим санитарно-гигиеническим и другим стандартам; в заграничные технологии строительства приходится вносить поправки, связанные с необходимостью использовать материалы с большими теплоизоляционными свойствами или возводить более толстые стены.

Невнимание к национально-культурной специфике нередко является причиной провала рекламы иностранных товаров, которая приносила большой успех на их родине. Классическим примером тому является история, произошедшая с европейской фирмой, изготавливающей обезболивающее лекарство. Рекламный плакат, посвященный этому лекарству, содержал три рисунка: на первом была изображена женщина со страдающим, перекошенным от боли лицом, на втором она глотала лекарство, а на третьем ее лицо озарялось счастливой улыбкой. В Европе эта реклама была достаточно эффективной, и поэтому было решено использовать тот же плакат для рекламной кампании в Саудовской Аравии. Результат получился сногшибательный — это был скандальный провал, превративший фирму в посмешище. Ведь арабы читают справа налево и рисунки рассматривают в том же порядке. Так что они сначала видели счастливую и веселую женщину, у которой после приема лекарства лицо искажалось страданием и болью.

Неудачей, хотя и меньшего масштаба, была реклама «шампуня и кондиционера в одном флаконе» на российском телевидении в 1990-х гг. В заграничном телеролике звучал безыскусный перевод английского слогана «Wash and go!»: «Я просто мою голову и иду!» Еще непривычная тогда к иностранной косметике публика с удивлением внимала этим словам и ничего не понимала... ♦

Итак, органическое вхождение в какую-либо национальную культуру элементов другой культуры — это не простое заимствование, а перекодировка или перевод, предполагающий их изменение и приспособление к иному национально-культурному контексту. Только при этом условии они становятся обогащающими культуру новациями и факторами ее внутренней динамики. Без такой перекодировки они остаются чуждыми национальной культуре, и время неминуемо «вымывает» их из нее.

827

## 10.4. ДИНАМИКА ВКЛЮЧЕНИЯ В КУЛЬТУРУ ИНОКУЛЬТУРНЫХ НОВШЕСТВ

Согласно Лотману,<sup>96</sup> процесс восприятия текстов другой культуры проходит следующие основные этапы.

Поступающие извне тексты воспринимаются в чужом языке и сохраняют облик чужих по отношению к воспринимающей культуре. Владение их языком делается знаком принадлежности к культурной элите. Ее представители, способные понимать эти тексты, приписывают им особую ценность, красоту, изысканность. Они воспринимаются как новаторские, «передовые», «прогрессивные» и противопоставляются старым культурным традициям, приверженность которым считается «отсталостью».

Множество импортируемых текстов растет, обращение к ним входит в моду, которая распространяется из культурной элиты в другие слои общества, из столичных кругов в провинцию. Семиотика этих текстов «встраивается» в культуру. Появляются их переводы. Существовавшее на первом этапе стремление оторваться от традиций сменяется тягой к восстановлению прерванного пути. Традиции «реабилитируются», а новое перестают воспринимать как чужое и стараются истолковать как органическое продолжение старого.

Идеи, содержащиеся в импортируемых текстах, отделяются от той национальной культуры, из которой эти тексты пришли. В общественное сознание входит представление, что «там» эти идеи высказывались в «неистинной», неправильной, замутненной и искаженной форме и что именно «здесь», в нашей культуре, они получают «истинное» истолкование и приобретают свой

подлинный смысл. Возникает неприязнь к «тамашней» культуре, которая хотя и подошла к этим идеям, но не сумела их должным образом понять и выразить. Проповедуется мысль об их

<sup>96</sup> *Лотман Ю. М. Указ. соч. С. 272.*

«нашем», исконном национальном характере.

Тексты, вошедшие ранее в культуру как чужие, полностью ассимилируются и растворяются в ней. «Переварившая» их культура вырабатывает свои собственные новые культурные коды, возникновение которых было первоначально стимулировано их вторжением.

На основе новых кодов культура начинает бурно продуцировать поток разнообразных текстов и сама становится донором, снабжающим своими продуктами другие культуры. Из периферийной культуры, идущей вслед за более развитыми, она превращается в авангардную, оказывающую заметное влияние на культурную жизнь других стран.

Разумеется, реальный исторический процесс межкультурного взаимодействия не обязательно протекает в точном соответствии с приведенной схемой. Она представляет собою лишь примерное описание пути, по которому идет внедрение в национальную культуру инокультурных элементов. В действительности этот путь зависит от конкретных условий, которые могут привести к разнообразным отклонениям от него.

## 10.5. Формы реакции национальной культуры на внешние воздействия

Выше речь шла о том, как совершается вхождение в культуру инокультурных элементов. Однако национальная культура далеко не всегда встречает их с распростертыми объятиями. Ее реакция на внешние вторжения может быть различной. Анализ исторических данных позволяет выделить несколько основных типов этой реакции.

### Конфронтация

**Конфронтация.** Чужая культура считается враждебной. Все, что ей принадлежит и от нее исходит, полностью отвергается. Она представляется безнравственной, «низшей», «варварской». Любые контакты с ней осуждаются. Такое отношение к другой культуре

828

нередко встречалось в прошлом. Чаще всего оно связано с войной против народа-носителя чужой культуры. Другая частая причина его — религиозное противостояние.

♦ Эта реакция на другую культуру была характерна, например, для отношения античных греков к варварам. В наше время позицию конфронтации по отношению к христианскому миру занимает исламский фундаментализм. ♦

### Отторжение

**Отторжение.** Оно возникает тогда, когда в силу исторических и географических условий обитания народ не может избежать контактов (хозяйственных, торговых, политических) с другим народом, но их фундаментальные культурные установки резко противостоят друг другу, и потому идущие от одного народа к другому тексты вызывают неодобрение и неприятие. Это случается в истории, например, при захватнических войнах, в результате которых народ-победитель утверждает свою власть над завоеванными землями и подчиняет или поработочает живущие там народы. Побежденный народ, особенно если он обладает более развитой культурой, не приемлет навязываемых ему победителями нравов и форм жизни. А с другой стороны, победители смотрят свысока на культуру побежденных.

♦ Для покоренного Римом еврейского народа была неприемлема языческая религия римлян. Вынужденные подчиняться освященным ею порядкам, установленным римлянами в Израиле, иудеи, однако, категорически отвергали римский образ жизни. Возникшее в такой обстановке христианство давало выход из этого духовного тупика, который Иисус Христос выразил формулой: «Богу Богово, а кесарю кесарево».

Войско Чингисхана формировалось из «жителей степи» — кочевых племен, использовавших степь как пастбище для скота. Китайцы, с которыми он вступил в войну, были более продвинутым в культурном отношении народом, занимавшимся растениеводческим сельским хозяйством. Для них возврат к кочевому образу жизни был неприемлем. Но и воинам Чингисхана, выходцам из кочевых скотоводческих племен, была чужда оседлая земледельческая культура китайцев. Когда Чингисхан захватил китайскую провинцию Кан-су, военачальники сказали ему, что не знают, что делать с земельными угодьями китайцев, чтобы использовать победу. Лучше всего, полагали они, поголовно перебить местное население: тогда земли, предоставленные самим себе, со временем снова вернуться к благородному состоянию пастбища. У Чингисхана хватило здравого смысла не последовать этому совету. Но так он поступал не всегда. Позже в аналогичном положении оказался Тамерлан. Ведомые им воины-кочевники оставляли после себя



пепелища, срубленные деревья, разрушенные оросительные каналы.<sup>97</sup> Отторжение культурных установок во многих случаях приводило к неудаче миссионеров, стремившихся обратить в христианскую веру отсталые племена в Африке и Азии. Эти «язычники» попросту не понимали, чего от них хотят. А внутренняя, хотя бы и неявно выраженная, убежденность миссионеров в превосходстве не только христианской религии, но и западной цивилизации над «нецивилизованностью» народов Востока и Юга, не могла привлечь симпатии к их проповедям. Понятно, что неприятие преподносимой таким образом христианской культуры было неизбежным. ♦

### **Противоположная реакция.**

Эта форма реакции состоит в том, что завязывается борьба с чуждым культурным влиянием, которая заставляет борющуюся против него сторону становиться по широкому и все более расширяющемуся кругу вопросов на прямо противоположные позиции. При этом установки чуждой культуры не просто отторгаются и не принимаются, но активно осуждаются, критикуются и опровергаются. Однако сам процесс такой борьбы, осуждения и критики изменяет содержание борющейся культуры: ее эволюция оказывается подчиненной задачам этой борьбы. Попытки внедрить какой-либо элемент другой культуры не просто отвергаются, но на них следует ответ в виде формирования альтернативного ему «своего» элемента. Содержание культуры, таким образом, попадает в зависимость от отвергаемых культурных влияний, но, так сказать, зависимость «с обратным знаком».

<sup>97</sup> Артановский С. Н. Указ. соч. С. 29.

829

♦ Укрепление православия в России в известной мере шло (да и продолжается донине) под знаком непрерывной борьбы с влиянием католицизма. Ватикан время от времени предпринимает попытки усилить свои позиции в России, а православные иерархи, противодействуя этим попыткам, подвергают политику и идеологию католицизма гневной критике. На католическую церковь обрушивалось и обрушивается пожалуй, больше критики, чем на мусульманство и других религии. Создается впечатление, что разногласий с нею у православия чуть ли не больше, чем с другими религиями. В этой ситуации отстаивание догматов православия связывается с опровержением не согласующихся с ними положений католической догматики, а борьба с политикой и идеологией католицизма становится одним из принципов, определяющих политику и идеологию православной церкви.

Другой пример — развитие социалистической культуры в СССР. Ожесточенное «разоблачение» всяких проявлений «буржуазной идеологии» превратило социалистическую культуру в арену борьбы с врагами социализма. Противоположная реакция на «растленную» и «загнивающую» культуру ненавистного Запада формировала в советской культуре своего рода «комплекс противостояния», который заставлял бдительно отслеживать малейшие признаки проникновения буржуазных идей и нравов в советское общество и давать им немедленный отпор. Отвергались как «идейно чуждые» не только социально-политические концепции, но и философские и научные теории (вспомним генетику, кибернетику и т. д.), и «их» искусство, и «их» свобода нравов, и даже западные моды и танцы. И притом — что важно — не просто отвергались: в противовес им выдвигались «наши», советские концепции, «наши» моды и танцы, «наш» моральный кодекс строителей социализма. Разразившейся «там» сексуальной революции было противопоставлено заявление одной ученой дамы на телевизионном диспуте: «У нас секса нет!». Над этим утверждением посмеялись, но оно было на самом деле не случайно: в анекдотической форме оно выразило убеждение, что у «нас» все должно быть не так, как у «них». Советская культура, таким образом, превращалась в вывернутую наизнанку буржуазную культуру, в ее «зеркальную противоположность». ♦

### **Пассивное восприятие.**

Элементы другой культуры принимаются в том виде, в каком они появляются, без внесения в них каких-либо поправок. Они не порождают негативных реакций, но и не вызывают никаких сколь-нибудь значительных перемен в существующих культурных традициях и установках. Это бывает обычно в следующих случаях:

1. Дело касается мелких, малосущественных заимствований.

♦ Например, вхождение в язык новых иностранных слов часто (но не всегда) происходит тихо и незаметно. Они постепенно приживаются, к ним привыкают. При этом в языке никаких существенных изменений не происходит. Так в русский язык проникло множество слов из языка татаро-монгольской Орды («ямщик», «кабак» и др.), а в наши дни вошли в обиход многие англицизмы, связанные с рыночной экономикой, частным предпринимательством и т. д. («тендер», «маркетинг», «менеджмент», «брокер» и пр.). ♦

2. Пришедшие извне элементы соответствуют потребностям и настроениям людей и легко согласуются с привычными нормами жизни. Поэтому они охотно принимаются как естественно появившиеся, удобные и приятные результаты развития культуры.

♦ Так воспринимаются заграничные пищевые продукты и кулинарные рецепты; популярные музыкальные новинки иностранных звезд эстрады; приходящие из-за рубежа образцы используемых в повседневной жизни изделий, материалов, бытовой техники более высокого качества, чем отечественные (но не имеющие существенно нового характера и не меняющие общую картину быта) — например, зубной пасты, моющих средств, косметики, радиоаппаратуры. ♦

3. Сопротивление внедряемому насильно и в течение какого-то времени отторгаемому инокультурному новшеству затухает, народ устает противиться ему и начинает без особой радости, равнодушно относиться к его вхождению в жизнь. Это может происходить по разным причинам. Сила сопротивления культуры зависит от ее развитости, от уровня ее целостности, внутренней интегрированности и непротиворечивости, от интенсивности и длительности оказываемого на нее воздействия и от

830

других конкретных исторических, экономических и политических условий. Когда сила сопротивления иссякает, отторжение внешнего воздействия может смениться его пассивным восприятием.

♦ Переход к христианству в Киевской Руси поначалу встречал сопротивление населения, привязанного к старым языческим божествам, но это сопротивление довольно быстро ослабло, и народ хоть без большого энтузиазма, но и без большого сопротивления стал принимать крещение и другие христианские обряды в том виде, в каком они преподносились священнослужителями. А через некоторое время пассивное восприятие христианства перешло в уже иное отношение к нему, связанное с трансформацией всей культуры. ♦

### Адаптация

**Адаптация.** Культура активно реагирует на появление инородного элемента и адаптирует его к себе. Это выражается в том, что люди сознательно или бессознательно подвергают его преобразованию и переосмыслению, направленному на его приспособление к существующим культурным традициям и установкам. В результате изменяется его трактовка, ему придается новый смысл, отличающийся от того, какой он имел в породившей его культуре.

♦ В документальном кинофильме Э. Дэникена «Воспоминания о будущем» есть эпизод, воспроизводящий случившееся на одном из тихоокеанских островов событие. Там совершил вынужденную посадку самолет. Летчики исправили неполадку и улетели. Но туземцы, не видевшие ранее самолетов, «вписали» это событие в свою культуру в соответствии с принятыми в ней представлениями. Они истолковали прилет летчиков как явление богов с неба.

Приглашенный в Москву Иваном III итальянский архитектор Аристотель Фиораванти внёс целый ряд новшеств, которых не знало до него русское зодчество. Но технология и архитектурное искусство итальянского Возрождения были им адаптированы к русским условиям. В построенном Фиораванти в Кремле Успенском соборе впервые на Руси были сооружены крестовые своды, применены железные связи, за счет новой итальянской строительной технологии возведены более тонкие и широко поставленные столбы, что сделало интерьер собора более просторным. Но вместе с тем Успенский собор — это типично русский храм, формы которого напоминают стиль владими́ро-суздальской церковной архитектуры.

### Развитие

**Развитие.** Пришедший извне элемент порождает в принявшей его культуре «цепную реакцию»: на его основе появляется новое направление творчества, в русле которого создаются культурные продукты, продолжающие и развивающие содержащиеся в нем идеи, а затем, возможно, и выходящие далеко за пределы этих идей.

♦ Храм Василия Блаженного на Красной площади в Москве — пример творческого развития идущей из Византии концепции церковной архитектуры на основе учета русских строительных традиций. К тому же архитектурный облик храма обогащен включением в него восточных мотивов (храм был задуман как памятник завоевания Казанского царства). Работы великого Эйлера, приехавшего в Санкт-Петербург и ставшего членом созданной Петром Академии, явились невиданным прежде в России новшеством. Они стимулировали интерес российских ученых к математике, который позже привел к возникновению русской математической школы, давшей миру Н. Лобачевского, М. Остроградского, П. Чебышева и

других корифеев науки.

В первой половине XIX в. в кругах московской и петербургской интеллигенции начала приобретать популярность немецкая классическая философия. По свидетельству Герцена, «германская философия была привита Московскому университету М. Г. Павловым». Первым гегельянцем среди московской молодежи стал Станкевич, увлекший за собою большой круг друзей. Из этого круга «вышла целая фаланга ученых, литераторов и профессоров, в числе которых были Белинский, Бакунин, Грановский».<sup>98</sup> Русские мыслители по-своему восприняли Гегеля и стали давать его философии собственную интерпретацию. «Русский дух переработал Гегелево учение», — пишет Герцен. Переработка идей, содержащихся в трудах немецких классиков философии, положила начало «цепной реакции», в ходе которой сформировалась русская философия с ее особым, неповторимым обликом. Вл. Соловьев, ее крупнейший пред-

<sup>98</sup> Герцен А. И. Былое и думы. Л., 1978. С. 328-329.

831

ставитель, а также Н. Бердяев, Н. Лосский и другие создали оригинальные философские концепции, вошедшие в сокровищницу мировой философской мысли.

Аналогичным образом западноевропейская литература XX в. (Пруст, Кафка, Джойс) переосмыслила и развила найденные Толстым и Достоевским приемы изображения внутреннего психологического состояния героев; японская техническая мысль после Второй мировой войны продолжила и продвинула вперед заимствованную с Запада технологию электронного производства; современная западная поп-музыка переработала пришедшие из культур Юга ритмико-мелодические мотивы и придала им новое звучание. ♦

### Трансформация культуры

**Трансформация культуры.** Это глобальная, охватывающая различные стороны национальной культуры реакция на сильное внешнее воздействие, вступающее в конфликт с ранее сложившейся ментальностью. Культура как бы совершает крутой поворот, на котором она вынуждена что-то утратить и что-то изменить в себе, чтобы обрести новую целостность в условиях вторжения в нее чуждых ей существенных новшеств. Такой поворот способна выдержать, не потеряв своего национального лица, лишь достаточно развитая культура, обладающая высоким семантическим потенциалом.

♦ В русской истории глубокая трансформация культуры совершилась в результате принятия христианства. Другая ее трансформация была связана с петровским поворотом к Европе, в ходе которого в русскую культуру хлынул целый поток разнообразных иностранных новшеств. Сейчас, в условиях приобщения нашей страны к миру рыночной экономики, от которой она была оторвана в период социализма, наступает, возможно, время еще одной трансформации русской культуры.

Трансформацию культуры пережила во второй половине XX в. Япония. Накануне трансформации, по-видимому, стоят Индия, Китай и некоторые другие азиатские страны. ♦

### Эрозия культуры

**Эрозия культуры.** Если сильному внешнему воздействию со стороны высокоразвитой культуры подвергается культура, не имеющая достаточного «запаса прочности», то и сопротивление, и трансформация могут оказать-

ся ей не под силу. Тогда происходит ее эрозия — она теряет лицо и разрушается. Это выражается в утрате ее национальной специфики: выходит из употребления национальный язык, забывается фольклор, перестают соблюдаться старые обычаи, чахнут традиционные национальные формы хозяйства (ремесла, рыболовство, скотоводство и т. п.), «немодной» становится национальная одежда, угасает искусство национальной кухни. На смену всему этому приходит новый быт, новый образ жизни, новые формы трудовой деятельности. Нередко люди покидают родные края и ассимилируются в культуре, под воздействием которой их родная культура оказалась. В конце концов эрозия может привести к смерти данной культуры и превращению ее в архивную. Подобная эрозия происходила в истории многократно. На всех материках разбросаны могилы погубленных ею культур, когда-то живых, а ныне стертых с лица земли и ставших достоянием археологов и музейных специалистов. Эрозия грозит, главным образом, культуре малых народов.

♦ Эрозии подверглась в XIX-XX вв. культура североамериканских индейцев и южноамериканских племен, аборигенов Австралии и Новой Зеландии. В настоящее время идет эрозия культур народов Крайнего Севера в нашей стране и ряда культур Юга (Африки, Океании). ♦

### Культурная интеграция.

**Культурная интеграция.** Она имеет место, когда возникает культуурообмен, в котором различные культуры впитывают достижения друг друга и в этом процессе сближаются и соединяются. Это

ведет к возникновению новой синтетической культуры, являющейся их совместным детищем. Она образует некую национальную или наднациональную целостность. В истории подобные процессы были связаны с образованием новых наций и многонациональных государств.

Культурная интеграция может завершиться полным слиянием исходных культур, при котором каждая из них

832

теряет свою специфику и перестает существовать в качестве особой национальной культуры. Однако это не обязательно: опыт истории показывает, что интегральная культура многонационального государства способна развиваться и при сохранении особенностей, присущих национальным культурам живущих в нем народов.

♦ Возникновение основных современных европейских наций происходило вместе с интеграцией культуры коренного населения европейских земель с римской культурой и культурой пришедших с Востока и осевших на этих землях варваров. Соединенные Штаты Америки, территория которых заселялась выходцами из разных стран, прошли через период «притирания» их культур, и ныне американская культура представляет собою интегральную целостность, в которой сочетаются вкрапления культурных элементов различного происхождения. Культура современной Швейцарии — продукт интеграции культур проживающих в ней немцев, итальянцев, французов. В культуре Канады интегрируются французская и английская культура.

Культурная интеграция происходила и в многонациональном Советском Союзе. Хотя развернувшаяся после распада СССР — особенно в бывших его республиках — критика национальной политики советской власти отчасти и справедлива, но основные идеи этой политики («сближение и расцвет наций», «единая советская многонациональная культура») по своей сути стимулировали интеграционный процесс. Распад СССР прервал его. ♦

В условиях современной глобализации все большую силу набирает культурная интеграция всемирного масштаба. Развитие разносторонних международных культурных контактов, создание международных культурных, научных, спортивных и других организаций, выработка общепринятых для всех стран норм международного права, политической жизни, морали — все это признаки сближения национальных культур и их синтеза в единое наднациональное интегральное целое. В сущности, это есть процесс образования культурного единства, охватывающего все человечество.

## 10.6. ПРОТИВОРЕЧИЯ МЕЖКУЛЬТУРНОГО ВЗАИМОДЕЙСТВИЯ

Было бы недопустимым упрощением думать, что взаимодействие культур всегда есть желательный и благотворный процесс их прогрессивного развития. На самом деле это глубоко противоречивый процесс. Наряду с позитивными результатами он может вести и к негативным последствиям. Признавая в общей форме ценность культурных контактов и их полезность для развития национальных культур, многие люди, в том числе видные деятели культуры, политики и ученые, нередко выступают против тех или иных конкретных форм внесения в свою культуру инокультурных элементов. А некоторые занимают позицию изоляционизма, считая вредным любые формы воздействия одних культур на другие.

♦ С резким порицанием взаимодействия культур выступал в XVIII в. Руссо: «Все, что способствует общению между различными нациями, — писал он, — переносит другим не их достоинства, но их пороки и изменяет повсюду нравы, присущие народам в силу климата и формы правления».<sup>99</sup> Странников этого взгляда немало и поныне. ♦

Взаимодействие культур в истории человечества сплошь и рядом было связано с межэтническими и межгосударственными конфликтами, с насилием одних народов над другими, с захватническими войнами, с национальным угнетением. Немалую роль сыграл в распространении западной культуры и воздействии ее на другие народы колониализм. В наше время многие общественные деятели стран Востока и Юга протестуют против вестернизации («западничества» — внедрения западных принципов и форм жизни) и модернизации своей традиционной культуры. Особые опасения вызывает у многих заливающий национальные культуры поток безликого, стандартного «масскульта»,

<sup>99</sup> Цит. по: Артановский С. Н. Указ. соч. С. 13.

833

потребительства, меркантилизма, «бездуховности», вездесущей и всемогущей рекламы международных корпораций, который порожден современной западной цивилизацией. Даже в самых развитых странах Европы — во Франции, Испании, Германии — недовольство вызывает



«американизация» национального искусства, связанная с засильем голливудской кинематографии, американских «мыльных опер» на телевидении, американской детективной литературы.

Неудивительно, что в этих условиях параллельно процессам взаимопроникновения и интеграции культур разворачиваются противоположно направленные процессы их конфронтации и дифференциации. «Взрыв этничности» — бурное пробуждение этнонационального самосознания, связанное со стремлением подчеркивать и отстаивать самобытность своей культуры, — характерное явление нашей эпохи, представляющее собою закономерную реакцию на ускоряющуюся работу механизмов глобализации и интеграции.

Движение к будущему всегда есть выход из области прошлого и настоящего. Внедрение нового неминуемо отбрасывает и выводит из жизни что-то старое. Межкультурное взаимодействие ведет к развитию национальных культур, но это развитие сопряжено с тем, что их будущее неизбежно связано с потерями того, что характерно для их прошлого и настоящего, что устаревает и становится ненужным. Действительно, ушли из нашей жизни, например, «исконно русские» кочерга и коромысло, зипуны и лапти, гадания на воске и прочие «приметы старины глубокой». Кто-то может об этом пожалеть, но вернуться вспять невозможно.

Механизмы культурной динамики вообще и механизмы взаимодействия культур в частности производят одновременно и созидательную и разрушительную работу. Человечеству непросто и нелегко дается развитие культуры. Оно постоянно сопряжено с жертвами.

Маркс выразил это словами о том, что исторический прогресс подобен «тому отвратительному языческому идолу, который не желает пить нектар иначе, как из черепов убитых».<sup>100</sup> Противоречия и конфликты были и донныне остаются постоянными спутниками процессов межкультурного взаимодействия.

Колониализм, безусловно, принес с собой немало зла. Но в то же время он существенно способствовал развитию экономики колониальных стран и их приобщению к лучшим достижениям европейской культуры. Глобализация и интеграция нивелируют и унифицируют национальные культуры, но вместе с тем делают их более гибкими, мобильными и отвечающими потребностям людей в условиях современного мира, а также — что весьма важно — создают условия для предотвращения мировых войн, способных при существовании атомного оружия уничтожить человечество.

Межкультурное взаимодействие порождает в наши дни проблемы, для которых пока не найдено хорошего решения.

♦ Как, например, решить проблему архаических этнических культур? Американцы организовали для своих индейцев резервации, где они ведут жизнь подобно тому, как жили их далекие предки. В свое время советская печать единодушно осуждала американцев за это. Но как иначе сохранить не приспособленную к жизни в условиях современной цивилизации культуру? У нас для малых народностей Севера с их архаической культурой и примитивными прадедовскими формами рыболовства и оленеводства резерваций нет. И мы видим, как постепенно эрозия разрушает их древнюю, существовавшую тысячелетиями культуру. Еще немного — и потомки эвенков и ненцев станут обычными русскими городскими жителями, а культура их предков окончательно исчезнет. Может быть, и нам следует создать резервации? Однако ведь жизнь в резервации — это жизнь в музее под открытым небом, жизнь в культурном архиве. Древняя культура

<sup>100</sup> Маркс К., Энгельс Ф. Сочинения. Т. 9. С. 230.

834

в резервации сохраняется искусственно, архаическое хозяйство малопродуктивно и экономически себя не оправдывает. Может быть, не стоит культивировать древний образ жизни и обрекать людей на него? Не целесообразнее ли дать архаической культуре спокойно умереть по мере перехода ее носителей к современному образу жизни? Или надо искать какие-то разумные пути ее сохранения? Среди самих представителей малых народностей единства мнений по этому вопросу нет. Но, с одной стороны, низкий уровень жизни (и к тому же еще при высоком уровне потребления алкоголя) губит людей, а, с другой стороны, просвещение и модернизация быта делают свое дело, и желающих жить «по старинке» становится все меньше. Ф

Непрекращающиеся споры порождает вопрос о том, какие внешние заимствования приносят пользу, а какие — вред развитию национальной культуры. Нет недостатка в любителях гневно осуждать проникновение в нашу культуру различных феноменов западного образа жизни (например, навязчивой рекламы). Но они проникают — и население потихоньку привыкает к ним. Хорошо это или плохо? Общепринятые критерии оценки культурных заимствований не разработаны, и дискутировать здесь можно сколько угодно.

Серьезной проблемой является неспособность экономически слаборазвитых государств в

достаточной мере материально поддерживать рост культуры, в особенности образования и науки. Интеллектуальная элита народа в этих государствах, не имеющая необходимых условий для работы и не удовлетворенная уровнем жизни, эмигрирует в развитые страны, а значительная часть ее получает образование за рубежом, после чего там и остается.

От «утечки мозгов» туда, где они находят себе достойное применение и могут принести обществу больше пользы, мировой процесс развития человеческой культуры объективно выигрывает. Но национальная культура при этом терпит большой ущерб. Система образования приходит в упадок, наука отстает, снижается интеллектуальный уровень населения и интеллектуальные ресурсы общества, уменьшается объем принадлежащей стране интеллектуальной собственности, составляющей важную часть национального богатства.

♦ В этом отношении судьба нашей страны внушает серьезную тревогу. По подсчетам проф. Г. Семина, за годы реформ из России вывезено за рубеж интеллектуальной собственности на сумму около 600 млрд. долларов, причем вследствие «утечки мозгов» фактически за бесценок. Имеющаяся в России на начало XXI в. интеллектуальная собственность оценивается в 400 млрд. долларов. Утрата ее может повлечь непоправимые последствия.

»

Да и для мировой культуры замедление роста национальных культур в слаборазвитых странах чревато негативными последствиями. Это уменьшает ее многообразие и сужает поле ее межкультурного взаимодействия. К тому же культурное отставание страны делает ее и в экономическом отношении все более отсталой, что создает очаг социального напряжения и порождает проблему помощи таким странам.

Будем надеяться, что с течением времени человечество соединенными усилиями найдет пути не только теоретического, но и практического разрешения противоречий, трудностей и проблем, порождаемых динамикой развития культуры.

835

## Глава 4. КУЛЬТУРА И ИСТОРИЯ

*Столетия-фонарики! о сколько вас во тьме  
На прочной нити времени, протянутой в уме!  
Огни многообразные, вы тешите мой взгляд...  
То яркие, то тусклые, фонарики горят.  
Но вам молюсь, безвестные! еще в ночной тени  
Скрытые, не жившие, грядущие огни!  
В. БРЮСОВ*

### §1. ПОИСКИ ЗАКОНОМЕРНОСТЕЙ ИСТОРИИ

Разнообразие национальных культур и социокультурных миров — очевидный исторический факт. Существует ли какое-либо единство в этом разнообразии? Каковы место и роль локальных культур в мировом культурно-историческом процессе? Есть ли какие-то закономерности, определяющие развитие отдельных культур и общечеловеческой культуры в целом? Для ответа на подобные вопросы необходимо разобраться в динамике культуры — в том, как происходит историческая эволюция отдельных культур и культуры человечества в целом, каковы движущие силы и закономерности культурно-исторического процесса.

Попытки создания теоретической концепции, которая раскрыла бы динамику развития человеческой культуры, предпринимались многими философами и учеными. Однако общепризнанной историко-культурологической теории до сих пор нет. Ниже дается краткий обзор наиболее известных и оказавших существенное влияние на развитие современной культурологической мысли теоретических концепций культурно-исторического процесса. Как нетрудно будет заметить, они по-разному описывают его и во многом противоречат друг другу. Читателям предоставляется возможность самостоятельно определить свою позицию по отношению к ним.

#### 1.1. ИДЕЯ ОБЩЕСТВЕННОГО ПРОГРЕССА

Существует ли какая-либо направленность человеческой истории? И если существует, то к чему направлено историческое развитие человечества?

В старину, особенно в древнюю эпоху, при всем драматизме происходивших в обществе конфликтов условия общественной жизни изменялись медленно. Поэтому история представлялась людям в виде калейдоскопа событий, которые как бы кружатся в одних и тех же неизменных формах человеческой деятельности. Из десятилетия в десятилетие, из века в век люди рождаются,

живут, рожают детей, ссорятся и мирятся, радуются и печалются, любят и ненавидят, развлекаются, трудятся, умирают. Меняются поколения, и все повторяется снова и снова. Как сказано в Библии, «что было, то и будет; и что делалось, то и будет делаться, и нет ничего нового под солнцем» (Еккл., I, 9).

Однако уже в глубокой древности родилось и представление о том, что с течением времени все же происходят какие-то перемены в жизни общества. В лучшую или худшую сторону?

Согласно древнегреческому поэту Гесиоду (VIII-VII вв. до н. э.), жизнь людей и сами люди постепенно деградируют, становятся все хуже и хуже. По легенде, которую он рассказывает,

836

первое поколение людей было создано богами из золота, и «жили те люди как боги». А следующие поколения жили все хуже и хуже. После «золотого века» человечество прошло через «серебряный» и «бронзовый» и, наконец, оказалось в «железном веке».

♦ «Землю теперь населяют железные люди. Не будет им передышки ни ночью, ни днем от труда, и от горя, и от несчастий. Заботы тяжкие дадут им боги». <sup>101</sup> ♦

Идеализация прошлого и пессимистический взгляд в будущее — очень характерное настроение для эпохи распада родовых отношений и возникновения классовых антагонизмов. Это настроение отразилось также в иудейском, а затем и христианском учении об утраченном рае, где началась история человечества, и в религиозной *эсхатологии* — учении о грядущем Страшном суде и конце света.

Недовольство существующими порядками не раз и впоследствии заставляло людей сожалеть о будто бы имевшей место в далеком прошлом счастливой жизни. Возвратиться от пороков цивилизации назад, к «золотому» веку, к первобытному образу жизни призывал в XVIII в. Руссо. Этот призыв повторяют и сегодня многие люди, напуганные социальными конфликтами, экологическими проблемами, властью, которую приобретает над человеком техника, угрозой гибели человечества в атомной катастрофе.

Противоположное понимание истории человечества связано с идеей *прогресса*. В этой идее выражается оптимистическое убеждение в том, что с ходом истории условия жизни людей постепенно меняются в лучшую сторону. Она стала привлекать к себе внимание начиная с XVII-XVIII вв., в эпоху формирования индустриального общества и быстрого развития науки и техники. Философы-просветители того времени пытались осмыслить историю как путь совершенствования общества

на основе развития культуры, образования, воспитания.

♦ «Вся масса человеческого рода, переживая попеременно спокойствия и волнения, счастливые времена и години бедствий, всегда шествует, хотя и медленными шагами, к все большему совершенству», — говорил в 1750 г. французский философ и экономист А. Тюрго. <sup>102</sup>

А другой мыслитель XVIII в. — Ж. Кондорсе — издал в 1795 г. труд, которому дал характерное название: «*Эскиз исторической картины прогресса человеческого разума*». В ходе истории, доказывал он, человеческий разум постепенно совершенствуется, что выражается в росте знаний и нравственной культуры; а на этой основе происходит увеличение общественного богатства и улучшение отношений между людьми. ♦

Передовые мыслители XVIII века были проникнуты уверенностью в том, что освобождение человеческого разума от религиозного догматизма и ломка феодальных устоев приведут, в конце концов, к созданию нового, рационального общественного устройства — «царства разума», где будут господствовать просвещение и наука, добро и красота, равенство и справедливость, свобода и гуманизм. На этой основе развивались различные социалистические проекты разумной организации общества, осуществление которых должно принести человечеству счастливую жизнь. «Золотой век» человечества рисовался не в прошлом, а в будущем.

## 1.2. ПРОБЛЕМА ПРОГРЕССА В ЗАПАДНОЕВРОПЕЙСКОЙ ФИЛОСОФИИ XIX ВЕКА

Идея прогресса стала одной из самых популярных в общественной мысли XVIII-XIX вв. Следуя традициям Просвещения, историки и философы считали, что человеческое общество постепенно продвигается — хотя и разными темпами — к улучшению жизни. Предполагалось, что существуют единые законы истории, которые опре-

<sup>101</sup> Эллинские поэты. М., 1968. С. 145-147.

<sup>102</sup> Тюрго А. Р. Избранные философские произведения. М., 1950. С. 52.

837

деляют последовательность этапов этого продвижения, так что все народы, сколь различными ни были бы условия и формы их жизни, движутся *по одному и тому же историческому пути*. Повсюду на Земле этапы общественного развития с железной необходимостью сменяют друг друга и каждому из них соответствует определенное состояние общества, которое характеризуется своим уровнем развития культуры, образования, экономики, политических отношений. Поэтому все народы рано или поздно проходят, в принципе, одинаковые стадии общественного развития. В таком контексте развитие человеческой культуры также представлялось как протекающий повсюду по одним и тем же законам культурно-исторический процесс. В философии выдвигались различные взгляды относительно движущих сил общественного прогресса, критериев, определяющих его направление, законов истории, обуславливающих его ход и последовательность сменяющихся друг друга состояний общества и культуры.

### СЕН-СИМОН И КОНТ

**СЕН-СИМОН И КОНТ** Французский социалист-утопист Клод Сен-Симон (1760-1825) и вслед за ним Огюст Конт (1798-1857) разработали учение, в котором общественный прогресс толковался как движение от низших форм общества к высшим, проходящее через три основные ступени. Эти ступени Конт уподоблял этапам развития человеческой личности — детству, юности и зрелости. Индивидуальное сознание развивается, последовательно проходя через детское, юношеское и взрослое «состояние ума». Аналогичные ступени проходит в своем развитии и разум человечества. Каждая из них характеризуется своим специфическим содержанием культуры (или, как говорил Конт, «состоянием» духа).

Первая ступень («детство» человечества) — *«теологическая»*. На ней базисом культуры является религия, и все в мире трактуется как результат действия сверхъестественных сил. Она занимает длительную эпоху, в течение которой происходит переход от первобытного идолопоклонства и политеизма (многобожия) к монотеизму (единобожию) иудейской, а затем христианской религии.

Вторая ступень («юность» человечества) — *«метафизическая»*. На этой ступени ведущую роль в культуре играет философское мышление и сверхъестественные силы заменяются философскими абстракциями, метафизическими «сущностями», определяющими все наблюдаемые людьми явления.

Третья ступень («зрелость» человечества) — *«позитивная»*, научная. Здесь главное место в культуре занимает наука, которая добывает «позитивные», то есть практически полезные, обоснованные и точные знания, позволяющие развивать промышленность и рационально обустроить общественную жизнь.

Теория Конта критиковалась многими историками за схематизм. Они указывали, что в ходе культурного развития общества религия, философия и наука сопровождают друг друга и тесно переплетаются между собою, а поэтому установленная Контом последовательность фаз общественного развития слишком упрощенно описывает реальную историю культуры. Под влиянием критики Конт был вынужден признать, что указанные им ступени прогресса могут сосуществовать, пересекаться и взаимодействовать.

### ГЕГЕЛЬ

В трудах классика немецкой философии Гегеля (1770-1831) была предложена концепция всемирной истории как закономерного процесса, ход которого обусловлен саморазвитием мирового духа — *Абсолютной Идеи*. Смысл истории — в создании условий для свободной деятельности человеческого разума, посредством которой Абсолютная Идея познает сама себя. Она воплощается в человечестве, в народах,

838

в отдельных личностях, проявляется через их деятельность и познает себя, находя свое выражение в культуре — в продуктах духовного творчества людей. В индивидах она выступает как *субъективный дух*, в обществе — как *объективный дух* и, наконец, в духовной культуре — как *абсолютный дух*.

С точки зрения Гегеля, исторический прогресс состоит в развитии сознания свободы как условия развития объективного духа. Направление всемирной истории — с Востока на Запад. Мировой дух движется по планете в этом направлении, вселяясь по пути то в один, то в другой народ и постепенно поднимаясь через них все выше к вершинам свободного самопознания. Народ-избранник мирового духа возглавляет развитие человечества на некотором этапе всемирной истории и, выполнив свою великую миссию, передает ее другому народу, который делает следующий шаг в понимании и реализации свободы. Гегель делит всю историю на 4 этапа: 1) восточный, на котором мировой дух проходит через Китай, Индию, Персию, Египет, 2) греческий,



3) римский, 4) германский. Древний Восток — это младенчество духа, Греция — его юность, Рим — зрелость, германский мир — старость, но не дряхлая и бессильная, а создавшая условия для своей неуязвимости и творческой духовной деятельности.

Страны Древнего Востока еще не знали подлинной свободы. Там знали, что свободным может быть только один человек — властитель страны, но и тот, будучи деспотом, становился рабом своих страстей. Гегель пишет о Древнем Китае, что люди там безропотно подчинялись любому рабству: власти отца, чиновника, государя. Все контролировалось сверху, в обществе преобладало сознание несправедливости и униженности. Немногом лучше было положение в Индии, где существовали самостоятельные касты, но и они в своей замкнутости окаменели настолько, что не могли сопротивляться

насилию и произволу властителей. Индусы остерегались наступать на муравьев, но без жалости относились к гибели людей низшей касты. Лишь персы впервые увидели свет духа, что выразилось, по мнению Гегеля, в учении Заратустры о единстве добра и зла. Египет же явился предтечей будущей эпохи, поскольку египтяне хотя и пребывали в рабстве, но в сфере искусства стремились к свободе от природных форм.

В Древней Греции идея свободы достигла ясного выражения и реализации в художественной фантазии народа. Вся жизнь древних греков была пронизана одухотворенной чувственностью. Но у них были рабы, от которых они зависели, и свободными в греческом мире осознавали себя не все, а только некоторые. Если демократические Афины создавали условия для свободы духа, то культ государства в Спарте подавлял индивидуальность.

Дальнейшее развитие принципа свободы, происшедшее в Риме, заключалось в разработке ее формальных юридических основ. Как государство, так и личность стали здесь субъектами, обладающими законными правами и обязанностями. Государство стало рассматриваться как гарант прав личности. Однако и в римском мире свободными были лишь некоторые, а не все. Дух страдал от недостатка свободы и искал выхода в философии и христианской религии.

Вместе с христианством дух, наконец, входит в германский мир. «Восток знал и по настоящее время знает, что только *один* свободен: греческий и римский мир знал, что *некоторые* свободны; германский мир знает, что *все* свободны».<sup>103</sup> Решающее значение для утверждения свободы имело движение протестантизма. Лютер, по мнению Гегеля, освободил религиозную совесть немецкого народа, а прусский король

<sup>103</sup> Гегель Г. Философия истории. М., 1995. С. 411.

839

Фридрих II — «герой протестантизма», «король-философ» — сделал свое государство подлинным оплотом свободы. Прусская монархия изображается Гегелем как идеал общественного устройства. Она становится завершением развития мирового духа, в ней он находит все условия для самопознания.

Остальные народы, обойденные мировым духом, выступают на арене мировой истории, по Гегелю, лишь в качестве статистов. О славянах он упоминает только мимоходом (хотя в одном из писем своему ученику, русскому офицеру Борису Икслюлю, и допускает, что России предстоит большое будущее). Мусульманским народам он отводит в истории негативную роль, поскольку считает, что исламская религия стремится возродить восточный застой и окаменелость общественной жизни. За Америкой он признает возможность сыграть всемирно-историческую роль в будущем, но связывает это с войной Северной Америки против Южной.

С прогрессом сознания свободы во всемирной истории разворачивается деятельность *абсолютного* духа в человеческой культуре. Он воплощается сначала в области искусства, затем — в религии и, в конце концов, находит для себя наиболее адекватное выражение в сфере философского мышления.

## МАРКСИЗМ

Центральными идеями материалистического понимания истории, разработанного Карлом Марксом (1818-1883) и Фридрихом Энгельсом (1820-1895), являются:

**Закономерность исторического процесса — существование объективных законов, по которым он совершается.**

*Закономерность исторического процесса — существование объективных законов, по которым он совершается.* В этом отношении Маркс и Энгельс следуют за Гегелем. Но в отличие от него они считают, что объективные законы истории не диктуются свыше мировым духом, а представляют собою внутреннюю логику, необходимую связь и последовательность общественных явлений, которая складывается независимо от воли и желания людей.

## Определяющая роль материального производства в развитии общества

*Определяющая роль материального производства в развитии общества.* Совершенствование способа производства материальных благ, то есть, в конечном счете, технический прогресс обуславливает социально-экономическое развитие общества. Крупные, революционные изменения способа производства влекут за собой и революционные преобразования во всем устройстве общественной жизни. На основе совершенствования способа производства общество движется по пути социально-экономического прогресса, хотя ход его неравномерен и зигзагообразен.

### Зависимость общественного сознания от общественного бытия.

*Зависимость общественного сознания от общественного бытия.* Не сознание людей определяет их бытие, а, наоборот, бытие, объективные условия их жизни определяют их сознание. Отсюда следует, что духовная культура вторична по отношению к материальной культуре, производна от нее. Поскольку идет прогресс материальной культуры, постольку происходит и прогресс культуры духовной.

Развивая указанные идеи, Маркс и Энгельс сформулировали понятие *общественно-экономической формации*. Это понятие означает определенный исторический тип общества, обусловленный особенностями лежащего в его основе способа производства. Каждая общественно-экономическая формация обладает специфическими (соответствующими особенностям ее способа производства) чертами, которые отличают ее социальную структуру, политическую организацию, правовую систему и все другие стороны общественной жизни. Каждой из них присущ и свой специфический тип культуры.

Среди марксистов — особенно в СССР — вошло в традицию выделять пять различных способов производства и, соответственно, пять формаций: первобытнообщинную, рабовладельческую, феодальную, капиталистическую и социалистическую (высшей фазой развития

840

которой должно быть коммунистическое общество). Эти формации исторически следуют друг за другом и выступают как ступени общественного прогресса. Однако у самого Маркса картина исторического развития общества выглядит более сложно.

Во-первых, Маркс говорил о существовании еще одного способа производства — азиатского, который существовал в древней Индии и древнем Китае. Во-вторых, он не считал обязательной жесткую линейную последовательность формаций. В разных странах они возникают в разное время и длительность их существования различна; поэтому они могут развиваться параллельно и взаимодействовать друг с другом. История движется вперед неравномерно, и не каждая страна проходит через всю последовательность исторических типов общества. В-третьих, Маркс различал «первичную» (доклассовую) и «вторичную» (классовую) формации, а также две «крупные формы» последней — докапиталистическую и капиталистическую (см. табл. 1.1).

Развитая Марксом и Энгельсом на основе материалистического понимания истории теория классов утверждает, что движущей силой истории является классовая борьба. Она достигает своего высшего выражения в революциях, приводящих к смене общественного строя. Маркс называл их «локомотивами истории». Классовая борьба пронизывает все сферы общественной жизни, в том числе и культуру. «В *каждой* национальной культуре есть, хотя

**Таблица 1.1 «Первичная формация» — первобытное общество**

«Первичная формация» — первобытное общество		
«Вторичная формация» — классовое общество	Докапиталистическое общество	Азиатский способ производства
		Рабовладельческий способ производства
		Феодальный способ производства
	Капиталистическое общество	
Коммунистическое общество		

бы не развитые, *элементы* демократической и социалистической культуры, ибо в *каждой* нации есть трудящаяся и эксплуатируемая масса... Но в *каждой* нации есть также культура буржуазная (а в большинстве еще черносотенная и клерикальная) — притом не в виде только «элементов», а в

виде *господствующей* культуры». <sup>104</sup> Переход от одной формации к другой, более прогрессивной, предполагает культурную революцию, в ходе которой возникает новая культура, заимствующая из прежней все ценное и отвергающая отжившее, служившее интересам господствовавших прежде классов.

Так происходит прогресс культуры. Наивысшего расцвета культура достигает на высшей ступени общественного развития — в социалистическом обществе. Социалистическая культура включает в себя все лучшее, что было создано в культуре предшествующих эпох, и призвана обеспечить «всестороннее и гармоничное развитие каждой личности».

## **ИТОГИ: РАЗВИТИЕ КУЛЬТУРЫ В ЗЕРКАЛЕ ЕВРОПЕЙСКОЙ КУЛЬТУРЫ XIX ВЕКА**

Существование принципиальных различий между рассмотренными концепциями не должно заслонять того обстоятельства, что все они родились в русле европейской культуры и выражают свойственный ей образ мышления. Рисуемые ими картины культурно-исторического процесса — это своего рода зеркала, в которых отражаются представления европейской культуры XIX века о самой себе, о других культурах, о своем месте среди них, своей исторической роли и т. д. Неудивительно, что эти картины, несмотря на различия между ними, оказываются вместе с тем в ряде отношений сходными. Стоит обратить внимание на их общие черты:

<sup>104</sup> Ленин В. И. Полное собр. соч. Т. 24. С. 120-121.

841

они характеризуют основные установки европейского сознания того времени, на которых строятся указанные представления. Каковы же эти общие черты?

Во всех рассмотренных учениях утверждается:

1. Существуют объективные законы истории, определяющие развитие человеческого общества. В соответствии с этими законами человечество идет по пути исторического прогресса, важной составляющей которого является культурный прогресс.

2. Исторический прогресс однолинеен: он представляет собою движение вперед по единой, общей для всего человечества магистрали. В этом движении человеческое общество проходит ряд закономерно сменяющих друг друга стадий, каждая из которых характеризуется определенным уровнем развития культуры. Переходя от одной стадии к другой, общество постепенно поднимается на все более высокий уровень культуры.

3. В каждую историческую эпоху существуют народы, находящиеся на разных стадиях прогресса. Поэтому уровень культурного развития народов различен: есть отсталые народы с низким уровнем культуры и передовые народы, чья культура достигла самого высокого для данной эпохи уровня. Отсталым народам необходимо в их дальнейшем развитии перейти к той стадии, которую уже достигли передовые, чтобы поднять свою культуру до их уровня.

4. Наиболее высоко по лестнице прогресса поднялись европейские народы. Поэтому европейская культура — это наиболее передовая культура эпохи. Остальные культуры являются по сравнению с ней слабо развитыми. Дальнейший прогресс должен поднять культуру всего неевропейского мира до уровня европейской культуры.

Комплекс идей, связанных с последним из перечисленных положений, называют *европоцентризмом*. Он явля-

ется порождением европейской («западной») цивилизации и выражает ее собственную самооценку. Европоцентризм есть апологетика западной культуры, западных ценностей, западного образа жизни. Объявляя Европу центром мировой цивилизации, он проповедует превосходство ее культуры над всеми остальными и необходимость распространения ее во все регионы земного шара. В этом он видит «цивилизаторскую миссию» Запада, осуществление которой способствует прогрессивному развитию всего человечества в целом. Видный идеолог европоцентризма, немецкий философ и теолог Э. Трельч (1865-1923) писал, что у неевропейских народов отсутствует историческое самосознание и критическое отношение к прошлому. Только европейский дух, унаследовавший великую античную культуру и познавший «святыне истины христианства», способен понять единство человеческого рода и его исторический путь. Поэтому всемирная история есть история развития европейского духа и проникновения его во все страны. «Для нас существует только история европеизма». <sup>106</sup>

Европоцентризм вплоть до настоящего времени является одним из самых влиятельных на Западе идейных течений. Однако уже в XIX веке изучение культур различных народов порождает сомнения относительно возможности выстроить их в одну шеренгу «по росту» их уровня развития. Исторические и этнографические данные свидетельствуют о том, что даже в примитивных культурах отсталых народов имеются достижения, усвоение которых способно обогатить

европейскую культуру (например, музыкальные формы, врачебное искусство). Пренебрежительное отношение к «нецивилизованным» народам встречает осуждение со стороны гуманистически настроенной интеллигенции.

<sup>105</sup> Трёлч Э. Историзм и его проблемы. М., 1995. С. 608.

842

Вместе с тем у ряда философов и ученых стало вызывать тревогу развитие западной цивилизации. Реальный ход событий европейской истории явно не оправдывал надежды, которые возлагали на него просветители XVIII века. Французская революция, начавшаяся под лозунгами свободы, равенства и братства, закончилась кровавым террором и деспотизмом. Уничтожение феодальных сословий не ослабило социальной напряженности в обществе, а лишь породило новые конфликты и классовые битвы. Развитие крупной промышленности принесло с собою не всеобщее богатство и счастье, а еще больший разрыв между богатством на одном полюсе общества и нищетой на другом. Все это чувствительно ударило по светлому оптимизму, которым была овеяна идея прогресса. Энтузиазм, с ко-

торым говорили о прогрессе человечества просветители, угас.

В этих условиях представление о том, что развитие Европы прокладывает для всего человечества путь, ведущий его к грядущему «золотому веку», утрачивает свою прежнюю очевидность. Некоторые исследователи культуры подвергают идеологию европоцентризма критике и начинают искать иные подходы к пониманию культурно-исторического процесса. Первым из них стал мыслитель, который жил — и это, быть может, не случайно — в стране, расположенной на стыке Европы с Азией. Это был русский философ и социолог Н. Я. Данилевский. А в XX веке появился целый ряд культурологических теорий, основанных на отказе от всех приведенных выше положений, характеризующих установки европейского сознания XIX века.

## §2 Н. ДАНИЛЕВСКИЙ: РОССИЯ И ЕВРОПА

### 2.1. КРИТИКА ЕВРОПОЦЕНТРИЗМА

Николай Яковлевич Данилевский (1822-1885) — видный представитель славянофильского течения в русской общественной мысли XIX века. Главный труд его — книга «Россия и Европа» (1868) — посвящен теоретическому обоснованию комплекса идей, выдвинутых этим течением.

Данилевский с самого начала противопоставляет свою идейную позицию европоцентристским воззрениям. Европейская цивилизация, утверждает он, не может рассматриваться в качестве наивысшей и обязательной формы, которую должна принять культура всех народов Земли. Европа есть лишь «поприще германо-романской цивилизации». Но история человечества знает и другие цивилизации, которые возникали, существовали и развивались самостоятельно и независимо от нее. Китай, например, в свое время достиг недостижимого и поныне совершенства в изготовлении тка-

ней, фарфора, лаковых изделий, в земледелии, садоводстве, искусственном рыбоводстве. Там впервые появились компас и порох, бумага и книгопечатание. У китайцев богатая литература, они развили своеобразную философию и намного раньше европейских народов достигли больших успехов в астрономии и других науках. Что же это такое, как не прогресс? Правда, этот прогресс давно прекратился, но не ожидает ли такая судьба и современную Европу? Европейская, то есть германо-романская цивилизация так же не тождественна общечеловеческой, как и китайская. Исторический путь европейской цивилизации — это путь развития не всего человечества, а всего только одной группы народностей. У других народностей история может идти совсем иным путем. Данилевский пишет, что общепринятую периодизацию истории — разделение ее на древнюю, средневековую и новую — неправомерно распространять на всемирную историю. Какое отноше-

843

ние имеет Индия к падению Римской империи, которым кончается древняя и начинается средневековая история Европы? Почему совершенно разные страны — Китай, Индия, Египет, Ассирия и др. относят к древней истории, в то время как они проходили через различные ступени развития? Не правильнее ли считать, что у каждой из них есть своя собственная история, и не подгонять их под исторические мерки, связанные с событиями в Европе?

Развивая эту мысль, Данилевский отвергает не только европоцентристское истолкование роли Европы в истории, но и принцип *однолинейности* исторического прогресса, казавшийся историкам и философам того времени незыблемым. И, не ограничиваясь их критикой, предлагает взамен новый, свой собственный взгляд на историю.



## 2.2. КУЛЬТУРНО-ИСТОРИЧЕСКИЕ ТИПЫ И РАЗЛИЧИЯ МЕЖДУ НАРОДАМИ

Подобно тому как в солнечной системе каждая планета имеет свою собственную орбиту, так и в истории человечества каждая цивилизация имеет свой собственный путь развития. И как астроном, наблюдая движение планеты по орбите, не станет думать, что оно определяет направление, в котором движется вся солнечная система в целом, так и историк, изучая развитие отдельных цивилизаций, не должен принимать ход развития какой-то одной из них за направление всей истории человечества. «Человечество» — это, по мнению Данилевского, не более чем абстрактное собирательное понятие: в реальности нет человечества как целого, а есть отдельные народы, представляющие собою разные воплощения «идеи человека». Нет и никакого общего процесса развития, который охватывает человечество, взятое в целом; есть лишь особые *культурно-исторические типы* развития разных народов, которые порождают существующие отдельно друг от друга цивилизации.

Эти типы Данилевский перечисляет в хронологическом порядке: 1) египетский, 2) китайский, 3) ассирийско-вавилонско-финикийский или древнесемитический, 4) индийский, 5) иранский, 6) еврейский, 7) греческий, 8) римский, 9) новосемитический, или аравийский, 10) германо-романский, или европейский. Кроме того, он упоминает еще о двух американских типах: мексиканском и перуанском, которые погибли насильственной смертью, не успев совершить свое развитие.<sup>106</sup> Только народы, создавшие эти культурно-исторические типы, были «положительными деятелями в истории человечества». Одни из указанных культурно-исторических типов были уединенными (китайский, индийский), другие — преемственными (египетский, древнесемитический, греческий, римский, еврейский, германо-романский). Понятно, что результаты, достигнутые трудами преемственных типов, должны превзойти то, что успевают создать уединенные цивилизации. В этом заключается объяснение западного прогресса и восточного застоя.

Согласно Данилевскому, различия между культурно-историческими типами определяются различиями в характере народов, которые их создают. Он выделяет три разряда особенностей «народного характера»: 1) этнографические, выраженные в психическом строе народа; 2) нравственные; 3) особенности, обусловленные ходом и условиями исторического воспитания народов. Эти особенности выражаются во всей деятельности народов и определяют не только то, какую культуру они создают, но и то, какую роль в истории они играют.

Как в солнечной системе наряду с планетами есть еще появляющиеся время от времени кометы, так и мире человечества наряду с народами-творцами, создающими цивилизации, есть еще и народы-разрушители, «отрицательные

<sup>106</sup> Данилевский далее дополняет этот список еще двумя новыми, пока только формирующимися типами, — славянским (см. § 2, 2.6.), и, возможно, «новоамериканским» (в США).

844

деятели человечества» (гунны, монголы, тюрки). Они словно «бичи Божии» проносятся по Земле и предадут смерти дряхлые цивилизации, после чего снова «скрываются в прежнее ничтожество». И, кроме того, есть еще племена, которым не суждено сыграть ни положительной (созидательной), ни отрицательной (разрушительной) роли в истории — потому ли, что их самобытность быстро угасает, или из-за иных причин (например, по Данилевскому, финны, кельты). Они составляют «этнографический материал», который присоединяется к народам-творцам и обогащает создаваемые ими цивилизации.

## 2.3. ЖИЗНЕННЫЙ ЦИКЛ КУЛЬТУРНО-ИСТОРИЧЕСКИХ ТИПОВ

Культурно-исторические типы Данилевский уподобляет живым организмам. Их жизненный цикл протекает, как у многолетних одноплодных растений, у которых время роста длится долго, а период цветения и плодоношения относительно краток и раз навсегда истощает их жизненные силы.

На первом, подготовительном («этнографическом») этапе этого цикла происходит смешение племен в единый народ и постепенное усиление его за счет поглощения более слабых и малочисленных соседних этносов, формирование его языка и других особенностей, составляющих его самобытность, оригинальность. Этот этап очень длителен и измеряется тысячелетиями.

На втором этапе складывается государство. Оно охраняет от чужого вторжения не только землю, но и «душу народа», обеспечивает его политическое и культурное единство, создает условия для развития его творческой силы. Этот этап занимает 400—600 лет.

Затем наступает третий, цивилизационный период — период расцвета творческой деятельности народа. Накопленный ранее «культурородный» потенциал реализуется в мощном культурном взлете, воплощаясь в произведениях искусства, науки, философии, в развитии гражданских и политических учреждений, техники и экономики.

«Если этнографический период есть время собирания, время приготовления запаса для будущей деятельности, то период цивилизации есть время растраты — растраты полезной, благотворной, составляющей цель самого собирания, но все-таки растраты; и как бы ни был богат запас сил, он не может наконец не оскудеть и не истощиться»...<sup>107</sup>

Израсходовав свой потенциал, культурно-исторический тип вступает в последний период своего существования — время, когда «происходит застой жизни, прогресс останавливается». Симптомами одряхления культуры являются «апатия самодовольства» или «апатия отчаяния».

Данилевский, однако, не отвергает вообще идею исторического прогресса. Более того, по его мнению, прогресс человечества может идти только благодаря тому, что каждый культурно-исторический тип доводит его в каком-то направлении до предела, после чего необходимо, чтобы он начинался с новой исходной точки и шел по другому направлению, то есть чтобы вступили в действие иные особенности, присущие народам другого культурно-исторического типа. «Прогресс состоит не в том, чтобы всё идти в одном направлении, а в том, чтобы всё поле, составляющее поприще исторической деятельности человечества, исходить в разных направлениях»...<sup>108</sup> Если бы во всем мире установилось господство какого-то одного культурно-исторического типа, то и с завершением его жизненного цикла прогресс остановился бы и человечество было бы обречено на деградацию.

Н. Данилевский внес в понимание истории принципиально новую идею. До него было общепринятым думать, что все народы движутся по *одной* исторической дороге, только одни идут

<sup>107</sup> Данилевский Н. Я. Россия и Европа. СПб., 1971. С. 111-112.

<sup>108</sup> Там же. С. 90.

845

впереди, а другие отстают. Данилевский же увидел историю человечеств как жизнь множества различных обществ, идущих по *разным* историческим тропам; каждое из них находит на своей тропе то, чего нет на других, и тем вносит свой уникальный вклад в общечеловеческую историю.

## 2.4. ВЗАИМОДЕЙСТВИЕ КУЛЬТУР

Согласно Данилевскому, один из важнейших законов истории состоит в том, что «цивилизация не передается от одного культурно-исторического типа к другому».<sup>109</sup> Попытки насильственно навязать цивилизацию одного культурно-исторического типа другому оказываются бесплодными и даже губительными для последнего, особенно если он достиг стадии расцвета. Александр Македонский сумел покорить Восток, но эллинизировать его ни ему, ни его преемникам так и не удалось. Внедрение греческой культуры в жизнь Древнего Рима имело следствием то, что римские аристократы, лишённые свойственного грекам интереса к философским умозрениям, превзошли их не столько в науке и философии, сколько в страсти к роскоши, наслаждениям и разврату, которая у древних греков умерялась их эстетическим вкусом и стремлением к гармонии. Провалились и цивилизаторские устремления англичан в Индии: европейская цивилизация остается чуждой индусам. Однако невозможность «передать» цивилизацию не исключает того, что она может воздействовать на развитие других цивилизаций.

Используя агробиологические аналогии, Данилевский рассматривает три возможных варианта взаимодействия культур:

«Прополка» — колонизация страны, в ходе которой в ней насаждается чужая цивилизация за счет вытеснения и уничтожения существовавшей ранее культуры (подобно тому, как удаляется

<sup>109</sup> Там же. С. 101.

сорная трава с засеваемого культурными растениями поля). Таким образом финикийцы передали свою цивилизацию Карфагену, а в Новое время европейцы цивилизовали Северную Америку, загнав живших там индейцев в резервации.

«Прививка» — пересадка в культуру народа элементов чужой цивилизации, которые должны далее развиваться на теле его культуры и приносить свои плоды (подобно почке, привитой к дичку). Такой греческой почкой была Александрия в Египте. А Петр I «прививал» к русскому «дичку» элементы европейской культуры. Данилевский считает, что «прививка не приносит пользы тому, к чему прививается». Народ продолжает сохранять свою самобытность и после нее, но приходится обрезать много ростков, которые пускает дичок ниже привитого места, чтобы

прививка не была заглушена. Что касается России, то подражательное «европейничанье», начавшееся с реформ Петра, наносит вред развитию исконного русского народного духа: чужеземные заимствования «производят ублюдков самого гнилого свойства»; но русский дичок уцелел и сохраняет свою растительную силу.

*«Почвенное удобрение»* — воздействие, при котором развивающаяся цивилизация усваивает результаты другой, более зрелой цивилизации, принимая и прикладывая к себе из нее то, что «стоит вне сферы народности, то есть выводы и методы науки, технические приемы и усовершенствования искусств и промышленности»; при этом она сохраняет свою самобытность. (Здесь происходит то же, что с растением, которое благодаря удобрению получает в большом количестве и в улучшенном качестве материал для своего развития). Так Древняя Греция восприняла влияние египетской и финикийской культуры, а германо-романская Европа усвоила плоды греко-римской цивилизации. Это наилучший способ вхождения элементов одной культуры в другую. Только он обеспечивает преемственность в развитии культурно-исторических типов.

846

## 2.5. РАЗВИТИЕ ФОРМ ЧЕЛОВЕЧЕСКОЙ ДЕЯТЕЛЬНОСТИ В РАЗНЫХ КУЛЬТУРАХ

Никакая цивилизация не может гордиться тем, что она во всех направлениях развития человеческой деятельности выше других. Выделяя четыре основных формы человеческой деятельности — религиозную, собственно культурную (научную, художественную, промышленно-техническую), политическую и общественно-экономическую, Данилевский полагает, что разные культуры достигают преимущественного развития лишь в одной или нескольких из них.

Самые древние цивилизации (египетская, китайская, древнесемитическая, индийская, иранская) лишь «сосредоточили на разных точках земного шара слабые лучи первобытной догосударственной деятельности человечества», не проявив себя в особенности ни в одной из перечисленных форм. В еврейском культурно-историческом типе «выработалось то религиозное миросозерцание, которое подчинило себе самые высокие, развитые цивилизации и которому было суждено сделаться формой религии всех народов». Но в других направлениях он был малопродуктивен. Таким образом, он представляет собою исключительно религиозный тип. Древнегреческая цивилизация была преимущественно типом собственно культурным и притом в особенности художественно-культурным. Экономическая и политическая стороны деятельности оставались там на заднем плане, а религиозное учение греков Данилевский ставит несравненно ниже индусского брахманизма, буддизма, учения Заратустры. По его мнению, оно «одно из самых мелких и жалких, и совершенно недостойно народа, занимающего такое высокое место в философском мышлении».<sup>110</sup> Односторонним был и римский культурно-исторический тип, который достиг выдающегося ус-

<sup>110</sup> Данилевский Н. Я. *Россия и Европа*. СПб., 1971. С. 505-506.

пека лишь в политической области. Таким образом, эти три цивилизации, следовавшие за первобытными, были «одноосновными», развивавшими только одну из сторон человеческой деятельности.

Дальнейший исторический прогресс должен был заключаться в развитии четвертой — общественно-экономической формы деятельности, а также в достижении большей многосторонности развития путем соединения в одном культурно-историческом типе нескольких ее форм. На эту широкую дорогу и выступил германо-романский, европейский культурно-исторический тип. Он достиг громадных успехов сразу в двух направлениях — в политической и собственно культурной формах деятельности, «с преимущественно научным и промышленным характером культуры».

## 2.6. СЛАВЯНСКИЙ КУЛЬТУРНО-ИСТОРИЧЕСКИЙ ТИП

Важнейшее место в теоретических построениях Данилевского занимает проблема будущего России. К каким же выводам приводит его концепция культурно-исторического процесса?

Прежде всего, Данилевский утверждает, что если Европа есть мир романо-германской цивилизации, которая представляет собою только одну из целого ряда других цивилизаций, то Россия не входит в этот мир. Она не развивается в лоне германо-романской культуры, у нее своя история и своя культура. Поэтому Россия не является европейской страной. Она является представителем иного мира — мира славянского.

Славянство есть термин одного порядка с эллинизмом или европеизмом. Оно составляет особый

культурно-исторический тип, по отношению к которому Россия, Чехия, Сербия, Болгария должны иметь тот же смысл, какой имеют Германия, Франция, Англия, Испания по отношению к Европе или Афины, Спарта, Фивы по отношению к Греции. Это еще один — одиннадцатый —

847

культурно-исторический тип наряду с названными им десятью другими (см. 2.2). Он не включался Данилевским в приведенный ранее перечень типов, поскольку в отличие от них еще не достиг зрелости. Однако славянский культурно-исторический тип уже прошел тысячелетнюю подготовительную — этнографическую — стадию. В нем образовался сильный государственный центр — великое Русское царство. В отличие от дряхлеющей Европы, славянство только еще входит в период расцвета своих творческих сил. Оно может и должно теперь создать могучую и самобытную цивилизацию. Необходимым условием для этого Данилевский считает создание «Всеславянского Союза» — федеративного объединения славянских народов во главе с Россией (и со столицей в Константинополе). Такой Союз, по мысли Данилевского, не будет претендовать на «мировладычество». Он не несет никакой угрозы другим народам. Но исторически славянской цивилизации предназначено судьбою расцвести тогда, когда западноевропейская цивилизация уже пережила свой апогей и близится к истощению, загниванию и гибели. Поэтому, утверждает Данилевский, союз славянских народов нужен для того, чтобы новый, нарождающийся славянский культурно исторический тип смог выстоять и развиваться в условиях вражды, которую инстинктивно питает к нему как своему преемнику его предшественник - уходящий с всемирной сцены европейский культурно-исторический тип.

Анализируя особенности культурно-исторической жизни славянского мира и, в первую очередь, России как крупнейшего и единственного независимого славянского государства, Данилевский подробно останавливается на различиях между славянской и европейской культурой. Европейцам, пишет он, свойственны «чрезмерно развитое чувство личности», «насильственность», «навязывание своего образа мыслей другим». Они находятся под гнетом

«ложной формы христианства (продукта лжи, гордости и невежества, величающего себя католичеством)» и потому имеют нужду «в той форме религиозной свободы, которая называется протестантством».<sup>111</sup> Славянские же народы «избавлены от насильственности характера»; для них главной движущей силой является «внутреннее нравственное сознание»; общенародное начало имеет у них огромный перевес над индивидуальным; они одарены жаждой свободного искания религиозной истины. Русскому и большинству других славянских народов достался исторический жребий быть хранителями истинной веры — православия.

На основании своего анализа Данилевский делает вывод о том, что славянские народы проявляют способности, позволяющие им успешно развивать все четыре формы человеческой деятельности. Поэтому он высказывает надежду, что славянский культурно-исторический тип в первый раз представит синтез всех сторон деятельности человечества и станет первым «четырёхосновным» типом. Важнейшей оригинальной чертой славянской цивилизации станет, согласно Данилевскому, удовлетворительное решение общественно-экономической задачи. Такое решение будет найдено ею в этой сфере человеческой деятельности впервые в истории.

## 2.7. ЗАМЕЧАНИЯ О КОНЦЕПЦИИ ДАНИЛЕВСКОГО

Мысль Данилевского одухотворена идеей патриотизма. Эта идея является источником и движущей силой его труда, она составляет одно из важнейших его достоинств. Но ради ее обоснования он подчас приукрашивает прошлое и настоящее русского народа, чтобы подкрепить свою веру в его великое будущее. При этом аргументация его иногда носит не столько рациональный,

<sup>111</sup> Там же. С. 60-61.

848

сколько эмоциональный характер и не свободна от противоречий.

Славянский культурно-исторический тип выступает у него как высший тип цивилизации по сравнению со всеми до сих пор существовавшими в истории человечества, соединяющий в себе все лучшее, что было в них, а историческая миссия России начинает выглядеть похожей на то, что говорят европоцентристы о Европе. Он впадает в апологетику Русского царства подобно тому, как это делает Гегель относительно прусской монархии. Вызывают сомнения и многие его рассуждения о славянском психическом складе и русском национальном характере (действительно ли, например, русскому человеку свойственны, как он пишет, привычка повиноваться, уважение и доверие к власти, «отвращение вмешиваться в то, в чем он считает себя некомпетентным?») Неудивительно, что основанные на неверной оценке целого ряда исторических реалий



политические проекты и прогнозы Данилевского оказались несостоятельными (например, его идея «Всеславянского союза»). О том, насколько недалеким был его взгляд на исторические судьбы России, можно судить по неоднократно повторяемой им мысли (которую он доказывал ссылкой на особенности русского характера) о невозможности в России революции или даже простого бунта...

Отрицая европоцентризм и однолинейность исторического прогресса человечества, Данилевский явно «перегибает палку» и доходит до отказа от признания единства человечества. Это не только противоречит фактам, но и заставляет его ставить этнические, национальные интересы выше общечеловеческих. Он подчеркивает, что «для всякого славянина... идея славянства должна быть выше идеей, выше свободы, выше науки, выше просвещения, выше всякого земного блага».<sup>112</sup>

Такая пози-

<sup>112</sup> Данилевский Н. Я. *Россия и Европа*. СПб., 1971. С. 132.

ция, очевидно, ведет не к сближению, а к отчуждению народов. Не случайно у Данилевского лейтмотивом звучит мысль о неискоренимой враждебности Европы к России. Это очень напоминает советскую пропаганду времен «холодной войны» и высказывания современных ультрапатриотов. На самом деле — и это стало особенно ясно в XX веке — само выживание человечества на планете требует ставить общечеловеческие интересы выше национальных и государственных. Не идея славянства или «американства», а идея человека, ценности человеческой личности независимо от ее принадлежности к той или иной социальной общности лежит в основе подлинного гуманизма.

Данилевский противоречит самому себе, поскольку он, отвергнув сначала единство человеческой истории, затем по существу признает его, так как вводит представление об общих закономерностях всемирно-исторического прогресса человечества, в силу которых в нем происходит хронологически упорядоченный переход от более примитивных к более совершенным цивилизациям.

Оригинальные историко-культурные взгляды Данилевского родились в обстановке острой идейной борьбы вокруг проблемы взаимоотношения России и Европы. П. Я. Чаадаев, первым поставивший эту проблему, писал, что наша страна, расположившись между Западом и Востоком, «опираясь одним локтем на Китай, другим на Германию», казалось бы, должна была бы играть объединяющую человечеству роль, однако до сих пор ей это так и не удалось. Он с горечью отмечал, что Россия, отпав от семьи католических народов Европы, осталась на обочине исторического прогресса, по пути которого пошли европейские государства. Данилевский, по сути дела, дает ответ Чаадаеву: у России — свой исторический путь, она не должна быть составной частью западного мира, ей предстоит создать особый, новый славянский тип цивилизации. Эти суждения, одна-

849

ко, были подвергнуты жесткой критике со стороны западников. Да и среди славянофилов они одобрялись далеко не всеми. К. Н. Леонтьев считал необоснованной веру Данилевского в то, что славяне создадут «четырёхосновной» культурно-исторический тип. По его мнению, Россия способна выработать самобытную цивилизацию, но она будет не чисто славянской, а «русско-азиатской» (ибо Россия — не чисто славянская держава, а населена многими народами). А крупнейший русский мыслитель XIX в. Вл. Соловьев полагал, что будущее России — не в том, чтобы формировать свою особую цивилизацию. Он лелеял надежду, что историческая судьба России все же приведет ее к выполнению возложенной на нее Богом миссии быть «объединительницей» народов Запада и Востока.

Концепция Данилевского, в целом, является ныне уже пройденным этапом общественно-исторической мысли. Но хотя его решения ряда проблем устарели, тем не менее сами поставленные им проблемы, приобретая новое звучание, остаются предметом споров и сейчас.

Современные «славянофилы» и «западники» в России продолжают идейные битвы вокруг вопросов о том, является ли она европейской или азиатской страной, должна ли она идти по пути западной цивилизации или же искать свой особый («евразийский») путь, надо ли ей сближаться с Западом или обратиться лицом к Востоку. Современные сторонники славянофильских и евразийских взглядов могут почерпнуть немало аргументов из книги «Россия и Европа».

Данилевский вошел в историю русской и мировой культуры как оригинальный мыслитель, острый и непримиримый полемист, защитник имперских амбиций русского царизма, яростный борец против тлетворного влияния «гниющей Европы» на «молодое славянское племя». Конкретное содержание его теории культурно-исторических типов не выдержало испытания временем. Но идея, положенная им в ее основу, — идея полилинейности истории человечества, расщепления ее

на множество «историй» возникновения и гибели циклически развивающихся самостоятельных культурных миров, — стала одной из центральных в культурологии XX века. В наиболее развернутой форме она нашла воплощение в трудах Шпенглера и Тойнби.

### §3. О. ШПЕНГЛЕР: ЗАКАТ ЕВРОПЫ

#### 3.1. ЧТО ПРИНЕСЛО ШПЕНГЛЕРУ МИРОВУЮ СЛАВУ?

Пожалуй, во всей истории мировой социальной мысли не было труда, который произвел бы столь сильную сенсацию, чем книга немецкого мыслителя Освальда Шпенглера (1880-1936) «Закат Европы», вышедшая в свет в 1918 г. Удивительным было и то, что она представляла собою первую крупную публикацию тогда еще безвестного учителя истории и математики одной из мюнхенских гимназий, ничего, кроме нескольких газетных статей, до этого не написавшего. Чуть ли не в мгновение ока школьный учитель стал крупнейшим культурфилософом эпохи, «властителем дум» читающей публики в разных странах мира. Чем же привлекла к себе внимание книга Шпенглера?

Как и Данилевский, Шпенглер выступает против «безрадостной картины линейной всемирной истории» и утверждает нелинейность исторического процесса. Хотя он нигде не ссылается на книгу «Россия и Европа», он был знаком с нею, и его воззрения сложились, по-видимому, не без влияния

850

высказанных в ней идей. Для Шпенглера всемирная история представляется в виде протяженного во времени поля, в разных местах которого вспыхивают, разгораются и угасают костры культурных миров, оставляя после себя пепелища с мертвыми останками созданных в них ценностей. Эти миры замкнуты и взаимонепроницаемы. Омертвевшие продукты культуры, созданные в каком-то одном из них, могут стать (а могут и не стать) достоянием других миров, но они остаются чуждыми для последних и не влияют на содержание их культуры. Каждая культура живет своей особой жизнью. Подобно отдельной человеческой личности, она рождается, достигает зрелости, стареет и умирает.

Яркий художественный стиль книги Шпенглера, красочные описания исследуемых им культурных миров, оригинальные наблюдения и оценки самых различных феноменов культуры — все это, несомненно, сыграло большую роль в распространении интереса к ней не только у специалистов, но и в разных слоях общества. Однако главная причина широкой популярности ее все же состояла не в этом.

Если в фокусе взглядов Данилевского находилась Россия, то Шпенглер ставит в центр внимания судьбы Европы или, точнее, западного мира вообще.<sup>113</sup> Опираясь на свои представления о рождении и гибели культур, он рисует картину неминуемо приближающегося конца западной цивилизации. Подбор аргументов и фактов, подтверждающих это вывод, способен — особенно по первому впечатлению — ошеломить читателя своим обилием и многообразием, с одной стороны, и вместе с тем единством и согласованностью, с другой. Шпенглер детально описывает симптомы старческой агонии, предсмертных судорог европейской куль-

<sup>113</sup> В оригинале книга Шпенглера носит название «Der Untergang des Abendlandes», что по-немецки означает «Закат Запада».

туры и ставит ей диагноз, как врач, наблюдающий безнадежного больного. Он как бы втягивает своих читателей в переживание великой исторической трагедии, развертывающейся на их глазах. Шумный успех его книги был обусловлен, прежде всего, тем, что ему удалось выразить в этой картине мироощущение, характерное для общественного сознания эпохи I мировой войны и последующего послевоенного хаоса.

#### 3.2. ВЕЛИКИЕ КУЛЬТУРЫ

Стиль Шпенглера — это скорее стиль художника, чем ученого. Он нигде не дает точного определения смысла, который он вкладывает в понятие культуры. Вместо этого он использует ряд метафор, характеризуя культуру то как *организм*, чтобы подчеркнуть ее целостность, то как *личность*, чтобы указать на ее индивидуальное своеобразие, то как *художественное произведение*, чтобы выразить мысль о наличии в ней общей идеи и единого стиля. Сущность культуры вообще и каждой отдельной, локальной культуры изображается им как принципиально неразрешимая загадка.

Культура для него есть нечто лежащее между жизнью и смертью, противостоящее им и вместе с

тем соединяющее их. «Жизнь» как источник энергии, непрерывно возобновляющийся инстинктивный порыв к действию, вечное «прадушевное» начало с его смутной, неосознанной жаждой реализовать себя в мире, в «одухотворенном теле» — это таинственная мистическая сила, побуждающая человека к созданию культуры. Но в культурной деятельности человека жизнь омертвляется. Инстинктивный импульс к действию превращается в разумно рассчитанное удовлетворение потребностей. Творческое горение духа угасает и застывает в законченных, неподвижных продуктах творчества. Вместо «одухотворенного тела» образуется безжизненная, окоченевшая мумия —

851

мертвое нагромождение обработанных человеческим трудом вещей.

Шпенглер выделяет восемь «великих культур»: 1) египетскую, 2) античную, 3) индийскую, 4) вавилонскую, 5) китайскую, 6) арабскую, 7) западную и 8) мексиканскую. Россия для него — таинственный мир, в котором, возможно, зарождается душа еще одной великой культуры. В своей книге он сосредоточивает внимание, главным образом, на античной, западной и арабской культуре.

Шпенглера мало заботит вопрос о критериях, позволяющих ему рассматривать «великие культуры» в качестве единых, целостных социокультурных образований. Географические и хронологические координаты их бытия он считает как бы само собой разумеющимися. Под античной культурой Шпенглер понимает как древнегреческий, так и римский мир: они предстают у него последовательными этапами ее развития. Западная культура, считает он, расцветает с X века на северных равнинах между Эльбой и Тахо. Несколько хуже обстоит дело с арабской культурой: здесь у него объединяются весьма разнородные страны и эпохи. Арабская культура, по Шпенглеру, прорастает со времен римского императора Августа в начале нашей эры на Востоке, между Арменией и Южной Аравией, Александрией и Ктесифоном,<sup>114</sup> и охватывает почти все «позднеантичное» искусство, императорские форумы в Риме и построенный там Пантеон (который Шпенглер называет «самой ранней из всех мечетей»), всю совокупность восточных культов, мандейскую и манихейскую религии, христианство, неоплатонизм, и, наконец, ислам, который в VII веке «освободил и выпустил на волю арабскую душу».

Шпенглеровские характеристики культур опираются больше на интуицию, чем на строгий научный анализ.

Однако он подкрепляет их большим количеством фактического материала из истории искусства, религии, науки и других областей духовной деятельности людей, и хотя специалисты находят их во многом спорными и сомнительными, они, тем не менее, представляют большой интерес.

### 3.3. ДУШИ КУЛЬТУР

С точки зрения Шпенглера, история культур — это величественная и трагическая история человеческих попыток одолеть враждебный жизни хаос, преодолеть сопротивление материи духу. Подобно цветку, который приносит в мир свою особую красоту, всякая культура несет в себе свою особую идею, свой особый вариант борьбы жизни со смертью, духа с материей. Эта идея, этот вариант составляет *душу* культуры.

Как у каждой отдельной человеческой личности, так и у каждой человеческой культуры есть своя душа. Душа культуры есть душа народа, создающего эту культуру. Она стремится выразиться в его культурной деятельности. Пламя души озаряет и одухотворяет все его усилия. Таким образом, народ воплощает в творимой им культуре *картину* своей души. «Факты» его жизни на самом деле оказываются лишь проекцией его души на внешний мир, и потому в любой культуре складывается картина мира, годящаяся только для данного народа и непонятная для других.

*Культура — это тело, в которое облекается душа.* Поэтому всякая культура — целостный организм, вся жизнедеятельность которого подчинена единому началу. Существует «глубокое сродство между политическими и математическими структурами одной и той же культуры, между религиозными и техническими воззрениями, между математикой, музыкой и пластикой, между хозяйственными и познавательными формами».<sup>115</sup> Исключительный

<sup>114</sup> Древний город на реке Тигр в Месопотамии, столица Парфянского царства.

<sup>115</sup> Шпенглер О. Закат Европы, М., 1993. С. 184.

852

и неповторимый склад души ответственен за то, что предопределяет особенности жизни и смерти культуры и что называют судьбой, фатумом, роком.

Культура рождается в тот миг, когда от «прадушевного состояния» отслаивается и пробуждается к жизни «великая душа, некий лик из пучины безликого, нечто ограниченное и преходящее из

безграничного и пребывающего». Она расцветает на почве определенного ландшафта и ищет своего самоосуществления в его пространстве. «Культура умирает, когда ее душа осуществила всю сумму своих возможностей в виде народов, языков, вероучений, искусств, государств, наук».<sup>116</sup> Как только это произошло, пишет Шпенглер, она внезапно коченеет, ее кровь свертывается, силы надламываются — она становится *цивилизацией* и в виде цивилизации может, как иссохшее дерево, еще столетиями и тысячелетиями топорщить свои гнилые сучья, пока, наконец, не вернется снова в «прадушевную» стихию.

### 3.4. ПРАСИМВОЛЫ КУЛЬТУР.

#### ПРОБЛЕМЫ ПРОСТРАНСТВА И ВРЕМЕНИ

Каждая новая душа культуры пробуждается вместе с новым мировоззрением — символическим выражением *идеала*, который она стремится воплотить в действительность. Символика, в которой выражается этот идеал, носит чувственно-пространственный характер. Она определяет, как воспринимают мир люди в данной культуре, каким они хотят его видеть, что значит он для них. В основе человеческого восприятия мира лежит *прасимвол* — свойственный определенной душе способ представления «ландшафта» культуры в его пространственной протяженности.

Шпенглер утверждает, что из прасимвола культуры можно вывести весь язык ее форм, все ее проявления. Он кроется в нормах этики, в форме госу-

<sup>116</sup> Шпенглер О. *Закат Европы*. М., 1993. С. 264.

дарства, в религиозных мифах и культах, в художественном стиле литературы, живописи и музыки, в основных понятиях философии и науки. Но сам прасимвол *неосуществим и непостижим*. Он не исчерпывается никаким множеством его проявлений в культуре. Его нельзя познать и изложить в словах, ибо формы познания и язык сами суть производные от него символы. Тем не менее, Шпенглер считает возможным указать образы, в которых он является исследователю культуры.

**Прасимвол египетской культуры — дорога**

*Прасимвол египетской культуры — дорога*. Египетская душа видит себя шествующей по предначертанной ей жизненной тропе. Жизнь египтянина — это полная решимости поступь странника, движущегося в заданном раз и навсегда направлении. Мощные стены храмов, торжественные ряды статуй, длинные ленты рельефов и рисунков, изображающих шеренги смотрящих и идущих в одном направлении фигур, аллеи сфинксов — все это подчеркивает идею дороги. Пирамида — гигантский треугольник стрелки, указывающей конец пути. Это очень странный и труднодоступный для западного мышления образ жизни. Шпенглер говорит, что он есть «выражение *отважной души*».

Дорога — символ движения не только в пространстве, но и во времени. Египтянин несет с собою память о прошлом и заботу о будущем. Египетская культура проникнута идеей долговечности (сходная идея пронизывает и китайскую культуру). Это выражается в выборе гранита и базальта в качестве материала для сооружений, в сохранении тела умершего посредством сложной процедуры мумифицирования, в увековечении его личности в портретных статуях. Египетское государство — огромное, застывшее, веками сохраняющее неизменный облик — похоже на высеченную из камня гигантскую архитектурную композицию. Прочность пирамид, тщательная продуманность сети оросительных устройств, аккурат-

853

ное ведение писцами учета хозяйственных дел и политических событий, бережное отношение к документам — все это свидетельствует, что египетская душа предрасположена к истории и ощущает прошлое и будущее как неотъемлемые части своего мира.

**Прасимвол античной культуры — ограниченное материальное тело**

*Прасимвол античной культуры — ограниченное материальное тело*. Для грека реальны только тела — обозримые, осязаемые, существующие здесь и теперь. Пустое, чистое пространство, не содержащее в себе тел, — это для него все равно что ничто, небытие. Греки не стремились строить гигантские сооружения вроде египетских пирамид или легендарной Вавилонской башни. Их постройки невелики, обозримы, сравнимы по масштабам с человеческим телом. А статуи, изображающие прекрасное человеческое (или божественное) тело, — это предметы искусства, которыми они больше всего любили украшать свои дома, храмы, городские ансамбли. Прасимвол античной культуры определяет господствующий в древнегреческом искусстве «аполлонический» художественный стиль. Поэтому Шпенглер называет греческую душу — душу этой культуры — *аполлонической*.



Греческая душа не выносит вида открытой дали, простора, не расчлененного на отдельные обозримые тела и лишено определенных, видимых границ. Это заставляет греков плавать, не теряя из виду берегов. В отличие от египтян или финикийцев, их не влекут далекие путешествия; Они не строят дорог, боятся перспектив убегающих вдаль аллей. Их государства-полисы крохотны по сравнению с владениями египетских фараонов или китайских императоров. Родина в их понимании — то, что можно обозреть с крепостных стен своего города. За этими пределами — чужое, вражеское.

Даль времен столь же мало привлекает греков, как и пространственная даль. Их существование замыкается в обозримом историческом времени так

же, как и в обозримом объеме пространства. В противоположность египтянам и китайцам, греки не испытывают интереса к прошлому и не проявляют заботы о будущем. Если египтяне тратили массу сил для сбережения памяти об умерших, то греки тела мертвых просто сжигали, и память о них быстро развеивалась. Антиисторичность греческой души нашла символическое выражение в дионисийском культе фаллоса — знака сиюминутного настоящего, забывающего о прошлом и будущем (антиисторичность и ее выражение в подобной символике характерны и для индийской души). Греки не вели точного отсчета времени, плохо ориентировались в хронологии исторических событий, не заботились о сохранении документов, не писали ни летописей, ни мемуаров. Персы после разрушения Афин выбросили произведения искусства на свалку — и никому не было дела до них. Греки хотели мифа, а не истории. Они восхищались гомеровской «Илиадой», но не имели даже в мыслях найти Трои, как это сделал через два тысячелетия Шлиман. Античные оракулы и сивиллы, как и этрусско-римские гаруспики и авгуры, менее всего были склонны возвещать далекое будущее, да их и не просили об этом. Их предсказания всегда относились к отдельным, предстоящим в ближайшее время событиям и делались в символически-мифологизированной форме, без указания каких-либо сроков или дат. *Прасимвол арабской культуры — мир-пещера*. Идея такого мировосприятия нашла выражение в изобретении арки и купола (первое купольное сооружение — Пантеон в Риме — построено архитектором-сирийцем). Если античный храм строился с расчетом на внешних наблюдателей, в предположении, что им будут любоваться снаружи (внутри них было темно и неудобно, туда обычно заходили только жрецы), то базилика с купольным сводом задумывалась как *внутреннее пространство*. Светлые, парящие над стройными

854

колоннами арки и купола символизируют магическое освобождение от телесной тяжести и в сочетании со светом из отверстий свода придают этому пространству неопределенную призрачность. Возникает впечатление «утраты вещественности». Применение мозаики и разноцветных кусочков стекла в окнах усиливает его. А магометанский запрет на изображение человека приводит к развитию искусства арабесок, запутанные узоры которых одухотворяют и лишают телесности то, что они покрывают. Замкнутый внутренний мир «пещеры» представляется полным тайн и загадок, он возбуждает фантазию и мистические настроения.

Арабское время в соответствии с прасимволом пещеры тоже замкнуто. История течет в нем циклично, как бы вращаясь внутри заданного круга. Отсюда — убеждение в фатальности происходящего в истории, в существовании мистических связей настоящего с прошлым и будущим, в возможность магическим образом раскрывать происшедшее и пророчествовать грядущее.

Этот стиль мировоззрения вполне закономерно рождает интерес к таким труднодоступным для непосвященных сферам духовной деятельности, как магическая математика, алгебра, алхимия, астрология. Они культивируются в арабском мире и оттуда затем попадают в сознание европейцев.

Шпенглер полагает, что душа арабской культуры с ее алгеброй и магией чисел, алхимией и астрологией, факирами и пророками, мозаиками и арабесками, базиликами и мечетями, таинствами и священными книгами персидской, иудейской, христианской, манихейской религии должна быть названа *магической душой*.

### **Прасимвол западной культуры — бесконечность**

*Прасимвол западной культуры — бесконечность*, «чистое» безграничное пространство. Родившаяся на широких просторах северной Европы, душа этой культуры устремлена вдаль. Ей нужна воля, свобода, выход за пределы видимого горизонта. Всякие границы стесняют ее, она не может остановиться на достигнутом. Отсюда — обуревающая европейцев жажда путешествий, поиска новых земель, новых впечатлений, новых сфер приложения сил. Территориальные завоевания, крестовые походы, создание всемирной Британской империи, Магелланово кругосветное плавание — все это свидетельствует о

безудержной тяге к все большему расширению окружающего пространства. Эта тяга побуждает европейцев изобретать телескоп и микроскоп, придумывать пароход и автомобиль, строить нацеленные ввысь готические соборы.

Стремление к бесконечному появляется в христианской религии, родившееся на арабском Ближнем Востоке, но органически вошедшей в западную культуру. Христианский Бог бесконечен и вечен, ему присущи бесконечная мудрость и бесконечное могущество. Европейская наука строится на идее бесконечности. Такова декартова физика с ее безграничным эфиром и ньютонова классическая механика с ее картиной безграничного пустого мирового пространства, в котором движется бесконечное количество атомов. Такова и европейская математика бесконечно малых величин, бесконечных рядов, бесконечных множеств. Идеей бесконечности пронизаны и грандиозные, всеохватывающие философские системы Спинозы, Гоббса, Канта, Гегеля и других классиков европейской философии.

В сознании западного человека проблема пространства органично связана с проблемой времени. Физическая картина мира, создаваемая в западной культуре, уже у Ньютона изображает «стрелу времени» в виде прямой линии, которая присоединяется как особая координатная ось к трем пространственным осям координат. Бесконечность времени мыслится как возможность бесконечного движения вдоль изображающей его числовой оси — аналогично бесконечности пространства как возможное-

855

ти безграничного продолжения любой прямой. Западный человек немислим без тщательного измерения времени. Греки изобрели водяные часы, но не пользовались ими. Европейцы придумали механические часы, и они стали одним из неотъемлемых элементов западной культуры, зловещим символом убегающего времени, с трагической неумолимостью губящего все, что делается людьми. Страстное стремление выйти за пределы настоящего к прошлому и будущему присуще западному человеку в не меньшей (а может быть, даже и в большей) степени, чем жажда завоевания пространства. Это заставляет его заниматься археологией, то есть раскапыванием и изучением всего прошедшего, собирать коллекции антиквариата, создавать музеи, сочинять утопические проекты будущего общества.

Душа европейской культуры, неудовлетворенная пребыванием в границах достигнутого, нацеленная на бесконечное движение к неизведанному, символически представлена, согласно Шпенглеру, в гетевском Фаусте. Поэтому он называет ее *фаустовой душой*.

Шпенглер мельком затрагивает и вопрос о русской культуре. По его мнению, *прасимвол русской культуры — бесконечная равнина*. Но он пока не находит «твердого выражения» в творениях русской души.

### 3.5. ПРОБЛЕМЫ СТИЛЯ КУЛЬТУРЫ.

#### СИМВОЛИКА ИСКУССТВА

Каждая культура имеет свой стиль, присущий ей от рождения до гибели. Шпенглер называет его *большим стилем*. Различные стили искусства, которые обычно выделяются искусствоведами, — такие, как готика, барокко, рококо, сентиментализм, романтизм и пр., — Шпенглер рассматривает как фазы развития большого стиля культуры.

Стиль всякой культуры — это своего рода единый язык, связующий все ее сферы и проявления и выражающий особенности ее души. С особой отчетливостью и яркостью выступает он в характерных особенностях символики искусства, в его формах и содержании. Так, *египетская душа* выражает себя языком камня, который выступает для нее как молчаливый символ вечного покоя, тяжелый и неподвижный хранитель гробниц. Не случайно поэтому египетское искусство отличается тем, что базисом его служит архитектура. *Аполлоническая душа* греков, сжигавших своих мертвых, не нуждается в каменных памятниках им и использует мрамор для скульптурного изображения живых. Неудивительно, что аполлоническая группа искусств, к которой принадлежит ордерная архитектура, вазовая роспись, фреска, рельеф, танец, античная драма, имеет своим средоточием скульптуру обнаженного тела. *Фаустовская душа*, ожидающая бессмертия после телесной смерти, стремится в готических сооружениях избавить камень от тяжести и придает ему порыв вверх. В фаустовской группе искусств, объединенных прасимволом пространственно-временной бесконечности, центральную роль играет инструментальная музыка: от нее выются тонкие нити, вплетающиеся в языки других видов искусства («Архитектура — застывшая музыка», — говорил Гете).

В книге Шпенглера содержится множество интересных, глубоких и тонких наблюдений

относительно символики искусства в различных культурах. Вот некоторые из них.

## АРХИТЕКТУРА

В *египетском* стиле архитектура лишена каких-либо декоративных, чисто «украшательских» элементов. Египетские колонны просто подпирают потолок и египтянам не приходит в голову как-то сгладить получающийся при этом прямой угол, чтобы создать впечатление связи, перехода вертикали в горизонталь.

856

*Греки* переиначивают заимствованную из Египта идею колоннады соответственно своему идеалу телесности: они выворачивают египетское здание как перчатку, в результате чего колонны его внутреннего интерьера выносятся наружу. Античная душа с ее тягой к пластике сплошного тела уже в ионическом ордере оживляет архитектуру лепными украшениями — орнаментом, барельефами. В коринфском ордере добавляется чисто декоративный растительный мотив: место соединения колонны с архитравом маскируется рельефными листьями аканта, благодаря чему создается впечатление, что ствол колонны как бы вырастает в потолок.

У *арабов* листья аканта разлагаются в бесконечное сплетение усиков и завитков и вместе с древнееврейскими мотивами виноградной лозы порождают волшебство декоративных арабесок, которые прикрывают архитектурные формы и становятся главенствующим фактором эстетического воздействия на зрителя. А впервые появившееся в Сирии сочетание колонн с круглой аркой и затем с куполом, несет символику, прямо противоположную египетской и античной: в камне выражается уже не идея тяжести и телесности, а идея их преодоления.

*Фаустовской* душе западного человека понадобился стиль, рвущийся сквозь стены в безграничный простор, и это заставляет ее преобразовать как внутреннюю, так и внешнюю сторону здания. В своем упрямом стремлении к выходу за всяческие пределы она создает готические соборы, в которых камень чуть ли не совсем перестает отгораживать внутреннее пространство от внешнего мира. В этих соборах — высокосводчатых, почти бесстенных, со стрельчатыми окнами, витражи которых, освещенные извне, как бы открывают взору потусторонний мир, с фресковой живописью, заставляющей забыть, что ты находишься в замкнутом объеме помещения, — он окончательно утрачивает египетскую массивность и античную обозримость ограниченного тела.

## СКУЛЬПТУРА

*Египетская* статуя всегда предназначена для наблюдения спереди. Она представляет собою как бы отделившийся от стены рельеф.

*Античная* статуя есть отдельное, замкнутое в себе тело. Оно изображается ваятелем, как того требует антиисторическая греческая душа, вне времени (нагое тело лишено его примет) и вне связи со зрителем (ибо такая связь означала бы утверждение открытого, бесконечного пространства, в котором находятся возможные зрители, а это несвойственно аполлонической душе). Глаза античных скульптур слепы — они не смотрят на окружающий мир и из окружающего мира нельзя заглянуть в них, чтобы увидеть внутренний духовный мир человека. Да скульптору и нет никакого дела до этого мира.

*Арабская* душа ранней, римско-византийской эпохи своего существования (до того, как ислам наложил запрет на изображение человека) заставляет статуи вступать в магическую связь со зрителем. Ради этого в их глазах (часто неестественно увеличенных) высверливаются зрачки, и прямо в зрителя вперяется вдохновенный взор.

Для *фаустовской* души проблема заключается в том, чтобы в ограниченном объеме мрамора или бронзы выразить бездонные глубины духовного мира личности. Если Пигмалион влюбляется в мраморное тело, то Микеланджело видит в нем врага, которого надо покорить, темницу, из которой он должен освободить свою идею. Он вступает в борьбу с бесформенной глыбой камня, вдальбывая в нее свое долото, чтобы оживить и одухотворить ее — вопреки ее природному мертвому и бессмысленному естеству.

## ЖИВОПИСЬ

### Египетский художник

*Египетский* художник обычно представлял взору какой-то отдельный момент жизненного пути своих героев. Он не знал перспективы и мог рисовать человека так, как будто зритель видит

857

его сразу с разных сторон. Явления, происходящие одновременно, он изображал отдельными рисунками, помещенными рядом друг с другом. Один и тот же момент времени растягивался им по плоскости в виде последовательности отдельных фигур. Все это естественным образом

выражало идею дороги — прасимвола египетской культуры.

### **Аполлоническая живопись**

*Аполлоническая* живопись располагает фигуры и группы на картине, избегая показывать пространственно-временные отношения между ними и окружающую их реальность. Роспись ваз, фронтоны храмов, знаменитый Пергамский фриз изображают отдельные, композиционно самостоятельные сцены и концентрируют внимание зрителя на телесных, вещественных подробностях, а пространственные и временные характеристики среды не находят в них видимого воплощения. Задний план отсутствует, нет признаков времени дня, небо без цветовых оттенков, без звезд, без облаков, над всем царит какая-то вневременная яркость. Цветовая палитра античного художника ограничена красной, желтой, белой и черной красками. Это — цвета телесности, близости, цвета детски наивного, беспечного, непосредственного восприятия.

### **Магическое искусство арабов**

*Магическое* искусство арабов стремится представить изображаемую на картине реальность как выражение загадочных мистических сил, пронизывающих «пещеру мира» своими духовными воздействиями. Этой цели служит золотой (то есть выходящий за пределы естественной цветовой гаммы обыденных вещей) фон, не встречающийся в природе металлический блеск красок, напоминающий об алхимии, тайнах поведения ртути, «философском камне» и других символических выражениях арабской души.

### **В западной живописи**

В *западной* живописи появляются и получают со временем все большее развитие мотивы открытого простора, безбрежной дали, движения в бесконечность. Свободному полету мысли художника способствуют уже формально-технические достижения западной культуры: фресковое искусство египтян, греков, арабов было сращено со стеной; фаустовское искусство масляной, станковой живописи отрывается от нее. В картинах западных художников появляется задний план — символ дали; он подчас привлекает взгляд больше, чем близкий и осязаемый передний план. С Джорджоне и Веронезе начинается постижение чуда далеких облаков, а в нидерландской живописи XVII века и у Эль Греко перед зрителем разворачиваются настоящие трагедии облачного мира. Рождается пейзажная живопись, в которой как голос безграничного пространства ширится далекий туманный горизонт. Расширяется палитра цветов. В ней занимают важное место цвета, которыми пренебрегали древние греки: синий и зеленый — краски неба, моря, бескрайней равнины, теней вечера и отдаленных гор. Это фаустовские цвета одиночества, заботы, судьбы, они выражают тоску западного человека, заставляющую его желать быть наедине с бесконечным пространством. Краски становятся все более богатыми, насыщаются тонами и оттенками. Венецианцы обнаруживают художественное значение зримого мазка кисти. У импрессионистов воздушная паутина мазков растворяет чувственную, твердую поверхность вещей. Контуры исчезают в светотени. Расцветает воздух, становится осязаемым его движение, теплота и холод, прозрачность, свежесть. Зрителю приходится отходить от картины на достаточное расстояние, чтобы увидеть, понять и прочувствовать ее смысл. В конце XVI в. на полотнах европейских художников появляется почти неведомый прежде коричневый цвет. Это цвет, которого нет в радуге, самый нереальный из всех цветов. Он заменяет собою античные краски «близки», переднего плана — желтую, красную. «Коричневый цвет ателье» получает распространение вместе с еще одним типично фаустовским жанром искусства — портретом.

858

Фаустовский портрет (и автопортрет) — в известном смысле противоположность аполлонической обнаженной статуи: в нем обнажается не тело, а душа, внутренний духовный мир человека. Лучше всего понимал и применял как в сюжетной, так и в портретной живописи коричневый цвет, наверное, великий Рембрандт. У него и у других живописцев Нового времени этот цвет стал символическим цветом души, выражением историчности бытия, бренности жизни, знаком направленности ее к смертному концу. Заботы и тревоги, связанные с будущим, совершенно не волновали греков. Оттого-то почти не существует античных произведений, посвященных изображению детства и материнства. В западном искусстве, наоборот, тема матери, кормящей свое дитя, — Мадонны с младенцем — является одной из самых распространенных. Если аполлонический символ фаллоса выражает сиюминутность бытия, то фаустовский символ кормящей матери указывает на судьбу, долг, связь настоящего (мать) с грядущим (ребенок), продолжение жизни.



## ЛИТЕРАТУРА И ТЕАТР

### **Античные литературные и сценические образы**

*Античные* литературные и сценические образы — это роли, а не характеры. В разных произведениях выводятся одни и те же фигуры: старец, герой, убийца, возлюбленный — малоподвижные, ступающие на котурнах тела. Они узнаваемы уже по их внешнему виду. Поэтому греческие театральные маски выглядят на античной сцене органично и естественно: они необходимы и достаточны для понимания поведения персонажей. Анализ души столь же чужд аполлоническому искусству, как анализ бесконечно малых — греческой математике. Аполлоническая картина души — это картина «душевного тела», состоящего из трех отдельных благоустроенных частей: ума, воли и страсти.

### **Арабская литература**

*Арабская* литература рисует внутренний мир человека как арену борьбы двух загадочных начал — души и духа.

Соотношение их имеет не античный, статический характер, а мистическую, магическую природу.

### **Фаустовским литературным героям**

*Фаустовским* литературным героям свойственна душевная динамика, активность, внутреннее напряжение, столкновение разума и воли. Если античные персонажи — пассивные и безвольные объекты, на которые направлены действия внешних сил, богов, то фаустовские типы являются не объектами, а субъектами действия. Фаустовская трагедия биографична, она охватывает направленность целой жизни, тогда как аполлоническая — «анекдотична», то есть обусловлена отдельными событиями, минутными происшествиями, никак не вытекающими из предшествующей биографии героя (так, трагические события, сокрушающие всю жизнь Эдипа или Ореста, не имеют никакого отношения к их прошлому, в то время как трагедия гетевского Фауста есть неизбежное следствие всей его земной жизни).

## МУЗЫКА

### **Античная музыка**

*Античная* музыка — простая, одноголосная — была «пластикой для уха». Звуки в ней суть «тела», объемом которых определяется ритм. Нехитрые музыкальных инструменты греков — свирель, лира, кифара — соответствовали ее «сладкому», простому, одноголосному звучанию. Шпенглер замечает: «Чувственные прелести этого искусства нам непонятны... Столь же непонятна для нас китайская музыка, в которой по оценке образованных китайцев, мы не в состоянии различать веселые и печальные оттенки, а китаец, напротив, воспринимает западную музыку *всю без разбора как марш*».<sup>117</sup>

### **Арабская музыка**

*Арабская* музыка носит религиозно-магический характер (византийские гимны, иудейские песнопения, культовые мелодии языческих религий Во-

<sup>117</sup> Шпенглер О. Закат Европы. М., 1993. С. 398-399. В примечании к этой фразе Шпенглер пишет: «Так же и вся русская музыка ощущается нами как бесконечно печальная, каковой она, по заверению самих русских, отнюдь не является для них».

859

стока). Вместе с тем в ней развивается и светлая, светская музыка аристократии южноаравийского и сасанидского царств. Оба эти направления достигли совершенства в мавританском стиле, распространившемся от Испании до Персии. Арабская лютия завоевала популярность и в христианской Европе.

### **Западная музыка**

*Западная* музыка заимствует некоторые элементы античных и арабских форм. Но для фаустовской души мир музыки становится областью наиболее свободного от внешних ограничений выражения ее жизненного порыва в бесконечность, и ни в одной культуре музыка не достигает такого богатства и совершенства форм, как в западной. В ней появляются полифония и оркестр, становятся все более изощренными мелодика и ритмика, правила и приемы композиции, исполнительская техника. Расширяется состав музыкальных инструментов. Стремление овладеть бесконечным пространством звучаний приводит к развитию двух господствующих семейств инструментов — клавишных и струнных. К XVI в. приобретают свою окончательную форму струнные, а среди клавишных выделяется орган — мощнейшее средство покорения пространства, не имеющее аналога ни в какой другой культуре. Музыка выходит за пределы церкви. Разрабатываются ее концертные формы — оратория, кантата, fuga, соната, сюита, симфония, опера. Благодаря творчеству Корелли, Генделя и в особенности Баха ставшая совершенно

бестелесной музыка воцаряется над всеми видами искусств Запада.

### 3.6. ИСТОРИЧЕСКОЕ ИЗМЕНЕНИЕ СТИЛЯ КУЛЬТУРЫ

Стиль культуры претерпевает изменения, связанные с циклом ее развития. Эти изменения отражают историю души данной культуры. Задача написать «биографии больших стилей» представляется, согласно Шпенглеру, одной из важнейших в искусствоведении и культурологии. Такие биографии, по его мнению, будут иметь «общую структуру жизненных проявлений», соответствующую закономерностям циклической эволюции культур.

Рождение новой культуры знаменуется робким движением пробуждающейся души, ищущей какой-то связи с миром, который она создает и которому, однако, «отчужденно и изумленно противостоит». Так, если для примера обратиться к развитию большого стиля западной культуры, то можно заметить, что лежащая в его истоках настенная роспись древнехристианских катакомб обуяна детским страхом. Затем следует ликующий, юношески дерзкий взлет души. Она постигает свой мир, язык ее форм приобретает блеск и совершенство — и перед нашим взором предстают колонные базилики и купольные церкви эпохи императора Константина, взматывается в небо высокая готика. Но юный хмель подходит к концу. Душа вступает в пору возмужалости. В ней нарастает разлад. Возвышенная символика блекнет. Более светское, более человеческое искусство вытесняет неистовство его сверхчеловечески напряженных форм. На смену безымянному творчеству приходит художник-автор, который замысливает в своей голове и сознательно осуществляет то, что прежде стихийно произрастало из почвы. Это мы видим в искусстве Возрождения, в формах барокко, классицизма и т. п. Потом наступают осенние дни большого стиля. Он отражает счастье души, осознающей свое последнее совершенство. Можно найти это настроение в картинах Ватто и Гварди, в музыке Гайдна и Моцарта. И, наконец, душа угасает. Ее художественные выражения теряют энергию. Стиль культуры вырождается. Появляется множество лишенных внутренней силы и быстро истощающихся течений, делаются попытки вдохнуть заново жизнь в уже забытые архаические формы, полусерьезность, сомнительное оригинальничанье и эклектика господствует

860

над подлинным артистизмом. «В таком вот банкротстве мы очутились сегодня. Это долгая игра с мертвыми формами, которыми тщатся сохранить себе иллюзию искусства», — пишет автор «Заката Европы».<sup>118</sup>

Шпенглер считает, что можно говорить, с одной стороны, о *морфологическом сродстве* всех феноменов одной и той же культуры, существующих в ее различных сферах и на разных стадиях ее развития, а с другой — о *гомологическом сходстве* между феноменами разных культур, занимающими в них одинаковое историческое место.

Морфологическое сродство существует, например, в западной культуре между дифференциальным исчислением и династическим принципом французского государства эпохи Людовика XIV, пространственной перспективой масляной живописи и преодолением пространства посредством железных дорог и телефонов, контрапунктической музыкой и хозяйственной системой кредита. А гомологически сходными являются, например, античная скульптура и западная инструментальная музыка, египетские пирамиды IV династии и готические соборы.

Гомологические элементы разных культур Шпенглер называет «одновременными», чтобы подчеркнуть, что время их возникновения и существования падает на один и тот же период истории — только переживаемый каждой культурой по-своему. В этом смысле, по его мнению, одновременно рождаются ионический ордер в Греции и барокко в западном мире, ислам в арабской и протестантизм в западной культуре, греческая арифметика конечных чисел и арабская алгебра неопределенных чисел, античная монета и итальянская двойная бухгалтерия. И в этом смысле «современниками» являются Пифагор и Декарт, Евклид и Гаусс, Александр Македонский и Наполеон.

### 3.7. ЦИВИЛИЗАЦИЯ КАК УМИРАЮЩАЯ КУЛЬТУРА.

#### ЗАКАТ ЕВРОПЫ

Души культур не бессмертны. Истошив свои творческие силы, они умирают. Этому роковому концу внутренней жизни духа соответствует столь же роковой конец культуры — мира его внешних проявлений. Нет бессмертных творений культуры. Последний орган и последняя скрипка будут когда-нибудь разбиты. Высочайшие достижения бетховенской мелодики покажутся нашим

далеким потомкам из грядущего мира иной культуры каким-то идиотским карканьем. Скорее, чем успеют истлеть полотна Тициана и Рембрандта, переведутся те души, для которых они будут чем-то большим, чем цветными лоскутами. Кто сейчас может понять греческую лирику так, как ее понимали древние греки? Кто может почувствовать, что она значила для них? Никто не понимает, никто не чувствует, — заявляет Шпенглер. Нет единого человечества, нет единой истории, нет развития, нет прогресса. Есть лишь совершенно непохожие, чуждые друг другу души и создаваемые ими различные культуры, каждая из которых, пережив свой расцвет, увядает и, в конце концов, вступает в последний этап своего бытия — *цивилизацию*. Таким образом, цивилизация по Шпенглеру есть не что иное как *умирающая культура*. Это ее завершение, «конец без права обжалования».

У каждой культуры есть своя собственная цивилизация, то есть свойственная именно ей *форма* ее смерти. Но есть и общие черты, характеризующие все цивилизации. Поскольку эти черты выступают как признаки вырождения и смерти культуры, Шпенглер противопоставляет цивилизацию культуре и говорит о противоположности между ними.

«Культура и цивилизация — это живое тело душевности и ее мумия».<sup>119</sup>

<sup>118</sup> Шпенглер О. Закат Европы. М., 1993. С. 376.

<sup>119</sup> Там же. С. 538.

861

Культура есть *становление*, а цивилизация — *ставшее*. Культура творит многообразие, она предполагает неравенство, индивидуальную неповторимость и разнообразие личностей. Цивилизация стремится к равенству, к унификации и стандарту. Культура элитарна и аристократична, цивилизация демократична. Культура возвышается над практическими нуждами людей, она нацелена на духовные идеалы, не имеющие утилитарного характера. Цивилизация, наоборот, утилитарна, она стимулирует людей к деятельности, направленной на достижение практически полезных результатов. У культурного человека энергия обращена вовнутрь, в развитие его духа, у цивилизованного — вовне, на покорение окружающей среды. Культура привязана к земле, к ландшафту, царство цивилизации — город, скопление инженерных сооружений. Культура — выражение души «сросшегося с землей народа», цивилизация — образ жизни городского населения, оторванного от земли, изнеженного комфортом («благами цивилизации»), ставшего скопищем рабов созданной им бездушной техники. Культура национальна, цивилизация интернациональна. Культура связана с культом, мифом, религией, цивилизация атеистична.

Шпенглер утверждает, что в самой сущности цивилизации заложено стремление распространиться на все человечество, превратить мир в один громадный город. Поэтому она неизбежно порождает империализм. Цивилизацию вообще отличает экспансия и гигантизм: для нее характерны гигантские империи, гигантские города, гигантские промышленные предприятия, гигантские машины и системы машин. Умирающее искусство вырождается в массовые зрелища, в арену сенсаций и скандалов. Философия становится никому не нужной. Наука превращается в служанку техники, экономики, политики. Интересы людей сосредотачиваются на проблемах власти, насилия,

денег, удовлетворения материальных потребностей.

Указывая на то, что все отмеченные черты цивилизации характеризуют современное состояние западного мира, Шпенглер предрекает его близкую и неизбежную гибель. Он сопоставляет происходящий на наших глазах закат Европы с крушением Римской империи и находит много похожего (гомологически сходного) в этих «одновременных» процессах: и там и тут мы видим огромные города, колоссальные здания, великие державы, конституции, переходы от конституционных форм правления к бесформенной власти отдельных людей, разрушительные мировые войны, империализм и т. д. Он замечает сходство и между различными «способами душевного угасания» культур в эпоху цивилизации: если для индийской души этим способом является буддизм (с V в. до н. э.), для античной — философия римского стоицизма (с III в.), для арабской — ислам (с XI в.), то западная душа находит свое предсмертное убежище в социализме (с XIX в.).

Все эти учения — лишь различные формы нигилизма, крушения духовных идеалов, замены религиозного мироощущения души на иррелигиозное. В социалистическом учении стоическим выглядит призыв к дисциплине и самоограничению, в буддистском — пренебрежение к сиюминутным благам. Социалист — это умирающий Фауст, одержимый исторической заботой о будущей «социалистической нирване», ради которой он готов жертвовать сегодняшним счастьем. Социализм, как буддизм и стоицизм, не есть система сострадания, гуманности, мира; он есть

система воли к власти и имеет цель чисто империалистическую: предоставить его сторонникам право добиваться всеобщего блага, беспрепятственно преодолевая сопротивление инакомыслящих. Однако и социалистическая идея — лишь бессильная иллюзия, которая не в состоянии остановить неумолимо

862

надвигающуюся смерть фаустовской культуры. Ничто не может спасти западный мир, и его обитателям остается лишь принимать его таким, каков он есть. Шпенглер иронически замечает: «Если под влиянием этой книги люди нового поколения обратятся к технике вместо лирики, к военно-морской службе вместо живописи, к политике вместо критики познания, то... лучшего нельзя им пожелать».<sup>120</sup>

### 3.8. ЗАМЕЧАНИЯ О КОНЦЕПЦИИ ШПЕНГЛЕРА

Система идей, изложенная в «Закате Европы», дает немало оснований для критики. Она не только проходит мимо многих принципиальных вопросов истории человеческой культуры, но и порождает новые недоуменные вопросы. В сущности, остаются недостаточно обоснованными и даже просто не слишком вразумительными такие ее важнейшие исходные понятия, как «душа культуры» и «прасимвол культуры». Практически ничего не говорится о критериях, на основании которых составлен список из восьми великих культур. Исчерпывается ли этим списком вся совокупность культурных миров, существовавших до сих пор в истории? Если да, то что же представляет собою жизнь народов, оказавшихся вне культурных миров? Если нет, то что представляют собою эти неупомянутые автором культуры и почему они не относятся к «великим»? Эти вопросы остаются без ответа.

У Шпенглера встречаются ошибки и натяжки как в описании фактов, на которые она опирается, так и в их интерпретации и объяснении. Вызывает большие сомнения правомерность его попытки объединить совершенно различные культурные феномены под общим именем «арабской культуры». Малоубедительной представляется его трактовка эпохи Возрождения, в искусстве которого он видит всего лишь «псевдо-

<sup>120</sup> Шпенглер О. *Закат Европы*. М., 1993. С. 176.

морфоз», то есть противоречащее фаустовскому духу внедрение в западную культуру чуждых ей мотивов иной, античной культуры. Далеко не всегда оправданы найденные им параллели между гомологическими элементами разных культур — в частности, между буддизмом и социализмом. Шпенглер весьма тенденциозно подходит к подбору фактов: выделяя то, что подтверждает его взгляды, он игнорирует все, что не соответствует им. Например, он почти не касается того, что культ Диониса и дионисийское искусство в античности явным образом противостояли аполлоническому духу, а ведь уже хотя бы поэтому сводить к последнему весь стиль греческой культуры в целом неверно. Нельзя согласиться с тезисом Шпенглера о «непроницаемости» культур, утверждающим, что невозможно, находясь в одной культуре, понять иные культуры. Этому противоречат результаты изучения культур. Во многих случаях, наоборот, глядя на какую-либо культуру «извне», из другой культуры, можно увидеть в ней то, что остается незаметным для воспринимающих ее «изнутри». Вопреки Шпенглеру, культуры не изолированы друг от друга. Они взаимодействуют и многое перенимают друг у друга. Это особенно ясно видно в области науки. Конечно, особенности и уровень развития культуры накладывает отпечаток на особенности и уровень развития науки в ней, и шпенглеровские характеристики арабской, греческой, западной математики или физики заслуживают внимания. Но между «аполлонической», «магической» и «фаустовской» наукой нет никакой пропасти: истины, добытые на более ранних стадиях развития науки, включаются в систему научных знаний независимо от того, в рамках какой культуры они были получены. Уже сам тот факт, что Шпенглер, представитель западной культуры, описывает другие культурные миры, и притом описывает ярко и проникновенно, противоречит его утверждению об их непроницаемости.

863

Если бы она действительно существовала, то автору «Заката Европы» просто не следовало бы писать эту книгу, потому что всё ее содержание не имело бы никакого смысла.

Но самый существенный порок концепции Шпенглера заключается в провале его главной идеи — пророчества о приближающемся роковом конце западной культуры. Он предсказывал, что ее окончательная гибель должна была завершиться к 2000 году. Этот прогноз, как и мрачные мысли предшественников Шпенглера — Данилевского, Шопенгауэра, Ницше — о ее загнивании и упадке, оказался ошибочным. Европейская цивилизация — вовсе не конец европейской культуры. Не умерли ни архитектура, ни живопись, ни музыка, ни поэзия, ни наука. Вопреки предсказанию



Шпенглера, их не поразила старческая немощь: творческие достижения западной цивилизации в XX веке потрясают воображение, во всяком случае, не меньше, если не больше, чем юношеские творения фаустовской души.

Значит ли это, что нарисованная Шпенглером перспектива будущего европейской цивилизации — не более чем футуристический блеф, а интерес, который вызвал к себе «Закат Европы», — всего лишь преходящий каприз интеллектуальной моды, который ныне можно спокойно предать забвению? Нет, сказать так нельзя. Развитие западной культуры — процесс отнюдь не гладкий, он полон трудностей и противоречий. Шпенглер очень метко и глубоко вскрывает имеющиеся в нем негативные тенденции, показывая при этом, что они проявляются тем сильнее, чем более высокого уровня достигает цивилизация. Он описывает реальные симптомы кризиса, к которому ведет разрастание этих тенденций. Такой кризис совсем не обязательно смертелен для западного мира. Можно полагать, что Шпенглер неправ, когда говорит о фатальной неизбежности его конца. Но опасность превращения подмеченных им кризисных явлений в разрушительную и, может быть, смертельную болезнь была и остается угрозой, с которой нельзя не считаться. И чтобы западная культура не погибла, надо вести борьбу с этой угрозой, поддерживать творческое начало в человеческой деятельности, создавать благоприятные условия для развития духовной культуры людей. «Закат Европы» — адресованное западному миру предупреждение о катастрофе, которая висит над ним подобно дамоклову мечу и избежать которой невозможно, если он не будет постоянно искать способы преодоления внутренне свойственных ему конфликтов и импульсов к самоуничтожению.

## §4. А. ТОЙНБИ: ПОСТИЖЕНИЕ ИСТОРИИ

### 4.1. ЦИВИЛИЗАЦИИ

Все мы со школьных лет знаем, что всемирная история подразделяется на истории отдельных стран: историю России, историю Англии и др. Это членение ее настолько естественно и самоочевидно, что, кажется, нет смысла искать ему какое-то обоснование. Однако английский историк **Арнольд Тойнби (1889-1975)** все-таки счел необходимым разобраться, насколько оправдан такой подход. Допустимо ли рассматривать отдельные страны как самостоятельные единицы — своего рода «социальные атомы», которые подобно физическим атомам существуют независимо друга? С этого вопроса начинается его капитальное теоретическое исследование, над которым он работал около 30 лет (с 1934 по 1961 год) и результаты которого изложил в своем 12-томном труде под названием «Постижение истории».

864

Ответ, к которому приходит Тойнби, таков. Понять историю отдельной страны, как правило, невозможно без учета ее связей и взаимодействий с другими странами. Чтобы объяснить события ее истории, приходится сопоставлять их с тем, что происходит в других странах. Но отсюда не следует, что исследование истории какой-либо страны должно захватывать весь мир и всё прошлое человечества. Например, историку, изучающему историю Киевской Руси, необходимо учитывать ее отношения с Византийской империей: без этого, скажем, нельзя объяснить, откуда, как и почему на Руси распространилось православие. Однако ему совсем не обязательно вовлекать в свое исследование материал, относящийся к истории Китая, Греции или Испании: хотя, возможно, какие-то связи этих стран с Киевской Русью и имели место, но сколько-нибудь существенным образом повлиять на ход ее истории они не могли. Поэтому историк Киевской Руси вполне может абстрагироваться от них. Итак, есть основания полагать, что существует некоторое *поле исторического исследования*, в рамках которого можно объяснить ход интересующих историка процессов. Это поле представляет собою нечто большее, чем отдельное государство или какой-либо иной политический союз. Ведь историк, оставаясь в его границах, должен иметь возможность разобраться во всех аспектах социальной жизни общества — не только в политическом и экономическом, но и в культурном, который оказывается наиболее глубоким и фундаментальным. Поэтому поле исторического исследования охватывает достаточно обширную пространственно-временную область, в которой располагается общество, могущее состоять, вообще говоря, из некоторого множества государств. Это общество представляет собою целостное историческое образование, которое и является «социальным атомом» — основной единицей истории. Общество такого типа Тойнби называет *цивилизацией* (обратите внимание: это понимание цивилизации имеет иной смысл, чем у Шпенглера). Каждая цивилизация представляет собою замкнутый и независимый от других мир. Конечно, полностью изолированной от внешних

воздействий цивилизации, по-видимому, не существует. Но все же каждая из них обладает относительной самостоятельностью, достаточной для того, чтобы можно было при анализе хода ее истории абстрагироваться от влияния на нее со стороны других цивилизаций.

Географические границы области, занимаемой какой-либо цивилизацией, со временем могут изменяться. Но нет ни одной цивилизации, которая охватила бы все человечество и распространилась на всю обитаемую землю (это камень в огород европоцентризма). Всемирная история есть история различных цивилизаций, сосуществующих рядом друг с другом.

Длительность существования отдельной цивилизации «больше, чем срок жизни любой отдельной нации, но в то же время меньше срока, отпущенного человечеству в целом».<sup>121</sup> Это заставляет Тойнби обратиться к вопросу о непрерывности истории. Он различает, с одной стороны, непрерывную последовательность фаз истории *одной и той же* цивилизации (аналогично периодам жизни отдельного индивида), а с другой — непрерывную связь во времени между *разными* цивилизациями (которая напоминает отношения между родителями и их детьми). Очевидно, что во втором случае — при «сыновне-отеческой» непрерывности — историческая преемственность культуры выражена гораздо слабее. Но, тем не менее, она подобно генетической наследственности определяет сходство культур, и потому шпенглеровской «непроницаемости» их нет.

<sup>121</sup> Тойнби А. Постигание истории. М., 1996. С. 33.

865

В отличие от Шпенглера, которого совершенно не интересовали никакие другие культуры, кроме выделенных им восьми «великих», Тойнби как историк озабочен тем, чтобы описать *все* исторически существовавшие цивилизации. На основе анализа конкретного исторического материала он стремится выделить и классифицировать их. В начале своего труда Тойнби указывает 21 цивилизацию, а ко времени его окончания увеличивает их число до 37.

Однако он предполагает, что при более детальном анализе список полностью независимых цивилизаций может сократиться до десяти. Большинство из перечисляемых историком цивилизаций являются в настоящее время уже мертвыми. Существующих ныне цивилизаций он насчитывает семь: 1) западная, 2) православная, 3) индуистская, 4) китайская, 5) дальневосточная (в Корее и Японии), 6) иранская, 7) арабская.

Некоторые из цивилизаций никак не связаны ни с предшествующими, ни с последующими им во времени (например, египетская). Другие же благодаря существованию «сыновне-отеческих» связей образуют цепочки родственных цивилизаций. В таких цепочках могут быть два-три разных поколения цивилизаций, например:

**минойская (на о. Крит) ->**  
**-> эллинская -> западная;**  
**минойская -> эллинская ->**  
**-> православная;**  
**шумерская -> индская**  
**(древнеиндийская) -> индуистская**

(если считать связь индской культуры с шумерской достоверно установленной).

Цепочек длиной более чем в три поколения в истории не обнаружено.

Основными элементами в жизни цивилизации являются, согласно Тойнби, политика, культура и экономика. «Культурный элемент представляет собой душу, кровь, лимфу, сущность цивилизации... Как только цивилизация утрачивает внутреннюю силу культурного развития, она немедленно начинает впитывать элементы чуждой социальной структуры, с которой она имеет контакты. Для цивилизации, находящейся в поле воздействия чуждой культуры, культурное влияние оказывается куда более благодатным и полезным, чем заимствования в экономическом или же политическом плане».<sup>122</sup>

## 4.2. ОТЛИЧИЕ ЦИВИЛИЗАЦИЙ ОТ ПРИМИТИВНЫХ ОБЩЕСТВ

Тойнби отмечает, что самые ранние из известных нам цивилизаций появились около шести тысяч лет назад, а человеческий род существует уже более 300 тысяч лет. Значит, эпоха цивилизаций занимает менее 2% времени существования человечества.<sup>123</sup> В масштабах этой временной шкалы различия в возрасте между цивилизациями разных поколений становятся несущественными и все цивилизации можно считать одновременными. Значит, в течение почти всей истории человечества цивилизаций не было, и люди жили в обществах иного вида — *примитивных обществах*.

Примитивные общества — это небольшие по количеству своих членов племена, занимающие ограниченную территорию и имеющие сравнительно короткий срок жизни. Таких обществ было

много, они рождались, размножались и гибли подобно кроликам. Есть они и в наше время. Антропологам известно около 650 примитивных обществ, существовавших в начале XX века.

В отличие от примитивных обществ цивилизации, общее число которых за всю историю человечества не превышает четырех десятков, охватывают большие множества людей и обширные

<sup>122</sup> Тойнби А. Постигание истории. М., 1996. С. 292.

<sup>123</sup> Если учесть, что, по современным данным, человеческий род возник около 2 млн. лет назад, то указанное Тойнби отношение надо уменьшить до 0,3%.

866

территории, сохраняясь в течение столетий и даже тысячелетий. Сравнить их с примитивными обществами — это все равно что сравнивать кроликов со слонами.

Но цивилизации отличаются от примитивных обществ не только по величине. Главное различие между ними Тойнби видит в том, что примитивные общества статичны, тогда как цивилизации динамичны. Объясняя это различие, он указывает, что важным фактором жизни любого общества является *мимесис* — социальное подражание, благодаря чему в обществе распространяются перенимаемые людьми друг от друга ценности и нормы поведения. В примитивном обществе мимесис направлен на воспроизведение и сохранение образа действий предков и обычаев прошлого. Поэтому изменения в нем происходят медленно. В цивилизациях же мимесис ориентирован на творческих личностей, на новации. Поэтому они нацелены на изменения и рост.

Сила инерции, воплощенная в обычае, объясняет долгое пребывание человечества на примитивном уровне. Почему же примерно 6 тысячелетий назад эта инерция была преодолена? Какая сила преодолела ее? Видимо, пришел в действие какой-то механизм, работа которого обуславливает переход общества из статического состояния в динамическое движение, генезис и рост цивилизаций. Открытие и описание этого механизма Тойнби считает своим важнейшим научным достижением.

### 4.3. ВЫЗОВ-И-ОТВЕТ

Утверждение, что благоприятные природные и социальные условия способствуют общественному развитию, кажется самоочевидной и тривиальной истиной. Но так ли это? Тойнби доказывает обратное: «слишком хорошие условия, как правило, поощряют возврат к природе, прекращение всякого роста».<sup>124</sup>

Народы, обитавшие в жарких джунглях Центральной Африки с их изобилием даров природы, тысячелетиями оставались в застывшем на примитивном уровне состоянии, тогда как в менее богатой природе Северной Африки и Европы уже шел быстрый рост цивилизаций. Моисей, как повествуется в Библии, вывел своих соплеменников из Египта, где они «сидели у котлов с мясом» и «ели хлеб досыта», и благодаря этому начался их культурный подъем. Когда Ганнибал после победы над римлянами в Каннах (217 г. до н. э.) отвел свое войско в богатую Капую, солдаты его пристрастились там к «радостям земным», деморализовались и утратили боевой дух.

«Благоприятные условия враждебны цивилизации».<sup>125</sup> Чтобы общество вышло из статического состояния, оно должно получить стимул к изменению. Таким стимулом может быть только резкое ухудшение условий его жизни. Это ухудшение представляет собою *вызов* — постановку задачи, которую общество должно решить. Найденное обществом решение есть его *ответ* на вызов. Успешным ответом на вызов будет такое изменение общества, которое обеспечит его дальнейшее существование в новых условиях. Действие механизма *Вызова-и-Ответа* — так называет его Тойнби — и является фактором, противостоящим силе инерции. История любой цивилизации представляет собою последовательность актов Вызова-и-Ответа. Всякий раз вызов побуждает общество к совершенствованию, а нахождение адекватного ответа означает его подъем. Наоборот, отсутствие вызовов означает отсутствие стимулов к росту и развитию. А неспособность общества найти адекватный ответ на сделанный ему Вызов ввергает его в кризис и ставит под угрозу его дальнейшее существование.

Первые вызовы, стимулировавшие генезис цивилизаций, были сделаны

<sup>124</sup> Тойнби А. Постигание истории. М., 1996. С. 100.

<sup>125</sup> Там же. С. 104.

867

дельтами рек — Нила, Иордана, Тигра, Евфрата, Инда. Климатические изменения, происшедшие после окончания ледникового периода, привели к иссушению земель. Это был вызов, на который общины охотников и собирателей, обитавшие близ этих рек, ответили по-разному. Одни изменили образ жизни и совершили творческий акт превращения в земледельцев, вступив в борьбу с природой и создав новую, земледельческую культуру. Их ответом стало возникновение египетской

цивилизации в долине Нила, шумерской — в долине Тигра и Евфрата, Индской — в долине Инда. Другие, сохраняя привычный образ жизни, двинулись к северу (что столкнуло их с новым вызовом — вызовом холода). Общины, не изменившие ни образа жизни, ни местопребывания, поплатились за это полным вымиранием.

История дает и другие примеры вызовов, бросаемых обществу природной средой. Зарождение китайской цивилизации было ответом на суровый комплексный вызов заболачивания, наводнений и резких сезонных перепадов температуры от сильной жары летом до морозов зимой. Майянская культура в Южной Америке возникла в ответ на вызов, брошенный тропическим лесом. Вынужденные спуститься с гор и в поисках новых мест добравшиеся до острова Крит пришельцы, приняв вызов моря («вызов Посейдона»), создали минойскую культуру. Переход к новому типу хозяйства, строительство ирригационных сооружений, создание мощных структур власти, возникновение новых религий, научные открытия и технические достижения — все это ответы, которыми общество реагирует на вызовы.

Наряду с вызовами природы существуют также вызовы человеческой среды. Тойнби выделяет среди них «стимул удара», «стимул давления», «стимул социального ущемления».

Удар — это неожиданное, внезапное нападение. Классическим примером стимулирующего действия удара явля-

ется реакция греческих общин на вторжение армии персидского царя Ксеркса в Элладу в 480-479 гг. до н. э. Угроза порабощения вызвала героический подъем духа греков. Они одержали победу, за которой последовал небывалый расцвет культуры в Афинах и других греческих городах.

Другая форма вызова человеческой среды — непрерывное, длительное внешнее давление — нашла выражение в истории западной цивилизации: постоянное напряжение, которое она испытывала в противостоянии варварам, Оттоманской империи, арабскому миру, стимулировало рост ее жизненных сил. Давление сыграло стимулирующую роль и в развитии православно-христианской цивилизации на Руси. Вначале это было давление соседних языческих народов, которое затем сменилось сильным и продолжительным напором кочевников Великой Степи, начавшимся с нашествия монголов под предводительством Батыея. Результатом ответа Руси на этот вызов явилось формирование нового образа жизни и новой социально-политической организации, «что позволило впервые за всю историю цивилизаций оседлому обществу не просто выстоять в борьбе против евразийских кочевников и даже не просто побить их..., но и достичь действительной победы, завоевав номадические земли, изменив лицо ландшафта и преобразовав, в конце концов, кочевые пастбища в крестьянские поля, а стойбища — в оседлые деревни».<sup>126</sup> А в начале XVIII в. Петр I ответил на западное давление, утвердившись на побережье Финского залива и сделав основанный им Санкт-Петербург новой столицей России.

Социальное ущемление вызывается рабством, бедностью, классовым неравенством, расовой, национальной или религиозной дискриминацией. «Социальная группа, слой, класс, в чем либо ущемленные собственными ли действиями, действиями ли других людей, либо

<sup>126</sup> Там же. С. 116.

868

волей случая утратив нечто жизненно важное, направляют свою энергию на выработку свойства, возмещающего потерю, в чем, как правило, достигают немалых успехов. Так лоза, подрезанная ножом садовника, отвечает бурным ростом новых побегов».<sup>27</sup>

#### 4.4. ТВОРЧЕСКОЕ МЕНЬШИНСТВО И ИНЕРТНАЯ МАССА

Ответ на вызов — это *творческий* акт. Но к творчеству способны лишь выдающиеся личности. Новации, с которыми они выступают, встречают сопротивление инертной нетворческой массы. Лишь «узкий круг родственных душ» поддерживает гения, да и то не всегда. Во всяком обществе существует неустраняемое «духовное размежевание между Личностью и Толпой».

Если творческий порыв гения не найдет отклика в обществе, дело его (а часто и он сам) погибнет. Такова плата, которую платит гений за преждевременную попытку внесения изменений в жизнь общества. А оно, не последовав за ним, платится за это тем, что оказывается неспособным дать на вызов эффективный ответ и обрекает себя на застой. Но если творец преодолевает инертность и враждебность социальной среды, то в обществе начинается «мутация» — процесс освоения и пространства нового. Творческая личность становится эталоном для подражания и мимесис направляется на воспроизведение нового образа действий. В результате общество движется вперед по пути роста цивилизации. Однако этот процесс обычно проходит болезненно, потому что даже в растущих цивилизациях подавляющее большинство мало чем отличается от людей примитивных



обществ и с трудом адаптируется к новому.

Таким образом, Тойнби разделяет всех членов общества на две части: творческое меньшинство и инертное боль-

<sup>127</sup> Тойнби А. *Постижение истории*. М., 1996. С. 135.

шинство. Именно творческое меньшинство — пророки, мыслители, политики, полководцы — «вдыхает в социальную систему новую жизнь», выводит общество из состояния стагнации и дает импульс к росту цивилизации. Но творческие личности — лишь «дрожжи в общем котле человечества». Наличие сильной творческой личности — фактор необходимый и достаточный лишь для зарождения мутации. Для развития же мутационного процесса нужно побудить инертное большинство следовать за активным меньшинством. А это требует усилий не только со стороны творцов, но и со стороны нетворческой массы, которая должна стать готовой к восприятию вводимых ими новаций. Цивилизованным можно назвать лишь такое общество, в котором эти встречные усилия сливаются.

Согласно Тойнби, взаимодействие творческого меньшинства с инертным большинством развивается по трехэтапной схеме, которую он называет «Уход-и-Возврат». На первом этапе творческая личность или творческое меньшинство удаляются (добровольно или вынужденно) из повседневной жизни общества. Второй этап — время их пребывания в относительной изоляции от большинства; это время их духовного преображения и напряженных творческих поисков ответа на вызов, брошенный обществу, к которому они принадлежат. На третьем этапе они возвращаются в общество и ставят нетворческое большинство перед выбором: или принять предлагаемое ими решение проблемы (ответ на вызов), или же довольствоваться беспомощным ожиданием последствий нерешенных проблем; в свою очередь, большинство взывает к ним и идет за ними, если они сумели придать своим идеям приемлемую и понятную для него форму. «Меньшинство уходит, чтобы найти ответ на брошенный вызов, противопоставляя себя тем самым остальному обществу. Затем творческие личности возвращаются, чтобы убедить нетворческое большин-

869

ство следовать за собой по дороге, которая им открылась».<sup>128</sup> Эту схему Тойнби иллюстрирует множеством примеров. Так, в Библии Моисей удаляется на гору для беседы с Господом и возвращается оттуда с заповедями, которые народ должен соблюдать. Будда пришел к своему учению после долгих странствий. Мухаммед также 15 лет странствовал, прежде чем стал пророком, а потом, уже получив известность в своем городе, был вынужден покинуть его, чтобы через некоторое время вернуться победителем. Уход-и-Возврат пережили Конфуций, апостол Павел, Данте, Макиавелли, Игнатий Лойола и др. Мотив Ухода-и-Возврата воплощен в мифах о спасении и возвращении подкидышей и путешественников: Зевс был вскормлен на уединенном острове козой, основатель Рима Ромул — волчицей, Язон и Одиссей покинули дом и вернулись, побывав в дальних странах, Эдип вырос вдали от своих родных Фив, Моисея младенцем положили в корзину и спустили в реку.

Творческое меньшинство, успешно ответившее на один вызов, редко оказывается в состоянии дать ответ на новый вызов. Выполнив свою миссию, оно сходит с исторической сцены. На смену ему приходит *правлящее меньшинство* — социальная элита, которая выступает как его духовная наследница, но лишена присущего ему порыва к творчеству. Для правящего меньшинства, в противоположность творческому, характерна духовная косность, нелюбовь к новациям, стремление сохранить вошедшие в традицию социальные нормы. Оно продолжает вести общество по пути, найденному его духовными отцами, всячески сопротивляясь попыткам появляющегося нового творческого меньшинства предложить какие-то иные варианты действий в ответ на новые вызовы. Унаследовав преданность и доверие, которые испытывало инертное большинство к бывшему твор-

<sup>128</sup> Там же. С. 279.

ческому меньшинству, правящее меньшинство постепенно утрачивает их и делает основой своей власти над обществом не творческую энергию, энтузиазм и вдохновение, а грубую силу. Следствием подобной политики становится отчуждение большинства от правящего меньшинства. Это отчужденное от властвующей элиты и противостоящее ей большинство Тойнби называет *пролетариатом*.

Правящее меньшинство и пролетариат — это нетворческая, инертная масса. Новое творческое меньшинство выделяется из нее (как из пролетариата, так и из правящего меньшинства) и начинает новый цикл Ухода-и-Возврата.

## 4.5. СУДЬБЫ ЦИВИЛИЗАЦИИ

Тойнби вслед за Данилевским и Шпенглером признает циклический характер развития цивилизаций и выделяет 4 основных стадии их развития: генезис, рост, надлом и разложение. Цивилизации возникают и растут, когда общество благодаря творческому меньшинству находит и с помощью миметически следующего за ним инертного большинства реализует удачные ответы на вызовы. Они распадаются и гибнут, когда это по каким-то причинам сделать не удается.

История человечества в книге Тойнби выглядит настоящим кладбищем «усопших» цивилизаций: из упоминаемых им 37 цивилизаций более 30 он называет мертвыми, застывшими, окаменелыми; некоторые из них с самого начала оказываются «мертворожденными»; да и среди 7 здравствующих ныне цивилизаций 6 уже обнаруживают признаки надлома и разложения.

Опасность не справиться с вызовом поджидает любое общество на каждом шагу. «Чрезмерно суровый вызов» природы способен умертвить цивилизацию уже при ее возникновении. Древнесирийская цивилизация не смогла противостоять природе — и природа взяла над ней реванш: пустыня поглотила ее

870

центры — города Пальмиру и Петру. Многие общества, не выдержав напряжения борьбы со средой, задержались в своем развитии и застыли на примитивном уровне (например, эскимосское, полинезийское). Рост цивилизации в древнегреческой Спарте прервался, так как военное превосходство спартанцев обернулось роковым для них застоём в области культуры.

Тойнби пишет: «Цивилизацию, находящуюся в процессе роста, можно определить как цивилизацию, у которой культурные компоненты<sup>129</sup> гармонически сочетаются в единое целое. Распадающуюся цивилизацию можно по этому же принципу определить как цивилизацию, элементы культуры которой рассогласованы. Расщепление культуры, таким образом, — это симптом социального недомогания».<sup>130</sup>

История цивилизации на стадии роста складывается из последовательности Вызовов-и-Ответов, в которой каждый новый вызов получает успешный ответ. В отличие от этого, надломленная и разрушающаяся цивилизация постоянно находится перед одним и тем же вызовом — тем самым, от которого она надломилась. Ее история — это цепь поражений в ответах на него. В этих условиях типичными для правящей элиты распадающегося общества являются попытки выйти из трудностей путем создания крупных империй, вооруженной экспансии, завоевания новых земель. Однако такие попытки являются симптомами не роста цивилизации, а ее упадка. Территориальные захваты, связанные с грубым и деспотичным господством военщины в стране, часто сопровождаются подавлением творческого меньшинства. В этом Тойнби усматривает, в частности, причину задержки культурного роста Китая и России.

<sup>129</sup> Чуть ниже Тойнби поясняет, что «компонентами культуры общества являются экономический, политический и собственно культурный элементы».

<sup>130</sup> Тойнби А. Постижение истории. М., 1996. С. 443.

Раскол общества сопровождается расколом в душах людей. Одним из наиболее болезненных ощущений, ранивших душу, является «чувство неконтролируемого потока жизни». Людям представляется, что они бессильны что-либо изменить в жизни, что они рабы слепого случая или всемогущей необходимости. Получают широкое распространение чувства греха и вины, смешение религий и языков, варваризация нравов, вульгаризация искусства. Жалкий финал наступает для философии: «Философия правящего меньшинства быстро отцветает, подпадая под влияние религии и обретая религиозную косность. В последнем акте исчезновения цивилизации исчезает и философия».<sup>131</sup> В этой связи Тойнби указывает на процессы, идущие в современном западном обществе и в СССР.

Однако Тойнби, в отличие от своих предшественников, не считает, что закон цикличности с фатальной неизбежностью предопределяет ход истории общества. «Догматически твердить вслед за Шпенглером, что каждому обществу предопределен срок существования, столь же глупо, как и требовать, чтобы каждая пьеса состояла из одинакового числа актов».<sup>132</sup>

Тойнби рассматривает четыре пути, по которым люди ищут выход из социального тупика загнивающей цивилизации:

*архаизм* — стремление вернуться в прошлое, вернуть былые формы жизни; *футуризм* — попытка насильственно провести социально-политические и культурные преобразования; *отрешение* — уход из общественной

жизни, отшельничество, аскетизм; *преображение* — «коренная перемена духовного климата», связанная с религиозным прозрением, божественным откровением.

Архаизм и футуризм отрицают жизнеспособность существующего общества

<sup>131</sup> Там же. С. 330.

<sup>132</sup> Там же. С. 243.

871

и отвергают его. Первый хочет совершить из настоящего прыжок в прошлое, второй — в грядущее.<sup>133</sup> Оба они, однако, обречены на неудачу: «у человека не больше шансов вырваться из Настоящего, чем у рыбы, выпрыгнувшей из воды, взмыться в небо». В отличие от них, отрешение и преображение представляют собою реакции на надлом цивилизации, выраженные в форме поиска возможностей ее *роста*. Но отрешение — это лишь первый акт Ухода-и-Возврата, то есть *уход*. А преображение представляет собою двухактный процесс, где первая его часть — *уход*, а вторая — *возврат*. И если три первых пути несостоятельны, то четвертый, по мнению Тойнби, может привести к спасению. «Поэтому философия отрешения затмевается таинством преображения. Хинаяна уступает место махаяне, стоицизм — христианству, архат — будхисатве, мудрец — святому».<sup>134</sup>

Личность, наделенная искрой творческого гения, в распадающейся цивилизации способна выступить в роли *Спасителя*.

Спаситель может явиться «с мечом в руке». Но меч оказывается мало подходящим инструментом спасения. Спаситель «с машиной времени» — исторический тип, ищущий иные средства. *Спаситель-архаист* пытается запустить машину времени назад, чтобы укрыть общество в цитадели Прошлого. *Спаситель-футурист* хочет использовать машину времени для продвижения общества вперед, чтобы уйти от Настоящего смелым скачком в неведомое Будущее. Еще один тип Спасителя — «царь-философ», прошедший через *отрешение*. Однако, по мнению Тойнби, успеха

до-

<sup>133</sup> Тойнби отмечает: «Марксизм появился как форма западной футуристической критики индустриальной западной жизни, тогда как романтическое направление мысли атаковало индустриализм с архаических позиций... Марксизм пришел в Россию, обещая превратить ее в развитую промышленную державу, но не капиталистическую и не западную» (с. 462).

<sup>134</sup> Там же. С. 363.

стигает лишь Спаситель, вступающий на путь *преображения*, когда он является в виде Бога, воплотившегося в человеке. Только в последнем случае открывается возможность подлинного спасения. Оно состоит в «озарении душ светом высших религий». Спаситель здесь несет людям божественную волю. Именно таким Спасителем был Иисус, сын Божий: «воля Господня благоуспешно будет исполняться рукой Его», — сказано в Библии (Исх. 53, 10-11). И если общество сумеет воспринять новую религию, то это ведет к духовному перерождению людей и взлету творческого духа, благодаря чему из умирающей цивилизации рождается новая, способная к росту и совершенствованию.

## 4.6. ПРОБЛЕМА ПРОГРЕССА

Размышления о взаимосвязи между судьбами цивилизаций и развитием религий приводят Тойнби к выводам, которые вносят неожиданную и радикальную перемену в его понимание всей истории человечества.

До сих пор история человечества представлялась как история возникновения, жизни и распада цивилизаций. Путь религиозного преображения общества при этом выступал как способ становления новой цивилизации. Теперь же Тойнби начинает рассматривать историю как бы с другой стороны: если при разложении цивилизаций возникают религии и церкви, в лоне которых созревают силы, преобразующие общество в новую цивилизационную форму, то можно ставить вопрос не только о роли религий в смене цивилизаций, но и о *роли цивилизаций в смене религий*.

Пересмотренный с этой точки зрения план истории человечества выглядит у Тойнби следующим образом.

1. Возникшие непосредственно из примитивных обществ первичные цивилизации (первое поколение цивилизаций) порождают несовершенные, языческие формы религии.

872

2. Вторичные цивилизации (их второе поколение, произошедшее от первичных цивилизаций) создают условия для формирования высших религий и вселенских церквей — буддизма, иудаизма, христианства, ислама; это «церкви-куколки», которые впитывают в себя энергию, излучаемую распадающейся цивилизацией, и облучают ею завязь новой цивилизации, прежде чем произвести ее на свет.

3. Третичные цивилизации (третье поколение) — это современные цивилизации, в которых зарождаются элементы новых высших религий (в качестве примеров Тойнби приводит здесь

православие и дзен-буддизм). В перспективе они должны слиться в единую «религию будущего», которая синтезирует все ценное, что содержится в религиях прошлого и настоящего.

Таким образом, цивилизации существуют и умирают для того, чтобы вызвать к жизни новые, более развитые формы религии. Как говорит Тойнби, повторяющиеся повороты «горестного колеса цивилизаций» оказываются движением вперед «колесницы Религии».

Развитие религиозного сознания — это «цельный и единоподобный» процесс духовного, нравственного совершенствования людей, который пронизывает собою «многовариантную и повторяющуюся» историю цивилизаций. Цивилизации являются лишь элементами и этапами более глубокого исторического процесса — процесса развития духовного мира человечества. Создавая религии, люди ищут ответ на главный вызов истории — вызов Бога быть человеком. Подлинная история есть *диалог человечества с Богом*, в ходе которого люди постигают волю Божию. Она разворачивается как процесс спасения человечества, которое есть в то же время и все более полное выявление его сущности и высшего предназначения.

Итак, Тойнби возвращается к идее исторического прогресса. Но прогресс в его понимании состоит не в развитии каких-либо «земных» учреждений (нации, государства, права, техники, науки, искусства), не в каких-либо социальных, политических экономических и собственно культурных достижениях, а в духовно-религиозном «приближении человека к Богу», в осознании и реализации божественного предназначения, уготованного ему свыше.

Конечной целью прогресса является утверждение в мире Вселенской Церкви и преобразование человеческого общества в «общину святых». Духовный прогресс, пишет Тойнби, ведет к «той благодати, которую Господь ниспошлет христианам, молящим его: «Да придет царствие Твое». Молясь, они просят не о тысячелетнем царстве всеблаженнейшего земного рая, не о социальном благополучии, не о материальном достатке, не о справедливости земного устройства, не о сытости и довольстве, но о духовном непокое, который единственно является внутренним стимулом новшеств, достижений и вообще всякого исторического прогресса».<sup>135</sup>

Тойнби выделяет в истории человечества две революционные волны духовного прогресса.

Первая была связана с объединением людей для осуществления крупномасштабных общественных работ (ирригации, строительства храмов и т. п.) и имела своим результатом возникновение цивилизаций.

Вторая же прокатилась в период от VIII в. до н. э. (ранние еврейские пророки) до VII в. н. э. (Мухаммед) и состояла в появлении «высших религий». В середине этого периода родилось христианство, которое, как утверждает Тойнби, обладает уникальным свойством «духовной непобедимости», а потому несет в себе силы, способные осуществить особое историческое пред-<sup>135</sup> Тойнби А. *Постижение истории*. М., 1996. С. 441.

873

начертание — пережить новое рождение в виде Христианской республики и стать источником будущей универсальной всемирной религии и церкви. Мы, полагает Тойнби, еще можем дожить до того, что увидим, как западная цивилизация будет спасена от рокового приговора, вынесенного ею самой себе, благодаря тому, что ее схватила в свои объятия породившая ее церковь.

## 4.7. ЗАМЕЧАНИЯ О КОНЦЕПЦИИ ТОЙНБИ

Тойнби — один из самых влиятельных мыслителей современности. Труды Тойнби привлекают к себе внимание богатством исторического материала, оригинальностью его трактовок, смелыми поворотами мысли, неожиданными аналогиями и параллелями. У него нет свойственного Шпенглеру мрачного фатализма и пессимизма. Тойнби убеждает своих читателей в том, что ход истории не предопределен свыше, что он зависит от деятельности людей, от того, насколько разумно и активно они ищут и осуществляют ответы на вызовы. За два с лишним десятилетия, истекшие после смерти Тойнби (в 1975 г.), его защита гуманизма, его представления о необходимости сближения и сотрудничества народов, взаимообогащения их культур в контактах меж различными цивилизациями, его вера в возможность будущего объединения всех людей в общечеловеческой цивилизации, охватывающей нашу планету в целом, не только не устарели, а наоборот, приобрели еще большую актуальность.

Но вместе с тем многие ученые относятся к взглядам Тойнби с большой дозой скепсиса. Они отмечают поразительное несоответствие между детальным изложением обильного количества исторических подробностей и очень небрежным, поспешным, логически плохо оформленным построением теоретических обобщений и выводов, которые он делает на основании приводимых им фактов.



Так, например, Тойнби красочно описывает различные случаи Ухода-и-Возврата творческих личностей, но оставляет совершенно неясным вопрос о том, зачем все-таки им надо «уходить» и является ли «уход» обязательным актом, который всегда предшествует их выходу на арену истории.

### **Методология исследований Тойнби**

*Методология* исследований Тойнби действительно представляет собою их самое слабое место. Она явно далека от научной строгости.

Сознательно отказываясь от выверенных практикой развития науки средств логического доказательства, Тойнби прибегает вместо этого к изобретенному им «методу мифологической аналогии» — обоснованию своих предположений путем указания на сходство их с тем, что рассказывается в древних мифах. Так, действие механизма Вызова-и-Ответа, по его мнению, лучше всего может быть описано на языке мифологических образов, «потому что при переводе на язык логики начинают проявляться противоречия».<sup>136</sup>

Стремясь строить свои теоретические конструкции как выводы из эмпирических данных, Тойнби нередко отступает от ранее сказанного, потому что вовлеченные в рассмотрение новые факты не согласуются с ним. В результате у него появляются несогласованные и противоречащие друг другу утверждения. Однако это его мало беспокоит, и он редко утруждает себя устранением получающихся противоречий и непоследовательностей. Так, он скрупулезно перечисляет и по-разному классифицирует найденные им цивилизации, но в то же время весьма расплывчато характеризует критерии, по которым они выделяются. Вследствие этого число их у него то и дело меняется. Однако до самого конца он так и не находит нужным навести порядок в своей громоздкой систематике цивилизаций.

Первоначальные позиции «раннего Тойнби», утверждавшего цикличность

<sup>136</sup> Там же. С. 90.

874

развития и равноправие всех цивилизаций, не согласуются со взглядами «позднего Тойнби», провозглашающего, что западно-христианская цивилизация обладает особыми, уникальными преимуществами, которые способны сделать ее фундаментом интеграции всего человечества, и что именно в ней зарождается будущая всемирная церковь, долженствующая объединить все высшие религии. Несомненно, здесь проявляются субъективные предпочтения, свойственные Тойнби как представителю западного мира и религиозно-христианскому мыслителю.

Тойнби справедливо обращает внимание на то, что в современном мире идет борьба двух тенденций — разъединяющей и объединяющей. Он убедительно показывает, что первая из них заключается в национализме, а вторая связана с развитием технологии и культурными достижениями цивилизаций. Разъединяющая тенденция господствовала в прошлом и постепенно ослабевает, тогда как объединяющая возникла значительно позже и в настоящее время все более усиливается. Создание мощ-

ных средств связи, распространение языков межнационального общения, появление диаспор, ведущее к совместному проживанию людей разных национальностей на одной территории, рост образования, взаимопроникновение культур — все это создает технологические и культурные условия для возможности объединения всего человечества.

Однако его стремление связать эту возможность с созданием единой всемирной церкви вряд ли можно считать обоснованным. Существующие ныне отношения между различными церквями и роль, которую играет религиозный фундаментализм в международных конфликтах, делают явно нереалистичными надежды Тойнби на то, что за какое-то мало-мальски обозримое историческое время все религии сольются на базе христианства в форму некоего высшего монотеизма, а человечество вступит на «дорогу святых» и превратится в общину праведников. Отдавая должное вкладу Тойнби в отстаивание идей гуманизма, прогресса и объединения человечества, необходимо, тем не менее, отметить утопичность его взгляда в будущее.

## **§5. П. СОРОКИН: СОЦИАЛЬНАЯ И КУЛЬТУРНАЯ ДИНАМИКА**

### **5.1. МЕТОДОЛОГИЧЕСКИЕ УСТАНОВКИ СОРОКИНА**

Питирим Александрович Сорокин (1889-1968) — один из величайших мыслителей XX века — начал свою научную деятельность в России, в Петербургском университете, но в 1922 г. был выслан из родной страны. Поселившись в США, он стал крупнейшим американским социологом и внес большой вклад в развитие социологии как в этой стране, так и во всем мире. Однако в

Советском Союзе его книги были под запретом, и в своем отечестве этот всемирно известный ученый признанием не пользовался. До сих пор многие его работы, переведенные чуть ли не на все языки мира, остаются неизданными на русском языке. Это касается и знаменитого четырехтомного труда Сорокина «Социальная и культурная динамика» (1937-1941), где излагаются результаты его исследований в области культурологии.<sup>137</sup>

Сорокину принадлежит принципиально новая, оригинальная теория культурно-исторического процесса, существенно отличающаяся от концеп-

<sup>137</sup> Есть русский перевод фрагментов из популярной работы Сорокина «Кризис нашего времени», где он кратко излагает идеи «Социальной и культурной динамики» — см. кн.: *Сорокин П. А. Человек, цивилизация, общество. М., 1992.*

875

ций Данилевского, Шпенглера, Тойнби. Его предшественники описывали культуры, исходя из представления, что каждая из них уникальна и неповторима. Сходство между различными культурами они усматривали лишь в том, что им всем предназначено неотвратимое движение по одному и тому же пути — от рождения к смерти. Сорокин подошел к делу иначе. Не отрицая своеобразия культур, он попытался вместе с тем найти какие-то общие черты не только в их исторической судьбе, но и в их *содержании*. Это привело его к выводу, что все имевшие место в истории человечества культуры можно разделить на несколько основных типов. Таким образом, Сорокиным была предложена *типология* культуры. Это, в свою очередь, позволило ему поставить вопрос о том, *как и почему* в ходе истории образуются и сменяют друг друга культуры разных типов. Существуют ли закономерности, определяющие не только цикличность развития культур, но и такое изменение их содержания, которое обуславливает переход от одного типа культуры к другому? Повторяются ли в истории различных культур хотя бы какие-то основные «темы» — идеи, проблемы и т. п. элементы их содержания? Ответ на эти вопросы привел Сорокина к построению теории, раскрывающей *динамику* культурно-исторического процесса.

Сорокин менее всего похож на фактографического историка, старающегося описывать исторические явления в их хронологической последовательности, или на системосозидающего философа, для которого мудрость и красота обобщающей мысли служат достаточным основанием для веры в правильность делаемых им пророчеств. Он исследует культурно-исторический процесс как ученый-социолог, придерживающийся научной методологии XX века. Его концепция базируется на использовании *гипотетико-дедуктивного метода* построения научной теории. В соответ-

ствии с требованиями этого метода Сорокин вначале конструирует идеализированные модели изучаемых объектов (отдельных социокультурных феноменов и культуры в целом) и выдвигает относительно них гипотезы, которые затем проверяет («верифицирует») с помощью анализа фактов. Если гипотеза подтверждается имеющимся фактическим материалом и позволяет делать предсказания, которые сбываются, то это доказывает ее правомерность. Логическое развитие системы следствий из таких гипотез образует научную теорию, которая с большей или меньшей точностью отражает реальную действительность в той мере, в какой идеализированные модели, лежащие в основе теории, соответствуют реальной действительности.

Следуя нормам научной методологии, Сорокин стремится давать строгие логические определения вводимых им понятий. Для подтверждения своих гипотез он привлекает огромный и разнообразный фактический материал. При этом он, в отличие от своих предшественников, не ограничивается лишь его качественным описанием. «Качественное описание чревато опасностью, потому что всегда можно подобрать пару дюжин примеров, подтверждающих любую концепцию».<sup>188</sup> Поэтому он ищет пути применения методов количественного анализа. Он выводит статистические закономерности, подсчитывает корреляции между разными параметрами и т. д. Четырехтомная «Социальная и культурная динамика» наполнена таблицами, графиками, диаграммами. Конечно, отмечает Сорокин, можно спорить о недостатках его методик, о точности его подсчетов и шкал, но, во всяком случае, результаты, полученные им с помощью измерений и расчетов, более надежны, чем любые данные, которыми исследователи культуры до сих пор подкрепляли свои рассуждения.

<sup>138</sup> *Sorokin P. Social and Cultural Dynamics. Vol. 1. N. Y., 1962. P. 369.*

876

## 5.2. КУЛЬТУРА КАК ПРЕДМЕТ НАУЧНОГО ИССЛЕДОВАНИЯ

Определяя культуру как предмет исследования, Сорокин пишет: «В самом широком смысле это слово может означать общую сумму всего, что создано или модифицировано путем созна-

тельной или неосознанной активности двух или более индивидов, взаимодействующих друг с другом или обуславливающих поведение друг друга. В соответствии с этой дефиницией не только наука, философия, религия, искусство, техника и все физические атрибуты продвинутой цивилизации являются культурными феноменами: след ноги дикаря на песке, обнаруженный Робинзоном Крузо; куча мусора и обломанных ветвей, оставленная экспедицией в девственном лесу; кости, раковины и зола, скопившиеся на стойбище какого-то доисторического племени и найденные археологом — эти и миллионы других творений и изменений, произведенных человеком, тоже являются частью культуры. Такая дефиниция предельно широка и принимается многими антропологами и социологами. Другие дают более узкие определения, подразумевая под культурой не все, что создается и изменяется людьми, но только результаты их коллективной и социально значимой деятельности (Э. Тайлор); или лишь те результаты, которые отмечены «экстериоризацией и принуждением» (Э. Дюркгейм); или только то, что обязано своим происхождением не наследственности, а «изобретению-имитации-заимствованию» (Г. Тард); или то, что представляет разнообразные проявления социальной мысли (Е. Де-Роберти); или, наконец, только лучшие и наиболее значительные создания человеческого гения в форме образцов науки, философии, религии, искусства, права и техники.<sup>139</sup> Однако в большинстве случаев такие дефиниции, замечает Сорокин, «далеки от того, чтобы быть ясными и удовлетворительными, так как они заменяют одно неизвестное *x* другим, не более известным, фактором *y*».

Согласно Сорокину, в культуре следует различать два аспекта: внутренний или *ментальный* — смысл, значение, ценность, составляющие духовное содержание культурных феноменов, и внешний или материальный — выражение, воплощение смысла, значения, ценности в чувственно воспринимаемых формах, в физических вещах и процессах. Предметы культуры отличаются от явлений природы тем, что они являются знаками, символами: материальное в них служит формой выражения духовного, становится носителем смыслов и ценностей. «Венера Милосская, лишенная внутреннего смысла, была бы просто куском мрамора, идентичного по своим физико-химическим свойствам любому другому куску мрамора в его естественном состоянии».<sup>140</sup> Это, по сути дела, соответствует информационно-семиотическому пониманию культуры.

Феномены культуры могут различным образом сочетаться друг с другом. Если какая-то совокупность их объединяется смысловыми, логическими, причинно-следственными (каузальными) связями, то она образует *интегрированную культурную систему*. Это могут быть, например, религиозные системы, философские учения, художественные стили, юридические кодексы, политические и экономические объединения. Но бывает, что различные феномены культуры просто «соседствуют», оказавшись в силу каких-то внешних обстоятельств одновременно в некотором определенном месте, и никаких смысловых связей между ними нет. «Если в доме с газовыми и электрическими нагревательными приборами для кипячения воды регулярно используется русский самовар, логическая несообразность такой конфигурации культурных феноменов очевидна».<sup>141</sup> В этом

<sup>139</sup> Sorokin P. *Social and Cultural Dynamics*. Vol. 1. N. Y., 1962. P. 3-4.

<sup>140</sup> Ibid. P. 55.

<sup>141</sup> Ibid. P. 21.

877

случае можно говорить о *скоплении, собрании, комплексе феноменов культуры*, но *культурной системой такая совокупность не является*. Для примера Сорокин рассказывает о быте крестьян Вологодской губернии, перечисляя такие его элементы, как валенки, большая русская печь, водка, лыжи, молодежные посиделки. «Ни один из этих элементов не требует другого ни логически, ни функционально. Водка не требует ни лыж, ни валенок; валенки не требуют огромной печи или посиделок. Но все эти элементы связаны с климатическими условиями края с его холодной и долгой зимой».<sup>142</sup> Таким образом, их совместное существование обусловлено внешним фактором, а не внутренним смысловым единством, и они поэтому не составляют интегрированную культурную систему.

Существует множество разнообразных культурных систем. Главными из них являются язык, наука, религия, искусство, этика и право (а поскольку этика и право определяют *нормы* экономической и политической жизни, постольку они охватывают экономическую и политическую систему общества). В названных системах находят выражение истина, красота, добро и справедливость — высшие ценности, стремление к которым лежит в основе всей человеческой деятельности.

Культурные системы, подобно культурным феноменам, тоже могут как просто «соседствовать» друг с другом, так и логически объединяться в культурную систему более высокого порядка. В

первом случае образуется эклектичный, неинтегрированный *культурный комплекс*, лишенный внутренней логической связи. Во втором случае возникает целостная, интегрированная *культурная суперсистема*. Такой суперсистемой может быть (хотя и не всегда бывает) «культура в целом», существующая в определенном регионе в определенную эпоху. Все части куль-

<sup>142</sup> Ibid. P. 13.

турной суперсистемы взаимосвязаны, все по-своему выражают ее основополагающие принципы и ценности.

Любая организованная группа людей — семья, класс, государство, город, нация, страна — является носителем определенной культуры, поскольку без наличия какой-то общей (по крайней мере, для большинства ее членов) совокупности значений, ценностей и норм она не могла бы существовать. Однако было бы большим заблуждением думать, что свойственная реальным человеческим сообществам культура всегда интегрирована в целостную систему. Даже отдельный индивид обладает множеством самых разнообразных и далеко не обязательно согласованных между собою элементов культуры, одна часть которых логически упорядочена и систематизирована, а другая представляет собою беспорядочную смесь неинтегрированных культурных комплексов, содержащих в себе разнородные феномены культуры, и фрагментов, заимствованных из разных культурных систем. Его научные позиции и религиозные убеждения редко находятся в какой-либо логической или причинной связи с его кулинарными вкусами, выбором марки автомобиля или тем, что блондинки нравятся ему больше, чем брюнетки. И если отдельная человеческая личность не является абсолютно логичной и последовательной в формировании своего культурного мира, то тем более это относится к социальным общностям людей. Культура общества всегда включает в себя наряду с целостными системами значений и ценностей массу неинтегрированных культурных комплексов и феноменов, несогласующихся с ее основными системами. Так, в России начала XIX века господствовала культура, которая была, как утверждал Уваров, православной и самодержавной, но уже тогда в ней существовали ростки атеизма и вера в идеалы демократии.

Сорокин критикует как «культурный атомизм», видящий в культуре бессвязный конгломерат, случайное собрание

<sup>878</sup>

разнообразных феноменов, так и «культурный интегрализм», исходящий из убеждения (которое принимается без доказательств и обычно даже отчетливо не формулируется), что культура общества всегда представляет собою полностью интегрированную суперсистему. Он усматривает «интегралистскую» ошибку, в частности, у Шпенглера и Тойнби, которые считали единими системами — и к тому же сохраняющими свое единство на протяжении долгого исторического времени — культуры таких громадных регионов, как Египет или Западный мир. В подобных случаях за реальную систему принимается то, что в действительности является лишь «псевдосистемой». «Цивилизации Тойнби — не интегрированные, цельные системы, а конгломераты систем. А конгломераты не могут ни расти, ни приходиться в упадок, ни разлагаться... Поэтому не существует и никаких «циклов» их эволюции».<sup>143</sup>

### 5.3. ТИПОЛОГИЯ КУЛЬТУРЫ

Идея, из которой исходит Сорокин в создании своей концепции, заключается в следующем: чтобы разобраться в культурно-историческом процессе и найти его закономерности, необходимо выделить *основные типы* культурных систем. Поясняя эту идею, он описывает ситуацию, которую называет «Музыка в концертном зале истории». Представьте себе, говорит он, что мы находимся в огромном зале, где одновременно играют несколько оркестров, каждый из которых исполняет свою симфонию, и весь этот бедлам усиливается еще беспорядочными всплесками шумов, производимых аудиторией. Что делать, чтобы разобраться в такой «музыке»? Вслушиваться в симфонию, которую играет один из оркестров? Но это не даст нам составить представление о том, что делают другие. Концен-

<sup>143</sup> Sorokin P. *Social and Cultural Dynamics*. Vol. 4. P. 248.

трировать свое внимание на оркестрах по очереди? Если их немного, то мы, прослушав их всех, можем быть, получим некоторые представления о разнообразии мелодий, ритмов, темпов исполняемой ими музыки, но эти представления, скорее всего, будут неполными и неточными. Только два условия могут облегчить наше положение: если мы сумеем выделить два-три наиболее мощных оркестра, которые задают тон и темп большинству остальных, и если нам удастся понять, что и как они играют. Тогда это даст нам возможность изучить основные музыкальные темы,



проследить их звучание в общем потоке музыки и сориентироваться в том, что происходит в концертном зале. Уподобляя культурные системы оркестрам и комплексы — шумам в аудитории, можно сказать, что типы культуры, задачу выделения которых ставит Сорокин, — это своего рода «супероркестры», определяющие основные мотивы и ритмы «музыки» изменений культуры целого региона в течение какой-то исторической эпохи.

В качестве главных критериев для различения типов культуры Сорокин принимает наиболее существенные, по его мнению, предпосылки, образующие «ядро» всякой интегрированной культурной суперсистемы: представления о природе реальности, а также о природе человеческих потребностей и способе их удовлетворения. На вопрос, какова природа реальности, возможны два принципиально различных ответа: 1) реальность имеет *сверхчувственную* природу, т. е. в основе окружающего нас чувственно воспринимаемого мира лежит сверхъестественное, божественное начало; 2) реальность обладает *чувственной* природой, т. е. никакой сверхчувственной, сверхъестественной реальности не существует. Поэтому можно различать и два основных типа культуры.

Первый ответ характеризует *идеационную* культуру. В ней подлинной реальностью считается сверхъестествен-

879

ное, недоступное органам чувств бытие. Среди человеческих потребностей и желаний на первом плане находятся духовные. Способ их удовлетворения — не столько изменение внешней среды, сколько трансформация личности, добровольная минимизация физических нужд, аскетизм.

Второй ответ лежит в основе *сенситивной* (от англ. sensitive) культуры. В ней то, что представлено в наших органах чувств, и принимается за подлинную реальность. Потребности и стремления людей носят главным образом материальный, физический характер. Способ их удовлетворения — приспособление и эксплуатация внешней среды.

Сорокин подчеркивает, что в «чистом виде» идеационная и сенситивная культура, вероятно, никогда полностью не реализуются в каком-либо конкретном обществе. Но в одни периоды истории конкретных обществ господствует идеационная культура, в другие — сенситивная, а в третьи — оба эти типа культуры «смешиваются в различных пропорциях». Культур *смешанного* типа, в которых различным образом соединяются черты сенситивной и идеационной ментальности, может существовать множество. Но признание одновременно двух противоположных пониманий реальности делает их эклектичными, неинтегрированными в целостную систему.

Интегрированная форма смешанной культуры, по утверждению Сорокина, получается только тогда, когда удастся более или менее непротиворечивым образом логически согласовать противоположные понимания реальности и привести их в единство. Возникающую на такой основе культуру Сорокин называет *идеалистической*.<sup>144</sup>

<sup>144</sup> Как критики, так и последователи Сорокина отмечали, что это название неудачно, и предлагали называть ее «синтетической», «дуалистической» и т. п.; по мнению Н. С. Тимашева, сотрудничавшего с Сорокиным, лучше было бы именовать эту культуру «гармонической» (Н. С. Тимашев. Научное наследие П. А. Сорокина // Социологос. М., 1991).

В ней допускается, что реальность лишь частично является чувственной, материальной и лишь частично — сверхчувственной, духовной. Считается, что нормальному человеку свойственно стремление удовлетворить как духовные, так и материальные потребности, но духовные ценности рассматриваются как высшие по сравнению с материальными.

Способ удовлетворения потребностей заключается, с одной стороны, в целесообразной трансформации внешней среды, а с другой — в совершенствовании внутреннего духовного мира личности.

Итак, Сорокин выделяет три основных типа интегрированных культур: два противоположных — *идеационный* и *сенситивный*, и третий, смешанный, промежуточный между ними — *идеалистический*.

Но насколько оправданы те довольно абстрактные логико-теоретические предпосылки, из которых он исходит, предлагая различать эти типы культуры? Насколько пригодна предложенная им типология для описания реальных, исторически существующих культур? Для ответа на эти вопросы Сорокин обращается к анализу фактического материала истории культуры. Он, правда, ограничивается, главным образом, греко-римской и европейской культурой, делая лишь отдельные экскурсы в культуру Индии, Китая, арабского Востока. Тем не менее, это позволяет ему не только показать, что культуры идеационного, сенситивного и идеалистического типов действительно имеют место в истории, но и конкретизировать исходные абстрактные представ-

ления об их содержании.

Рассмотрим особенности, которыми, согласно Сорокину, в каждом из основных типов культурных суперсистем обладают (1) мировоззрение, (2) система истины, (3) формы искусства и эстетические ценности, (4) этические ценности и принципы, (5) правовая система, (6) социальные отношения.

880

## 5.4. ИДЕАЦИОННАЯ КУЛЬТУРА

Идеационная культура — царство религиозной ментальности. Это культура в основе своей религиозная. Ее черты отчетливо выступают в культуре древнего Китая (в VIII-VI вв. до н. э.), древней Греции (в IX-VI вв. до н. э.) и в особенности — западноевропейского Средневековья V-XII вв.

### 1. Мировоззрение.

Господствующее в идеационной культуре мировоззрение опирается на веру в Бога (одного — в монотеистической религии, многих — в политеистической). В средневековой Европе основой мировоззрения была христианская вера. Эта вера была непоколебимой и абсолютной. Не подлежало никакому сомнению, что бытие Бога — *Господа, Творца, Вседержителя* — есть высшая, первоначальная, вечная и всеобъемлющая реальность. Материальный, чувственно воспринимаемый мир — это лишь «сотворенное Богом бытие». Все, что в нем происходит, совершается по воле всемогущего и всезнающего Бога. Этот мир — всего только временное прибежище бессмертной человеческой души, которой после смерти тела предстоит жить в подлинном, вечном «потустороннем мире». В философии идеационного общества доминируют идеалистические, спиритуалистические воззрения.

### 2. Система истины.

Высшей истиной является *«истина веры»*. Данные эмпирического познания, сведения органов чувств («внешний опыт») считаются недостоверными. Единственно достоверный источник истины — божественное откровение. Оно постигается людьми с помощью «наития свыше», мистической интуиции, видений, слышания потусторонних голосов («внутреннего опыта»). Безусловная и абсолютная истинность Священного Писания не подлежит никакому сомнению. Даже то, что в нем могут встретиться какие-то несообразности, служит лишь добавочным свидетельством его истинности. Ибо если

человеку что-то кажется в нем противоречивым или нелепым, то это говорит лишь о слабости человеческого ума и его неспособности понять божественный замысел. Поскольку разум человека не сотворил бы нелепостей, постольку наличие их только подтверждает сверхчеловеческое происхождение Священного Писания. Отсюда знаменитое выражение, приписываемое раннехристианскому богослову Тертуллиану: *Credo quia absurdum est* («верую, потому что нелепо»). «Истинная вера» по самому своему существу не может заблуждаться и потому является достаточным критерием истины, не требующим каких-либо добавочных средств ее проверки.

Наука подчинена религии, теологии. Она почти всецело сводится к толкованию священных текстов и разработке нужного для этой цели логического и лингвистического аппарата. Делом науки считается исследование проблем, которые связаны с христианским вероучением (например: Как понимать единство трех лиц Бога — Отца, Сына и Святого духа? Являются ли адские мучения пропорциональными грехам? И т. д.). Чувственно воспринимаемые явления изучаются лишь случайно, и целью при этом является не познание их самих, а постижение их как символов потустороннего, высшего мира, как «видимых знаков невидимого». Фундаментом всякого знания считается Священное Писание. Никакие противоречия с ним не допускаются. К естествоиспытателям, пытающимся опираться в познании природы не на Священное Писание, а на опыт и свободное размышление, в эпоху Средневековья относились с подозрением, обвиняли их в ереси. «Не было никаких расхождений между религией, наукой и философией, потому что наука и философия фактически были изгнаны и вера царил повсюду».<sup>145</sup>

<sup>145</sup> Sorokin P. *Social and Cultural Dynamics*. Vol. 2. N. Y., 1962. P. 93.

881

### 3. Формы искусства и эстетические ценности.

Искусство, как и наука, нацелено, главным образом, на религиозную тематику, на изображение вечного, незыблемого мира высших духовных ценностей. Реалии чувственно воспринимаемого мира выступают в нем лишь как средства, а не объекты художественного изображения. Принято думать, что художественный шедевр рождается по Божьей воле и создание его не рассматривается

как личная заслуга автора. Художники, поэты, музыканты ощущают себя как бы инструментами в руках Божиих. Поэтому личному авторству придается мало значения, и создатели многих замечательных произведений искусства остаются безвестными.

Идеационное искусство символично. Художники не стремятся к визуальному сходству изображения с изображаемым. Представленные в картинах и скульптурах предметы и события служат лишь средством передачи зрителю идей и переживаний религиозного характера. Рыба, овца, оливковая ветвь, пещера, воскрешение Лазаря, снятие Иисуса с креста — все это интересует средневекового художника и зрителя не само по себе, а как символы сверхчувственных, духовных ценностей. Все, что не несет в себе такого символического содержания (и, тем более, то, что способно зародить греховные помыслы) считается недостойным изображением. В средневековой живописи практически нет «мирских», обыденных сюжетов — жанровых сцен, пейзажа, натюр-морта, портрета. Ей чужда какая-либо нарочитая красивость и экзотика, она аскетична и антиэротична. Обнаженное тело — «греховная плоть» — под запретом. Герои картин — апостолы, святые, праведники, Богородица и сам Иисус Христос — предстают перед нами почти бесплотными, зачастую как бы изможденными долгим воздержанием существами. Их образы должны впечатлять зрителя не наглядной, земной

красотой, видимой *глазами*, а возвышенной духовностью, твердостью веры, любовью к Богу, которые открываются *душе* зрителя.

Архитекторов вдохновляют не столько утилитарные, сколько культовые цели. Идеационная архитектура развивается, прежде всего, как искусство строительства церковных зданий. В романском стиле XI-XII веков, а затем в ранней готике конца XII века они приобретают особую строгость и величественность. Тщательно продумывается символизм храмовых построек (крест на вершине, купольное покрытие как символ неба, центральный купол и четыре купола меньшего размера вокруг него — Иисус и четыре евангелиста, и т. д.). Христианская символика пронизывает также внешний облик и интерьеры замков, дворцов, городских ратуш и других сооружений.

Идеационная музыка проста, не тяготеет к успеху и одобрению. Она не нуждается в концертных залах, аплодисментах, больших оркестрах и хорах. Музыканты сочиняют и исполняют, главным образом, произведения, предназначенные для богослужений, — церковные песнопения, хоралы, мессы, реквиемы. Как в живописи главным является не визуальное впечатление, производимое на глаза, а символическое содержание наглядных образов, так и в музыке главное — не то, как она звучит, приятно или неприятно, но то, что кроется *за звуками*. Эта не столько музыка звуков, как они слышатся ушами, сколько музыка того, символами чего являются звуки. Для ее восприятия нужны не только уши, но и соответственная ментальность, особый настрой души, «уход в себя» и «молчаливая связь с Богом», по словам Боэция.<sup>146</sup>

<sup>146</sup> Боэций (480-524) — один из крупнейших позднеантичных философов, христианский теолог, прозванный «отцом схоластики»; написал трактат о музыке, в котором сравнивает мир с гигантским музыкальным инструментом и выделяет особый род «небесной музыки», символически выражающей космическую гармонию.

882

Идеационная литература — это, прежде всего, молитвы, гимны, проповеди, жития святых. Обычно в ней есть исходные образцы, которые рассматриваются как недостижимые идеалы и порождают множество подражаний, — например, поэмы Гомера для древних греков или Библия для христиан. Библия является чем-то значительно большим, чем литературное произведение. Это даже не «литература», а особая, священная Книга (с большой буквы). Она — неиссякаемый источник и недостижимый для смертного образец мудрости и художественной ценности. Средневековые литературные сочинения так или иначе используют ее идеи, темы, сюжеты. Речь в них идет о Боге, библейских персонажах, святых. Отрицательные типы встречаются в них крайне редко: они недостойны описания. Авторы совершенно не думают о том, чтобы вызывать интерес и развлекать читателя. Считается само собой разумеющимся, что литературное произведение должно иметь нравоучительный характер.

#### 4. Этические ценности и принципы.

Идеационная этика строится на признании абсолютных, вечных и неизменных принципов нравственности. Эти принципы — «от Бога», они выражены в библейских заповедях. Идеационными этическими нормами являются, например, такие: «любите врагов ваших»; «не собирай сокровищ»; «ищите Царства Божия и правды Его»; «будьте совершенны, как совершенен Отец Ваш Небесный». Целью соблюдения этических норм является не достижение счастья или благополучия, а праведность, готовность к страданиям в земной жизни ради спасения души в загробном мире. Чувственные, телесные удовольствия считаются греховными. От человека

требуется благочестие и послушание, безупречное исполнение своих обязанностей перед Богом и обществом. Это «этика долга».

## 5. Правовая система.

Предполагается, что правовая система должна опираться на абсолютные и неизменные принципы, данные Богом. В характерных для идеационной культуры конкретных правовых кодексах к наказуемым по закону преступлениям относятся многие действия, которые непосредственно не наносят вреда другим людям, но подрывают религиозную веру. Они оцениваются как святотатство, богохульничество, вероотступничество, ересь. Их называют преступлениями против религии. В средневековых юридических кодексах нередко карались законом покушение на самоубийство, тайный брак, колдовство, курение, ношение несоответствующей одежды. Методы следствия и допроса отличались жестокостью, широко применялись пытки с использованием хитроумных приспособлений, причиняющих мучительную боль. Наказание рассматривалось как путь к искуплению вины и средство уничтожения тех злодеев, вина которых не может быть искуплена. Оно обычно было весьма сурово и во многих случаях предусматривало смертную казнь. Часто она производилась публично (например, сожжение на костре), и к ней относились как к увлекательному зрелищу. В целом, право в идеационном обществе более жестко и строго, чем в каком-либо другом обществе.

## 6. Социальные отношения.

Людам идеационной культуры общественный порядок представляется установлением Бога. Монарх — наместник Бога на земле, «помазанник Божий». Идеационное общество обычно иерархично. Типичным является религиозное государство, в котором определенная форма веры имеет статус государственной религии. Нередко встречаются теократические формы правления, когда власть находится в руках церкви.

Сорокин различает три основных типа социальных отношений: отношения семейственного типа, контрактные и принудительные. Для идеационного общества характерно преобладание отношений семейственного типа. Они задают образец феодальной верности вассалов своему господину. Монарх пред-

883

ставляется как бы отцом своих подданных.

Специфическим для идеационной культуры образом решается проблема свободы человека. Согласно Сорокину, индивидуальную свободу в общем смысле можно определить следующим образом: «Человеческое существо свободно, если оно способно делать то, что хочет, не принуждается делать то, чего не хочет, и не вынуждено терпеть то, чего терпеть не желает».<sup>147</sup>

Свобода индивида зависит от соотношения между его желаниями и имеющимися в его распоряжении средствами для их реализации. Отсюда вытекает сорокинская «формула свободы»:

Сумма желаний

Сумма средств

Если числитель в этой формуле меньше знаменателя, то человек свободен, если больше — несвободен. Следовательно, возможны два пути к достижению свободы: 1) уменьшить сумму желаний и 2) увеличить сумму средств для их реализации. Людям идеационной культуры наиболее естественным, эффективным и морально приемлемым представляется первый путь. Они считают, что лучшая жизнь и свобода должны достигаться благодаря духовному самосовершенствованию людей и самоограничению их желаний и потребностей. Естественно, что такая установка мало содействует развитию техники и экономики.

## 5.5. СЕНСЕТИВНАЯ КУЛЬТУРА

По мнению Сорокина, культура преимущественно сенсетивного типа существовала во времена палеолита, у скифов, в древней Ассирии, в Греции и Риме с III века до н. э. по IV век. Начиная с эпохи Возрождения, она становится доминирующей в Западной Европе. Сенсетивная культура — антипод идеационной. Противополож-

<sup>147</sup> *Sorokin P. Social and Cultural Dynamics. Vol. 3. N. Y., 1962. P. 162.*

ность между ними особенно заметна при сравнении средневекового мира с западным обществом XV-XX вв.

### 1. Мироззрение.

**Сенсетивная культура ориентирует**

людей на достижение благополучия в этом мире, а не на мечтания о райской жизни в мире ином. В ней господствует скептическое отношение к вере в существование какого-то сверхъестественного,



недоступного чувствам, «высшего» духовного бытия. Такая вера считается предрассудком, необоснованным домыслом или, по меньшей мере, искаженным игрой воображения представлением о реальности. С сенситивной точки зрения все в мире изменчиво и преходяще. Не случайно в XIX-XX вв. приобретают популярность идеи развития, прогресса, относительности. Сенситивная культура практична и утилитарна. Типичные для нее мировоззренческие позиции выражаются в философии материализма, позитивизма, релятивизма, скептицизма.

## 2. Система истины.

Опорой познания действительности является чувственный опыт. За истину принимается то, что подтверждается свидетельством органов чувств (непосредственно или с помощью приборов), а также то, что логически вытекает из этих свидетельств. Средствами получения и проверки истинных знаний считаются опыт, наблюдение, эксперимент, измерение, логика. *«Истина чувств»* ставится выше *«истины веры»*; второй придается значение только тогда, когда она так или иначе подкрепляется первой.

Наука является одним из важнейших компонентов сенситивной культуры и развивается в ней несравненно более интенсивно, чем в идеационной. Она рассматривается как наиболее надежная и авторитетная система знаний. Предполагается, что результаты научных исследований не должны подстраиваться ни под какие заранее заданные идеи — философские, религиозные, политические, идеологические и др.

884

Наоборот, эти идеи заслуживают внимания только тогда, когда они не противоречат научным данным. Все, что вступает в противоречие с установленными наукой фактами, отвергается. Не поддающиеся научной проверке сведения (продукты мистических прозрений, рассказы о сверхъестественных чудесах, религиозные учения, и т. д.), вызывают сомнения. Область научных исследований постоянно расширяется. В современном обществе к участию в научной деятельности так или иначе привлекается значительная часть населения (в наши дни — до 10% и более).

## 3. Формы искусства и эстетические ценности.

Сенситивное искусство — это искусство художественного изображения *чувственно воспринимаемой* действительности. Оно стремится воспроизводить действительность такой, какой она есть. Поэтому оно тяготеет к *реализму* и *натурализму*. А поскольку у всякого автора художественного произведения есть свое собственное представление о том, какова на самом деле действительность, которую он изображает, постольку сенситивное искусство *индивидуалистично*. Художественное произведение в нем внутренне связано с личностью автора. Поэтому вполне естественно, что интерес к произведению выливается обычно и в интерес к биографии, чертам характера, взглядам и вкусам его творца.

Темы и сюжеты сенситивное искусство черпает, главным образом, из обыденной жизни. Его персонажи — не бессмертные боги, а простые люди, представители разных социальных групп. В нем бурлят страсти, отражаются напряжение и динамика жизни. С течением времени оно все больше места уделяет низшим слоям общества. На поздних стадиях развития его типичными героями становятся личности патологические, преступники, проститутки. Для примера тут достаточно вспомнить о популярности «плутовских романов», а в XX веке в особенности — «детективов».

В сенситивной культуре одну из важнейших задач искусства видят в том, чтобы оно доставляло зрителю или читателю удовольствие. Поэтому искусство стремится быть интересным, развлекательным. Ради этого оно может отойти от реалистического изображения обыденной жизни и уйти в экзотику и фантастику. В ход пускается сентиментальность и страстность, патетика и цинизм, жестокость и эротика. Для сенситивного искусства очень важны признание, успех, слава. Оно нуждается в большой аудитории и всячески стремится завоевать ее.

В западноевропейском изобразительном искусстве, начиная с XIV века, распространяется *«визуализм»*. Так Сорокин называет тенденцию художников следовать принципу: «все должно выглядеть на картине так, как видится нашими глазами».<sup>148</sup> Визуалистская живопись и скульптура ставят целью не столько побудить зрителя к глубоким духовным переживаниям и размышлениям, сколько порадовать его глаз. Склонность к визуализму появляется уже в творчестве великих мастеров Возрождения Боттичелли, Дюрера, Рафаэля, Джорджоне. В искусстве более позднего времени она становится доминирующей. Художники стремятся воспроизводить лишь внешний, зримый облик объектов, не уделяя внимания их скрытой, духовно-религиозной символике (в отличие от религиозного искусства Средних веков, в котором главной задачей была передача именно этого символического значения объектов). Они стараются наилучшим образом выразить впечатления, которые возникают при созерцании конкретных лиц, событий, явлений, передать

зрителю ощущение их своеобразия и чувственной красоты. Отсюда — появление в картинах линейной перспективы, обогащение гаммы красок, развитие жанров, которые почти полностью отсутствовали в средневековом искусстве: портрета, пейзажа

<sup>148</sup> Sorokin P. *Social and Cultural Dynamics*. Vol. 1. N. Y., 1962. P. 248.

885

(«портрета» конкретного ландшафта), натюрморта (тоже «портретирующего» конкретные предметы). Свойственное сенсетивной культуре представление об изменчивости бытия потребовало нахождения средств, с помощью которых можно отразить на полотне мимолетность, запечатлеть исчезающее мгновение. Это достигнуто в импрессионистской живописи XIX века, которую Сорокин характеризует как крайнюю форму визуализма.

В архитектуре визуализм проявляется в украшении здания обилием декоративных деталей, придающих ему динамику и порождающих разнообразные иллюзионные эффекты. Переход от дорических колонн к коринфским — характерный симптом сдвига античной культуры от идеационного к сенсетивному типу. В европейской архитектуре сенсетивная тяга к визуалистским формам находит воплощение в барокко и рококо.

Если изобразительное искусство нацелено на то, чтобы радовать глаз, то сенсетивная музыка призвана «доставлять удовольствие уху». Она не обязательно несет в себе какой-то скрытый смысл. А если он есть (в «описательной», программной музыке), то относится не к потустороннему, а к чувственному, эмпирическому миру. Ухо здесь — главный судья, который решает, являются ли звуки приятными, вызывают ли они восхищение или нет, описывают ли они облака, любовь, летнюю ночь, террор или что-либо еще. *Слышимая красота* тут подобна *видимой красоте* в визуальной живописи. Эта музыка чувственна, театральна, рассчитана на публичное исполнение, на широкую аудиторию. Она требует профессионализма, технической изощренности, исполнительского мастерства. Она разнообразна и разностильна. Появляется «легкая» театральная музыка, которой не было в Средние века — водевиль, оперетта, балет.

Художественная литература также отличается стилевым и жанровым разнообразием. Она носит светский харак-

тер. Популярность приобретают жанры, которых почти не знала литература Средневековья, — сатира, ирония, комедия. Господствует реализм. Главные литературные темы — любовь, приключения, семейно-бытовая жизнь. Описываются, и даже с сочувствием, что было совершенно недопустимо в идеационной литературе, женщины, разрушающие священные узы брака, — героини Боккаччо и Стендаля, госпожа Бовари и Анна Каренина, «дама с камелиями» Дюма и др. Чем ближе к XX веку, тем больше в литературе появляется отрицательных персонажей, отвергающих мораль, долг, законы общества, принципы гуманизма.

#### 4. Этические ценности и принципы.

Если идеационная этика — это «этика долга», то в сенсетивной этике господствуют принцип пользы («этика пользы» — *утилитаризм*), удовольствия, наслаждения («этика наслаждения» — *гедонизм*) или принцип счастья («этика счастья» — *эвдемонизм*). Под счастливой жизнью понимается, прежде всего, комфорт, материальное благополучие, максимум чувственных радостей. Целью соблюдения норм морали является «увеличение человеческого счастья», достижение наибольшего счастья для наибольшего количества людей. Желание индивида достичь личного счастья ограничивается лишь тем, что оно по возможности не должно мешать другим осуществлять такое же желание. На нормы морали смотрят как на установленные и принятые людьми правила поведения. Распространенными взглядами являются «разумный эгоизм», «утилитаризм», «моральный релятивизм»: этические нормы относительны, их существование оправдывается пользой, которую они приносят. Если они перестают быть полезными, люди могут их изменять. Понятно, что при таких этических установках нравственность людей оказывается значительно менее строгой, более индивидуалистичной и эгоистичной, чем в идеационной культуре. Если в европейской литературе до XII в. при описании столкновений

886

между долгом и личными интересами долг брал верх в 100% случаев, а в XII — в 75%, то в XV в. — лишь в 50%, в XIX-XX — в 25-30%.

#### 5. Правовая система. Юридические принципы и нормы,

подобно этическим, также считаются созданием человека. Правовые кодексы рассматриваются как инструменты, с помощью которых государство соблюдает общественный порядок в обществе. Правовые нормы относительны, условны, изменчивы. Их назначение чисто прагматическое. Наказание рассматривается как средство *исправления* правонарушителей или уничтожения социально опасных и неисправимых преступников. Анализ истории западноевропейской культуры

приводит Сорокина к выводу, что в сенситивном обществе право ужесточается обычно при революциях и кризисах, а в остальное время отличается большей мягкостью, меньшей строгостью наказаний и требует от людей меньше дисциплины, чем в идеационном обществе. Характерным явлением для сенситивного общества является рост преступности.

### **6. Социальные отношения.**

Государственная власть носит светский характер. Социальные отношения строятся не как отношениях семейственного типа, а почти целиком на контрактных и принудительных основах. Путь к лучшей жизни и росту свободы усматривается, в противоположность идеационным взглядам, не во внутреннем совершенствовании, самоограничении желаний и потребностей человека, а в увеличении и развитии средств их удовлетворения. Большое внимание уделяется экономическому развитию, техническому прогрессу. Этим целям служат и ведущиеся государством войны. Если в идеационном обществе они обычно принимают форму религиозных войн, то в сенситивном это большей частью войны экономические, империалистические — за рынки, «место под солнцем», «господство белого человека» и т. д.

## **5.6. ИДЕАЛИСТИЧЕСКАЯ КУЛЬТУРА**

Для идеалистической культуры — культуры смешанного типа — характерна сбалансированная интеграция идеационных и сенситивных элементов. Она является промежуточной между двумя основными типами культуры и в ходе истории выступает как переходная форма от одного из них к другому. В Древней Греции ее расцвет приходится на V-IV вв. до н. э. — период равновесия между уходящей идеационной и крепнущей сенситивной культурой. Это «золотой век» античной культуры, эпоха Перикла, Софокла, Демокрита, Сократа, Платона, Аристотеля. В Европе идеалистическая культура доминирует в XII—XIV столетиях — эпоху зарождения Ренессанса, знаменующую переход от идеационного Средневековья к сенситивному обществу более позднего времени.

### **1. Мироззрение.**

Исходным принципом, который в разных вариантах идеалистической культуры может принимать различные формы, является представление, что реальная действительность многообразна, в ней есть как чувственная, так и сверхчувственная сторона. В западноевропейской культуре XII-XIV вв. при этом подразумевалось, что в чувственном, материальном мире все изменчиво и преходяще, а сверхчувственное, духовное, божественное начало — неизменно и вечно. Мыслители того времени — например, Фома Аквинский — стояли, как и их предшественники, на позициях христианской веры и считали природу, материю созданием и проявлением творческой воли Бога. В философии почти безраздельно господствовал идеализм (возможно, именно поэтому Сорокин и называет культуру такого рода идеалистической).

### **2. Система истины.**

Главная роль в постижении истины отводится разуму. При этом признаются также и ссылки на чувственный опыт. В античности наиболее от-

887

четливо эта позиция выражена в философии Аристотеля. Европейские философы-схоласты XII-XIV вв. — например, Фома Аквинский — следовали Аристотелю, однако полагали при этом, что *«истина разума»* должна согласовываться с *«истиной веры»* и корректироваться в соответствии с божественными откровениями и Священным Писанием.

В сфере науки ведущее место занимает логика. Именно Аристотелю принадлежит заслуга создания этой науки. Средневековые схоласты также много занимались ею, сделав значительный вклад в разработку формальных правил мышления, методов рационального рассуждения и доказательства. Большое внимание уделяется гуманитарным вопросам, касающимся, главным образом, человеческой души. Опытное исследование природы, однако, продвигается слабо. Общие системы знаний, формируемые в идеалистической культуре, воплощаются обычно в форму философских учений.

### **3. Формы искусства и эстетические ценности.**

В искусстве видят не только средство выражения религиозных, нравственных и гражданских ценностей, но и самостоятельную духовную ценность. Оно насыщается как церковным, так и светским содержанием. Его задачей считают изображение разумного и прекрасного в мире. Оно возвышенно и серьезно. В художественных произведениях преобладают аллегорические и идеализированные образы. Персонажами произведений становятся благородные, героические личности. Даже негативные явления жизни приукрашиваются и показываются только ради того, чтобы в

контрасте с ними ярче высветить позитивные идеалы.

Живопись и скульптура большей частью статичны, проникнуты спокойствием и величием. Допускается изображение обнаженного тела, но не в эротической, а в абстрактной и идеализированной форме. Если чисто идеационное искусство никак не привязано к реалиям жизни, а визуалистское ограничивается лишь воспроизведением их внешнего облика, не наполняя его каким-либо символическим духовно-религиозным смыслом, то в идеалистической культуре достигается изумительная гармония чувственного и духовного, красоты и смысла. Особенным богатством отличается музыка идеалистического типа (она появляется в Западной Европе позже других элементов идеалистической культуры — лишь с XV в. — и достигает расцвета в XVII-XVIII вв.). Достаточно назвать имена таких ее представителей, как Бах, Моцарт, Бетховен. Музыка выходит за пределы храмов и монастырей в светские гостиные и концертные залы. В оркестры вводятся новые музыкальные инструменты (флейта, валторна, тромбон, кларнет и др.).

В искусстве идеалистического периода автор обращается к аудитории и как бы вступает с ней в диалог, приглашает ее к сотрудничеству в истолковании произведения. Этим оно отличается как от идеационного искусства, где автор предстает в роли лишь исполнителя божьей воли, произведение которого самоценно, живет своей жизнью и не нуждается в одобрении публики, так и от сенситивного с его активной нацеленностью на завоевание интереса к себе и публичное признание. И в том и в другом случае зрителю, слушателю, читателю предоставляется быть *объектом*, на который оказывают воздействие, которого поучают или развлекают; в идеалистическом же искусстве он должен стать активным *субъектом*, партнером автора.

#### **4. Этические ценности и принципы.**

Идеалистическая этика сочетает идеационные и сенситивные ценности. Она требует от человека служения Богу, но вместе с тем полагает, что именно это и должно вести к земному счастью. Главные ее принципы считаются данными свыше, абсолютными и неизменными. Вторичные же принципы являются

888

продуктами человеческого разума и могут изменяться.

#### **5. Правовая система.**

Здесь также происходит сочетание идеационных и сенситивных элементов. Предполагается, что основные принципы права — от Бога, делом же человека является их конкретное воплощение в юридических кодексах.

#### **6. Социальные отношения.**

Формы государственного правления разнообразны. Усиливаются контрактные отношения, уменьшается роль отношений семейственного типа, а также отчасти — принудительных. Решение проблемы свободы ищется, с одной стороны, на путях духовного совершенствования людей, а с другой — в развитии средств удовлетворения их потребностей. По сравнению с идеационным периодом улучшается экономическое положение. Переходный характер идеалистического общества и связанная с этим относительная неустойчивость социальных отношений ведут к возрастанию военных конфликтов. Идеационное и сенситивное общества, находящиеся в устоявшемся, «кристаллизованном» состоянии, более мирны.

### **5.7. ТИПЫ ЛИЧНОСТИ**

Существует связь между типами культуры и типами личности. Так, из сказанного выше очевидно, что мировоззрение, система истины, эстетические и этические взгляды, представления о справедливости и свободе, а следовательно, и весь образ жизни у носителей идеационной культуры должны быть совсем иными, чем у носителей сенситивной культуры. Характер культуры определяет ментальность, духовный облик и поведение ее носителей. Поэтому Сорокин соответственно основным типам культуры выделяет и три основных типа личности — идеационный, сенситивный и смешанный.

*Идеационная* личность религиозна и непоколебима в своих убеждениях. Ее мало волнуют вопросы повседнев-

ного быта, экономика, политика и прочая «мирская суета». Она живет возвышенной внутренней духовной жизнью и больше озабочена спасением души, чем телесными удовольствиями и материальным комфортом. Она строго следует нравственным заповедям и сосредоточена на исполнении своего долга перед богом и людьми. Идеационными личностями были, утверждает Сорокин, такие исторические деятели, как основатель ордена иезуитов Игнатий Лойола,



испанский инквизитор Торквемада, родоначальник протестантизма Кальвин.

Сорокин различает два подтипа идеационной личности — *аскетический* и *активный*. Аскетическая личность «уходит в себя», ведет отшельническую жизнь, подавляя в себе телесное начало ради возвышения духа. Активная личность, наоборот, не отчуждается от общества, а посвящает себя борьбе со злом и духовному спасению других людей. К аскетическим идеационистам относятся монахи-буддисты, придерживающиеся учения *хияяна*, римские стоики, христианские пустынножители. Активными идеационистами являются многие из основателей новых религиозных движений, приверженцы буддийского учения *махаяна*, христианские миссионеры.

*Сенситивную* личность мало интересуют вопросы о Боге, душе, потустороннем мире. Она целиком погружена в мирские заботы. Ей нужны успехи в этой жизни, земные радости и чувственные наслаждения. Она склонна к эгоизму и не отличается строгой нравственностью. Среди сенситивных личностей, по Сорокину, можно выделить личности *активные*, стремящиеся путем энергичных усилий подчинить себе обстоятельства и других людей; *пассивные*, приспособляющиеся к условиям и паразитически эксплуатирующие их; *циничные*, отличающиеся безнравственностью в преследовании своих эгоистических целей и зачастую лицемерно надевающие на себя фальшивую «иде-

889

ационную маску», чтобы скрыть свой аморализм. К сенситивным личностям (активным) он относит Александра Македонского, Петра I, Рокфеллера, Ленина и др.

Личности *смешанного* типа, согласно Сорокину, делятся на два различных вида. Первый — это *идеалистическая* личность. Ей свойственно в решении всех проблем руководствоваться разумом. У нее богатая духовная жизнь, высокие идеалы. Она не пренебрегает житейскими благами и чувственными удовольствиями, но отводит им второстепенную роль и стремится главным образом, к духовным радостям. Личностями такого типа были, например, Конфуций, Фома Аквинский, Петрарка. Второй вид — *псевдоидеалистическая* личность. Это личность с неинтегрированной ментальностью и слабо развитой внутренней духовной жизнью. Ее представления о реальности не слишком отчетливы, но ближе к сенситивным. Духовные и материальные потребности невелики и стремление к их удовлетворению ограничено. Но ограничено не в силу сознательного и добровольного решения, а просто в результате пассивности, неспособности сопротивляться. Отличительная черта такой личности — тупое, апатичное терпение. Она живет «как Бог велит», не греша, но и не делая ничего выдающегося. «Это жизнь рабов, узников, поданных тоталитарного режима, примитивных людей, живущих в условиях нищенства и лишений. Она тупа, мучительна, бесцельна. Физический комфорт не смягчает ее долгую агонию, внутренний свет торжествующего духа не освещает ее бесконечную темноту».<sup>149</sup>

Конечно, тип культуры отнюдь не однозначно определяет тип личности всех ее представителей. Реальное поведение людей далеко не всегда совпадает с культурными принципами и идеалами. «Немного найдется христиан, готовых подставить ударившему вторую щеку».<sup>150</sup>

Носители идеационной культуры, при всем преклонении перед аскетами и отшельниками, должны все же, как и представители сенситивной культуры, питаться, плодить потомство, удовлетворять свои материальные нужды, иначе они все вымерли бы. В этом плане поведение людей разных культур не столь уж сильно зависит от их культурной ментальности. Но все же отрицать, что есть типы личности, соответствующие тому или иному типу культуры, было бы неверно. «Никто не скажет, — пишет Сорокин, — что Александр Борджиа, Людовик XIV, Юлий Цезарь, Наполеон, Екатерина II были аскетичными и нечувственными, или идеационными. Или что Франциск Ассизский, Пахомий Великий, Диоген-киник, папа Григорий I, Святой Селестин относятся к сенситивному классу. И никакой историк не поместит Платона, Аристотеля, Данте, королеву Викторию в какой-либо иной класс, кроме смешанного. При всех неопределенностях профиль одних фигур является заметно сенситивным, других — идеационным, а третьих — смешанным».<sup>151</sup>

Поскольку в «концертном зале истории» одновременно с доминирующей в данном обществе культурной суперсистемой соседствуют другие культурные системы, постольку в нем рядом друг с другом могут сосуществовать разные типы личностей. Разногласия и споры между ними по различным вопросам нередко заходят в тупик, потому что обнаруживают несовместимость их культурных ментальностей, т. е. самых глубинных основ их мышления и поведения. То, что у идеационной личности не вызывает никаких сомнений (мистическое знание, божественное откровение и т. п.), сенситивная расценивает как не имеющий под собою достаточного обоснования домысел,

<sup>149</sup> Sorokin P. Social and Cultural Dynamics. Vol. 1. P. 76.

<sup>150</sup> Ibid. Vol. 2. P. 479.

<sup>151</sup> Ibid. Vol. 3. P. 516.

890

как нелепость и предрассудок. И наоборот, сенситивная обращенность к чувственному опыту и скептическое отношение ко всему, что не находит в нем подтверждения, с идеационной точки зрения представляется узким практицизмом, духовной слепотой, богохульством. Сорокин полагает, что наибольшие возможности понимания противоположных культурных позиций дает смешанная, идеалистическая форма ментальности, и поэтому сам он намеренно принимает ее.

## 5.8. ЗАКОНОМЕРНОСТИ КУЛЬТУРНО-ИСТОРИЧЕСКОГО ПРОЦЕССА

Как уже отмечалось, Сорокин, в отличие от своих предшественников, обращает особое внимание на разработку методов, с помощью которых можно было бы с достаточной надежностью и объективностью определить состояние культуры и происходящие с ней изменения. Он создает оригинальную методику, с помощью которой проводит не только качественный, но и количественный анализ культурных феноменов.

Привлеченные им искусствоведы рассмотрели более 100 тысяч произведений европейской живописи и скульптуры разных эпох и подсчитали, какое число картин и скульптур, обладающих характерными типологическими (свойственными тому или иному типу культуры) особенностями художественного стиля, сюжета и т. д., было создано в различные исторические периоды (брались периоды продолжительностью в 20 лет). Процентное соотношение между количествами произведений с разными типологическими особенностями использовалось как индикатор доминирующего в данный период типа культуры. Таким же образом была проанализирована история западноевропейской музыки и литературы. Группа экспертов (в состав которой входили такие известные философы, как эмигрировавшие из России Н. Лосский и И. Лапшин) составила список всех сколько-нибудь влиятельных европейских мыслителей, распределила их по 20-летним периодам истории и определила, каковы были их мировоззренческие убеждения, философские взгляды, системы истины, и т. д. На основании экспертных оценок каждому мыслителю был приписан определенный «вес», характеризующий его влияние на развитие культуры,<sup>152</sup> и с учетом этого были найдены показатели, по которым можно судить о значимости и распространенности тех или типов культурной ментальности в разные исторические периоды и о том, как изменялась степень их признания в ходе истории. Были взяты на учет все упомянутые в «Британской энциклопедии» исторические деятели, и, исходя из этого, сделаны выводы о том, какое соотношение между типами личности существовало на разных этапах истории стран Европы. Были рассмотрены правовые системы нескольких европейских государств с целью выяснить, какие виды человеческих действий считались преступными в разные культурные эпохи (а всего видов преступлений, которые когда-либо указывались в кодексах законов, Сорокин насчитал 104) и как они наказывались. Чтобы проверить, есть ли связь между типом культуры и характером социальных отношений, были подвергнуты анализу все происходившие в истории Европы войны и народные волнения, подсчитана общая численность их участников, жертв и т. д.

Полученный в результате всей этой работы громадный фактический и статистический материал Сорокин использует не только для подтверждения и развития своих предположений о существовании трех основных типов культуры, но и для раскрытия динамики культур-

<sup>152</sup> Высший «вес» — 12 баллов — получили Платон, Аристотель, Плотин, Фома Аквинский, Кант; у Сократа — 9 баллов, Спинозы — 8, Лейбница — 9, Лапласа — 8, Гегеля — 8, Маркса — 8, Лобачевского — 6, Максвелла — 8, Ломоносова — 4, Сеченова — 5, Достоевского — 7, Л. Толстого — 8, Вл. Соловьева — 6, Бутлерова — 2, С. Ковалевской — 4, и т. д.

891

но-исторического процесса. Опираясь на него, он приходит к выводам, которые можно кратко сформулировать так:

- на территории европейского региона в течение трех тысячелетий происходили «флюктуации», охватывающие все сферы культуры;
- когда какой-либо тип культуры становится доминирующим в одной из ее сфер, характерные для этого типа установки начинают проникать и в другие ее сферы;
- в результате этого происходят параллельные сдвиги во всех частях существующей на данном этапе культурной суперсистемы (хотя темпы и сроки их в разных сферах культуры могут быть неодинаковыми);
- параллельность и относительная синхронность наиболее значительных и

долговременных флюктуаций свидетельствует об интегрированности культурной суперсистемы в целом;

- в истории наблюдается циклическая смена доминирующих культурных суперсистем в последовательности:

**идеациональная -> идеалистическая -> сенсетивная.**

Общая картина культурно-исторического процесса в европейском регионе на протяжении трех тысячелетий выглядит, по Сорокину, следующим образом (см. табл. 5.1).

**Таблица 5.1**

Эпоха	Время	Тип культуры
Крито-микенская	Конец II тыс. до н. э.	Сенсетивная
Ранняя античность	IX-VI вв. до н. э.	Идеациональная
Классическая античность	V-IV вв. до н. э.	Идеалистическая
Эпоха эллинизма и Римской империи	III в. до н. э.-IV в. н. э.	Сенсетивная
Средневековье	V-XII вв.	Идеациональная <sup>153</sup>
Пред-Возрождение, раннее Возрождение	XII-XIV вв.	Идеалистическая
Возрождение, Новое время, современность	XV-XX вв.	Сенсетивная

<sup>153</sup> В России господство идеациональной культуры длилось до XVIII (Сорокин П. А. Основные черты русской нации в двадцатом столетии // О России и русской философской культуре. Философы русского послеоктябрьского зарубежья. М., 1990. С. 483-484).

Таким образом, Сорокин, подобно Данилевскому, Шпенглеру и Тойнби, утверждает, что всякая культура имеет свой срок существования, она рождается, расцветает и умирает. «Как беспристрастный наблюдатель, я могу восхищаться всеми тремя типами культуры — идеациональной, идеалистической и сенсетивной, но каждой только в период ее восхода и зрелости. В их упадке они заслуживают сожаления, а не восхищения».<sup>154</sup>

Почему же происходит гибель и смена культурных систем? Сорокин полагает, что причина этого кроется в них самих, а не во внешних воздействиях. Каждая система ограничена и имеет свои пределы развития. Когда она молода, ее носители энергично реализуют заложенные в ней возможности. Но по мере исчерпания ее возможностей она утрачивает способность рождать ценные новации. Перезревшая, израсходовавшая свой запас сил культурная система деградирует, становится инертной и вялой, в ней появляются псевдоновации, перепевающие старые мотивы. Наступает кризис, который заканчивается тем, что разложившаяся и утратившая жизненные потенции система уступает свое доминирующее место другой, несущей в себе новые возможности.

## 5.9. КРИЗИС СОВРЕМЕННОЙ КУЛЬТУРЫ

Изучение исторического прошлого дает Сорокину основание для оценки настоящего и будущего европейской цивилизации. Уже около шести столетий продолжается господство сенсетивной культуры в западном мире. Это было время колоссальных перемен в общественных отношениях, интенсивного, быстрого и плодотворного развития науки, техники, экономики, философии, искусства. Однако сенсетивная эпоха подходит к своему

<sup>154</sup> Sorokin P. *Social and Cultural Dynamics*. Vol. 1. N. Y., 1962. P. XIII.

892

завершению. С конца XIX века вирусы разложения все заметнее поражают социокультурный организм западного общества. Сорокин перечисляет множество симптомов смертельной болезни сенсетивной культуры.

Искусство становится «товаром для массовой продажи», «приложением к рекламе», «спутником более «солидных» ценностей — пива, автомобиля».<sup>156</sup> Оно не возвышает личность, а принижает ее до уровня толпы. Не Бог, не позитивные идеалы, а насильники, убийцы, сексуальные маньяки оказываются в центре его интересов. Искусство становится «музеем социальной патологии». Появление модернистских течений в искусстве (кубизма, абстракционизма, сюрреализма и др.) Сорокин рассматривает как протест против сенсетивной чувственности и визуализма, попытку

прорваться в сверхчувственный мир, найти новые символические формы его выражения. Однако модернисты — лишь разрушители, а не созидатели подлинно нового. Они лишь предвещают грядущий приход подлинно нового и действительно несенситивного искусства.

Размывается и теряет определенность система истины. Наука отделяет истину от других социокультурных ценностей — нравственных, религиозных, эстетических. Вместе с тем в обществе происходит стирание грани между истиной и заблуждением, знанием и невежеством. Каждый наделяется правом считать истиной то, что пожелает. Так, например, «Собственность священна» и «Собственность — воровство» имеют хождение как равноправные формулы. Целостное мировоззрение подменяется мешаниной из кое-как склеенных друг с другом фрагментов науки, философии, религии и невежественных предрассудков. Вместо великих мыслителей времен расцвета сенситивной культуры появляется

<sup>155</sup> См.: *Сорокин П. Кризис нашего времени // Человек, цивилизация, общества. М., 1992.*

масса псевдоученых и псевдофилософов, маскирующих словесными выкрутасами отсутствие сколько-нибудь свежих и глубоких идей.

Этические и юридические нормы девальвируются. Допустимым начинают считать все, что выгодно. Это позволяет оправдывать любое поведение. За деньги покупается все, включая и человеческую жизнь. Человек, лишенный святости, оказывается беззащитным, его можно «ликвидировать», если этого требуют «интересы дела». Исчезает общественное мнение — оно заменяется плюрализмом мнений. Нравственность и право перестают объединять людей. Семья перестает быть священным и нерушимым союзом мужа и жены, родителей и детей. Для многих она превращается лишь в случайное временное сожительство. Население все больше распадается на две части: гедонистов, ценящих превыше всего материальные блага, развлечения, выпивку, секс, и стойков, безразличных к чувственным ценностям. Уменьшается безопасность жизни, а вместе с этим исчезает духовный мир и счастье.

В обществе под прикрытием демократии все больше воцаряется анархия. Свобода становится мифом для большинства и вседозволенностью для меньшинства. Если подъем сенситивной культуры сопровождался ростом социальных отношений контрактного типа, то теперь, в период ее упадка, они перестают быть надежными, слабеют и разрушаются. Арбитром в человеческих отношениях становится грубая сила. Идет «война всех против всех». Правительства делаются деспотичными. Сталинский социализм и гитлеризм — это, по мнению Сорокина, продукты и симптомы эрозии контрактных отношений и демократии, они представляют собою, подобно кубизму в искусстве, протест против основ сенситивного общественного порядка. Однако и фашизм и социализм, успешно уничтожая демократию и контрактные отношения, замещают их насилием и принудитель-

893

ным рабством. Это движение назад, а не шаг к будущему.

Все это, утверждает Сорокин, свидетельствует, что наша сенситивная культура пережила себя. «Это кризис сенситивной культуры, ныне находящейся в перезрелом состоянии... Это также кризис контрактного (капиталистического) общества, связанного с ней. В этом смысле мы переживаем один из самых крутых поворотов нашего исторического пути». <sup>156</sup> Суть кризиса не в борьбе демократии и тоталитаризма, капитализма и коммунизма, национализма и интернационализма, не в конфликте «хороших» Рузвельта или Черчилля с «плохими» Сталиным или Гитлером. Она — в распаде основополагающих форм западной культуры: искусства, науки, философии, религии, права, морали, образа жизни, брака, семьи. Это кризис почти всей нашей жизни, образа мыслей и поведения.

Однако Сорокин не присоединяется к глобальному пессимизму Шпенглера и считает неверным его представление о «закате Европы». Согласно сорокинской схеме культурно-исторического процесса вслед за эрой господства сенситивной культуры наступает эра господства культуры идеационной. Речь должна идти не о предрекаемой Шпенглером неизбежной гибели западной цивилизации, а о закономерной смене ее устаревшей формы на новую. «Поэтому я не пессимист, — заявляет Сорокин. — Как ни фундаментален кризис, впереди перед нами не бездна смерти, а горный пик жизни, с новыми горизонтами творчества и свежим взглядом на вечные небеса». <sup>157</sup>

«Мы — между двумя эпохами, между умирающей сенситивной культурой нашего великого вчера и грядущей идеационной культурой творческого завтра. Мы живем, мыслим и действуем в конце блистательной шестисотлетней сенситивной эпохи. Последние лучи захо-

<sup>156</sup> *Sorokin P. Social and Cultural Dynamics. Vol. 3. N. Y., 1962. P. 532. Ibid. Vol. 1. P. XIII.*

дящего солнца еще освещают ее, но свет меркнет и в сгущающемся сумраке становится все труднее ориентироваться. Ночь переходного периода опускается над нами и нашими потомками



— с ее кошмарами, пугающими тенями, душераздирающими ужасами. Но за нею восход новой великолепной культуры будет приветствовать людей будущего. Такова позиция, которую, как мне думается, занимаем мы в истории».<sup>158</sup>

Сорокин не брался пророчествовать о том, какой будет идеационная культура будущего, какой формой религиозной веры она будет озарена. Но он полагал, что уже сегодня надо искать новые пути преобразования общества и, главное, самой души человека. Лучшие умы человечества, говорил он, должны стать новыми святыми Павлами. В последний период жизни он возлагал надежды на развитие и распространение в обществе альтруистической любви и творческого поведения, которые, возможно, станут основой новой идеационной ментальности. Им был создан в Гарварде Центр творческого альтруизма, в котором были развернуты широкие исследования проблемы духовного развития личности, нравственного воспитания и творчества. Таким образом, идея грядущего восхода культуры соединялась у него с идеей духовного совершенствования человека.<sup>159</sup>

## 5.10. ЗАМЕЧАНИЯ О КОНЦЕПЦИИ СОРОКИНА

Критики концепции Сорокина единодушно признают ее фундаментальность и научную значимость. Действительно, Сорокин, по сути дела, переводит задачу создания общей теории культурно-исторического процесса с тропы философского умозрения, служившего главным орудием ее решения, на рельсы научного социологического

<sup>158</sup> Ibid. Vol. 3. P. 534 (см. также *Сорокин П.* Кризис нашего времени. // Человек, цивилизация, общества. М., 1992. С. 111).

<sup>159</sup> См. об этом: *Соколов Э.* Культурология. Очерки теории культуры. М., 1994. С. 183-186.

894

исследования. Но если одни считают заслугой Сорокина применение научной методологии для построения культурологической теории, то другие категорически выступают против, считая, что в гуманитарных науках, имеющих своим предметом духовную жизнь людей, эта методология в принципе непригодна. Наиболее часто подвергают критике обращение Сорокина к количественным методам. Указывают, например, на недостаточную обоснованность его числовых показателей, касающихся оценки художественных произведений, «веса» исторических личностей и др. Здесь на самом деле многое вызывает вполне законные сомнения. Отнюдь не всегда выводы, основанные на статистических выкладках, безупречны. Сорокин и сам неоднократно говорит о несовершенстве использованных им методик и обращается с ними достаточно осторожно — большей частью лишь как со средством получения добавочной аргументации в пользу положений, которые уже имеют под собою другие обоснования. Но, тем не менее, применение количественных методов для измерения того, что большинство теоретиков до него считало (и продолжает считать) неизмеримым, повышает ценность его исследований.

В сорокинском исследовании культуры нашли отражение многие идеи, выдвигавшиеся мыслителями прошлого. Итальянский философ Дж. Вико еще в XVIII столетии говорил об историческом «круговороте», в котором последовательно сменяют одна другую эра богов, эра героев и эра людей. Эти три эры, в сущности, соответствуют трем сорокинским типам культуры. В учении Огюста Конта о трех стадиях общественного прогресса (см. гл. 4, § 1.2.) теологическая эпоха по своему содержанию аналогична сорокинской идеационной, метафизическая — идеалистической, позитивная — сенситивной (хотя хронологические рамки этих эпох у Конта и Сорокина различны).

Основатель славянофильства А. Хомяков утверждал, что в истории человечества идет борьба двух противоположных принципов — «иранского» и «кушитского». «Иранство» есть царство свободы творческого духа (который развивается в еврейской и христианской религии и воплощается в России), а «кушитство» означает подчинение материи, вещественной или логической необходимости (оно идет от язычества, магии, идолопоклонства и его мы видим на Западе). Сходство «иранства» с идеационной, а «кушитства» — с сенситивной культурой несомненно.

Нельзя не заметить и влияния Данилевского, Шпенглера и Тойнби на развитие взглядов Сорокина. Критикуя — и большей частью вполне оправданно — теорию цивилизаций Тойнби, он сам в то же время отмечает, что его типы культуры сопоставимы с фазами эволюции цивилизаций, описываемыми английским историком: идеационная, идеалистическая и сенситивная культуры соответственно совпадают со стадиями роста, кризиса и распада цивилизации.

Сказанное никоим образом не ставит под сомнение оригинальность и новизну концепции Сорокина. Она, конечно, не просто развивает сформулированные его предшественниками положения. В ней дается существенно иная интерпретация культурно-исторического процесса,

чем все предлагавшиеся ранее. В ее контексте эти положения приобретают новый смысл.

Однако тот факт, что концепция Сорокина вбирает в себя разнородные идеи, среди которых одни связаны с представлением о едином, однолинейном, общем для всех народов пути исторического прогресса, а другие — с выделением отдельных обществ, каждое из которых проходит цикл своего существования в относительной независимости от других, заслуживает внимания. Он означает, что эта концепция представляет собою попытку *синтеза* ука-

895

занных двух направлений историко-культурологической мысли. Подобную попытку предпринимал и Тойнби, но она вступила в противоречие с его исходными положениями. Насколько успешно решается эта задача у Сорокина?

Стремясь сочетать цикличность эволюции отдельных цивилизаций с поступательным, прогрессивным развитием человечества в целом, Сорокин приходит к мысли, что в мире идет постоянная миграция культурных ценностей — главным образом, «от более цивилизованных центров к менее цивилизованным»: от высших классов к низшим, от городов — в сельскую местность, от более развитых народов — к менее развитым. Перенимаются как отдельные элементы культуры, так и целые культурные системы — религиозные, образовательные, промышленные и др.

Лидерство в культурном творчестве претерпевает исторические сдвиги. Так, в 600-200 гг. до н. э. оно принадлежало грекам, в 100-400 гг. перешло к Риму, в 800-1300 гг. — к арабскому миру. Это ставит Сорокина перед необходимостью ответить на вопрос: почему одни народы создают новые культурные ценности, а другие — нет? Ясного ответа на него он, однако, дать не может и, в отличие от Гегеля, не ссылается на абсолютный дух, а признается, что здесь для него «многое остается загадкой». Не получает у Сорокина ясного разрешения и вопрос о том, являются ли последовательно сменяющие друг друга идеационная, идеалистическая и сенсетивная эпохи ступенями прогрессивного развития культуры.

С одной стороны, переход от исчерпавшего свои возможности типа культуры к новому типу открывает новые пути культурного творчества, т. е., видимо, может рассматриваться как шаг по пути прогресса.

Что же касается циклического возврата существовавших ранее типов культуры, то он осуществляется всякий раз в новых формах. «Волнообразное движение истории» не означает повторения одного и того же. «История не повторяется» — она движется не по кругу, а по спирали. Из этого следует, что Сорокин как будто признает исторический прогресс.

С другой стороны, он подчеркивает, что все типы культуры в равной мере необходимы, ибо у реальности есть три аспекта — чувственный, рациональный и сверхчувственный, а в каждом из типов культуры раскрывается лишь один из них: первый — в сенсетивной системе истины, второй — в идеалистической, а третий — в идеативной.

Подавление других систем истины губит каждый тип культуры и заставляет людей замещать его другим. Только все три типа дают обществу «трехгранную систему истины», охватывающую все аспекты реальности. Но тогда получается, что в каждом типе культуры прогресс в одном аспекте сопровождается регрессом в других аспектах. Идеационная культура душит науку, опирающуюся на чувственный опыт и логическое мышление, а сенсетивная отвергает религию с ее истиной веры. Поскольку в каждой культуре своя система и свои критерии истины, постольку какого-то единого критерия прогресса не существует. И, следовательно, говорить о том, что переход от одного типа культуры к другому есть прогресс, не приходится.

Таким образом, вписать идею исторического прогресса в свою концепцию Сорокину не удастся.

Сорокин уделяет большое внимание обоснованию «интегральной теории истины и реальности» — так он называет свою теорию о существовании трех аспектов реальности и соответственно трех видов истины. Он считает ее одним из краеугольных камней всей системы своих взглядов. Однако она является одним из наиболее слабых звеньев этой системы. В самом деле, можно ли согласиться с Сорокиным в том, что мистическая интуиция и откровение, ведущие к религиозным «истинам веры», — это столь же надежные источники знания, как опыт и разум?

896

Чтобы доказать это, Сорокин ссылается на то, что без интуиции и веры не обходится и наука. Но интуиция и вера в науке — это нечто иное, чем мистическая интуиция и религиозная вера. Интуитивные догадки ученого, так же как и его вера в правильность какой-либо идеи, только тогда признаются научной истиной, когда подтверждаются опытом и логикой. Плоды же мистической интуиции и веры признаются истинными до и независимо от всякой опытной проверки. Истина веры опирается на какой-то священный авторитет, считающийся незыблемым

(например, на Священное Писание); наука же не знает никаких авторитетов и во всем может сомневаться. Поэтому сорокинская «трехгранная» система истины имеет «несимметричные» грани: истины чувств и разума могут вызывать сомнения и подлежат доказательству или опровержению, а истина веры не допускает сомнений, недоказуема и непроверяема. Сорокин игнорирует это обстоятельство. А между тем учет его, возможно, позволил бы более успешно справиться с трудностями, о которых речь шла выше.

Хотя сам Сорокин заявляет, что пользуется в своей исследовательской работе всеми тремя указанными им источниками знания, на деле он все же действует как ученый, а не как религиозный пророк или проповедник. Он

отнюдь не считает свою интуицию абсолютно надежной и не призывает читателей проникнуться верой в его учение. Наоборот, он подчеркивает, что необходимы добавочные данные для проверки правильности его суждений.

Можно ли его концепцию, построенную, в основном, на материале истории европейской культуры, применить к другим культурам? Полагая (по интуиции!), что можно, Сорокин, однако, оговаривается, что для решения этого вопроса необходимо более тщательное изучение истории культур, оставшихся вне поля его зрения. Но, наверное, вывод о том, насколько удалось Сорокину раскрыть закономерности культурно-исторического процесса, зависит больше всего не от изучения прошлого, а от еще неведомого будущего.

Если оправдается предсказание Сорокина о приходе новой идеационной культуры, то это станет мощнейшим и убедительнейшим доводом, подтверждающим справедливость его концепции; если же не оправдается — то она останется в памяти лишь как еще одна веха на трудном пути к постижению тайн человеческой культуры. Правда, как предупреждал Сорокин, время, когда можно будет сказать, осуществилось ли его предсказание, возможно, наступит не скоро, и мы вряд ли доживем до этого...

## §6. М. КАГАН: КУЛЬТУРА КАК САМОРАЗВИВАЮЩАЯСЯ СИСТЕМА

Огромный массив фактического материала по истории мировой культуры, накопленный к концу XX века, заставляет современных исследователей обращать все больше внимания на методологические принципы его анализа и обобщения. Идет интенсивный поиск новых теоретических подходов к истории культуры, связанный с переосмыслением идей, на которые опирались до сих пор культурологические исследования. Попытки продвинуться в этом направлении были предприня-

ты за последнее время в ряде работ российских ученых — Р. Авдеева, А. Ахиезера, Ю. Яковца и др.

Одной из новейших и наиболее перспективных попыток такого рода является оригинальная концепция культуры как саморазвивающейся системы, предложенная в книге профессора Петербургского университета Моисея Самойловича Кагана «Философия культуры» (СПб., 1996) и привлекающая к себе сегодня растущий интерес ученых.

897

### 6.1. МЕТОДОЛОГИЧЕСКАЯ ПРОГРАММА

Основой развиваемых Каганом взглядов на культуру служит *системный подход* к ее изучению. Этот подход заставляет его начать исследование культуры с рассмотрения ее как системы в составе другой, более широкой системы. В качестве такой более широкой системы у Кагана выступает *бытие* — бытие вообще, в философском смысле слова. Различая три основных формы бытия — бытие природы, бытие общества и бытие человека, он полагает, что культура в самом общем, философском плане представляет собою четвертую форму бытия, которая порождена деятельностью человека. Культура есть такая форма бытия, которая включает в себя: 1) «сверхприродные» качества человека, т. е. такие, которые не даны ему от природы, а формируются у него (на основе данных природой возможностей) в ходе общественной жизни; 2) многообразие предметов — материальных, духовных, художественных, — которые составляют «вторую природу», возникающую благодаря деятельности человека; 3) «сверхприродные» (в том же смысле, что и качества человека) способы деятельности, с помощью которых люди «опредмечивают» (воплощают) и «распредмечивают» (извлекают) содержание, заложенное в продуктах их деятельности; 4) общение как способ реализации потребности людей друг в друге. Таким образом, Каган в своем понимании культуры исходит из понятия человеческой деятельности и относит к культуре все, что производно от нее. А поскольку во всей истории

человечества происходит постоянное расширение, обогащение, совершенствование способов и средств деятельности, постольку необходимо признать, что культура прогрессивно развивается: несмотря на «диалектическое сопряжение» прогресса с регрессом и дискуссионность конкретных определений прогрессивности, в культуре все же «побеждает движение «вперед и ввысь», ибо таково условие выживания человечества».<sup>160</sup>

Каган — убежденный сторонник идеи культурного прогресса. Развивая эту идею, он опирается на применение к истории культуры принципов *синергетики*.

«Ее, синергетики, исходный принцип, — пишет М. Каган, — развитие систем есть *саморазвитие*, т. е. процесс, детерминированный *изнутри, а не извне*».<sup>161</sup>

В развитии культуры действует тот же закон, который синергетика вскрыла в физических процессах: переход от одного уровня организации к другому совершается через разрушение сложившегося на данном уровне порядка, т. е. через нарастание энтропии, которое затем на новом уровне сменяется ее уменьшением и установлением нового, более совершенного порядка. Таким образом, в истории культуры, как и в эволюции физических систем, происходит чередование состояний *гармонии* и *хаоса*. Это, однако, не означает, что культурно-исторический процесс протекает так, как он описывался в циклических теориях, — в виде рождения и смерти цивилизаций. Во-первых, состояние хаоса служит условием, на основе которого

<sup>160</sup> Каган М. С. *Философия культуры*. СПб., 1996. С. 42.

<sup>161</sup> Там же. С. 319. Применительно к культуре это означает, что при всех влияниях на нее со стороны условий, в которых она существует, движущие силы ее изменения лежат *в ней самой*. Каган видит эти силы в потребности и способности человека самостоятельно, а не по генетически заложенной программе, как у животных, определять цели и выбирать средства своей деятельности. Обретенная человеком в процессе его выхода из животного состояния свобода изменения своей поведенческой программы ради ее совершенствования лежит в основе развития культуры. При этом первичной, исходной Каган считает эволюцию *материальной* культуры. Творчество в сфере практической деятельности, создание все более совершенной техники и технологии — это «пусковой механизм», приводящий в действие духовную активность людей, требующий поиска новых методов мышления, развития науки, философии, морали, художественных моделей действительности и образа жизни человека в ней.

898

возникает новая гармония, а потому следующий цикл начинается не «с нуля», а является продолжением предыдущего и «надстраивается» над ним. И, во-вторых, переход от гармонии к хаосу идет не в каком-то одном направлении, а по разным путям одновременно. Так что лишь будущее показывает, какой из путей оказался более перспективным, а какой — менее перспективным или тупиковым.

Но чем объясняется предпочтение, которое ход истории отдает одному пути развития культуры перед другими? — ставит вопрос Каган. И находит ответ на него в синергетическом принципе, согласно которому будущее уже имеется в настоящем и функционирует в качестве возбудителя. Оно содержится в настоящем «в виде ростка потенции, которая имеет перспективу развития, поскольку будущее ее как бы «притягивает», обеспечивая именно ей преимущественные, оптимальные условия для реализации... Эту магнитную силу будущего синергетики назвали *аттрактором*».<sup>162</sup>

В этой связи Каган вспоминает известный афоризм Маркса: «Анатомия человека — ключ к анатомии обезьяны». В этом афоризме выражена мысль, что знание высшей ступени развития системы дает ключ к пониманию предшествовавших ступеней. «Зародыш высшей ступени заложен в низшей — иначе откуда бы высшей взяться?» — замечает Каган. Но «низшая заключает в себе не одну возможность, а целый веер возможностей; какая из них окажется перспективной, зависит от особенностей среды, благоприятствующей развитию определенных процессов и препятствующих развитию иных».<sup>163</sup>

Изучая прошлое, мы знаем, чем завершился каждый его этап, и это позволяет установить, каковы были аттракторы, обусловившие объективный и, как правило, неосознаваемый выбор

<sup>162</sup> Каган М. С. *Философия культуры*. СПб., 1996. С. 328-329.

<sup>163</sup> Там же. С. 229.

одного (оптимального) из возможных вариантов дальнейшего развития. Но творцы культуры, выбирая цели и средства деятельности, руководствуются своими субъективными представлениями о перспективах избранного ими пути. Для них современный этап развития является незавершенным, а потому они могут лишь с большей или меньшей вероятностью угадывать, что представляют собою аттракторы, объективно определяющие ход исторического процесса. Тем не менее, чтобы действовать эффективно, необходимо представлять, к чему действия могут привести.



«Проблема состоит лишь в том, чтобы найти оптимальный способ прогнозирования тенденции развития, которая и содержит притягивающий современность аттрактор».<sup>164</sup> Исходя из этих методологических установок, Каган ставит целью дать интегральное, целостное описание историко-культурного процесса, поскольку только при таком описании можно выявить закономерности развития культуры.

## 6.2. АНТРОПО-СОЦИО-КУЛЬТУРОГЕНЕЗ

Принятая Каганом методология исследования заставляет его начать описание истории культуры не первобытности, как это обычно делается, а с предшествующей длительнейшей эпохи — с растянувшегося на несколько миллионов лет процесса перехода от биологического, «докультурного» существования человеческих предков к социальной, «культурной» жизни человечества. Такое долгое время потребовалось для надстраивания над генетическим механизмом передачи информации от поколения к поколению нового, внегенетического информационного канала — искусственно созданных знаковых систем культуры. В течение этого времени постепенно совершалось «окультуривание тела» — приспособление руки, мимики, гортани для большей свободы дей-

<sup>164</sup> Там же. С. 330.

899

ствий, развитие мозга — формирование функциональной асимметрии его полушарий, позволяющей осуществлять двухуровневую, наглядно-образную и абстрактно-логическую обработку информации. Разумеется, дифференциация функций правого и левого полушария произошла не в одночасье, и возникновению способности абстрактного мышления предшествовал длительный период слитного действия обоих полушарий (так развивается и психика ребенка). Плодами этой слитности были *синкретичные* (нерасчлененные) психические структуры — «чувственно-мыслительные», «эмоционально-рациональные», «конкретно-абстрактные». На их основе складывалось первобытное мифологическое сознание, неспособное отличить фантазию от реальности.

Антропо-социо-культурогенез был процессом, в котором устоявшаяся за сотни миллионов лет гармоническая структура животного бытия предков человека сменилась хаотическим поиском новых способов бытия. Этот поиск в большинстве случаев приводил в тупик: боковые ветви древа биологической эволюции обезьяноподобных предшественников человека отмирали, не найдя оптимального способа выхода из животного состояния. Лишь один из путей антропо-социо-культурогенеза оказался счастливым — это произошло в Африке, где ветвь австралопитеков образовала ствол, породивший человека. Там появилась культура, способная обеспечить тот образ жизни людей, который стал, при всем последующем этническом ветвлении, стабильным типом социальной организации — первобытным обществом.

Мы располагаем ничтожно малым числом свидетельств о ходе антропо-социо-культурогенеза, но, зная *предшествующее* состояние — жизнь животных, и *последующее* — культуру первобытного общества, можно понять, что было аттрактором, определившим направление этого процесса. Им, согласно Кагану, являлась охота на крупного зверя: «Охота эта могла быть успешной и потому, что была *коллективной*, и потому, что была *орудийной*. Те популяции, которые такую охоту могли сделать главной формой практической деятельности, получали необходимые для своего жизнеобеспечения и развития мясную пищу в объеме, достаточном не только для немедленного потребления, но и для сохранения запасов на будущее; одновременно они получали звериные шкуры для изготовления одежды и утепления жилья, кости и жилы для изготовления орудий и оружия; когда же племена не ощущали этого «зова будущего» и пытались существовать за счет более легкой индивидуальной охоты на мелких животных или, тем более, собирательства, они были обречены если не на вымирание, то на длительное застойное существование, не содержащее стимулов для развития творческого мышления, для изобретения и совершенствования искусственных органов человеческого тела — орудий и оружия».<sup>165</sup>

Реконструкция этой предыстории культуры, делает вывод Каган, помогает преодолеть два противоположных заблуждения: *религиозный миф* о мгновенном сотворении культурного человека Богом и *позитивистский миф* о наличии культуры уже у животных (в виде зачатков социальной жизни, языка, нравственности).

### 6.3. первая Фаза культурно-исторического процесса: от первобытной культуры к культуре Феодальной

Основными чертами социокультурной системы первобытного общества Каган считает *синкретизм* и *традиционность*.

Синкретичным, как уже отмечалось, является мифологическое сознание первобытных людей; синкретично их искусство, соединявшее в целостном действе-обряде разнообразные виды

<sup>165</sup> Там же. С. 333.

900

и жанры художественного творчества — словесного, песенного, танцевального, изобразительного, декоративного; синкретична вся их жизнь: «я» неотделимо от «мы», личное — от общественного, духовная деятельность — от материально-практической, учеба — от труда и т. д.

Другая черта первобытной культуры — ее традиционность — проявляется в том, что традиция выступает в качестве «культурного заменителя утраченного человечеством генетического способа передачи поведенческих программ». Власть традиций в первобытном обществе абсолютна — она требует от каждого безусловного принятия всех правил поведения, «табу», ритуалов и передачи их в неприкосновенном виде от поколения к поколению.

Но как бы ни была велика сила традиций, потребность улучшить условия жизни и обеспечить свое выживание в изменяющейся природной среде толкала первобытного человека на медленное, но упорное внесение усовершенствований в свою деятельность. Постепенно «гармония первобытного бытия стала разрушаться, и в развязавшемся хаосе начали вырисовываться новые и резко различные культурные способы организации человеческих популяций».<sup>166</sup>

Стихийный поиск оптимальной модели нового образа жизни людей был ограничен спектром *объективных возможностей*, которые определялись структурой практической, материально производственной деятельности первобытных племен. Эта деятельность была трехкомпонентной: первые два ее компонента — *собирачество* и *охоту* — человек унаследовал от своих животных предков, а третий — *ремесло* — был неизвестен животным и составлял чисто человеческое достояние.

Отсюда следует, что существовало три — и только три — основных пути выхода из первобытного состояния.

<sup>166</sup> Каган М. С. *Философия культуры*. СПб., 1996. С. 337.

Разумеется, ремесло так или иначе развивалось на всех трех направлениях эволюции первобытного общества. Оно снабдило охоту копьем и луком со стрелами, собирательство — мотыгой и копалкой, домашнее хозяйство — утварью из обожженной глины. А открытие приемов добычи металлов и создание металлических орудий подняло на новую ступень и добычу пищи, и строительство, и военную силу первобытных общин. Но в зависимости от условий жизни того или иного общества одно из указанных трех направлений развития практической деятельности становилось главным, доминирующим, *системообразующим*. Там, где преимущественным занятием оказывались охота и собирательство, а затем — скотоводство и земледелие, ремесло приобретало служебный, вспомогательный характер. Однако оно могло и превратиться в доминирующий вид деятельности (что, естественно, влекло за собой развитие торговли для получения в обмен на ремесленные изделия продуктов и других вещей).

Все три объективно имевшиеся возможности перехода людей к новому социокультурному состоянию были испробованы в истории человечества. В результате из первобытности выросли три параллельно развивавшиеся *типа хозяйства* и соответственно три *типа культуры*:

1. Культура *скотоводческих* народов — главным образом, в Азии. Они вели кочевую жизнь в поисках необходимых пастбищ. Многие из них передвигались из Азии к западу, вступая в военные схватки с населением захватываемых земель.

2. Культура *земледельческих* обществ — наиболее ранние из них сложились на плодородных землях вблизи рек на территориях Египта, Ближнего Востока, Китая, Индии. Там образовались могущественные государства, способные организовать население на крупномасштабные оросительные работы и защищать освоенные земли.

901

3. Культура древних греков и римлян, опиравшаяся на развитие *ремесленного производства*. Именно эта деятельность потребовала создания городов, где создавались для нее необходимые условия. Такие города стали средоточиями культуры, центрами интенсивной экономической, политической, торговой, духовной, художественной жизни.

Это были разные варианты одного и того же этапа истории культуры, и каждому из них была

уготована своя судьба.

Первый оказался тупиковой формой: кочевники рано или поздно повсюду переходили к оседлому образу жизни и к настоящему времени их почти не осталось, за исключением бедуинов и немногих других азиатских, африканских и северных племен. Если когда-то кочевники были воинственными завоевателями, которые грозными ордами (монголы, гунны, вестготы) накатывались на Европу, то ныне они ведут тихую, замкнутую узкими территориальными рамками и технологической отсталостью, жизнь за бортом современной цивилизации. Культура кочевых племен застыла на уровне, близком к первобытному: у них продолжают существовать примитивные обычаи и формы социальной организации, архаичная мифология, тотемистские культы животных (коня, оленя), бесписьменное фольклорное искусство, имеющее почти полностью прикладной и декоративный характер. Вряд ли эти племена смогут сохранить кочевой образ жизни в условиях XXI века.

Второй — земледельческий, аграрный — вариант по сравнению с первым открывал больше возможностей совершенствования жизни. Он требовал иного отношения к природе, иных форм организации общества, иных нравов, иных подходов к художественному творчеству. На его почве родились новые формы государственности и религиозности (буддизм, христианство и позже — ислам). Однако повышение

эффективности земледельческого труда зависит не столько от него самого, сколько от развития ремесла, а позже — технического и научного прогресса. Культура аграрного типа лишена внутренних стимулов развития. Сложившись, она склонна оберегать себя от всякого изменения. Замкнутость натурального земледельческого хозяйства и крайне слабая мобильность его работников также способствует ее застойности. Поэтому она остается культурой *традиционной*. Это объясняет, почему в таких странах, как Египет, Китай, Индия, где аграрный тип экономики закрепился на многие столетия, культура проявляет крайнюю замедленность изменения и удивительную стойкость по отношению к любым новациям. В культуре земледельческих обществ долго продолжает сохраняться мифологическое сознание (только, в отличие от скотоводческих, здесь объектами культа становятся природные стихии, солнце, небо, ветры и пр., а одним из типичных сюжетов — смерть и воскрешение божеств). Зачатки научного мышления, как и формы искусства, редко выходят за пределы обслуживания утилитарных нужд.

Только третий тип культуры, в котором рождается город как культурно-хозяйственная форма человеческого поселения, оказывается лежащим на главной магистрали развития цивилизации. *«В эстафете культурного развития человечества жезл передан городу, и передан безвозвратно».*<sup>167</sup>

Техника, наука и философия, письменность, система образования, литература, архитектура, театр и другие формы искусства — все это рождается в городе. Дифференциация форм культуры сопровождается разрушением мифологического сознания.

Дальнейшее развитие тенденций, зародившихся в античной культуре, происходило в условиях хаотического переплетения разнородных процессов,

<sup>167</sup> Там же. С. 343.

902

захвативших Европу. Нашествие варваров-кочевников, смешение их с местными народами и переход к оседлому образу жизни, развал Римской империи, распространение христианства, постепенное возрождение городов... Из этого хаоса постепенно вырастает новая стабильность, новая гармония — оптимальный продукт длительного переходного периода, несущий в себе принципиально новый тип культуры. Это культура средневекового европейского феодализма.

Характерной особенностью феодального общества является «неизвестная прошлому *строгая расчлененность и иерархичность форм жизни и сознания разных социальных слоев*, лишившая культуру былой однородности».<sup>168</sup> Впервые в истории культура предстала как система *субкультур*.

В ней выделяются 4 субкультуры:

- религиозная — «культура храма и монастыря»;
- светско-аристократическая — «культура замка и дворца»;
- простонародная (фольклорная) — «культура села и хутора»;
- бюргерская — «культура средневекового города».

Каган изображает соотношение этих субкультур схемой:

### *Схема 6.1*

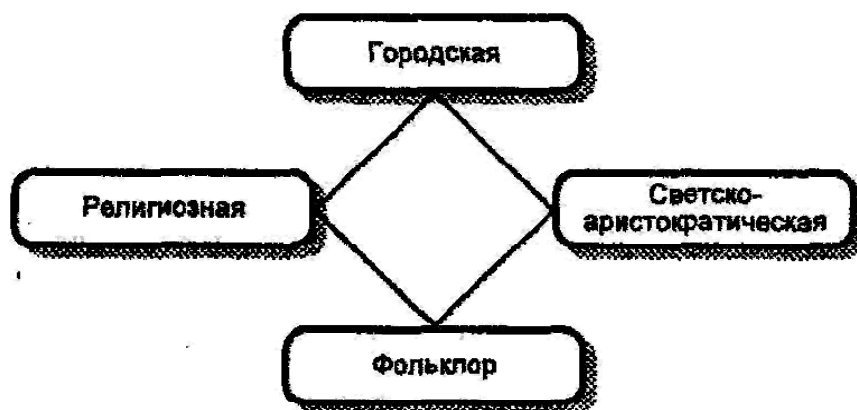

Фольклор — культура крестьянского простонародья — исторически более тесно связан с архаическим прошлым, городская субкультура — с будущим; религиозная и светско-аристократичес-

<sup>168</sup> Каган М. С. *Философия культуры*. СПб., 1996. С. 347.

кая субкультуры же образуют собственное специфическое содержание феодальной культуры и являются ее *системообразующими* силами. Их общей чертой является уходящий корнями в мифологическое сознание «вертикализм» — противопоставление «верха» и «низа», небесного и земного, божественного и человеческого, духовного и материального, трагедийного и комического. Признание безусловного приоритета ценности перед знанием, веры перед разумом — естественная для такого сознания установка, которая получает наиболее последовательное воплощение в религиозном мировоззрении. Культура, строящаяся на этой духовной основе, неминуемо должна была оставаться *традиционной*. И даже более того — религия, закрепляя традиционность в священных текстах, доводит традиционность до степени неизблемого *канона*. А поскольку как в религиозной, так и в светско-аристократической субкультуре доминирует не предметная деятельность, а *общение*, постольку канонический, формализованно-этикетный характер приобретают все формы общения — в обряде, игре, молитве, искусстве.

Религия поставила искусство в парадоксальную ситуацию: подчинив его задаче выражения религиозного содержания, она ограничила его художественные возможности; но вместе с тем истовая духовная увлеченность художников, архитекторов, музыкантов выполнением этой задачи приводила к созданию художественных произведений необычайной силы, эмоциональное воздействие которых выходит далеко за пределы чисто религиозных переживаний. Иным образом складывалась судьба искусства в замках и дворцах: тяга аристократии к роскоши и престижно-политические мотивы требовали изысканного декоративного оформления всего, что составляло обстановку светской жизни. Искусство понималось тут как средство украшения интерьеров и заполнения досуга, оно воплощалось в изделиях ювелиров и

903

портных, в развлекательной литературе, в исполнении любовных серенад под окнами Прекрасной Дамы. Дипломатические и придворные церемониалы, балы и рыцарские турниры выливались в своего рода спектакли, в нечто вроде «эстрадных зрелищ».

А в субкультуре горожан, главное содержание которой лежало не в сфере общения, мистического или игрового, а в сфере предметно-практической деятельности, молитва, обряд, игра, искусство отходят на задний план, тогда как на передний выдвигаются потребности в знаниях и умениях. Этот сектор феодальной культуры рождает побудительные силы для развития науки, роста образования, создания университетов, распространения книгопечатания.

Здесь, в городе, формируются предпосылки нового типа культуры — культуры Возрождения.

#### **6.4. ВТОРАЯ ФАЗА КУЛЬТУРНО-ИСТОРИЧЕСКОГО ПРОЦЕССА: ОТ ТРАДИЦИОННОЙ КУЛЬТУРЫ К КУЛЬТУРЕ КРЕАТИВНОЙ**

Возражая против попыток рассматривать Возрождение как обращение к прошлому, которое так или иначе происходит в любой культуре, Каган утверждает, что оно, строго говоря, имело место только в странах Западной Европы. Встречающиеся в литературе понятия «восточное Возрождение», «русский Ренессанс» и т. п. являются, по его мнению, порождениями «линейной модели» культурно-исторического процесса. Петровские реформы в России XVIII века могли привести лишь к «ренессансоподобным» процессам, так как они осуществлялись в иной исторической ситуации и требовали освоения европейского культурного опыта, накопленного в



постфеодальную эпоху. Еще меньше сходны с Возрождением культурные преобразования XX века в странах Востока с их совершенно другими социально-историческими предпосылками. «Возрождение

было лишь одним из путей перехода от феодального типа культуры к буржуазному, хотя, как показал опыт истории, наиболее продуктивным и наименее болезненным». <sup>169</sup> Особенности этого пути связаны с радикальной перестройкой менталитета феодальной культуры — освобождением от религиозного мистицизма, пантеистическим отождествлением природы и Бога, осознанием единства телесного и духовного в человеке, «открытием личности».

Однако гармония культуры Ренессанса оказалась чреватой внутренними противоречиями. Развитие производства в XVII-XVIII вв. потребовало нового, эмпирического и рационалистического подхода к объяснению мира. Реализм набирающей силу буржуазии был несовместим с идеализмом мыслителей Возрождения. Раскололось эстетическое сознание общества: «высокий» вкус аристократии высокомерно противопоставил себя «пошлomu», «вульгарному» вкусу буржуа и мещан. XVII столетие вошло в историю под знаком драматического противоборства социальных сил. Не случайно драма стала одним из самых популярных видов искусства того времени.

Основными течениями, определившими дальнейшее развитие культуры в XVIII-XX веках, были:

*Просвещение*, положившее начало торжеству нового сознания и распространению его на восток Европы;

*Романтизм*, выступивший противником Просвещения в начале XIX века;

*Позитивизм* — постоянный соперник романтизма в борьбе за умы европейцев;

*Модернизм*, появившийся в культуре с начала XX столетия;

*Постмодернизм* — загадочное и еще крайне неопределенное движение, пришедшее на смену модернизму во второй половине XX века.

На протяжении всей этой эпохи произошло структурное преобразование

<sup>169</sup> Там же. С. 361.

904

мира западноевропейской культуры. Свойственное феодальной культуре членение на субкультуры разрушилось. Культурная дистанция между городом и деревней сократилась. Крестьянский фольклор стал музейным реликтом прошлого или выродился в сувенирный промысел, рассчитанный на туристов. Утратила былую мощь религиозная субкультура. Третья подсистема феодальной культуры — аристократическая — осталась в ряде стран лишь как своего рода театрализованная игра, но не как живой элемент современной культуры. Культура буржуазного общества стала *чисто городской*.

Буржуазная культура как бы вывернула наизнанку соотношение между различными компонентами содержания феодальной культуры. Перевернутым оказалось прежде всего отношение предметной деятельности и общения. Вместо приоритета общения над предметной деятельностью во главу угла выдвинулось созидание вещей, т. е. предметная деятельность. Главенствующее место в общественном сознании стало занимать отношение человека и природы, а не человека и человека. Примат веры над знанием уступил место примату знания над верой. Противоположным образом стало представляться отношение материального и духовного в культуре: религиозная духовность сменилась бездуховностью, потребительским «вещизмом». «Вертикализм» средневекового понимания мира отошел на задний план, доминировать стало «горизонтальное» измерение осваиваемых человечеством пространств. Принципиально изменилась ориентация людей в пространстве и времени. Если в неспешном темпе жизни феодального общества время никакой ценности не имело, а пространственные расстояния даже с помощью лошади преодолевались нелегко и потому сильнейшим образом сказывались на всей организации общества, то динамизм практической деятельности в буржуазном обществе научил людей ценить время («Время — деньги»),

а преодоление пространства благодаря совершенствованию средств транспорта и связи существенно облегчилось.

В итоге всех этих сдвигов на смену традиционализму пришел *креативизм* (от лат. *create* — создавать, творить). Буржуазная культура стала опираться на новаторство и ценить его. Следствием этого, между прочим, явился конфликт между поколениями (проблема «отцов и детей» поставленная Тургеневым еще в прошлом веке). Вместе с тем в культуре буржуазного общества образовались трещины между «старым» и «новым», «классическим» и «современным», «непреходящим» и «преходящим» ее содержанием.

Результатом изменений, произошедших в культуре после разрушения феодальных основ общественной жизни, явилось формирование новых субкультур, противостоящих друг другу в

системе буржуазной культуры, — *элитарной* и *массовой*. Строеение буржуазной культуры, согласно Кагану, приобрело следующий вид (см. схему 6.2).



Каган считает, что с начала XX века эпоха буржуазной культуры подходит к своему завершению. Последняя фаза ее развития наступает вместе с появлением Модернизма.<sup>170</sup> Модернизм доводит до предела заключенные в ней изначально противоречия. В эпоху модернизма культура становится *антиприродной*, она окружает человека со всех сторон техническими конструкциями. Культура становится и *анти-*

<sup>170</sup> Каган пишет слова *Романтизм, Позитивизм, Модернизм и Постмодернизм* с большой буквы, чтобы показать, что имеются в виду не конкретные течения в искусстве и философии, а явления общекультурного масштаба, определяющие состояние культуры в целом, — как Возрождение и Просвещение.

905

*социальной* — пренебрегая нуждами общества, она замыкается в «башне из слоновой кости», за что общество «мстит», разрушая ее и уничтожая ее носителей в ходе революций. Модернистская культура, наконец, делается даже *античеловечной*, превращая людей в обслуживающий машины персонал и понижая искусство унижающими человека мотивами.

Модернизм отрицает классические основы европейской культуры. На смену им он приносит иррационализм, декаданс, скепсис, пессимизм, сознание никчемности и бессмысленности жизни. Свойственное философам прошлого стремление к созданию глобальных теоретических систем подвергается критике и объявляется бесплодным. Философия лавирует между религией и наукой, дробится на множество течений и утрачивает былое влияние на умы. В науке появляются новые «неклассические» теории. В искусстве Модернизм отказывается от изображения реального мира и провозглашает неизобразительность, «беспредметность» в качестве главного художественного принципа. В моду входят абсурдизм, абстракционизм, сюрреализм. Идет развенчание нравственных, эстетических, религиозных идеалов предшествующей эпохи.

Отрыв культуры от ее «бытийной среды» — природы, общества, человека, разрушение культурных традиций, конфронтация элитарной и массовой культуры, противостояние культуры Запада культуре Востока — таковы, согласно Кагану, признаки, характеризующие Модернизм и свидетельствующие об агонии буржуазной культуры.

### 6.5. СОВРЕМЕННАЯ КУЛЬТУРНАЯ СИТУАЦИЯ

Логика развиваемой Каганом концепции приводит его к выводу, что середина XX столетия является переломным этапом в истории мировой культуры — с этого времени начинается переход от Модернизма, а вместе с ним и от культуры буржуазного общества к «грядущему типу культуры, еще неизвестному нам в его содержании и конкретных формах, но предчувствуемому все более остро как необходимому способу самосохранения человечества, возможности его выживания на нашей планете».<sup>171</sup> Ощущение надвигающихся перемен находит выражение в дискуссиях о *Постмодернизме* (или *Постмодерне*), которые ведутся во всем мире с 1970-х годов. Этим термином обозначают новый тип культуры, который зарождается на наших глазах, приходя на смену Модерну. Однако сущность Постмодернизма толкуется культурологами по-разному, и тут нет ничего удивительного: контуры нового облика культуры сегодня высвечиваются еще весьма расплывчато и в разных областях жизни общества проявляются не одинаково.

С точки зрения Кагана, мы сталкиваемся здесь опять-таки с действием синергетического закона развития сложных систем: человечество ныне нащупывает методом проб и ошибок способы реорганизации культурной системы для перевода ее в новое устойчивое состояние. Задача состоит

в том, чтобы сохранить завоевания научно-технического прогресса, достигнутые европейской цивилизацией, но вместе с тем избавиться от свойственных ей тенденций уродливого разрастания утилитаризма, вещизма, индивидуализма, бездуховности и выдвинуть во главу угла нравственные и эстетические ценности и идеалы, служащие дальнейшему «очеловечиванию человека».

Содержание Постмодернизма, с этой точки зрения, предстает как поиск путей к преодолению разрыва элитарной и массовой культуры, к гармоничному сочетанию традиций и новаторства, к взаимобмену достижениями между культурами Запада и Востока. Особое место в постмодернистском движении занимает искусство, которое в образной форме выражает (опережая более медленное научно-теоретическое осмысление)

<sup>171</sup> Каган М. С. Указ. соч. С. 382.

906

особенности современной культурной ситуации. Оно служит средством, с помощью которого новая культура самоосознает себя. Постмодернизм ищет новый язык искусства, в котором могли бы сочетаться разнообразные стили и приемы художественного творчества — реализм и символизм, натурализм и романтизм, типизация и гротеск (примером чему могут служить романы М. Булгакова и Г. Маркеса). За многообразием, хаотичностью и противоречивостью разворачивающихся в современной культуре процессов стоит, в конечном счете, стремление к интеграции духовных ценностей, выработанных человечеством. Наступает эпоха «многомерного диалога» — универсального, всеохватывающего диалога как способа существования культуры и человека в культуре.

До нашего времени, утверждает Каган, культура прошла две большие ступени. Первая — *теоцентристская* — имело своей основой мифологическое сознание, которое достигло высшей своей формы в мировых религиях эпохи феодализма. Вторая — *натуроцентристская* — началась с эпохи Возрождения: она поставила на место Богов природу: ей поклоняются, ее изучают, преобразовывают, изображают в искусстве. С середины XX века, человеческая культура, как предполагает Каган, начинает подъем на новую, третью ступень — *антропоцентристскую*. Таков смысл переживаемого нами периода человеческой истории.

## 6.6. ЗАМЕЧАНИЯ О КОНЦЕПЦИИ КАГАНА

Новизна развитых Каганом представлений о культурно-историческом процессе связана, прежде всего, с особенностями применяемого им системного подхода к изучению истории культуры. Не вдаваясь в более глубокое описание сущности этого подхода,<sup>172</sup> до-

<sup>172</sup> Свое понимание системного подхода Каган подробно излагает в ряде работ — см. об этом, кроме «Философии культуры», его книгу «Системный подход и гуманитарное знание» (СПб., 1991).

статочно заметить, что Каган, следуя ему, рассматривает историю мировой культуры (и вообще всю историю человечества) как *целостный* процесс. Это значит, что все феномены всемирного процесса культурной эволюции человечества на Земле — события, действия, факторы, причины, результаты, где бы они ни происходили, — взаимосвязаны и являются фрагментами единой системы, развертывающейся во времени и пространстве. Отсюда следует, что понять логику развития и специфику культуры в каком-либо конкретном регионе и в какую-либо отдельную эпоху можно, только учитывая общие закономерности культурно-исторического процесса в масштабах всей нашей планеты и место, занимаемое в нем данным регионом и данной эпохой. Этот принцип определяет иное видение истории, которого не было ни у тех исследователей, которые исходили из ее однолинейности, ни у тех, кто рассматривал разрозненные общества или цивилизации без учета их обусловленности общей логикой исторического процесса. Неудивительно, что благодаря ему высвечиваются некоторые глубинные связи и зависимости, оставшиеся до сих пор в тени.

Правда, нужно учесть еще одну черту концепции Кагана. При ее построении он исходит из «деятельностного» определения культуры. Делая объектом системного описания культуру, он понимает ее в настолько широком смысле, что теряется грань, отличающая ее от других сторон общественной жизни. В самом деле, культура по Кагану включает в себя всю человеческую деятельность и все, что возникает в ней, — ее продукты, социальные качества человека и т. д. (§ 6.1). При таком взгляде специфика культуры как информационно-семиотической деятельности людей теряется, и к числу культурных феноменов, по существу, относится все, что есть в обществе. А это ведет к тому, что граница между понятиями «культура» и «общество» раз-

907

мывается, разница между ними становится недостаточно ясной. И хотя Каган изначально

предполагает их нетождественность и постоянно пользуется понятием культуры в более узком, специфичном смысле, в общем случае «культурное» и «социальное» у него фактически трудноразличимы (и сливаются в единое «социокультурное»). Чтобы «развести» эти понятия, Каган рассматривает отношение между обществом и культурой как отношения между содержанием и формой, сущностью и существованием, внутренним и внешним, инвариантным и вариативным.<sup>173</sup> Но, во-первых, истолкование культуры в этих абстрактных философских категориях не может заменить указания на конкретные признаки, составляющие специфику культуры как социального явления, а во-вторых, культура и общество далеко не всегда соотносятся по образцу указанных категорий (например, разве можно сказать, что общество всегда есть нечто инвариантное, а культура — вариативное?).

Каган полагает, что информационно-семиотическая и все другие трактовки культуры, отождествляющие культуру с каким-то одним аспектом человеческой деятельности, плохи именно потому, что человеческая деятельность берется в них лишь частично, односторонне, а не как *целостная система*. Таким образом, рассмотрение культуры как целостной системы становится аргументом, заставляющим предпочесть широкое и в силу этого неспецифическое (не выделяющее специфику деятельности в сфере культуры) определение понятия «культура» перед всеми другими. Но является ли культура, сложившаяся в каком-то конкретном обществе, целостной системой? Выше (§ 5.2) уже приводились доводы П. Сорокина против того, чтобы рассматривать как интегрированную культурную систему ту совокупность культурных феноменов, которая реально существует в определенном месте в определенное время. Однако системный характер всякой культуры у Кагана не вызывает никаких сомнений. И с его позиций не должен их вызывать: если культура и общество в целом — понятия равномасштабные и по своему объему совпадающие, то само собой разумеется, что общественная система выступает одновременно и как система культуры. Немаловажным является также то, что при этом в состав культуры попадает материально-производственная деятельность — во всем ее содержании, а не лишь в ее семиотическом аспекте. А она (материально-производственная деятельность) и является, по Кагану, первичной, исходной сферой, в которой заложен «пусковой механизм» саморазвития культуры. Благодаря этому оказывается возможным рассматривать культуру не только как целостную систему, но и как систему *саморазвивающуюся*. Однако саморазвитие культуры здесь на самом деле отождествляется с саморазвитием общества в целом.<sup>174</sup> Но следует заметить, что вопрос об определении культуры относится к числу философских вопросов культурологии, по которым ведутся постоянные дискуссии между представителями разных течений культурологической мысли. И хотя, на мой взгляд, в этих дискуссиях более приемлемым выглядит

<sup>173</sup> Каган М. С. Философия культуры. СПб., 1966. С. 96.

<sup>174</sup> С информационно-семиотической точки зрения, культура есть лишь знаково-смысловая сторона общественной жизни, а потому не является «саморазвивающейся»: идет саморазвитие общества, развитие же культуры — составная часть этого процесса, а не самостоятельно идущий и несущий в себе все свои движущие силы процесс. К тому же творчество в сфере материального производства, как и всякое творчество, есть процесс создания смыслов (которые затем «опредмечиваются»), т. е., прежде всего, духовная деятельность. Следовательно, можно сказать, что «пусковой механизм» саморазвития общества лежит в смыслообразующей деятельности, т. е. в культуре, хотя силы (или, иначе говоря, энергия), приводящие этот механизм в движение, уходят своими корнями в материальные потребности и производство средств их удовлетворения.

информационно-семиотический подход, даваемое Каганом определение культуры не влияет сколько-нибудь существенным образом на конкретное содержание его историко-культурной концепции. Так происходит потому, что историческая эволюция культуры, как бы последняя ни определялась, должна рассматриваться в неразрывной связи с исторической эволюцией общества в целом. Расширительная трактовка культуры в силу такой связи не может сказаться на выделении этапов и закономерностей культурно-исторического процесса, так как они выступают при этом также и как этапы и закономерности развития общества.

В нарисованной Каганом картине культурно-исторического процесса воспроизводятся некоторые его контуры, очерченные историками культуры ранее. Так же как у Данилевского, Шпенглера, Тойнби, этот процесс предстает как *полилинейный*, идущий в зависимости от обстоятельств по разным путям. Судьба различных вариантов развития человеческого общества складывается по-разному, но каждый тип культуры, возникающий в любом из них, рано или поздно завершает свой цикл эволюции и уступает место новому. В то же время Каган вслед за Сен-Симоном, Контом, Гегелем, Марксом, Сорокиным стремится найти общие закономерности, управляющие всем ходом



культурно-исторического процесса в целом. Признавая его полилинейность и цикличность, Каган вместе с тем восстанавливает в правах идею исторического прогресса.

Примечательно, что Каган, как и многие другие исследователи, считает современное состояние мировой культуры критическим. Диагностика симптомов кризиса культуры, начавшаяся еще в прошлом веке, предвещала грядущие грандиозные сдвиги в ее содержании, начало перехода от одного крупного этапа ее истории к другому. Суть надвигающихся перемен трактовалась по-разному — уничтожение ка-

питализма и «вековой эксплуатации трудящихся» (марксизм-ленинизм), приход «сверхчеловека» (Ницше), «закат Европы» (Шпенглер), прокладка пути к будущей религиозной интеграции человечества на базе западно-христианской цивилизации (Тойнби), конец сенситивной культуры и целого исторического цикла, последней фазой которого она является, и зарождение новой идеационной культуры (Сорокин). По Кагану, в наше время человеческая культура вступает в эпоху восхождения к принципиально новой и более высокой ступени развития, характеризующейся антропоцентристской ориентацией, стремлением противоборствовавших до сих пор духовных сил к диалогу, синтезом ценностей и идеалов, сложившихся на разных путях эволюции общества. При всем отличии от других точек зрения на современную культуру оценка Каганом современной культурной ситуации и перспектив будущего в значительной мере сходна с тем, что говорили многие из его предшественников. Сходство выводов, получаемых с разных теоретических позиций, позволяет считать, что переломный характер культуры XX столетия является достаточно твердо установленным научным фактом, и в XXI веке действительно следует ожидать радикального изменения всего облика культурной жизни человечества.

Близость ряда развиваемых Каганом представлений со взглядами его предшественников свидетельствует о том, что в развитии теоретических исследований культурно-исторического процесса складывается преемственность идей, которая является необходимым элементом развития подлинной науки.

Однако концепция Кагана существенно отличается от ранее рассмотренных. Во всех них особенности каждой локальной культуры не находятся ни в какой зависимости от хода всемирного культурно-исторического процесса — наоборот, этот процесс

909

(если вообще признается существование его как единого процесса) зависит от них и представляется лишь как сумма и результат всего того, что происходит в локальных культурах. Даже когда Тойнби, например, прослеживает цепочки исторически связанных цивилизаций, он не усматривает общих закономерностей, в силу которых одни цивилизации порождают такие цепочки, а другие — нет. Иное дело у Кагана: для него — в свете системного подхода — целое (всемирный культурно-исторический процесс) служит основой, определяющей характер, особенности и исторические судьбы частей (отдельных типов культуры). Это позволяет ему ставить и решать вопросы, которые даже не приходили в голову его предшественникам, — например, почему на каждом этапе всемирного культурно-исторического процесса возникают именно такие, а не другие типы культур, и чем определяется количество разных типов культур (т. е. разных вариантов культурного развития общества), возникающих на том или ином его этапе. Особенно интересны представления Кагана о развитии искусства. Искусство у него выступает как *самосознание* культуры (общества). Изменения в общественной жизни находят выражение в смене художественных форм, стилей, течений, а потому по имени крупных направлений в искусстве Каган даже называет отдельные этапы исторического процесса. Проведенный Каганом анализ художественной культуры, ее развития, ее роли и функций в обществе является одним из наиболее ярких результатов применения системного подхода.

Каган делает попытку на основе принципов синергетики по-новому подойти к проблеме направленности общественного развития. В его модели исторического процесса на каждом этапе истории возникают различные возможности дальнейшей эволюции человеческого общества. Но только одна из этих возможностей — отвечающая «зову будущего» («аттрактору») — ведет к более высокой ступени общественного развития. Остальные заводят общество в эволюционные тупики. Таким образом, движение общества «вверх» по ступеням общественного прогресса достигается через шаги, делаемые им на каждом этапе в разных направлениях. Это напоминает тойнбиевскую схему «вызова-и-ответа». Но у Тойнби вызов носит всякий раз местный, локальный характер, а ответ на него является более или менее случайным. У Кагана же совокупность «вызовов» определяется веером возможных путей дальнейшей эволюции, предоставляемых обществу логикой исторического процесса на данном его этапе; а «ответы», т. е. реализуемые тем или иным обществом возможности, зависят от

конкретных условий жизни этого общества (в том числе как объективных, так и субъективных факторов). Последовательность наиболее удачных, ведущих к «аттрактору», шагов образует *главную магистраль* общественного прогресса. Но эта магистраль не является однозначно заданной с самого начала истории объективными законами общественного развития, как полагал Маркс. Человечество *создает* эту магистраль — и создает только благодаря тому, что оно постоянно ведет поиск лучших путей развития. А здесь для него ценен как позитивный опыт (нахождение их), так и негативный (испытание тупиковых путей).

В отличие от Сорокина, построившего описание своих трех типов культуры почти полностью на материале европейской истории и лишь в порядке гипотезы распространявшего их за пределы Европы, Каган охватывает в своей концепции историю человечества в целом, и выделенные им типы культуры являются не локальными или региональными «волнами истории», а проявлениями ее общих закономерностей. Эта широкая панорама может служить базой для дальнейших и более детальных исторических исследований.

910

## §7. ОТ РАЗОБЩЕННОСТИ К КУЛЬТУРНОМУ ЕДИНСТВУ ЧЕЛОВЕЧЕСТВА

### 7.1. АЛЬТЕРНАТИВА: «ОДНОЛИНЕЙНОСТЬ ИЛИ «ПОЛИЛИНЕЙНОСТЬ?»

Рассматривая развитие взглядов на культурно-исторический процесс за последнее столетие, можно заметить, что оно шло — и продолжает идти — под знаком борьбы двух альтернативных подходов к его пониманию.

Первый опирается на философские учения выдающихся мыслителей XIX века (Сен-Симона, Конта, Гегеля, Маркса) и связан с представлением о том, что все страны и народы движутся по одной и той же магистрали культурного развития. Одни из них («западные») вырываются в этом движении вперед, достигая более высокой ступени развития культуры; другие («восточные», «южные», «северные») отстают и застревают на более низком культурном уровне, но рано или поздно их культура тоже должна подняться на эту ступень.

Второй подход, у истоков которого стоит Н. Данилевский, отстаивает идею полилинейности культурно-исторического процесса. В свете этой идеи история человечества предстает как история отдельных, более или менее изолированных друг от друга обществ (стран, народов), существующих в течение какого-то ограниченного времени; культуры этих обществ рождаются и умирают вместе ними. Никакого универсального, охватывающего все общества процесса развития не существует. Поэтому бессмыслен вопрос о том, на какой ступени этого процесса находится та или иная культура. Культуры разных обществ несопоставимы, сравнивать их по уровню развития нельзя. Нет культур более развитых и менее развитых, ибо каждая из них развивается по-своему.

Привлекательность первого подхода состоит в том, что он проникнут гуманистической мыслью о единстве человечества, надеждой на лучшее будущее, к которому придут все страны и народы, двигаясь по дороге, проложенной наиболее процветающими из них. В уровне развития культуры при этом усматривается критерий, «мера» общественного прогресса, направленного на реализацию идеалов «подлинно человеческого» существования. Однако прямолинейное сравнение культур по их уровню развития приводит к разделению народов на «культурные» и «некультурные», откуда совсем недалеко до провозглашения одних из них — «лучшими», а других — «худшими». На практике это выливается в проповедь превосходства какого-то одного народа (или группы народов — как это имеет место в европоцентризме) над другими и принятие его культуры за образец, приближение к которому определяет оценку развитости всех остальных культур. Но в действительности ни одна из культур (в том числе и западная) не вправе навязывать свои достижения в качестве единого образца для всех других культур. В любой культуре существует своя система норм и оценок, которая позволяет *внутри нее* различать культурность и бескультурье.

Достоинством второго подхода является то, что он подчеркивает самоценность культур и нацелен на изучение их своеобразия. В нем предполагается, что каждый народ в ходе своего исторического развития создает наилучшую для себя, наиболее приспособленную к условиям его существования форму культуры. Однако чрезмерное акцентирование самобытности культур затушевывает черты общности между ними. Культуры начинают изображаться как некие «загерметизированные» системы, между которыми не может

911

быть ни согласия, ни взаимопонимания. На этой почве рождается неприязнь ко всему «чужому», враждебное отношение к другим культурам и их носителям. Но отказ от контактов и самоизоляция никогда не идут культуре на пользу.

Таким образом, оба подхода страдают односторонностью. Но вместе с тем они несут в себе зерна истины, с которыми нельзя не считаться. Несомненно, культура любого народа, любой страны или эпохи уникальна и неповторима. Но столь же не подлежит сомнению, что уникальность и неповторимость культур не исключает общности между ними. Поэтому не случайно и Данилевский, и Тойнби, и Сорокин, и Каган ищут возможности соединить указанные альтернативные подходы. Проводя идею полилинейности культурно-исторического процесса, они в то же время пытаются в какой-то форме сочетать ее с представлением о существовании некоего универсального и единого социокультурного прогресса человечества.

## 7.2. УНИВЕРСАЛИИ КУЛЬТУРЫ

Альтернатива «полилинейность-однолинейность» не является непреодолимой. Дело в том, что в самых глубинных основаниях культуры любого народа всегда (или, по крайней мере, быть может, за очень редким исключением) содержатся сходные, более или менее одинаковые для всех культур элементы — *культурные универсалии*.

Как уже говорилось (см. Часть II, гл. 3, § 5.2) к культурным универсалиям относятся язык, изготовление орудий труда, совместный труд, сексуальные запреты, танцы, мифы, обычаи гостеприимства и т. д. Нет, например, ни одной культуры в мире, где не отмечались бы три важнейших события жизненного пути человека: рождение, бракосочетание и смерть. Другое дело, что отмечаются они по-разному.

В культурных универсалиях выражаются *общечеловеческие* ценности и идеалы, самые простые и общепринятые нормы и правила поведения людей. Это, например, такие нравственные ценности, как доброта, трудолюбие, уважение к материнству, забота о детях, любовь, дружба, мужество, и др. Такие ценности в разных культурах могут проявляться в различных и весьма своеобразных формах. Но так или иначе они есть во всех культурах. Ибо те культуры, в которых подобных ценностей не было бы, не смогли бы сохранить свое существование в течение сколько-нибудь длительного времени. Если в истории и были культуры, лишенные их, то они давно уже вымерли.

Общечеловеческие нравственные нормы могут нарушаться и на самом деле часто нарушаются. Есть масса примеров тому, что сплошь и рядом честные оказываются в дураках, а плуты торжествуют, что на лжи, лицемерии и нахальстве делается карьера, а по доброте душевной попадают в беду, что благородство ведет к разорению, нищете и гибели, а подлость обеспечивает богатство и почет. Но хотя житейский опыт подсказывает, что плуту или подлецу жить легче и проще, а быть порядочным человеком трудно и невыгодно, тем не менее, несмотря на это, порядочность, благородство, доброта остаются общепризнанными духовными ценностями, и никому не нравится слыть подлецом. Общечеловеческие нравственные нормы ни в малейшей мере не дискредитируются от того, что в своем реальном поведении люди нередко нарушают их и даже достигают в результате этого какого-то жизненного успеха. Напротив, основанная на историческом опыте народов мудрость, философия, искусство, религия неизменно продолжают настаивать: не укради, не лжесвидетельствуй, трудись добросовестно, будь добрым, скромным и т. д. Эти простые принципы морали сохраняются в течение

912

веков во всех культурах, и со временем их значение все больше осознается и возрастает.

Существование культурных универсалий обусловлено тем, что любые культуры суть разные воплощения «человечности», т. е. того, что составляет природу человека. Ведь культура и есть то, что делает человека — человеком, а группу людей — человеческим сообществом. Поэтому никакая культура не была бы культурой, если бы она не содержала в себе такие нормы, которые определяют подлинно *человеческие* способы поведения. Закрепленные в культурных универсалиях общечеловеческие ценности и идеалы обеспечивают выживание и совершенствование человечества. И как бы ни были различны культуры, каким бы своеобразием своих циклов жизни они ни отличались, как бы ни были они изолированы друг от друга — сохранение, передача из поколения в поколение, укоренение в психике и поведении людей универсальных, общечеловеческих норм, ценностей, идеалов определяет общность и единство всех культур и образует ту «однолинейность», которая пронизывает весь мировой культурно-исторический процесс. Это значит, что в реальной действительности уникальность

культур сочетаются с движением их в одном и том же общем потоке человеческой истории.

### 7.3. УНИКАЛЬНОСТЬ КУЛЬТУР И КУЛЬТУРНОЕ ЕДИНСТВО ЧЕЛОВЕЧЕСТВА

Обособленное существование народов в течение долгого исторического прошлого вело к тому, что содержащиеся в их культурах универсалии воспринимались людьми как нормы, действующие лишь в рамках *их* общества, а за пределами его не обязательные. По мере преодоления национальной замкнутости постепенно обнаруживается наличие в разных культурах одних и тех же универсалий (хотя и выраженных в различных формах). Развитие связей между народами все больше делает эти универсалии нормами отношений между всеми людьми независимо от их национальности и места проживания. Культурные универсалии осознаются как действительно всеобщие, общечеловеческие идеалы и ценности.

По мнению немецкого философа Карла Ясперса (1883-1969),<sup>175</sup> первый великий сдвиг к разрушению замкнутости культур начался с IV тысячелетия до н. э., когда возникли древнейшие цивилизации — сначала в шумеро-вавилонском, египетском и эгейском мире, затем в долине Инда и несколько позже на территории Китая. В дальнейшем отношение к ним потомков было различным. Для древних греков и евреев существовавшие некогда на их земле государства казались далекими и чуждыми. Индусы более позднего времени почти ничего не знали о прошлом. Китайцы же считали себя наследниками своего архаического прошлого и преклонялись перед ним. Однако так или иначе эти цивилизации, взломав узкие рамки племенных культур, способствовали осознанию общности между ними. Второй, еще более великий переворот в сознании людей произошел в VIII-III вв. до н. э. Ясперс называет этот период «осевым временем». Это была эпоха, когда в разных странах почти одновременно жили величайшие мудрецы и пророки древности: Конфуций и Лао цзы в Китае, Будда в Индии, Заратустра в Персии, ветхозаветные пророки Илия, Исая, Иеремия в Палестине, Гомер и несколько позже Фалес, Гераклит и другие знаменитые философы в Греции. В «осевое время» родились мировые религии, появилась философия, стали формироваться представления о человечестве в целом и общечеловеческих ценностях и идеалах. Согласно Яспер-

<sup>175</sup> Ясперс К. *Смысл и назначение истории*. М., 1991.

913

су, с «осевого времени» начинается становление единого, всеохватывающего культурно-исторического процесса. Народы, оставшиеся в стороне от духовных перемен той эпохи, либо раньше или позже присоединяются к ним и становятся активными участниками мировой истории, либо ведут «внеисторическую», статичную жизнь, пока не соприкоснутся с идеями и тенденциями «осевого времени».

В современную эпоху практически все народы и государства втянуты в общую сеть контактов и образуют хотя и полный противоречий, но единый человеческий мир. Локальные культурно-исторические процессы сливаются в целостный мировой культурно-исторический процесс.

*Антропологическое единство человечества как биологического рода дополняется ныне его культурным единством.* Это выражается в том, что различные культуры развиваются во все большем взаимодействии друг с другом: увеличивается степень знакомства людей с культурами других народов, углубляется понимание специфики других культур, складываются общие оценки культурных достижений независимо от того, в какой культуре они появились.

Учет того, что в истории человечества происходит постепенный переход от разобщенных циклов жизни и смерти замкнутых культур к мировому культурно-историческому процессу, охватывающему все культуры, позволяет по-новому осмыслить соотношение между рассмотренными выше «однолинейным» и «полилинейным» подходами. Их альтернативность оказывается относительной. Указанные подходы выступают как альтернативные лишь по отношению к прошлому, когда история мировой культуры складывалась из мозаики процессов циклической эволюции разрозненных локальных культур. Но когда возникает единый, протекающий при совместном участии всех локальных культур процесс развития мировой культуры, альтернативность ука-

занных подходов снимается, и синтез их становится не только возможным, но и необходимым.

Можно предположить, что время, в которое мы живем, является не менее, а быть может, еще



более значительным этапом истории человечества, чем «осевое время» Ясперса.

*С тех пор,  
как шар земной наш кружится,  
сквозь вечность  
продолжая мчаться,  
великое людей содружество  
впервые  
стало намечаться.*

Н. Асеев

Если до современной эпохи история действительно складывалась из независимых друг от друга циклов эволюции замкнутых культур или цивилизаций — в соответствии с принципами, из которых исходят Данилевский, Шпенглер, Тойнби, то их концепции оказываются непригодными для описания настоящего и будущего современных культур. Включение отдельных культур в единый мировой процесс означает, что для них больше нет ни независимости, ни замкнутости, ни цикличности, приводящей их к гибели. Они получают возможность развиваться, осваивая и модифицируя по-своему достижения других культур, и обогащать мировую культуру своими достижениями. И если прав Сорокин, говоря о чередовании трех типов культуры в развитии общества, то весьма возможно, что такое чередование в нашу эпоху прекращается, и нынешняя сенситивная западная культура не уступит место новой идеационной культуре, а, впитывая в себя многообразие плодов духовного творчества разных народов, сможет стать способной к совершенствованию и продолжить свое существование.

По-видимому, дальнейшая разработка теории культурно-исторического процесса должна строиться на основе синергетического подхода к исследованию развития культуры. При этом необходимо различать два этапа

914

культурно-исторического процесса. Рубежом, разделяющим их, является наше время — XX-XXI вв.

На первом этапе — до XX в. — отдельные социокультурные миры выступают как относительно самостоятельные самоорганизующиеся системы. Обмен информацией между различными мирами весьма ограничен, интенсивность его слаба. Каждый из таких миров переживает критические периоды своей истории («точки бифуркации»), на которых происходит выбор одного из возможных направлений его дальнейшей эволюции. Некоторые из миров вступают на пути, ведущие к их застою и разрушению. Это может быть обусловлено развитием в них тенденции к замкнутости, изоляции от внешней среды — от других социокультурных миров (как известно, в замкнутых системах идет рост энтропии), а также недостаточным уровнем их самоорганизации, который не дает им возможности сохранить свое существование во взаимодействии со средой. Некоторые же из социокультурных миров, проходя через критические точки, находят дорогу к повышению уровня самоорганизации и устойчивым состояниям (к тому, что в синергетике называют «аттрактором»), расширяя и увеличивая при этом взаимодействие с окружающей средой, в том числе и с другими культурами. Как показано М. Каганом и другими исследователями, именно таковым был путь развития европейской цивилизации.

На втором этапе — а в XXI в. переход к нему, очевидно, окончательно завершится — существованию обособленных, изолированных друг от друга социокультурных миров приходит конец. Они все теснее сближаются, скрепляются множеством разнообразных контактов в единую систему общечеловеческой, мировой культуры. В этих условиях никакой народ и никакая страна уже не может развивать свою культуру «независимым» путем, вне единой мировой культуры человечества. Это,

с одной стороны, облегчает нахождение наиболее перспективных направлений развития отдельных культур. Но, с другой стороны, повышается ответственность всего человечества за выбор оптимального направления развития мировой культуры. Раньше человечество двигалось вперед через «пробы и ошибки», совершавшиеся в рамках отдельных социокультурных миров, и вступление какого-то из них на гибельный путь не означало гибели человеческой культуры — существование множества культур создавало возможность выживания человечества за счет более удачных путей, найденных другими социокультурными мирами. Теперь же в критических точках всемирной истории выбор наилучшего решения определяет судьбу всего человечества в целом. При неудачном выборе дальнейшего пути развития мировой культуры человечество может оказаться перед угрозой деградации и самоуничтожения.

Возникающее ныне — впервые в истории — культурное единство человечества принципиально изменяет механизмы, определявшие до сих пор судьбу отдельных культур и цивилизаций.

Представляется справедливой мысль М. Кагана, что наступает новая эра, в которой на авансцену всемирной истории выходит «многомерный диалог» культур. Участие в этом диалоге становится важнейшим условием развития любой культуры.

Степень усвоения той или иной национальной культурой мировых достижений и способность ее обогатить мировую культуру своими достижениями можно рассматривать как критерии ее уровня развития. В этом смысле следует говорить не только о разнообразии культур, но и о разнице между более и менее развитыми культурами. Однако чем больше втягивается отсталая культура в мировой культурный процесс, тем скорее поднимается ее уровень развития. Выравнивание уровней развития культур — одна из характерных черт современной эпохи.

915

В наше время стало как никогда очевидно, что культура, не находящаяся в контакте с другими культурами и не испытывающая их влияния, неминуемо обречена на отставание от темпов мирового культурного развития, подобно тому как экономика страны, оторванной от мирового экономического рынка, неизбежно впадает в застой. И как духовно богатая личность, постигая мысли и чувства других людей, не утрачивает от этого своей оригинальности и неповторимости, так и достаточно богатая культура, усваивая достижения других культур, не перестает быть своеобразной и уникальной, а лишь еще больше обогащается.

Единство мировой культуры создает почву для согласования и унификации различных форм, в которых проявляются и выражаются в разных культурах универсалии, общечеловеческие нормы, ценности и идеалы. Наверное, какие-то специфические черты национальных культур при этом будут утрачиваться. Так, впрочем, было всегда. Но чем культура своеобразнее, тем больший вклад она способна внести в мировую культуру и, таким образом, сохранить свое уникальное «лицо». Как бы то ни было, вряд ли в обозримом будущем можно ожидать исчезновения различий между культурами (уже хотя бы потому, что не исчезнут различные языки). Перспективы дальнейшего развития мировой культуры во многом зависят от того, как будет складываться взаимодействие двух тенденций — к сохранению уникальности культур и к их унификации.

916

## АЛФАВИТНЫЙ УКАЗАТЕЛЬ

- Абдеев Р. *896*  
 Абеляр П. *237*  
 Аввакум *136, 365, 368, 369*  
 Августин Блаженный *237, 367, 368, 370*  
 Агнивцев Н. *417*  
 Агрикола Г. *629*  
 Адамар Ж. *773*  
 Адаме Дне. *91*  
 Адорно Т. *181*  
 Аз-Захрави *378*  
 Азерников В. *773*  
 Айвазовский И. *405*  
 Айзенк Г. *673*  
 Аккурций *534*  
 Аксаков К. *553*  
 Алдани Л. *467, 721*  
 Александр II *537, 551*  
 Александр Македонский *158, 311, 560, 845, 860, 889*  
 Алексеев В. *392, 393, 528*  
 Алексей Михайлович, рус. царь *206, 536*  
 Алешковский Ю. *59*  
 Аллахвердов В. *413, 421, 520, 628*  
 Алмазов Б. *553*  
 Алмонд Г. *566*  
 Аль Фараби *378*  
 Альберти Л. *167*  
 Альтшуллер Г. *588, 657, 678, 708, 763, 770*  
 Альфонс Мудрый *206*  
 Аль-Халладж *239*  
 Амвросий Медиоланский *367*  
 Анакреонт *153*  
 Анаксагор *153, 159, 641, 724*  
 Анаксимандр *153, 652*  
 Анаксимев *153*  
 Андреев Д. *238*  
 Андропов Ю. *304*  
 Анненский И. *72*  
 Ансельм Кентерберийский *237, 381*  
 Антониони М. *462*  
 Аполлинер Г. *191*  
 Апт С. *442*  
 Апулей *154*  
 Аргайл М. *687*  
 Арендт Х. *561*  
 Аристарх *470*  
 Аристотель *153, 158, 162, 177, 247, 248, 250, 251, 367, 370, 378, 382, 413, 445, 457, 470, 472, 476, 501, 518, 542, 601, 636, 677, 886, 887, 889, 890*  
 Аристофан *153, 461*  
 Аркрайт Р. *658*  
 Армстронг Л. *191*  
 Арнольд В. *733*  
 Арон Р. *175, 555, 562*  
*917*  
 Беркли Дж. *172*  
 Берн Э. *228, 229, 260, 671, 685, 718*  
 Бернацкий Г. *801, 817*  
 Бернштейн Э. *806*  
 Бетанкур А. *653*  
 Бетховен Л. *441, 517, 782, 887*  
 Арсеньев В. *34, 392*  
 Артановский С. *72, 822, 828, 832*  
 Архимед *154, 470, 652, 782*  
 Асеев Н. *913*  
 Аттила *271*  
 Ауэр К. *418*  
 Афанасьев В. *302*  
 Ахизер А. *571, 778, 808, 809, 896*  
 Ахмадуллина В. *128*  
 Ахматова А. *404, 428, 437, 454, 773*  
 Ашока *354, 355*  
 Бабаевский С. *407*  
 Баженов Л. *622*  
 Байрон Дж. *419, 826*  
 Бакстер Р. *349*  
 Бакунин М. *830*  
 Бальзак О. *173, 403, 412*  
 Бальмонт К. *460*  
 Баранов А. *683*  
 Баратынский Е. *419, 681*  
 Барклай де Толли М. *450*  
 Басё *103*  
 Басин Е. *408*  
 Баткин Л. *167*  
 Батте Ш. *390*  
 Батюшков К. *781*  
 Батый *206, 765*  
 Бауэрман У. *762*  
 Бах В. *313*  
 Бах И. *313, 773, 859, 887*  
 Бахтин М. *59, 68, 451, 627, 726, 748, 818*  
 Бедный Д. *455*  
 Бек Х. *583*  
 Беккер Г. *304*  
 Беккерель А. *767*  
 Бёклин А. *173, 334*  
 Белинков А. *424*  
 Белл А. *596*  
 Белл Дж. *592*  
 Беллини *167*  
 Белинский В. *803, 830*  
 Бёлль Г. *441, 466*  
 Беляев А. *405*  
 Беляева Е. *519*  
 Беляева-Экземплярская Н. *423*  
 Бенедикт Р. *99*  
 Бенедиктов В. *803*  
 Бенеш И. и Р. *43, 64*  
 Бентам И. *512*  
 Беранже П. *467*  
 Бергман И. *212, 462*  
 Бергсон А. *145, 228, 252, 480, 751*  
 Бердяев Н. *103, 106, 109, 110, 143, 525, 578, 585, 666, 690, 691, 793, 809, 831*  
 Бжезинский З. *561, 592, 666*  
 Би Шэн *658*  
 Блаватская Е. *240*  
 Блок А. *73, 104, 108, 406, 407, 441, 454*  
 Блок М. *267, 269*  
 Блондо Р. *767*

- Боголюбов А. 598  
 Бодриар Ж. 599  
 Бодуэн де Куртенэ И. 77, 78  
 Бодэн Ж. 169  
 Боккаччо Дж. 167, 368, 419, 689, 884  
 Больцман Л. 734  
 Большаков В. 758  
 Больяи Ф. 249  
 Бомарше П.-О. К., де 450  
 Боно Э., де 678  
 Бор Н. 485, 623, 632  
 Борджиа Цезарь 505, 889  
 Борисова М. 517, 605  
 Борхес Х. 177, 521  
 Босх И. 165, 167  
 Боттичелли С. 167, 884  
 Бозций 881  
 Браманте Д. 167  
 Брандъс К. 212  
 Бранская Е. 4  
 Бранский В. 417, 420, 422, 459, 461, 462, 463, 467, 621, 801, 803, 804, 806-809  
 Бранч Т. 496  
 Брейгель П. 165, 167, 405, 420  
 Брет Гарт 173  
 Брехт Б. 416  
 Бродский И. 72, 243, 404, 466  
 Бруин К. 119  
 Брук С. 74  
 Брунеллески Ф. 167  
 Бруно Дж. 169, 311, 348, 758  
 Брут 154  
 Брэдбери Р. 272  
 Брюллиен Л. 734  
 Брюллов К. 23, 432  
 Брюсов В. 73, 149, 419, 427, 433, 835  
 Буало Н. 449  
 Бубеннов М. 407  
 Будда 239, 328, 344, 351, 353-356, 560, 780, 912  
 Булгаков М. 220, 260, 314, 334, 400, 403, 405, 425, 431, 466, 793, 906  
 Бутьман Л. 699, 702  
 Бунин И. 454  
 Бунюэль Л. 462  
 Бурлацкий Ф. 592  
 Бутлеров А. 890  
 Бухарин Н. 653  
 Буш Г. 678  
 Бушков А. 440  
 Быков Г. 593  
 Бьюконен Дж. 91  
 Бэкон Ф. 85, 170, 250, 470, 616, 633, 637, 638, 641, 825  
 Бэрн Р. 313  
 Бюффон Ж. 40  
 Бялик А. 3  
 Вавилов Н. 818, 822  
 Вазари Дж. 167  
 Вайнер А. 405  
 Вайнер Г. 405  
 Вайтинг И. 721  
 Валери П. 369  
 918  
 Гандельсман В. 671  
 Валиньяно А. 101  
 Ван Гог В. 425, 460, 766  
 Ван-Бюрен М. 91  
 Василий Ш 38  
 Васильев Б. 405  
 Васильев Л. 93, 143  
 Василькова В. 796  
 Василюк Ф. 409  
 Ватто А. 859  
 Вашингтон Дж. 91  
 Введенский Н. 698  
 Веббер Э. 369  
 Вебер М. 89, 328, 349, 555, 558, 559, 565, 587  
 Веблен Т. 665  
 Веласкес Д. 88, 171  
 Веневитинов Д. 313  
 Венецианов А. 724  
 Вергилий 41, 154, 370  
 Верн Ж. 405  
 Вернадский В. 592, 774  
 Вероккьо А. 167  
 Веронезе П. 167, 857  
 Вигнер Е. 633  
 Вико Дж. 894  
 Виктория, королева Англии 889  
 Викторов В. 699, 702  
 Виктюк Р. 465  
 Вильгельм I 608  
 Виндельбанд В. 471, 474  
 Винер Н. 606  
 Винкельман И. 429, 777  
 Винклер Г. 823  
 Винокуров Е. 23  
 Витгенштейн Л. 480  
 Владимир, в. кн. Киевский 704, 730, 206, 283, 322, 330  
 Вламинк М. 797  
 Власов В. 451  
 Вознесенский А. 128, 397, 438, 759  
 Волков К. 709  
 Волькенштейн М. 733  
 Вольтер Ф. 9, 34, 206, 210, 228, 342, 384, 389, 419, 449, 488, 515  
 Воронихин А. 450  
 Врангель П. 272  
 Врубель М. 454  
 Вундт В. 473, 672  
 Выготский Л. 415, 421  
 Выжлецов Г. 258, 273  
 Высоцкий В. 420, 454, 647  
 Вышинский А. 538  
 Гавел В. 564  
 Гадамер Х. 12, 480, 714  
 Гаджиев К. 90, 91  
 Гай Гракх 154  
 Гайдай Л. 597  
 Гайдн Й. 859  
 Гален 470  
 Галилей Г. 170, 246, 250, 348, 470, 614, 615, 621, 647  
 Галушко В. 237  
 Гамкрелидзе Т. 39  
 Ганди М. 355, 560



- Ганкель Г. 622  
 Ганнибал 866  
 Гари Р. 223  
 Гартман Э. 252  
 Гаусс К. 860  
 Гачев Г. 47, 91  
 Гварди Ф. 859  
 Гваттари Ф. 793  
 Гегель Г. 172, 408, 453, 471, 480, 491, 496, 498, 500, 528, 546, 586, 830, 837-839, 854, 890, 895, 908, 910  
 Гедель К. 781  
 Гейне Г. 48, 68, 384  
 Гелен А. 25  
 Геллий Авл 495  
 Гельб И. 42, 63  
 Гельвеции К. 83, 139, 690  
 Гендель Г. 859  
 Генон Р. 604  
 Генрих IV 206, 404, 535  
 Генрих VIII 535  
 Гераклит 153, 187, 468, 490, 724, 912  
 Герберштейн С. 118, 120, 146  
 Гергиев В. 442  
 Гердер И. 9, 525  
 Герман А. 405  
 Геродот 331, 507, 822  
 Герсей П. 701  
 Герц К. 195  
 Герцен А. 206, 552, 775, 830  
 Гершензон М. 692  
 Гесиод 152, 469, 723, 731  
 Гессе Г. 177, 488, 496, 714, 721, 784  
 Гессен В. 548  
 Гете И. 172, 187, 206, 384, 403, 414, 419, 426, 441, 488, 498, 517, 681, 690, 769, 807, 855  
 Гилинский Я. 297, 302  
 Гильберт Д. 592, 610, 616  
 Гинзбург В. 647  
 Гинзбург Л. 777  
 Гиппиус З. 420  
 Гипподам Милетский 667  
 Гиппократ 276  
 Гитлер А. 106, 271, 295, 505, 560, 565, 748, 893  
 Глазунов И. 440, 466  
 Глинка Ф. 455  
 Глюк К. 171  
 Гоббс Т. 170, 341, 525, 544, 558, 825, 854  
 Гобри И. 258  
 Говорухин С. 305  
 Гоген П. 191, 264, 311, 405, 460, 766  
 Гоголь Н. 124, 125, 143, 212, 334, 417, 418, 421, 424, 430, 455, 496, 646, 749  
 Годунов В. 416  
 Гойя Ф. 88, 173, 412.  
 Голицын А. 210  
 Гольбах П. 172, 191, 193  
 Гольбейн Г. 167  
 Гомер 152, 686, 723, 912  
 Гончаренко Н. 762, 776  
 Гончаров И. 136, 235, 236, 237, 329, 421, 435  
 Гораций 40, 154, 187, 443  
 Горбачев М. 304  
 Гордон В. 721  
 Горохов В. 574, 585, 651, 659  
 Горсей 119  
 Горький М. 403, 414  
 Грановский Т. 830  
 Гребенщиков Б. 355  
 Гребнер Ф. 823  
 Грекова И. 673  
 Грибоедов А. 405, 421  
 Григорий I, папа римский 889  
 Григорий Великий 368  
 Григорий Нисский 367  
 Григорович Д. 455  
 Гросс К. 714  
 Гроссман В. 405  
 Губерман И. 232  
 Гуггенбюль-Крейг А. 332, 336, 338  
 Гудзенко С. 397  
 Гук Р. 616, 629  
 Гумилев Л. 75, 175, 311  
 Гуньсун Линь 187  
 Гурджиев Г. 240  
 Гуревич А. 163, 217, 218, 222  
 Гусейнов А. 504, 524  
 Гуссерль Э. 480  
 Гутенберг И. 44, 65, 165  
 Гюго В. 441  
 Гюйгенс Х. 616, 629  
 Давид, царь 358  
 Дали С. 36, 191, 334, 431, 457, 462, 488  
 Даль В. 722  
 Даниельсон Б. 264  
 Данилевский Н. 112, 201, 578, 842-850, 863, 869, 875, 891, 894, 908, 910, 911, 913  
 Данте А. 40, 368, 406, 419, 441, 488, 766, 780, 869, 889  
 Данхэм Б. 102  
 Дарвин Ч. 85, 639  
 Дарий I 507  
 Дебюсси К. 460  
 Декарт Р. 85, 86, 145, 170, 210, 251, 470, 472, 480, 616, 805, 860  
 Делакруа Э. 173  
 Деларю М. 771  
 Деледж 793  
 Делич Ф. 823  
 Делон А. 102  
 Дельбрюк М. 645  
 Демокрит 153, 470, 490, 542, 724, 886  
 Де-Роберти Е. 876  
 Дессауэр Ф. 578, 585  
 Дефо Д. 34  
 Дешариев Ю. 62  
 Джекобе У. 606  
 Джемаль-ад-дин аль-Афгани 377  
 Джойс Д. 177, 831  
 Джонс Дж. 678  
 Джорджоне Дж. 857, 884  
 Джотто А. 167, 420  
 Дзержинский Ф. 557, 807  
 Дидро Д. 70, 122, 172, 403, 415, 437  
 Диккенс Ч. 173  
 Диль Т. 699, 702  
 Диоген 246, 889  
 Диодор Сицилийский 154

- Дистервег А. 706  
 Дмитриева Н. 444, 448  
 Днепров В. 386, 513  
 919  
 Донской В. 547  
 Достоевский Ф. 114, 135-137, 212, 282, 312, 350, 386, 412, 423, 431, 455, 488, 496, 505, 513, 514, 667, 774, 797, 807, 826, 831, 890  
 Драгунский В. 405  
 Драйзер Т. 91  
 Дубровский Д. 12  
 Дуийкер Г. 140, 144  
 Дэви Г. 613  
 Дэникен Э. 830  
 Дэниэл Р. 189  
 Дюбо Ж.-Б. 404  
 Дюма А. 173, 403, 495, 885  
 Дюрер А. 167, 405, 884  
 Дюркгейм Э. 214, 293, 300, 301, 731, 876  
 Евклид 248, 249, 370, 470, 610, 615, 860  
 Еврипид 153  
 Евтушенко Е. 128  
 Екатерина I 65  
 Екатерина II 70, 131, 206, 537, 538, 889  
 Елизавета Петровна, имп. 355  
 Елизавета, дочь Генриха VIII 535  
 Ельцин Б. 808  
 Емельянов Б. 477  
 Ерасов Б. 258  
 Ерофеев В. 465  
 Есенин С. 433, 435, 454, 681  
 Жерико Т. 173  
 Жуковский В. 530  
 Жуковский Н. 634  
 Жуховицкий Л. 553  
 Заболоцкий Н. 6, 200, 435  
 Забылин М. 204, 283, 284  
 Завалишин В. 337  
 Загер Д. 132  
 Закссе Х. 181  
 Замятин Е. 272, 404, 666  
 Заратустра 329, 503, 560, 780, 838, 846, 912  
 Зеленкова И. 519  
 Зенон Элейский 187, 246  
 Зиглер Д. 258, 278  
 Зиммель Г. 192, 193  
 Златоуст И. 344  
 Золовкин С. 552  
 Золотухин Б. 550  
 Золя Э. 173, 403, 405, 430  
 Зощенко М. 404  
 Зыбайлов Л. 465  
 Ибаррури Д. 257  
 Ибн Баджжа 378  
 Ибн Рошд (Аверроэс) 378  
 Ибн Сина (Авиценна) 378  
 Ибн Туфейль (Абубацер) 379  
 Иван III 105, 131, 536, 830  
 Иван IV 74, 118, 125, 131, 206, 266, 315, 371, 536, 568, 597  
 Иванов Б. 574, 630  
 Иванов Вяч. 12, 65, 419  
 Иванов М. 174, 443  
 Игнатий Лойола 869, 888  
 Довлатов С. 409  
 Домье О. 173  
 Донателло Д. 167  
 Игнатьева И. 585  
 Иисус Христос 205, 216, 218, 311, 337, 344, 351, 352, 357, 359, 361, 362, 363, 364, 365, 367, 368, 369, 372, 380, 386, 419, 495, 502, 560, 749, 807, 828, 881  
 Иконникова С. 3, 4  
 Иксюль Б. 839  
 Ильин И. 114  
 Ильф И. 59, 222, 260  
 Имхотеп 651  
 Инсистерис Г. 255  
 Иоанн Безземельный 206  
 Иоанн Дамаскин 368  
 Иордане Я. 448  
 Иорданский В. 281, 286, 322  
 Иоффе А. 766  
 Ирод 358  
 Истомина Е. 124  
 Кавасаки И. 100  
 Кавелин К. 111, 113, 114, 141  
 Каверин В. 774  
 Каган М. 6, 66, 108, 182, 202, 258, 302, 392, 393, 402, 412, 413, 414, 441, 442, 465, 467, 635, 681, 896-911, 913  
 Казанова Дж. 312  
 Кайзер Р. 127, 132, 143  
 Калатозов М. 405  
 Кальвин Ж. 169, 349, 365, 367  
 Кальдерон де ла Барка П. 450  
 Каменев Л. 544  
 Кампанелла Т. 269, 721, 791  
 Камю А. 264, 461, 488  
 Кандинский В. 435  
 Кант И. 10, 83, 84, 145, 172, 308, 309, 310, 311, 313, 382, 383, 472, 480, 491, 496, 510, 512, 520, 521, 525, 854, 890  
 Кантор Г. 781  
 Капица С. 798  
 Капеллан А. 818  
 Капп Э. 585, 781  
 Караваджо М. 167  
 Карамзин Н. 455, 690, 797  
 Каратыгины 124  
 Каринти Ф. 50  
 Кармин А. 554, 611, 765, 769, 801, 817  
 Каргашев А. 107  
 Касавин И. 327  
 Кассирер Э. 12, 408  
 Катулл 154, 445  
 Каутский К. 806  
 Кафка Ф. 420, 461, 680, 831  
 Кваренги Дж. 73  
 Кеплер И. 169, 614, 629, 647, 781  
 Ким Ир Сен 557  
 Кинг С. 91  
 Кио И. 596  
 Киплинг Р. 187, 800  
 Кирико Д. 461  
 Китайгородский А. 725  
 Клее П. 464

- Клеопатра 574  
 Клинтон Б. 550  
 Ключевский В. 105, 108  
 Кнабе Г. 70  
 Княжнин Я. 237  
 Ковалев С. 550  
 Ковалевская С. 890  
 Кокин Л. 766  
 Кокто Ж. 191  
 Коллингвуд Р. 408  
 Колумб Х. 88, 822  
 920  
 Колычев Ф. 371  
 Коменский Я. 171, 705  
 Кон И. 625, 687, 691, 692, 694  
 Конан Дойль А. 35, 676  
 Кондорсе Ж. 9, 836  
 Кондратьев Н. 794, 796  
 Конецкий В. 431  
 Конрад Дж. 173  
 Константин I, рим. имп. 363  
 Константин V, визант. имп. 368, 859  
 Констебль Дж. 173  
 Конт О. 172, 837, 894, 908, 910  
 Контарини 117, 119  
 Конфедератов И. 503  
 Конфуций 79, 93, 96, 524, 766, 780, 869, 889, 912  
 Коперник Н. 169, 250, 614, 615  
 Копперфильд Д. 596  
 Корелли А. 859  
 Коро Ж.-Б. 173  
 Королев С. 660  
 Короленко В. 430  
 Коротич В. 761  
 Котарбиньский Т. 695  
 Котляревский С. 548  
 Коул М. 4, 675  
 Кохановский Я. 212  
 Кравец А. 638, 641  
 Кравченко А. 297  
 Крамской И. 431  
 Кривко-Апинян Т. 714  
 Кре́бер А. 753, 796, 797  
 Кристи А. 35, 440  
 Кристо (Христо Явашев) 466  
 Кромвель О. 807  
 Кроче В. 408  
 Крузенштерн И. 206  
 Крутой И. 440  
 Крылов И. 48, 135  
 Ксеркс 867  
 Кудрявцев Ю. 423  
 Кузнецова Н. 69  
 Кукольник А. 803  
 Кулидж К. 90  
 Кун Т. 797  
 Купер Ф. 34, 91  
 Купцов В. 614, 617, 640  
 Курбатов В. 676  
 Курбе Г. 173, 405  
 Курдюмов С. 733, 798  
 Курочкин А. 496  
 Кутузов М. 450  
 Кушнер А. 261  
 Кьеркегор С. 173, 228, 252, 489, 511  
 Кэньют Р. 189  
 Кэрролл Л. 238  
 Кювье Ж. 781  
 Кюри П. и М. 781  
 Кюстин А. 121, 123, 126, 143, 146  
 Кюхельбекер В. 419, 455  
 Лабаш Р. 42, 63  
 Лакло П. 87  
 Ламарк Ж. 85  
 Лао цзы 469, 780, 912  
 Лаплас П. 388, 890  
 Лапшин И. 773, 890  
 Ларошфуко Ф., де 689  
 Ласкер Э. 206  
 Лафонтен Ж. 48  
 Лев III, визант. имп. 368  
 Леви-Брюль Л. 281, 326, 674, 675  
 Левин К. 721  
 Леви-Стросс К. 332  
 Левитан И. 405, 418, 488  
 Левитанский Ю. 389  
 Леге Ж.-М. 643  
 Леже Ф. 467  
 Лейбниц Г. 170, 206, 383, 384, 388, 470, 521, 615, 797, 890  
 Лем С. 736, 761  
 Ленин В. 72, 128, 131, 336, 337, 395, 403, 515, 557, 560, 840, 889  
 Ленкен Г. 91  
 Леонардо да Винчи 167, 169, 447, 488, 655  
 Леонтьев К. 313, 849  
 Лермонтов М. 48, 73, 135, 210, 403, 433, 676, 826  
 Лесков Н. 602  
 Лессинг Г. 9  
 Лефевр В. 514, 515  
 Ли Дж. 691  
 Либих Ю. 617  
 Ликург 560  
 Липпи Ф. ;67  
 Лисипп 153  
 Лихачев Д. 509  
 Лич Е. 150  
 Лобачевский Н. 249, 610, 830, 890  
 Локк Дж. 340, 525, 677, 825  
 Ломоносов М. 56, 109, 206, 348, 404, 419, 629, 646, 774, 825, 890  
 Лондон Дж. 91  
 Лопе де Вега 171, 450  
 Лопухин А. 358  
 Лорд Ч. 466  
 Лорка Г. 403  
 Лосенко А. 70  
 Лосский Н. 134, 135, 793, 831, 890  
 Лотман Ю. 12, 24, 65, 66, 206, 423, 453, 746, 474, 791, 803, 810, 811, 814-816, 821, 826, 827  
 Лотреамон 461  
 Лоу Л. 794  
 Лоуэлл Дж. 90  
 Лу Цзы 187  
 Лубо-Лесниченко Е. 822  
 Лука Лейденский 212  
 Лукиан 154, 237  
 Лукреций 688

- Лунина Л. 694  
 Лурия А. 244, 675  
 Лысенко Т. 792  
 Любищев А. 390  
 Любутин К. 477, 520  
 Людовик IX 206  
 Людовик XIV 860, 889  
 Лютер М. 169, 311, 365, 838  
 Люшер М. 419  
 Ляликов А. 678, 708  
 Магеллан Ф. 822  
 Мадариага С. 84, 145  
 Мазаччо Т. 167  
 Майерс Д. 288, 298, 692  
 Майкл Д. 466  
 Макгован Дж. 97, 98, 99, 184  
 Макиавелли Н. 169, 206, 505, 869  
 921  
 Маклюэн М. 592  
 Маковельский А. 495  
 Маковский С. 33  
 Максвелл Дж. 791, 890  
 Макутон П. 690  
 Малевич К. 401, 457  
 Малер Г. 177  
 Малерб Ф. де 404  
 Малинец Г. 798  
 Малиновский Б. 823  
 Малько А. 545, 549  
 Мамардашвили М. 256, 477, 578  
 Мамзин А. 662  
 Мамфорд Л. 175  
 Мандельштам Н. 523  
 Мандельштам О. 404, 419, 435, 454  
 Мане Э. 459  
 Манн Г. 403  
 Манн Т. 403, 421, 427, 442, 488  
 Мантенья А. 167  
 Мао Цзедун 515, 557  
 Маржерет 118, 119  
 Маринетти Ф.-Т. 463  
 Маринина А. 440  
 Марк Аврелий 154  
 Маркес Г. 334, 906  
 Маркс К. 173, 192, 268, 269, 272, 311, 337, 347, 350, 480, 488, 544, 740, 833, 839, 840, 890, 898, 908-910  
 Маркузе Г. 175, 192, 666, 692  
 Мартынов Л. 406  
 Марциан Капелла 165  
 Маслов С. 794-796, 812  
 Маслоу А. 628, 782  
 Масуда Е. 592  
 Матвеева Н. 409  
 Матисс А. 191, 411  
 Магузов Н. 545, 548  
 Маяковский В. 272, 405, 428, 432, 455, 463, 506, 774, 781  
 Мельник М. 4  
 Мендельсон Ф. 517  
 Менцель А. 173  
 Меншиков А. 417  
 Мень А. 360, 362  
 Мергенталер О. 596  
 Мертон Р. 293, 297, 298, 302  
 Метерлинк М. 523  
 Мечковская Н. 78  
 Мид М. 787, 788  
 Микеланджело 167, 185, 334, 412, 429, 447, 771, 780, 856  
 Миклухо-Маклай Н. 597  
 Милгрэм С. 525  
 Милле Ж. 173  
 Миллз Р. 262  
 Милль Дж. 512  
 Милюков П. 114, 141, 143  
 Мирза-Шафи Вазех 316  
 Мирон 153  
 Мицкевич А. 71  
 Мичурин И. 602  
 Модильяни А. 417, 425  
 Моль А. 12  
 Моль Р. 547  
 Мольер Ж.-Б. 50, 171, 335, 646  
 Момджян К. 732  
 Моне К. 459  
 Монж Г. 653  
 Монтан И. 102  
 Монтень М. 714  
 Монтескье Ш. 544  
 Мопассан Г. 87  
 Мор Т. 169, 269, 791, 806  
 Морган Л. 191, 193  
 Морено Я. 721  
 Моруа А. 408  
 Моцарт В. 517, 646, 705, 762, 859, 887  
 Мошковский А. 782  
 Моэм С. 427, 495, 496, 510  
 Мулдашев Э. 240  
 Мун 240  
 Мур Дж. 512, 698  
 Мусоргский М. 110  
 Муссолини Б. 561  
 Мухаммед 311, 329, 344, 371, 372, 373, 374, 375, 376, 377, 380, 536, 660, 869, 872  
 Муций Сцевола 312  
 Мэдисон Дж. 563  
 Мэйссонье Э. 212  
 Мэмфорд Л. 585, 588, 592, 666, 751  
 Мюллер М. 332  
 Мюнстерберг Г. 258  
 Набоков В. 212, 312, 415, 423, 466  
 Навуходоносор II 358, 359  
 Наполеон 121, 206, 266, 311, 388, 454, 533, 537, 560, 593, 860, 889  
 Нарезный В. 818  
 Неизвестный 9. 465  
 Некрасов В. 405  
 Некрасов Н. 404, 435, 455  
 Нерон 574  
 Неру Дж. 356, 487  
 Низами 379  
 Никитин А. 822  
 Николаев И. 440  
 Николай I 123, 491  
 Николай II 86, 131, 367  
 Никон, патриарх 365, 807  
 Никсон Р. 91, 643



- Нимейер О. 465  
 Ниренберг Дж. 678  
 Нисбет Р. 221  
 Ницше Ф. 156, 173, 186, 192, 228, 252, 389, 436, 454, 461, 489, 781, 863, 908  
 Нострадамус 239, 337  
 Ньютон И. 170, 206, 250, 471, 615, 646, 647, 773, 775, 782, 797, 854  
 Нэтен Дж. 91  
 Оболенская С. 81  
 Овидий 154, 338, 445  
 Овсяннико-Куликовский Д. 79  
 Овчинников Вс. 99, 100, 102, 922  
 Оруэлл Дж. 53, 272, 404, 420  
 Орфей 156  
 Осборн А. 721  
 Островский А. 329  
 Островский Н. 496  
 Остроградский М. 830  
 Павел, апостол 869  
 Павич М. 465  
 Павлов М. 830  
 Пайпс Р. 568  
 Палладио А. 167  
 Парацельс Ф. 169  
 Паркинсон С. 778  
 Парменид 245, 247  
 Паскаль Б. 177, 264, 613, 781  
 Пастер Л. 646, 774  
 Пастернак Б. 231, 404  
 Паули В. 493, 781  
 Пахомий Великий 889  
 Пелевин В. 465  
 Перикл 155, 159, 688, 757, 886  
 Перлз Ф. 721  
 Перов В. 405  
 Першиц А. 302, 393, 528  
 Петр, апостол 38  
 Петр I 65, 66, 69, 70-72, 107, 109, 131, 137, 206, 294, 311, 366, 371, 417, 424, 425, 537, 602, 616, 653, 820, 825, 830, 845, 867, 889  
 Петрарка Ф. 167, 889  
 Петров В. 794-796, 812  
 Петров Е. 59, 222, 260  
 Петровский А. 212, 220  
 Петроний 154  
 Печчеи А. 175  
 Пиаже Ж. 44, 327, 331, 714  
 Пигмалион 753  
 Пигров К. 764  
 Пикассо Я. 88, 191, 403, 435, 443, 457, 458, 462, 463  
 Пико делла Мирандола Дж. 168  
 Пильняк Б. 99  
 Пиночет А. 565  
 Пирс Ч. 632  
 Писарев Д. 769  
 Писарро К. 459  
 Пифагор 468, 749, 860  
 Платон 153, 162, 224, 269, 370, 378, 469, 511, 563, 636, 652, 667, 688, 690, 724, 886, 889, 890  
 Платонов В. 425  
 Плиний Старший 154  
 Одоевский А. 426  
 Ожегов С. 278, 649, 722, 730, 759  
 Олеарий 118, 119  
 Оллпорт Г. 258  
 Олькина М. 720  
 Омар Хайям 379, 386, 488  
 Омар, халиф 807  
 Омелянский В. 773  
 Ориген 367  
 Орлов В. 773  
 Орловский Б. 450  
 Ортега-и-Гассет Х. 175, 427, 458, 461, 517, 585, 586, 616, 665, 667  
 Плотин 890  
 Плутарх 154  
 Пожарский С. 801, 804  
 Пойа Д. 678  
 Полани М. 221, 705  
 Полибий 154  
 Поликлет 153, 445  
 Поло М. 822  
 Померанц Г. 195  
 Помпеи 359  
 Понтий Пилат 359, 360, 362  
 Поппер К. 622, 624, 666, 667, 751  
 Порталь Ф. 419  
 Поссевино А. 118, 119  
 Потемкин Г. 206  
 Почебут Л. 115  
 Прайс Д. 612  
 Пракситель 153  
 Пригов Д. 465  
 Пригожин И. 733, 798-800  
 Примаков Б. 242  
 Прокофьев С. 441, 465  
 Пропп В. 238, 418  
 Протагор 159  
 Пруст М. 460, 831  
 Птолемей I 248  
 Пугачев Е. 269  
 Пудовкин В. 212  
 Пуссен Н. 171  
 Путин В. 808  
 Пушкин А. 9, 19, 22, 40, 68, 71, 73, 80, 110, 123, 124, 126, 135, 206, 207, 210, 212, 246, 312, 313, 373, 387, 403, 414, 417, 418, 421, 423, 425, 431, 435, 439, 441, 455, 633, 646, 687, 697, 705, 728, 749, 771, 797, 811, 826  
 Рабле Ф. 169, 212, 714  
 Радищев А. 70, 774  
 Разин С. 269  
 Разумовский Л. 210  
 Райкин А. 435  
 Райс Т. 369  
 Рапп Ф. 585  
 Рассел Б. 166, 383, 384, 387, 470, 487, 491, 632, 805  
 Растрелли Б. 448  
 Ратцель Ф. 823  
 Рафаэль 167, 441, 447, 884  
 Резерфорд Э. 201  
 Резниченко В. 305  
 Рело Ф. 578

- Ремарк Э. 403  
 Рембрандт Х. *171, 206, 311, 334, 369, 419, 858*  
 Ренан Э. 495  
 Ренуар О. 459  
 Репин И. 206, 404, 435  
 Рерих Е. 800  
 Рерих Н. 405, 800  
 Ретиф де Ла Брентон Н. 818  
 Рибо Т. *775, 781, 782*  
 Риккерт Г. 9, 258  
 Риман Б. 249  
 Ричардсон Д. 313  
 Ричардсон С. 689  
 Робер Н. 658  
 Робертсон Я. 287  
 Робеспьер М. *311, 547*  
**923**  
 Руми Д. *379*  
 Руссо Ж.-Ж. *10, 172, 402, 488, 604, 832, 836*  
 Руссо Т. *766*  
 Рылеев К. 455  
 Рязанов Э. *694*  
 Сабуров А. *177*  
 Сагар Ф. *327*  
 Сагатовский В. *114, 115, 143, 147*  
 Сад Д.-А.-Ф., *де 691*  
 Саймонтон Д. *776*  
 Салтыков-Щедрин М. *404, 421*  
 Сальери А. *439, 633, 705, 762*  
 Самарский А. 733  
 Сандулов Ю. *384*  
 Сапфо 153  
 Сартр Ж.-П. *228, 415, 461, 488*  
 Сахаров А. *294, 550*  
 Сведенберг Э. *419*  
 Светозарская К. *682*  
 Свиридов Ю. *658*  
 Свифт Дж. *45, 403*  
 Сегюр *121*  
 Сезанн П. *462*  
 Селезнев В. 537  
 Селезнев Л. *571*  
 Селестин, св. *889*  
 Селюцкий А. *708*  
 Семенов Е. 553  
 Семенов И. 676  
 Семина Г. *834*  
 Сенгор Л. *189, 190*  
 Сенека *154, 524*  
 Сен-Виктор Н., *де 767*  
 Сен-Леон А. *42, 63*  
 Сен-Симон К. *781, 791, 837, 908, 910*  
 Сепир Э. *46, 47, 49, 50*  
 Сервантес С. 403  
 Сергей Радонежский *136*  
 Серов Н. *419*  
 Сеченов И. *890*  
 Сиддхартха 351, 352, 353, 354  
 Сикевич З. *115*  
 Синшеймер Р. 640  
 Скидмор Э. *99*  
 Скиннер Б. *628*  
 Скопас *153*  
 Скорсезе М. *369*
- Роден О. 412, 414, 460  
 Роджерс К. 721  
 Рождественский Р. 574  
 Розанов В. 488, 691  
 Розин В. 574, 585  
 Розов М. 766  
 Рокотов Ф. *124*  
 Рокфеллер Дж. 889  
 Романов В. 150  
 Романов Ю. 416, 417  
 Росс Л. 221  
 Рубенс П. *171, 369, 405, 448*  
 Рубин З. 694  
 Рублев А. 422  
 Рудольфски Б. *101*  
 Рузвельт Ф. *91, 893*
- Скрибнер С. 675  
 Скрябин А. *419, 423, 441, 460*  
 Скуратов Ю. 550  
 Слуцкий М. *233*  
 Смелзер Н. *92, 294, 297, 298*  
 Смит Х. *103, 127, 132, 143, 147*  
 Сноу Ч. *578*  
 Собчик Л. *419*  
 Соколов Э. 893  
 Соколов К. 467  
 Сократ *17, 153, 156, 160, 246, 247, 476, 479, 511, 518, 523, 641, 686, 749, 886, 890*  
 Сокулер З. 327  
 Сокуров А. 440  
 Солженицын А. 404, 405, 406, *421, 430, 435, 441*  
 Соловьев Вл. 136, *184, 353, 354, 357, 360, 528, 687, 793, 849, 890*  
 Соловьев С. *118*  
 Соломон, царь Израиля 531  
 Соломоник А. 33  
 Солон 531, 560  
 Солоухин В. 523, 683  
 Сорокин Вл. 465  
 Сорокин П. *23, 175, 369, 527, 692, 794, 874-880, 883, 884, 888-896, 908, 909, 911*  
 Соссюр Ф., *де 37*  
 Софокл 153, 157, 160, *423, 441, 454, 886*  
 Спенсер Г. *172, 201, 731*  
 Сперанский М. 537  
 Сперри У. 823  
 Спиноза Б. 170, 177, 480, 740, 854. *890*  
 Сталин И. *131, 137, 271, 273, 303, 337, 405, 505, 544, 557, 560, 565, 792, 818, 893*  
 Сталь А. *121, 123, 146*  
 Стамма Ф. *211*  
 Станиславский К. 55, 416  
 Станкевич Н. 830  
 Стеблин-Каменский М. 332  
 Стейнбек Дж. *90*  
 Стейниц В. *211*  
 Стендаль А. 87, 350, 426, 690, *693, 885*  
 Степанов Вл. 42  
 Степин В. *12, 475, 478, 612, 791*  
 Стефенсон Дж. 658  
 Стивенсон Р. 1 73  
 Столович Л. 401  
 Столяр А. *391*

- Стравинский И. 177  
 Страдивари 705  
 Струве Н. 389  
 Стругацкие А. и Б. 35, 431, 466  
 Суворов А. 206, 271  
 Суриков В. 417, 419, 435  
 Сусанин И. 312  
 Сухово-Кобылин А. 537  
 Сциллард Л. 318  
 Сычева Л. 618  
 Сэлинджер Д. 355  
 Табидзе Г. 182  
 Таиров А. 415  
 Тайлор Э. 325, 876  
 Тамерлан 206, 828  
 Тард Г. 876  
 Тарковский А. 177, 466  
 Тарталья Н. 169  
 Тассо Т. 781  
 Татаркевич В. 390  
 Таунсенд Дж. 92  
 924  
 Толкиен Дж. 238  
 Толстая Т. 772  
 Толстой А. К. 137, 313  
 Толстой А. Н. 313, 405  
 Толстой Л. 63, 137, 206, 228, 235, 264, 266, 313, 355, 403, 405, 408, 410, 421, 424, 426, 430, 432, 435, 440, 488, 544, 749, 782, 826, 831, 890  
 Томас У. 223, 338, 500  
 Томашевская З. 72  
 Торквемада 787  
 Торндайк Э. 628  
 Тоффлер А. 592, 595, 662  
 Траян, рим. имп. 370  
 Грезини Д. 68  
 Трельч Э. 841  
 Трифонов Ю. 421  
 Троцкий Л. 526  
 Трубецкой Е. 419, 528  
 Трушкин А. 386  
 Тургенев И. 454, 775, 798  
 Тюрго А. 731, 836  
 Тютчев Ф. 48, 124, 313, 423, 810  
 Уайльд О. 334, 431, 432  
 Уайт Л. 3, 628, 743  
 Уайтхед А. 408  
 Уарте Х. 169  
 Уатт Дж. 593  
 Уваров С. 776  
 Уильяме Р. 92  
 Украинка Л. 419  
 Унамуно М. де 403  
 Уолд Д. 643  
 Уонг О. 189  
 Уорф В. 46, 47, 49, 50  
 Уотермен Л. 596  
 Уотсон Дж. 628  
 Уотсон О. 189  
 Успенский Б. 24, 65  
 Успенский Л. 48  
 Ушаков С. 369  
 Уэллс Г. 405  
 Фалес 153, 524, 749, 757, 912  
 Тацит 154  
 Твардовский А. 235, 423  
 Тейлор Ф. 696  
 Тейх Ю. 569  
 Телезио Б. 169  
 Тендряков В. 411, 412, 427, 429, 430, 441  
 Тернер В. 1 73  
 Тертицкий К. 98  
 Тертуллиан 237, 244, 368, 880  
 Тилли И. 807  
 Тимашев Н. 879  
 Тинторетто Я. 167  
 Тиняков А. 511  
 Тихо Браге 169  
 Тихон, патриарх 371  
 Тициан 167, 757  
 Товстоногов Г. 466  
 Тойнби А. 193, 593, 863-875, 878, 891, 894, 908, 909, 911, 913  
 Токвиль А. 220  
 Фальконе Э. 70-72, 334  
 Фарадей М. 90, 646, 791  
 Федоров Н. 136  
 Федотов П. 405, 435  
 Фейербах Л. 265, 342, 344, 384, 385  
 Фейнман Р. 632  
 Феллини Ф. 462  
 Фемистокл 159  
 Ферро М. 270, 381  
 Фет А. 48  
 Фидий 153  
 Филидор А. 211  
 Филон Александрийский 366, 367  
 Филофей 38  
 Финк Е. 714  
 Фиоравинти А. 830  
 Фирдоуси 212, 379  
 Фихте И. 172  
 Флобер Г. 87, 426, 496  
 Флоренский П. 47  
 Фокс Г. 86  
 Фома Аквинский 367, 382, 780, 886, 887, 889, 890  
 Фонвизин М. 73, 646, 740  
 Форш О. 428  
 Франк Г. 628  
 Франк С. 342, 757, 758  
 Франс А. 403, 496, 706, 797  
 Франциск Ассизский 889  
 Фрейд З. 31, 201, 228, 229, 332, 347, 351, 423, 461, 462, 639, 692, 737, 738, 781, 782  
 Фридрих II 206, 839  
 Фридрих К. 561  
 Фридрих-Вильгельм I 529  
 Фрийд Н. 140, 144  
 Фрилинг Г. 418  
 Фробениус Л. 823  
 Фромм Э. 261, 277, 278, 463, 628, 738  
 Фурастье Ж. 175  
 Фурье Ш. 791  
 Фэй Сяотун 95  
 Хайдеггер М. 262, 585, 604  
 Хайек Ф. 548, 666

- Хайкин Е. 817  
 Хайле Селассие 189  
 Хакен Г. 733, 735  
 Хаксли О. 177, 488  
 Хаммурапи 531  
 Хантингтон С. 175, 193, 196, 197, 198  
 Хезерингтон Дж. 291  
 Хейердал Т. 823  
 Хейзинга Й. 711, 712, 713, 714, 717, 722, 737, 757, 781, 782  
 Хендерсон М. 687  
 Хендрик К. и С. 691  
 Хеопс 444  
 Хилел 524  
 Хилл А. 721  
 Хлебников В. 398  
 Хомейни, аятолла 560  
 Хомский Н. 39  
 Хомяков А. 537, 894  
 Хрущев Н. 515  
 Хундертвассер 465  
 Хуэй Ши 187  
 Хьелл Л. 258, 278  
 Цвейг С. 212, 312  
 925  
 Шагал М. 421  
 Шаляпин Ф. 420  
 Шаляпина И. 420  
 Шапский В. 465  
 Шаповалов Е. 574, 585, 653  
 Шауф Т. 273  
 Шведова Н. 278, 722, 730, 759  
 Швейцер А. 191, 312, 491, 505, 527  
 Шевченко Т. 419  
 Шекспир В. 40, 289, 412, 430, 447, 449, 450  
 Шелер М. 258  
 Шелли М. 601  
 Шемякин М. 425, 465  
 Шеридан Р. 450  
 Шестов Л. 793  
 Шефнер В. 54, 441, 574, 730  
 Шиллер Ф. 330, 403, 517  
 Шилов А. 466  
 Шишкин И. 429, 435  
 Шкловский В. 77  
 Шкулев Ф. 455  
 Шкуратов В. 675  
 Шлезингер А. 744  
 Шлик М. 480  
 Шлиман Г. 332, 853  
 Шнитке А. 404, 425, 465  
 Шолян А. 496  
 Шопен Ф. 206  
 Шопенгауэр А. 173, 252, 356, 383, 461, 782, 863  
 Шостакович Д. 405, 466  
 Шоу Б. 495, 519, 619  
 Шоулз К. 596  
 Шпенглер О. 175, 192, 193, 213, 444, 578, 591, 628, 647, 849-855, 858-865, 869, 875, 878, 891, 893, 894, 908, 913  
 Шпрангер Э. 258  
 Шпренгер Я. 255  
 Шталь Ф. 547  
 Штейнберг Р. 100  
 Цветаева М. 404  
 Цвинки Ф. 721  
 Цвингли У. 365  
 Церетели З. 425  
 Цзо Цзун Дан 97  
 Цицерон 154, 445, 488, 501, 547  
 Чаадаев П. 61, 131, 313, 488, 848  
 Чайковский П. 212, 427, 762  
 Чапек К. 495  
 Чебышев П. 830  
 Чейз Дж. Х. 440  
 Черниловский З. 534, 535  
 Черномырдин В. 114, 801  
 Черный С. 416  
 Чернышевский Н. 512  
 Черчилль У. 103, 564, 893  
 Честертон Г. 35  
 Чехов А. 221, 428  
 Чехов М. 416  
 Чешев В. 630  
 Чингисхан 526, 828  
 Чуковский К. 57, 405, 463  
 Чулаки М. 684  
 Штейнер Е. 186  
 Штейнер Р. 240  
 Штернберг Л. 341  
 Штраус И. 401  
 Шубарт В. 133, 134  
 Шукшин В. 424, 497  
 Шуман Р. 781  
 Шумпетер Й. 794  
 Шюц А. 234  
 Щепкин М. 124  
 Щерба Л. 41  
 Щербатов М. 313  
 Эванс-Причард Э. 327  
 Эвгемер 331  
 Эдисон Т. 90, 400, 596, 659, 725, 781  
 Эзоп 48  
 Эйк Я. 167  
 Эйлер Л. 830  
 Эйнштейн А. 45, 405, 407, 425, 488, 514, 621, 623, 707, 764, 768, 782, 797  
 Эйтоку 185  
 Экгардт Мейстер 238  
 Эккерман И. 769  
 Эко У. 401, 465  
 Эллиот-Смит Г. 823  
 Эль Греко 88, 167, 857  
 Эмпедокл 470  
 Энгельмейер П. 408, 585, 655, 781, 833, 839  
 Энгельс Ф. 191, 337, 393, 737, 740  
 Энгр Ж. 173, 417  
 Эпиктет 524  
 Эпикур 490  
 Эразм Роттердамский 169  
 Эренбург И. 406, 411, 680  
 Эренфест П. 781  
 Эспинас А. 585  
 Эсхил 153, 419  
 Эфроимсон В. 313, 314, 520, 741  
 Эшби У. Р. 735



Эшер М. <i>36</i>	Явлинский Г. <i>557</i>
Юй Великий <i>651</i>	Якобсон Б. <i>404</i>
Юлий Цезарь <i>154, 158, 311, 370, 560, 889</i>	Якобсон П. <i>424</i>
Юм Д. <i>83, 172, 512</i>	Якобсон Р. <i>37</i>
Юнг К. <i>201, 332, 333</i>	Яковец Ю. <i>896</i>
Юрганов А. <i>217</i>	Ярослав Мудрый <i>105, 536</i>
Юстиниан I <i>533, 534</i>	Ясперс К. <i>480, 804, 912, 913</i>
<i>926</i>	

## ОГЛАВЛЕНИЕ

ПРЕДИСЛОВИЕ.....	3
<i>Часть первая</i> <b>МОРФОЛОГИЯ КУЛЬТУРЫ</b>	
<i>Глава 1. ЧТО ТАКОЕ КУЛЬТУРА?</i> .....	6
§ 1. Культура: слово, понятие, проблема.....	6
§ 2. Происхождение и смысл термина «культура» .....	8
§ 3. Информационно-семиотическое понимание культуры.....	11
§ 4. Функции культуры.....	25
§ 5. Культура и культуры .....	31
<i>Глава 2. СЕМИОТИКА КУЛЬТУРЫ</i> .....	33
§ 1. Типология знаковых систем культуры .....	33
§ 2. Естественные знаки.....	33
§ 3. Функциональные знаки .....	34
§ 4. Иконические знаки.....	35
§ 5. Конвенциональные знаки .....	36
§ 6. Вербальные знаковые системы — естественные языки.....	38
§ 7. Знаковые системы записи .....	42
§ 8. Развитие знаковых систем как историко-культурный процесс.....	44
§ 9. Функции языка в культуре.....	45
§ 10. Вторичные моделирующие системы.....	65
§ 11. Тексты и их интерпретация .....	67
§ 12. Пример интерпретации культурного текста: семиотика «Медного всадника».....	69
<i>Глава 3. КУЛЬТУРЫ И НАРОДЫ</i> .....	73
§ 1. Национальные культуры .....	73
§ 2. Этнокультурные стереотипы.....	81
§ 3. Европейцы.....	83
§ 4. Американцы.....	88
§ 5. Китайцы.....	93
§ 6. Японцы .....	99
§ 7. Русские .....	103
§ 8. Существует ли национальный характер?.....	139
<i>Глава 4. СОЦИОКУЛЬТУРНЫЕ МИРЫ</i> .....	149
§ 1. Типы социокультурных миров .....	149
§ 2. Исторические типы культуры .....	150
§ 3. Региональные культуры .....	182
§ 4. Цивилизации .....	191
<i>Часть вторая</i> <b>АНАТОМИЯ КУЛЬТУРЫ</b>	
<i>Глава 1. ПРОСТРАНСТВО КУЛЬТУРЫ</i> .....	200
§ 1. Теории и модели в науке.....	200
§ 2. Трёхмерная модель культуры .....	202
§ 3. Культурные формы.....	203
§ 4. Свойства культурных форм.....	205
§ 5. Ментальное поле культуры.....	211
§ 6. Структура культурного пространства.....	225
<i>Глава 2. ОСЕВЫЕ КУЛЬТУРНЫЕ ФОРМЫ</i> .....	233
§ 1. Когнитивные парадигмы.....	233
§ 2. Ценностные парадигмы.....	255
§ 3. Регулятивные парадигмы.....	274
927	
<i>Глава 3. ДУХОВНАЯ КУЛЬТУРА</i> .....	316
§ 1. О смысле понятия «духовная культура» .....	316
§ 2. Мифология .....	319
§ 3. Религия.....	340
§ 4. Искусство .....	390
§ 5. Философия .....	468
<i>Глава 4. СОЦИАЛЬНАЯ КУЛЬТУРА</i> .....	498
§ 1. Особенности социальной культуры .....	498
§ 2. Нравственная культура.....	501
§ 3. Правовая культура .....	527
§ 4. Политическая культура.....	555
<i>Глава 5. ТЕХНОЛОГИЧЕСКАЯ КУЛЬТУРА</i> .....	574
§ 1. Что такое технологическая культура? .....	574
§ 2. Техника .....	581
§ 3. Наука.....	607

§ 4. Инженерия .....	648
<i>Глава в. КУЛЬТУРНЫЕ СЦЕНАРИИ ДЕЯТЕЛЬНОСТИ</i> .....	671
§ 1. Многообразие культурных сценариев.....	671
§ 2. Культура мышления.....	672
§ 3. Культура общения .....	679
§ 4. Культура труда.....	694
§ 5. Культура учебы.....	703
§ 6. Культура игры .....	710
§ 7. Культура досуга.....	722
<i>Часть третья ДИНАМИКА КУЛЬТУРЫ</i>	
<i>Глава 1. ОБЩЕСТВО И КУЛЬТУРА</i> .....	730
§ 1. Общество как социальный организм.....	730
§ 2. Синергетический подход к пониманию общества.....	733
§ 3. Проблема генезиса культуры.....	737
§ 4. Культура и социальная реальность .....	742
§ 5. Энергетика и динамика развития культуры.....	743
§ 6. Культура как коллективный интеллект .....	746
§ 7. Социальные условия культурной динамики.....	748
§ 8. Духовное производство.....	753
§ 9. Культура как средство и культура как цель .....	756
<i>Глава 2. ТВОРЧЕСТВО — ДВИЖУЩАЯ СИЛА КУЛЬТУРЫ</i> .....	759
§ 1. Мифология творчества.....	759
§ 2. Сущность творчества.....	762
§ 3. Творческий процесс.....	765
§ 4. Социокультурная организация творческой деятельности .....	772
§ 5. Культурный фон творческой деятельности: отношение общества к творчеству.....	779
§ 6. Творческая деятельность и динамика культуры.....	781
<i>Глава 3. МЕХАНИЗМЫ КУЛЬТУРНОЙ ДИНАМИКИ</i> .....	785
§ 1. Традиционная и инновационная культура .....	785
§ 2. Постфигуративная, кофигуративная и префигуративная культура.....	787
§ 3. Темпоральное расслоение культуры.....	789
§ 4. Ритмика культурных процессов .....	793
§ 5. Постепенность и взрывы.....	796
§ 6. Синергетическая трактовка культурной динамики.....	798
§ 7. Динамика идеалов .....	800
§ 8. Семиотические процессы .....	810
§ 9. Структурные сдвиги в культурном пространстве .....	817
§ 10. Взаимодействие культур.....	821
<i>Глава 4. КУЛЬТУРА И ИСТОРИЯ</i> .....	835
§ 1. Поиски закономерностей истории .....	835
§ 2. Н. Данилевский: Россия и Европа .....	842
§ 3. О. Шпенглер: закат Европы. ....	849
§ 4. А. Тойнби: постижение истории.....	863
§ 5. П. Сорокин: социальная и культурная динамика .....	874
§ 6. М. Каган: культура как саморазвивающаяся система .....	896
§ 7. От разобщенности — к культурному единству человечества.....	910
АЛФАВИТНЫЙ УКАЗАТЕЛЬ .....	916

Анатолий Соломонович КАРМИН

### **КУЛЬТУРОЛОГИЯ**

издание второе, переработанное и дополненное

Генеральный директор *А. Л. Кноп* Директор издательства *О. В. Смирнова*

Главный редактор *Ю. А. Сандулов* Художественный редактор *С. Л. Шапиро*

Редактор *У. А. Елькина* Корректоры *Е. В. Торапова, Е. Г. Тигонен,*

*О. П. Панайотти, В. С. Волкова* Верстальщики *К. Н. Белькова, С. Ю. Малахов* Выпускающие *Н. К.*

*Белякова, О. В, Шилкова*

ЛР № 065466 от 21.10.97

Гигиенический сертификат 78.01.07.953.П.001665.03.02 от 18.03.2002 г., выдан ЦГСЭН в СПб

Издательство «ЛАНЬ»

[lan@lpbl.epb.ru](mailto:lan@lpbl.epb.ru)

[www.lanpbl.spb.ru](http://www.lanpbl.spb.ru)

193012, Санкт-Петербург, пр. Обуховской обороны, 277.

*Издательство:* тел./факс: (812)262-24-95, тел.: (812)262-11-78;

[pbl@lpbl.spb.ru](mailto:pbl@lpbl.spb.ru)

[print@lpbl.spb.ru](mailto:print@lpbl.spb.ru)

Торговый *отдел:* 193029, Санкт-Петербург, ул. Крупской, 13,

тел./факс: (812)567-54-93,

тел.: (812)567-85-78, (812)567-14-45, 567-85-82, 567-85-91; [trade@lanpbl.spb.ru](mailto:trade@lanpbl.spb.ru) *Филиал в*

*Москве:*

109263, Москва, 7-я ул. Текстильщиков, 5,

тел.: (095)919-96-00, 787-59-47, 787-59-48;

[lanmsk@gpress.ru](mailto:lanmsk@gpress.ru)

*Филиал в Краснодаре:* 350072, Краснодар, ул. Жлобы, 1/1, тел.: (8612)74-10-35.

Сдано в набор 20.09.99. Подписано в печать 27.12.2002.

Бумага газетная. Формат 70x100 1/16 Гарнитура Школьная. Печать офсетная. Уч.-изд. л. 72,78. Усл. п. л. 75,40. Тираж 3000 экз.

Заказ № *15.74*.

Отпечатано с готовых диапозитивов

в ООО «Северо-Западный Печатный двор».

188350, Ленинградская обл., г. Гатчина, ул. Солодухина, 2.

---

Сканирование и форматирование: [Янко Слава](#) (библиотека [Fort/Da](#)) || [slavaaa@yandex.ru](mailto:slavaaa@yandex.ru) |

[yanko\\_slava@yahoo.com](mailto:yanko_slava@yahoo.com) || <http://yanko.lib.ru> || Иср# 75088656 || Библиотека:

<http://yanko.lib.ru/gum.html> || Номера страниц - вверху

update **30.09.05**

---